



Компания ESPA с момента основания не только производит качественное и надежное оборудование, но и задает самые высокие стандарты его проектирования и производства.

Система контроля качества, существующая на всех производственных предприятиях, принадлежащих компании, внедрение новых запатентованных технологий, высокое качество материалов, позволили расширить возможности потребителя в выборе насосного оборудования самого разнообразного спектра применения, оборудования, максимально удовлетворяющего предъявляемым к нему требованиям. Продукция, производимая ESPA и поставляемая на российский рынок и по всему миру, полностью соответствует европейским нормативам и сертифицирована согласно требованиям Технического регламента «О безопасности машин и оборудования» для эксплуатации на территории Российской Федерации.

ESPA принимает на себя обязательства в:

- производстве высококачественной продукции
- повышении конкурентоспособности благодаря наиболее современным методам управления и производства
- постоянном развитии и исследовании технологий
- непрерывном повышении квалификации персонала
- создании прочных сбытовых структур по всему миру

ESPA широко представлена на международном рынке и экспортируется более чем в 130 стран мира. В 14 производственных центрах расположенных в Испании, Франции, Германии, Италии, Чили, Китае и др. задействованы более 2000 человек.

«Там где есть вода - есть ESPA».

*Мы постоянно работаем над улучшением качества нашего оборудования, над разработкой новых моделей, что позволяет нам наиболее полно удовлетворять потребности наших клиентов.

В связи с этим мы оставляем за собой право изменять или дополнять сведения, содержащиеся в настоящем каталоге, а также конструкцию и характеристики оборудования, без предварительного уведомления.

ТАБЛИЦА ПРИМЕНЕНИЯ ОБОРУДОВАНИЯ ESPA

Назначение,
области применения
и особенности оборудования

Оборудование для водоснабжения	Насосы	Поверхностные	Горизонтальные	Одноступенчатые	FN, FN4	
					FNS	
					FNF, FNF4, FNF4 X	
				Многоступенчатые	PRISMA, ASPRI	
					TECNO, TECNOSELF	
		Вертикальные	Двустороннего входа	FN4 K		
			Одноступенчатые	FL, FLD		
			Многоступенчатые	MULTI		
				MULTI VE		
				MULTI VX		
	Погружные	Специальные	Doil			
		Моноблочные	Neptun			
			Acuaria			
		С жесткой стыковкой	ES4			
	Погружные электродвигатели					ES6, ES8
Насосные станции	Поверхностные				O4I B	
	Погружные				FRANKLIN ELECTRIC: 3P, 8HT	
	Станции водоснабжения				Tecnopres	
					Tecnoplus	
Установки повышения давления	С релейным управлением				Acuapres	
					Acuaplus	
	С электронным управлением				Aquabox	
					CPS, CPD, CPT, CPC	
С частотным управлением				CPE		
				CKE, CPV, CKS, CKD, CKT, CKC		
Установки пожаротушения					UE, UD, U2E, UED, CE, CD, C2E, CED, RE, RD, RED	
Оборудование для водоотведения	Насосы	Дренажные			Vigila, Vigilex	
		Дренажно-фекальные			Vigila SS, Vigilex SS	
		Дренажно-фекальные с режущим механизмом			Drain	
	Канализационные насосные установки				Drainex	
	Комплекты стационарной установки				Vigicor	
	Комплекты для стационарного монтажа				Draincor	
Устройства управления и аксессуары	Установочные комплекты				Drainbox	
	Пусковые и пускозащитные устройства				KIT DR 1, KIT DR 2, KIT DR 3, KIT DR 4, KIT DR 5	
	Блоки контроля потока				KIT DR 6, KIT DR 7	
	Электронные блоки управления				CC, CCK	
	Шкафы управления	Электромеханические			KIT 01, Waterdrive, Pressdrive	
		Со встроенным устройством плавного пуска			Protec	
		Со встроенным частотным преобразователем			CD, CET	
Автоматика насосов для водоотведения				CSS1, CSSP1		
Оборудование для бассейнов	Оборудование для систем фильтрации	Насосы с префильтром			CK	
		Напольные песочные фильтры			CDF	
		Насосные станции (evorool)			CDF1.4, CDAF2.4	
	Оборудование для искусственных водоемов, водных аттракционов и SPA	Насосы для гидромассажа			Niper, Iris, Silen	
		Противоток или искусственное течение	Насосы для противотока			Star
			Форсунок для противотока	Форсунок универсальные		Aries, Libra
				Форсунок с лицевой панелью и водозабором		Silen Plus
		Шланг массажный для форсунок противотока			Tiper, Wiper	
		Электрощиты для насосов с пневмоуправлением			Basic, Piscis	
	Циркуляционные насосы с "мокрым" ротором	Трехскоростные	Из чугуна			Nadorself
Из бронзы			KIT NCB + KIT JET NCB			
С ротором на постоянных магнитах и электронным управлением			KIT NC + KIT NC PHL			
С частотным регулированием		Со встроенным частотным преобразователем			KIT MNC	
		С выносным частотным преобразователем			Electric Board NC CM	
				Electric Board NC CT		
				Vento, STD		
				HSC, HSP		
				RA1-S, RA2-S		
				RA1-F, RA2-F		
				RSAN-S		
				RSAN-F		
				NMT, NMTD		
				RE1-S, RE2-S		
				RE1-F, RE2-F		
				RV1-F, RV2-F		

Бытовое использование										Промышленное применение										Водоотведение										Бассейны, аквапарки, SPA									
Водоснабжение в том числе автоматическое)	X	X	X	X	X	X	X	X	X	X	X	X	X	X	X	X	X	X	X	X	X	X	X	X	X	X	X	X	X	X	X	X	X	X	X	X	X	X	X
Полив и орошение	X	X	X	X	X	X	X	X	X	X	X	X	X	X	X	X	X	X	X	X	X	X	X	X	X	X	X	X	X	X	X	X	X	X	X	X	X	X	X
Системы автополива	X	X	X	X	X	X	X	X	X	X	X	X	X	X	X	X	X	X	X	X	X	X	X	X	X	X	X	X	X	X	X	X	X	X	X	X	X	X	X
Заполнение емкостей и резервуаров	X	X	X	X	X	X	X	X	X	X	X	X	X	X	X	X	X	X	X	X	X	X	X	X	X	X	X	X	X	X	X	X	X	X	X	X	X	X	X
Подача воды в минимосные установки	X	X	X	X	X	X	X	X	X	X	X	X	X	X	X	X	X	X	X	X	X	X	X	X	X	X	X	X	X	X	X	X	X	X	X	X	X	X	X
Подача воды для фонтанов и искусственных водопадов	X	X	X	X	X	X	X	X	X	X	X	X	X	X	X	X	X	X	X	X	X	X	X	X	X	X	X	X	X	X	X	X	X	X	X	X	X	X	X
Подача воды для иных хозяйственно-бытовых нужд	X	X	X	X	X	X	X	X	X	X	X	X	X	X	X	X	X	X	X	X	X	X	X	X	X	X	X	X	X	X	X	X	X	X	X	X	X	X	X
Перекачивание дизельного топлива	X	X	X	X	X	X	X	X	X	X	X	X	X	X	X	X	X	X	X	X	X	X	X	X	X	X	X	X	X	X	X	X	X	X	X	X	X	X	X
Перекачивание умеренно агрессивных жидкостей (моющие растворы, растворы удобрений)	X	X	X	X	X	X	X	X	X	X	X	X	X	X	X	X	X	X	X	X	X	X	X	X	X	X	X	X	X	X	X	X	X	X	X	X	X	X	X
Перекачивание пищевых жидкостей	X	X	X	X	X	X	X	X	X	X	X	X	X	X	X	X	X	X	X	X	X	X	X	X	X	X	X	X	X	X	X	X	X	X	X	X	X	X	X
Перекачивание горячей воды	X	X	X	X	X	X	X	X	X	X	X	X	X	X	X	X	X	X	X	X	X	X	X	X	X	X	X	X	X	X	X	X	X	X	X	X	X	X	X
Холодное водоснабжение (ХВС)	X	X	X	X	X	X	X	X	X	X	X	X	X	X	X	X	X	X	X	X	X	X	X	X	X	X	X	X	X	X	X	X	X	X	X	X	X	X	X
Горячее водоснабжение (ГВС)	X	X	X	X	X	X	X	X	X	X	X	X	X	X	X	X	X	X	X	X	X	X	X	X	X	X	X	X	X	X	X	X	X	X	X	X	X	X	X
Отопление	X	X	X	X	X	X	X	X	X	X	X	X	X	X	X	X	X	X	X	X	X	X	X	X	X	X	X	X	X	X	X	X	X	X	X	X	X	X	X
Циркуляция в системах кондиционирования	X	X	X	X	X	X	X	X	X	X	X	X	X	X	X	X	X	X	X	X	X	X	X	X	X	X	X	X	X	X	X	X	X	X	X	X	X	X	X
Создание систем повышения давления	X	X	X	X	X	X	X	X	X	X	X	X	X	X	X	X	X	X	X	X	X	X	X	X	X	X	X	X	X	X	X	X	X	X	X	X	X	X	X
Подача воды из искусственных и естественных водоемов и резервуаров	X	X	X	X	X	X	X	X	X	X	X	X	X	X	X	X	X	X	X	X	X	X	X	X	X	X	X	X	X	X	X	X	X	X	X	X	X	X	X
Системы орошения, ирригационные системы	X	X	X	X	X	X	X	X	X	X	X	X	X	X	X	X	X	X	X	X	X	X	X	X	X	X	X	X	X	X	X	X	X	X	X	X	X	X	X
Системы пожаротушения	X	X	X	X	X	X	X	X	X	X	X	X	X	X	X	X	X	X	X	X	X	X	X	X	X	X	X	X	X	X	X	X	X	X	X	X	X	X	X
Подача воды в системы водоподготовки	X	X	X	X	X	X	X	X	X	X	X	X	X	X	X	X	X	X	X	X	X	X	X	X	X	X	X	X	X	X	X	X	X	X	X	X	X	X	X
Системы циркуляции (рециркуляции) воды	X	X	X	X	X	X	X	X	X	X	X	X	X	X	X	X	X	X	X	X	X	X	X	X	X	X	X	X	X	X	X	X	X	X	X	X	X	X	X
Подача воды для фонтанов и искусственных водопадов	X	X	X	X	X	X	X	X	X	X	X	X	X	X	X	X	X	X	X	X	X	X	X	X	X	X	X	X	X	X	X	X	X	X	X	X	X	X	X
Системы обратного осмоса	X	X	X	X	X	X	X	X	X	X	X	X	X	X	X	X	X	X	X	X	X	X	X	X	X	X	X	X	X	X	X	X	X	X	X	X	X	X	X
Системы мойки под давлением	X	X	X	X	X	X	X	X	X	X	X	X	X	X	X	X	X	X	X	X	X	X	X	X	X	X	X	X	X	X	X	X	X	X	X	X	X	X	X
Дренаж	X	X	X	X	X	X	X	X	X	X	X	X	X	X	X	X	X	X	X	X	X	X	X	X	X	X	X	X	X	X	X	X	X	X	X	X	X	X	X
Отведение хозяйственно-бытовых стоков	X	X	X	X	X	X	X	X	X	X	X	X	X	X	X	X	X	X	X	X	X	X	X	X	X	X	X	X	X	X	X	X	X	X	X	X	X	X	X
Отведение сточных вод с фекальными включениями	X	X	X	X	X	X	X	X	X	X	X	X	X	X	X	X	X	X	X	X	X	X	X	X	X	X	X	X	X	X	X	X	X	X	X	X	X	X	X
Отведение сточных вод (в том числе с фекальными включениями) по трубам малого диаметра	X	X	X	X	X	X	X	X	X	X	X	X	X	X	X	X	X	X	X	X	X	X	X	X	X	X	X	X	X	X	X	X	X	X	X	X	X	X	X
Канализационные насосные системы (КНС)	X	X	X	X	X	X	X	X	X	X	X	X	X	X	X	X	X	X	X	X	X	X	X	X	X	X	X	X	X	X	X	X	X	X	X	X	X	X	X
Системы фильтрации воды + А12, А52	X	X	X	X	X	X	X	X	X	X	X	X	X	X	X	X	X	X	X	X	X	X	X	X	X	X	X	X	X	X	X	X	X	X	X	X	X	X	X
Системы рециркуляции воды	X	X	X	X	X	X	X	X	X	X	X	X	X	X	X	X	X	X	X	X	X	X	X	X	X	X	X	X	X	X	X	X	X	X	X	X	X	X	X
Системы гидромассажа	X	X	X	X	X	X	X	X	X	X	X	X	X	X	X	X	X	X	X	X	X	X	X	X	X	X	X	X	X	X	X	X	X	X	X	X	X	X	X
Системы аэромассажа	X	X	X	X	X	X	X	X	X	X	X	X	X	X	X	X	X	X	X	X	X	X	X	X	X	X	X	X	X	X	X	X	X	X	X	X	X	X	X
Смешанные системы (аэрогидромассажа)	X	X	X	X	X	X	X	X	X	X	X	X	X	X	X	X	X	X	X	X	X	X	X	X	X	X	X	X	X	X	X	X	X	X	X	X	X	X	X
Системы подачи воды на водные горки и аттракционы	X	X	X	X	X	X	X	X	X	X	X	X	X	X	X	X	X	X	X	X	X	X	X	X	X	X	X	X	X	X	X	X	X	X	X	X	X	X	X
Системы подачи воды на фонтаны	X	X	X	X	X	X	X	X	X	X	X	X	X	X	X	X	X	X	X	X	X	X	X	X	X	X	X	X	X	X	X	X	X	X	X	X	X	X	X
Системы протivoтока	X	X	X	X	X	X	X	X	X	X	X	X	X	X	X	X	X	X	X	X	X	X	X	X	X	X	X	X	X	X	X	X	X	X	X	X	X	X	X
Акварии и рыбные хозяйства	X	X	X	X	X	X	X	X	X	X	X	X	X	X	X	X	X	X	X	X	X	X	X	X	X	X	X	X	X	X	X	X	X	X	X	X	X	X	X
Морские акварии	X	X	X	X	X	X	X	X	X	X	X	X	X	X	X	X	X	X	X	X	X	X	X	X	X	X	X	X	X	X	X	X	X	X	X	X	X	X	X

1 **МОНОБЛОЧНЫЕ, КОНСОЛЬНО-МОНОБЛОЧНЫЕ И КОНСОЛЬНЫЕ ЭЛЕКТРИЧЕСКИЕ НАСОСЫ СЕРИЙ FN(FN4), FNS, FNF(FNF4), FNF4 X С ОСЕВЫМ ВСАСЫВАЮЩИМ И РАДИАЛЬНЫМ НАПОРНЫМ ПАТРУБКАМИ**

Области применения	6
Конструкция насосов	6
Расшифровка обозначения.....	7
Информационная табличка	7
Конструктивные особенности	8
Материалы изготовления и эксплуатационные ограничения	9
Уплотнения валов насосов.....	10
Электродвигатели	11
Особенности монтажа	11
Диапазон значений номинальных диаметров патрубков насосов	11
Гидравлические характеристики (2-х полюсные электродвигатели).....	13
Гидравлические характеристики (4-х полюсные электродвигатели).....	47
Размеры и вес.....	95

2 **МОНОБЛОЧНЫЕ ЦЕНТРОБЕЖНЫЕ ЭЛЕКТРИЧЕСКИЕ НАСОСЫ КОНСТРУКТИВНОГО ИСПОЛНЕНИЯ «IN-LINE» СЕРИЙ FL, FLD**

Области применения	108
Конструкция насосов	108
Расшифровка обозначения.....	109
Информационная табличка	109
Конструктивные особенности	110
Материалы изготовления и эксплуатационные ограничения	111
Уплотнения валов насосов.....	111
Электродвигатели	115
Особенности монтажа	115
Принадлежности по запросу	115
Гидравлические характеристики серия FL (2-х полюсные электродвигатели)	117
Гидравлические характеристики серия FL (4-х полюсные электродвигатели)	139
Гидравлические характеристики серия FLD (2-х полюсные электродвигатели)	163
Гидравлические характеристики серия FLD (4-х полюсные электродвигатели)	173
Размеры и вес.....	178

3**ПОГРУЖНЫЕ НАСОСЫ СЕРИЙ ES6 и ES8 ДИАМЕТРОМ 6" и 8"**

Погружные насосы серия ES6 диаметром 6"	183
Области применения	183
Конструкция насосов	183
Расшифровка обозначения	183
Эксплуатационные ограничения	184
Электродвигатели	185
Особенности монтажа	185
Адаптеры для соединения с электродвигателем	185
Таблицы гидравлических характеристик	188
Гидравлические характеристики	194
Размеры и вес	208
Гидравлическая часть в разрезе и перечень материалов	215
Погружные насосы серия ES8 диаметром 8"	217
Области применения	217
Конструкция насосов	217
Расшифровка обозначения	217
Эксплуатационные ограничения	218
Электродвигатели	219
Особенности монтажа	219
Адаптеры для соединения с электродвигателем	219
Таблицы гидравлических характеристик	221
Гидравлические характеристики	222
Размеры и вес	224
Гидравлическая часть в разрезе и перечень материалов	225

4**ПОГРУЖНЫЕ ЭЛЕКТРОДИГАТЕЛИ ДИАМЕТРОМ 4" 6" и 8"**

Погружные электродвигатели диаметром 4"	227
Погружные электродвигатели диаметром 6"	235
Погружные электродвигатели диаметром 6" в высокотемпературной исполнении	250
Погружные электродвигатели диаметром 8"	257
Погружные электродвигатели диаметром 8" в высокотемпературной исполнении	268
Таблица соответствия погружных насосов и погружных электродвигателей.....	275
Охлаждение электродвигателя	291
SUBMONITOR устройство комплексной защиты	292

МОНОБЛОЧНЫЕ, КОНСОЛЬНО-МОНОБЛОЧНЫЕ И КОНСОЛЬНЫЕ ЦЕНТРОБЕЖНЫЕ ЭЛЕКТРИЧЕСКИЕ НАСОСЫ СЕРИЙ FN (FN4), FNS, FNF (FNF4, FNF4 X) С ОСЕВЫМ ВСАСЫВАЮЩИМ И РАДИАЛЬНЫМ НАПОРНЫМ ПАТРУБКАМИ

ОБЛАСТИ ПРИМЕНЕНИЯ

- для систем отопления и кондиционирования
- перекачивания воды из озер, рек, колодцев и т.п.
- для систем полива и орошения
- водоснабжение жилых комплексов и отдельных зданий
- для систем создания и поддержания давления
- для систем подачи горячей воды для бытовых нужд
- для систем пожаротушения и др.



КОНСТРУКЦИЯ НАСОСОВ

- Насосы соответствуют стандарту UNI EN ISO 9906 (Приложение А, уровень 1 по специальному заказу).
- Гидравлическая система насоса была спроектирована с учетом законов гидродинамики для обеспечения максимально высокого гидравлического КПД и широкого выбора гидравлических характеристик.
- Всасывающие части насосов специально спроектированы для улучшения всасывания, уменьшения значений NPSH и вероятности возникновения кавитации.
- Габаритные размеры корпусов насосов и производительность удовлетворяют требованиям стандартов EN 733 (DIN24255).
- Толщины корпуса насоса и фланцев обеспечивают достаточную устойчивость к воздействию развиваемого давления и длительный срок службы насоса.
- Рабочее колесо – закрытого типа, динамически сбалансированное. Вырезы в колесе обеспечивают равномерное распределение осевого усилия.
- Вал насоса: стандартное исполнение - вал из нержавеющей стали AISI 431, специально спроектированный для эффективного сопротивления деформации изгиба и кручения. По специальному заказу вал насоса может быть изготовлен из других материалов (дуплексная сталь, сталь AISI 630).
- В насосах применяются подшипники увеличенного размера и герметичной конструкции с консистентной смазкой, что позволило снизить уровень шума, создаваемого насосом и обеспечить длительный срок его службы без необходимости проведения ТО. По специальному заказу в насосах серий FNF, FNF4, FNF4 X применяются также подшипники в масляной ванне с системой поддержания постоянного уровня смазки.
- Уплотнения – торцевого (механического) типа, в насосах серий FNF, FNF4, FNF4 X применяются также другие типы уплотнений (сальниковая набивка).

РАСШИФРОВКА ОБОЗНАЧЕНИЯ

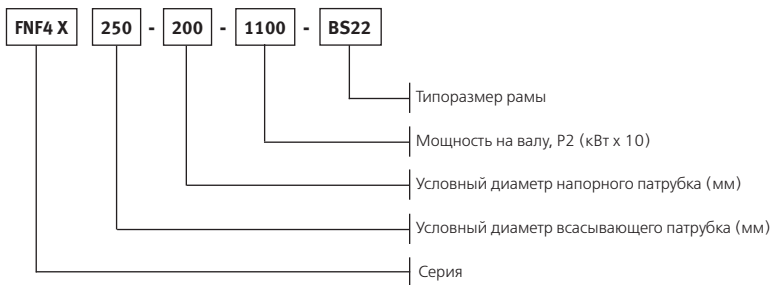

ИНФОРМАЦИОННАЯ ТАБЛИЧКА

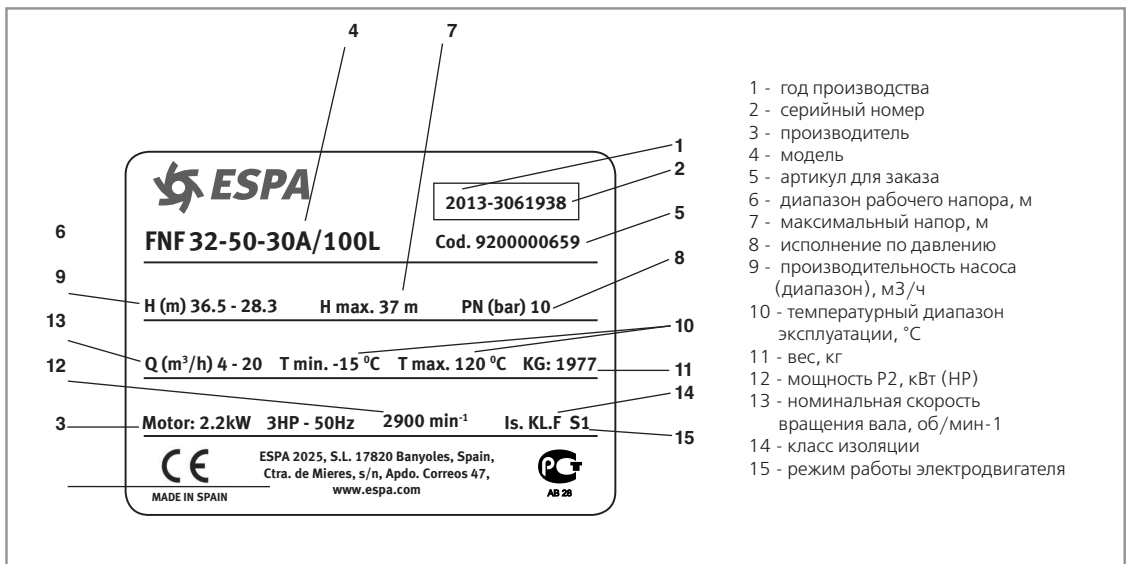

1 - год производства
 2 - серийный номер
 3 - производитель
 4 - модель
 5 - артикул для заказа
 6 - диапазон рабочего напора, м
 7 - максимальный напор, м
 8 - исполнение по давлению
 9 - производительность насоса (диапазон), м³/ч
 10 - температурный диапазон эксплуатации, °C
 11 - вес, кг
 12 - мощность P2, кВт (HP)
 13 - номинальная скорость вращения вала, об/мин-1
 14 - класс изоляции
 15 - режим работы электродвигателя

ESPA
 2013-3061938
 Cod. 9200000659

FNF 32-50-30A/100L

H (m) 36.5 - 28.3 H max. 37 m PN (bar) 10

Q (m³/h) 4 - 20 T min. -15 °C T max. 120 °C KG: 1977

Motor: 2.2kW 3HP - 50Hz 2900 min⁻¹ Is. KLF S1

CE ESPA 2025, S.L. 17820 Banyoles, Spain,
 Ctra. de Mieres, s/n, Apdo. Correos 47,
 www.espa.com PCG AB 20

КОНСТРУКТИВНЫЕ ОСОБЕННОСТИ

- Серии FN, FN4 – насосы моноблочной конструкции с одним рабочим колесом, закреплённым на удлинённом валу электродвигателя. Электродвигатель с закреплённым на его валу рабочим колесом может быть демонтирован без необходимости демонтажа корпуса насоса из системы трубопровода.



- Серия FNS – консольно-моноблочные насосы с одним рабочим колесом, соединённым с валом электродвигателя посредством «жёсткой» муфты. Электродвигатель и вращающийся узел насоса могут быть демонтированы без необходимости демонтажа корпуса насоса из системы трубопровода.

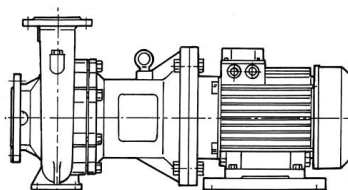

- Серии FNF, FNF4, FNF4 X – консольные насосы с одним рабочим колесом, закреплённые в сборе с электродвигателем на раме-основании. Гидравлическая часть насоса соединена с валом электродвигателя посредством «мягкой» муфты. Электродвигатель, а также подвижные и неподвижные детали гидравлической части могут быть демонтированы без необходимости демонтажа корпуса насоса из системы трубопровода.

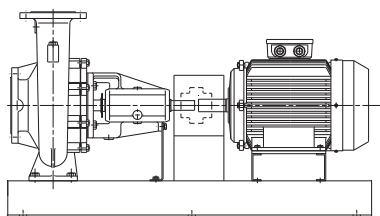

МАТЕРИАЛЫ ИЗГОТОВЛЕНИЯ И ЭКСПЛУАТАЦИОННЫЕ ОГРАНИЧЕНИЯ

Исполнение	МАТЕРИАЛ КОРПУСА НАСОСА И РАБОЧЕГО КОЛЕСА	МАТЕРИАЛ ВАЛА	ТЕМПЕРАТУРА ПЕРЕКАЧИВАЕМОЙ ЖИДКОСТИ	PNmax** (СТАНДАРТНОЕ ИСПОЛНЕНИЕ)	PNmax (ИСПОЛНЕНИЕ ПО ЗАПРОСУ)
FN (FN4), FNS, FNF (FNF4, FNF4 X) – стандартное исполнение	EN-GJL-250*	AISI316	-15 °C / +120 °C	10	16
FN (FN4), FNS, FNF (FNF4, FNF4 X) в исполнении из бронзы (BZ)	G-CuSn10		-15 °C / +120 °C	10	-
FN (FN4), FNS, FNF (FNF4, FNF4 X) в исполнении из нержавеющей стали (SS)	AISI316		-15 °C / +120 °C	10	16 (14)***

* Для изготовления насосов в исполнении из чугуна, предназначенных для эксплуатации при повышенных нагрузках, используется сфероидальный чугун EN-GJS-500.

** PNmax - исполнение насосов по давлению (определяется как сумма давления на входе в насос и напора, создаваемого насосом при нулевой подаче).

*** PN14 - при температуре перекачиваемой жидкости +50°C / +120°C

Максимальная температура окружающего воздуха - +40°C (при необходимости эксплуатации насоса при более высоких температурах, для определения возможности поставки насоса, удовлетворяющего заданным требованиям, обратитесь к поставщику оборудования в Вашем регионе).

УПЛОТНЕНИЯ ВАЛОВ НАСОСОВ

Габаритные размеры торцевых уплотнений соответствуют стандарту UNI EN 12756 (ранее DIN 24960) и ISO 3069

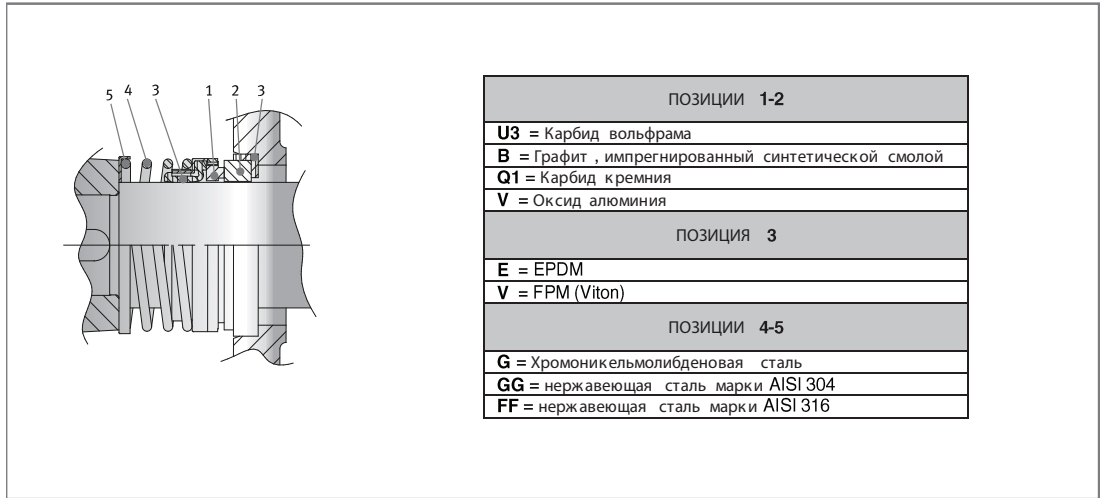

ПРИМЕНЯЕМЫЕ УПЛОТНЕНИЯ

СТАНДАРТНОЕ ИСПОЛНЕНИЕ

ТИП	ПОЗИЦИЯ					ТЕМПЕРАТУРА (°C)
	1	2	3	4	5	
	ПОДВИЖНАЯ ЧАСТЬ	НЕПОДВИЖНАЯ ЧАСТЬ	УПЛОТНИТЕЛЬНЫЕ КОЛЬЦА	ПРУЖИНА	ДРУГИЕ ДЕТАЛИ	
Q1 V E G (FN, FNS)	Q1	V	E	G	G	-15 °C / +120 °C
B V E G (FN, FNS, FNF)	B	V	E	G	G	-15 °C / +120 °C
B V E GG (FNF, FNF4 X)	B	V	E	GG	GG	-15 °C / +120 °C
B V E FF (FNF, FNF4 X)	B	V	E	FF	FF	-15 °C / +120 °C
Сальниковая набивка (FNF, FNF4 X)	PTFE	-15 °C / +120 °C	EPDM	нерж. сталь	нерж. сталь	-10 °C / +130 °C

ИСПОЛНЕНИЕ ИЗ БРОНЗЫ И НЕРЖАВЕЮЩЕЙ СТАЛИ

ТИП	ПОЗИЦИЯ					ТЕМПЕРАТУРА (°C)
	1	2	3	4	5	
	ПОДВИЖНАЯ ЧАСТЬ	НЕПОДВИЖНАЯ ЧАСТЬ	УПЛОТНИТЕЛЬНЫЕ КОЛЬЦА	ПРУЖИНА	ДРУГИЕ ДЕТАЛИ	
Q1 Q1 V G (FN, FNS, FNF)	Q1	Q1	V	G	-	-15 °C / +120 °C
U3 U3 V G (FN, FNS, FNF)	U3	U3	V	G	-	-15 °C / +120 °C
Q1 U3 V G (FN, FNS, FNF)	Q1	U3	V	G	-	-15 °C / +120 °C
Q1 U3 V GG (FNF, FNF4 X)	Q1	U3	V	GG	GG	-15 °C / +120 °C
Q1 Q1 V GG (FNF, FNF4 X)	Q1	Q1	V	GG	GG	-15 °C / +120 °C

ЭЛЕКТРОДВИГАТЕЛИ

В качестве привода для насосов применяются асинхронные двух- или четырехполюсные (только двухполюсные для серии FNS) электродвигатели с внешним воздушным охлаждением.

Электродвигатели соответствуют нормативу IEC 60034-1.

Степень пылевлагозащищенности: IP55

Изоляция: класс F

Стандартное напряжение питания*: 3~ 220-240 В / 380-415 В при мощности двигателя до 4 кВт, и 3~ 380-415 В / 660-720 В при мощности двигателя от 5,5 кВт.

Частота тока: 50 Гц

ОСОБЕННОСТИ МОНТАЖА

Насос должен быть расположен в горизонтальном положении и надежно зафиксирован с помощью соответствующих отверстий в опорных лапах и/или основании электродвигателя и болтов. Всасывающий трубопровод должен быть абсолютно герметичен и соответствовать диаметрам, приведенным в таблице.

Типовые размерные ряды всасывающего патрубка насоса и соответствующих им трубопроводов.

Условный диаметр, DN	Типовые размерные ряды (мм)									
Всасывающий патрубок насоса	50	65	80	100	125	150	200	250	300	350
Всасывающий трубопровод	80	100	150	200	250	300	350	400	500	600

Примечание: Допускается применять трубопроводы с диаметром меньшим указанного в таблице, но в любом случае не меньшим, чем диаметр всасывающего патрубка насоса.

ДИАПАЗОН ЗНАЧЕНИЙ НОМИНАЛЬНЫХ ДИАМЕТРОВ ПАТРУБКОВ НАСОСОВ

Номинальный диаметр всасывающего патрубка:

- FN, FNS: 50 ÷ 100 мм
- FN4: 50 ÷ 150 мм
- FNF, FNF4: 50 ÷ 200 мм
- FNF4 X: 200 ÷ 350 мм

Номинальный диаметр напорного патрубка:

- FN, FNS: 32 ÷ 80 мм
- FN4: 32 ÷ 125 мм
- FNF, FNF4: 32 ÷ 150 мм
- FNF4 X: 150 ÷ 300 мм

ПРИНАДЛЕЖНОСТИ ПО ЗАПРОСУ

Конструкция фланцев удовлетворяет требованиям стандарта UNI EN 1092-2.

Исполнение по давлению (стандартно) для фланцев - PN16 для насосов с номинальным диаметром патрубков до 150 мм включительно и PN10 для насосов с номинальным диаметром патрубков 200 мм и больше

* Фактические значения напряжения питания могут отличаться от значений, приведенных выше и зависят от характеристик электродвигателя, использованного при изготовлении насоса.

ДИАПАЗОН ГИДРАВЛИЧЕСКИЕ ХАРАКТЕРИСТИКИ СЕРИЙ FN(FN4), FNS, FNF(FNF4), FNF4 X

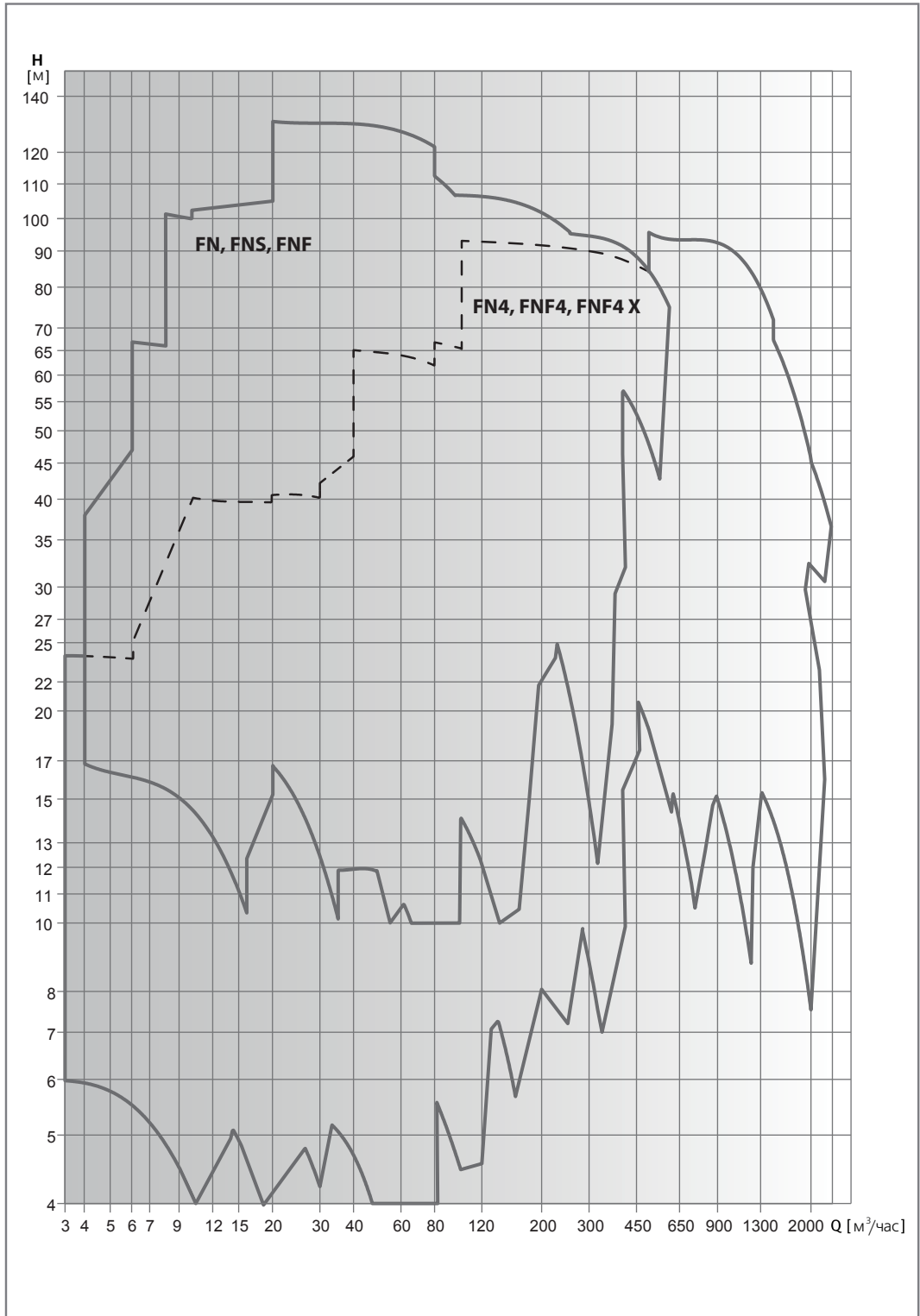

Гидравлические характеристики соответствуют жидкостям с плотностью $\rho = 1,0$ кг/дм³ и кинематической вязкостью $\nu = 1$ мм²/сек.
 Данные значения NPSH были получены при лабораторных испытаниях. Рекомендуется увеличивать данные величины при подборе на 0,5 м.

ДИАПАЗОН ГИДРАВЛИЧЕСКИЕ ХАРАКТЕРИСТИКИ СЕРИЙ FN, FNS, FNF
(2-Х ПОЛЮСНЫЕ ЭЛЕКТРОДВИГАТЕЛИ)

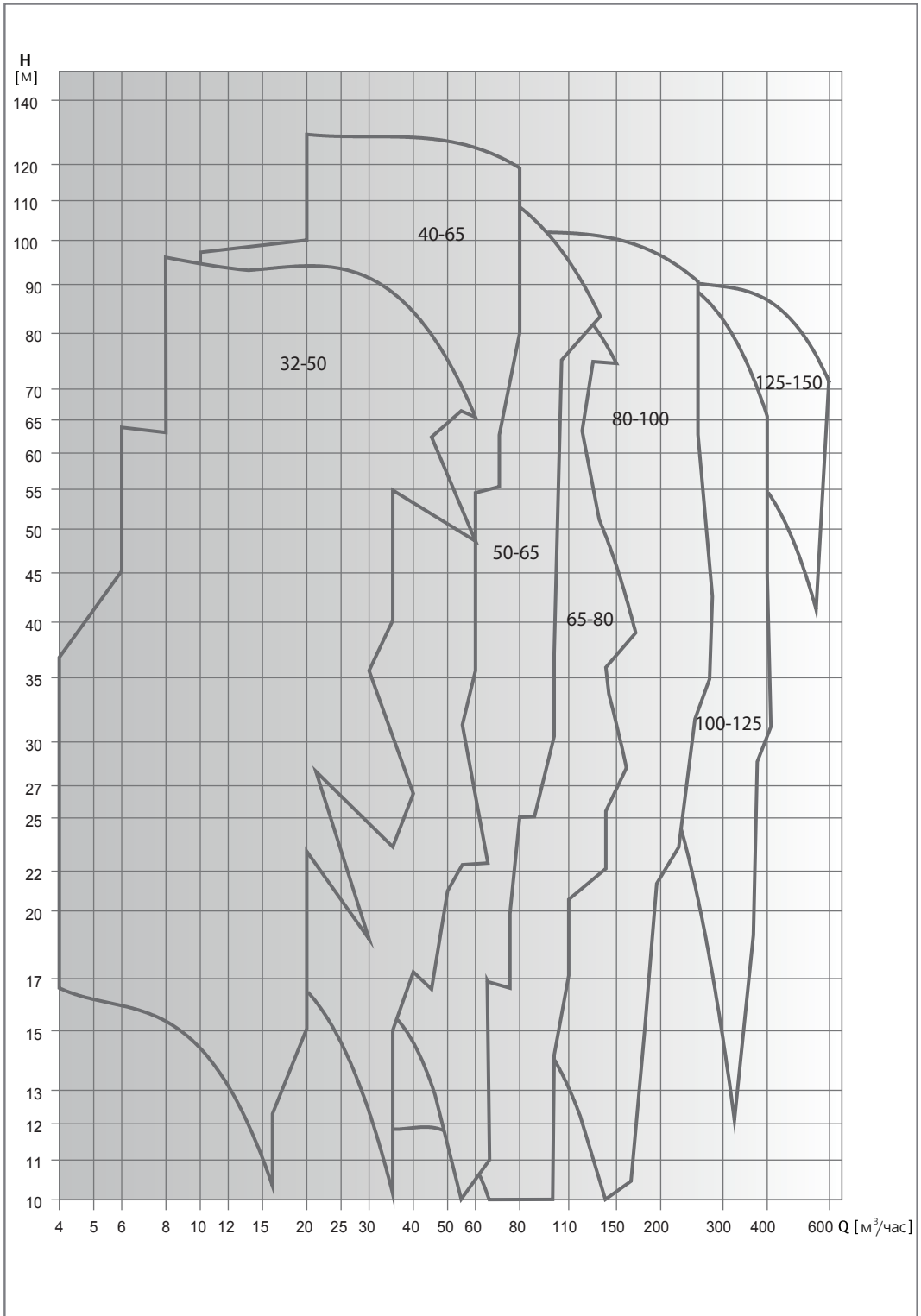

Гидравлические характеристики соответствуют жидкостям с плотностью $\rho = 1,0$ кг/дм³ и кинематической вязкостью $\nu = 1$ мм²/сек.
Данные значения NPSH были получены при лабораторных испытаниях. Рекомендуется увеличивать данные величины при подборе на 0,5 м.

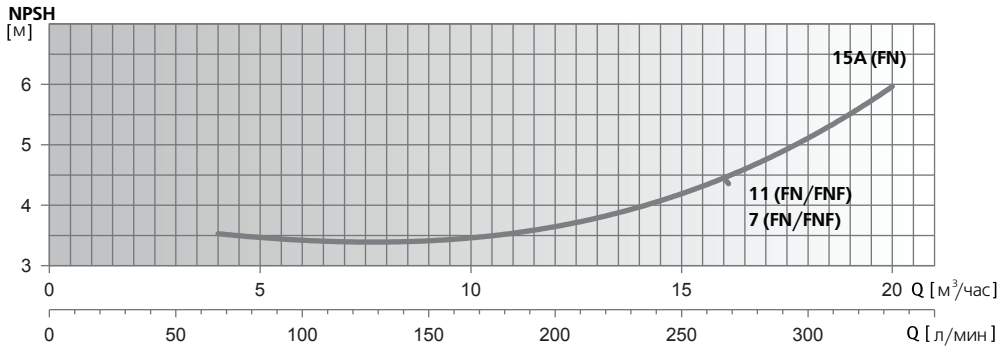
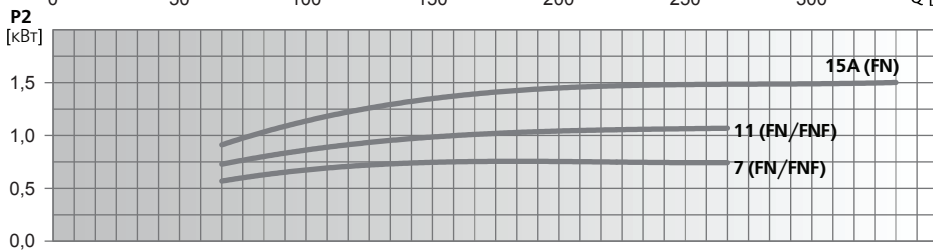
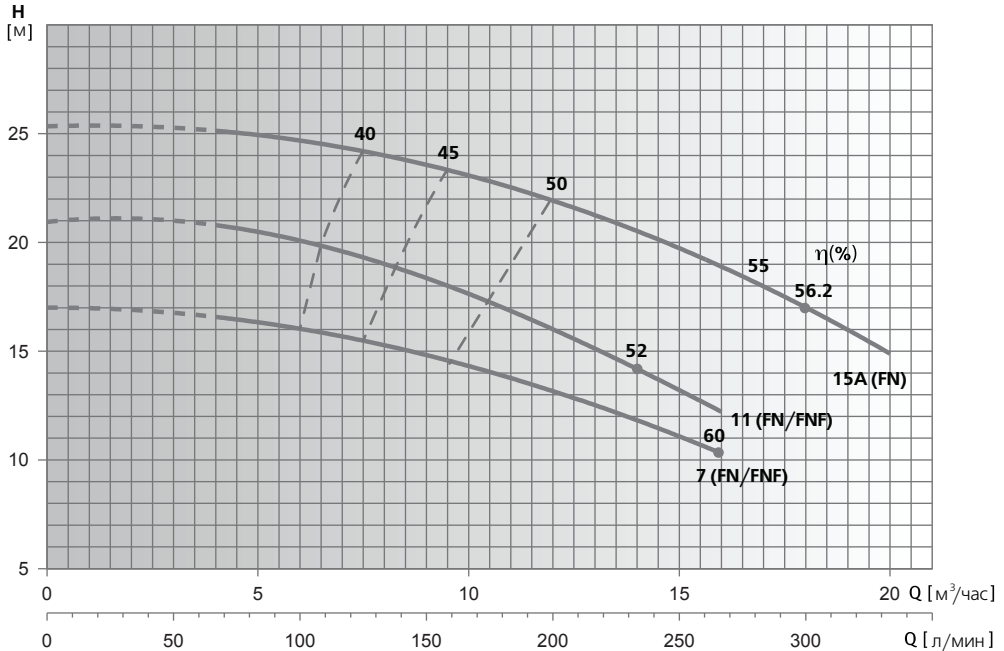

Модель насоса	P2		In, A	л/мин	0	67	100	133	167	200	233	267	300	333
	kW	HP			0	4	6	8	10	12	14	16	18	20
FN/FNF 32-50-7	0.75	1	3/1.8	Напор, м	17	16.6	16	15.3	14.3	13.2	11.8	10.3		
FN/FNF 32-50-11	1.1	15	4/2.8		21	20.6	20.1	19.2	17.8	15.8	14.1	12.3		
FN 32-50-15A	1.5	2	4.3/3.2		25.4	25	24.6	24.1	23.2	22	20.5	18.8	16.9	15

Гидравлические характеристики соответствуют жидкостям с плотностью $\rho = 1,0$ кг/дм³ и кинематической вязкостью $\nu = 1$ мм²/сек.
Данные значения NPSH были получены при лабораторных испытаниях. Рекомендуется увеличивать данные величины при подборе на 0,5 м.

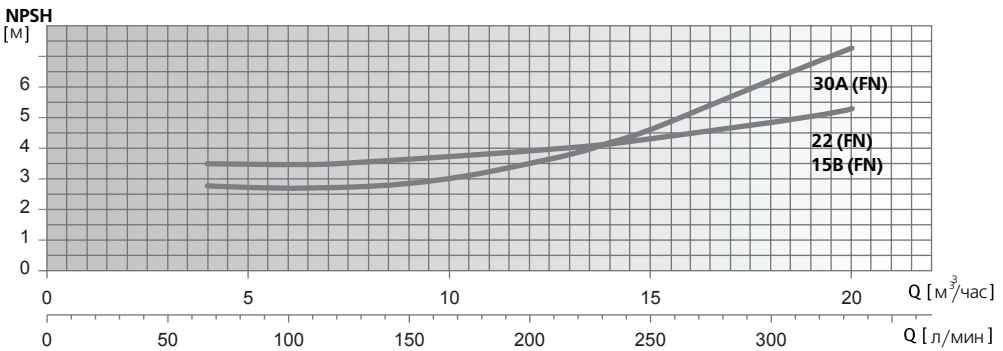
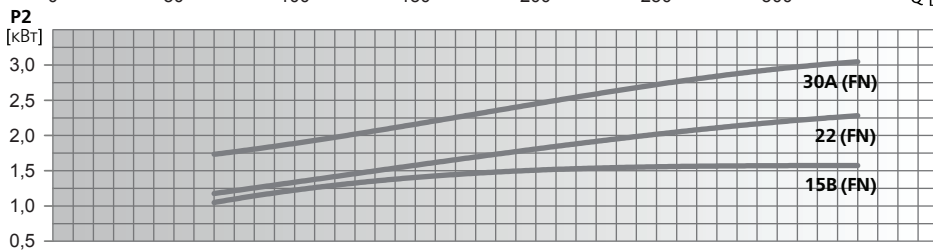
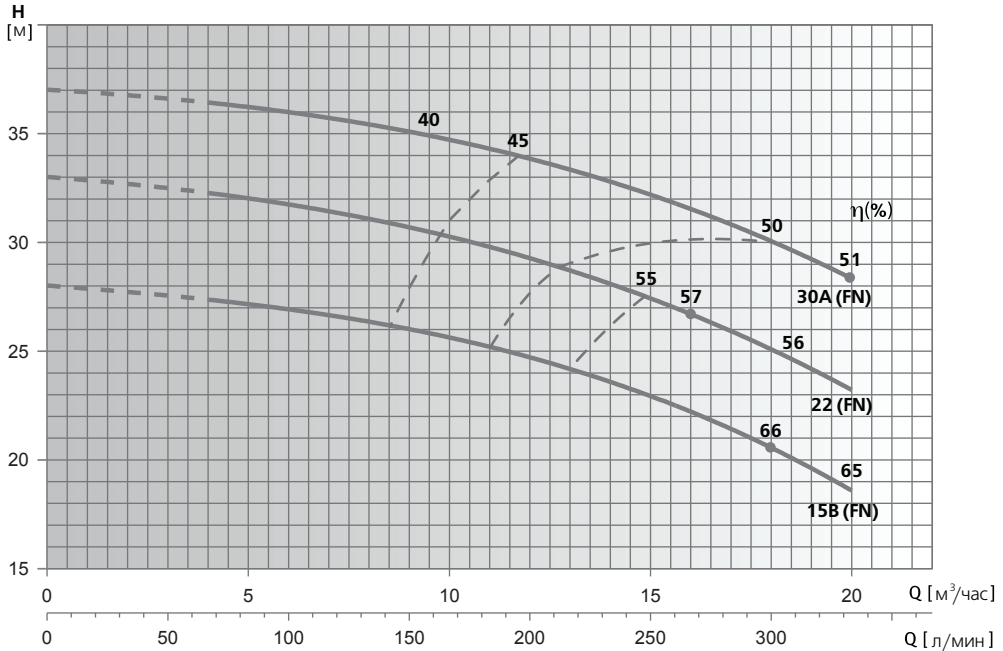

Модель насоса	P2		In, A	л/мин											
	kW	HP		0	67	100	133	167	200	233	267	300	333		
FN 32-50-15B	1.5	2	4.8/3.2	28	27.4	27	26.3	25.6	24.8	23.4	22.3	20.7	18.5		
FN 32-50-22	2.2	3	4.5/4.6	33	32.2	32	31	30.2	29.2	28	27	25	23.2		
FN32-50-30A	3	4	5.7/6.2	37	36.5	36	35.4	34.7	33.8	32.8	31.6	30.1	28.3		

Гидравлические характеристики соответствуют жидкостям с плотностью $\rho = 1,0$ кг/дм³ и кинематической вязкостью $\nu = 1$ мм²/сек.
Данные значения NPSH были получены при лабораторных испытаниях. Рекомендуется увеличивать данные величины при подборе на 0,5 м.

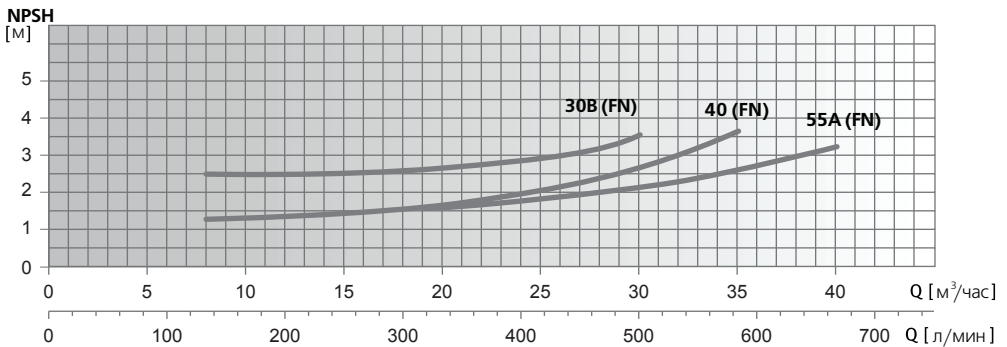
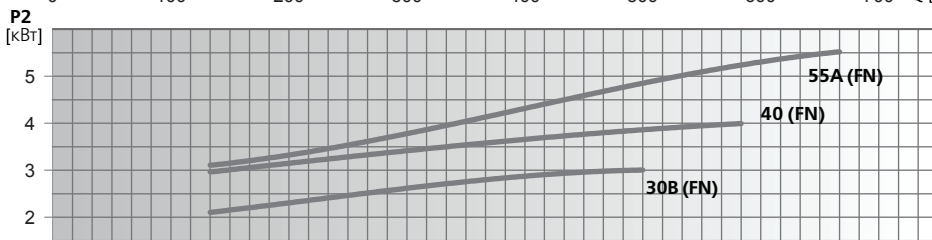
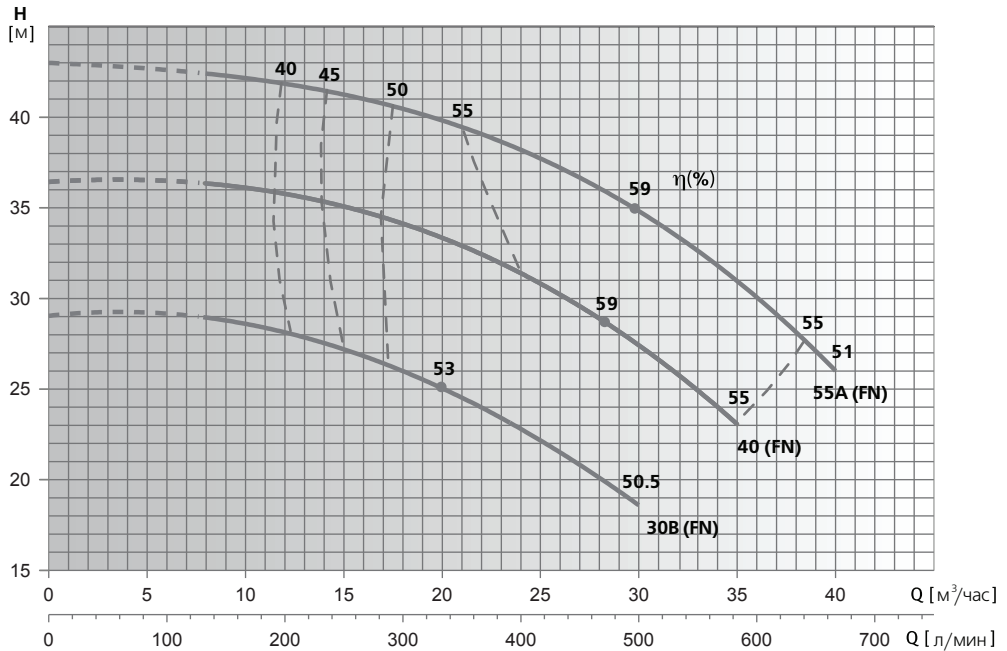

Модель насоса	P2		In, A	л/мин															
	kW	HP		0		133	167	200	233	267	300	333	417	500	583	667			
FN 32-50-30B	3	4	5.7/6.2	напор, м	29	29	28.8	28.3	27.5	26.2	25.8	25.5	22.3	18.5					
FN 32-50-40	4	5.5	9.2		36.4	36.4	36.2	35.8	35.4	34.7	34	33.2	31	27.5	23				
FN/32-50-55A	5.5	7.5	10.7/10.1		43	42.4	42.2	41.9	41.3	41	40.5	39.8	38	34.5	31.1	26			

Гидравлические характеристики соответствуют жидкостям с плотностью $\rho = 1,0$ кг/дм³ и кинематической вязкостью $\nu = 1$ мм²/сек.
Данные значения NPSH были получены при лабораторных испытаниях. Рекомендуется увеличивать данные величины при подборе на 0,5 м.

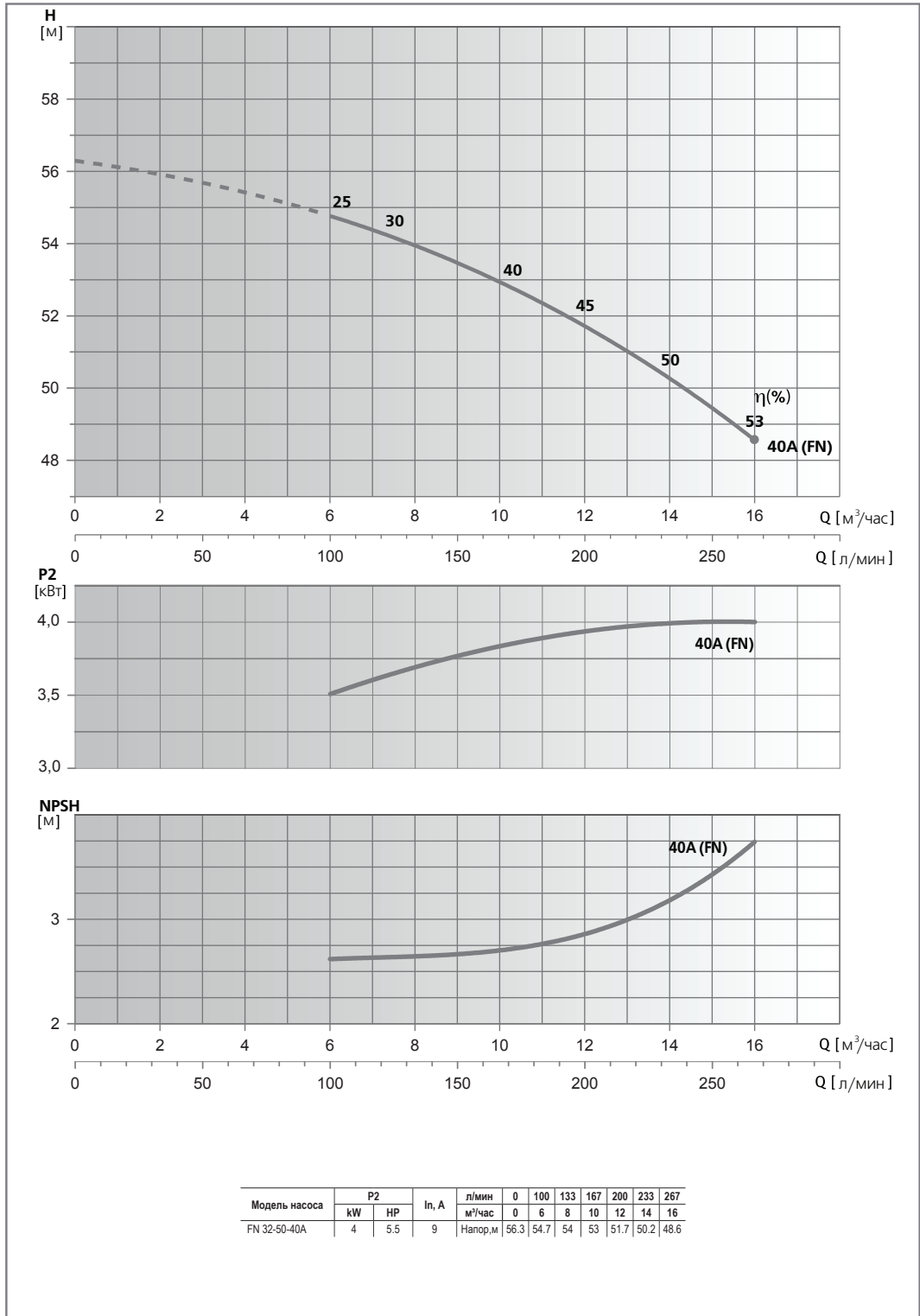

Гидравлические характеристики соответствуют жидкостям с плотностью $\rho = 1,0 \text{ кг/дм}^3$ и кинематической вязкостью $\nu = 1 \text{ мм}^2/\text{сек}$.
Данные значения NPSH были получены при лабораторных испытаниях. Рекомендуется увеличивать данные величины при подборе на 0,5 м.

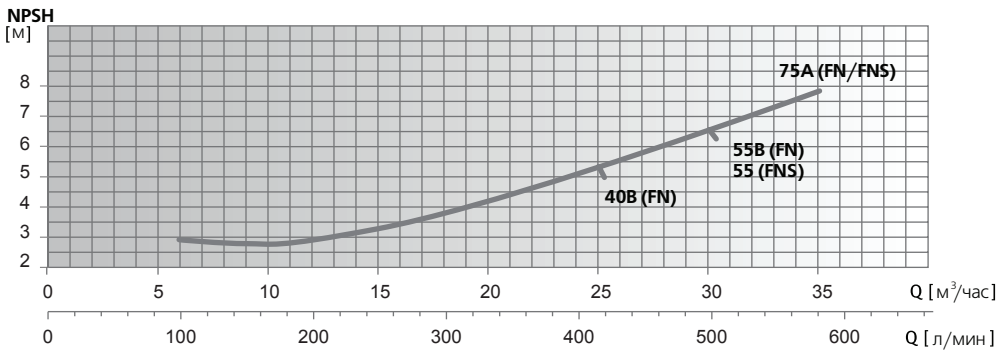
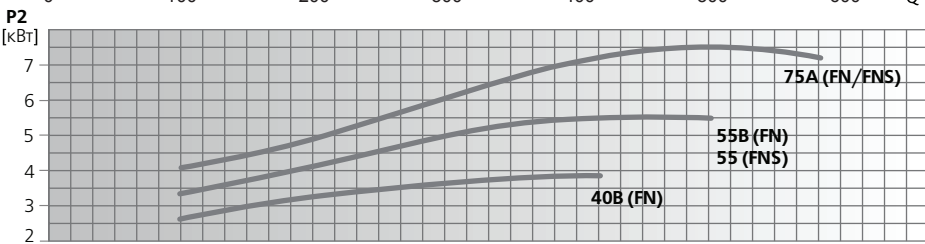
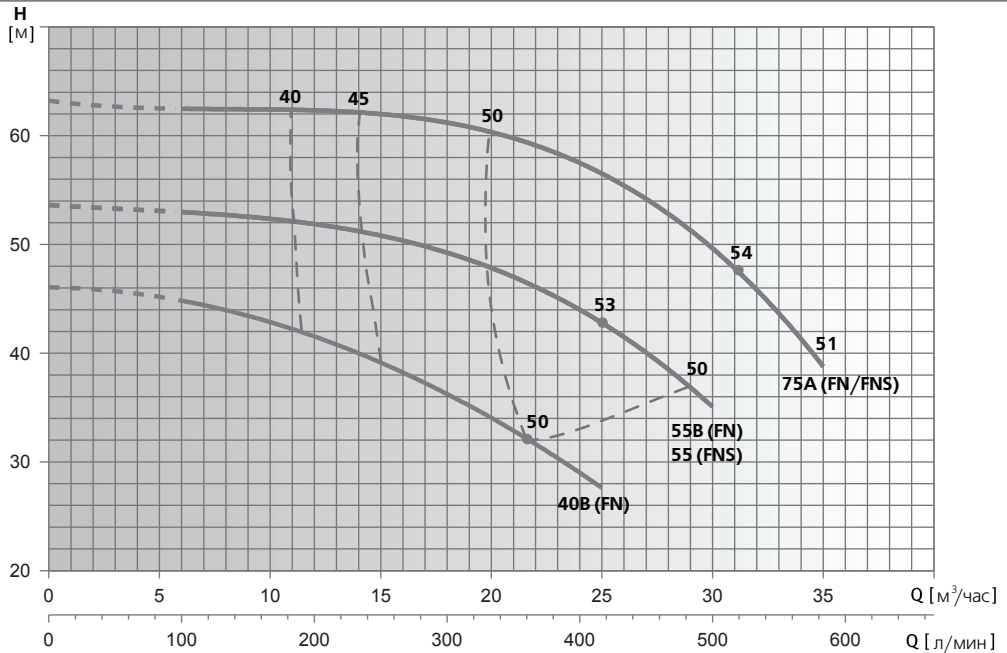

Модель насоса	P2		In, A	Напор, м													
	kW	HP		л/мин	0	100	133	167	200	233	267	300	333	417	500	583	
			м³/час	0	6	8	10	12	14	16	18	20	25	30	35		
FN 32-50-40B	4	5.5	8.5/7.5	46	45	44	43	41.3	39.8	38.2	36.2	34.4	27.5				
FN 32-50-55B	5.5	7.5	11.5/10.1	53.6	53	52.8	52.5	51.7	51.1	50.2	49.8	47.4	43	35			
FNS 32-50-55	5.5	7.5	11.5	53.6	53	52.8	52.5	51.7	51.1	50.2	49.8	47.4	43	35			
FN/FNS 32-50-75A	7.5	10	15/14.7	63	62.8	62.6	62.5	62.3	62.2	62	60.6	59.5	57.5	49.7	38.6		

Гидравлические характеристики соответствуют жидкостям с плотностью $\rho = 1,0$ кг/дм³ и кинематической вязкостью $\nu = 1$ мм²/сек.
Данные значения NPSH были получены при лабораторных испытаниях. Рекомендуется увеличивать данные величины при подборе на 0,5 м.

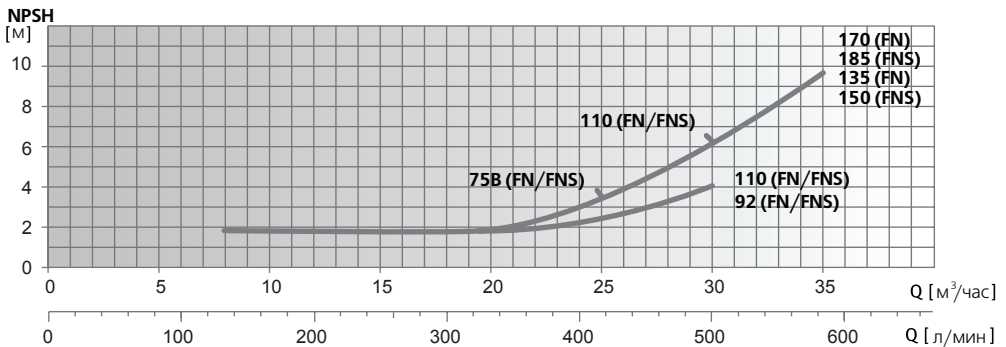
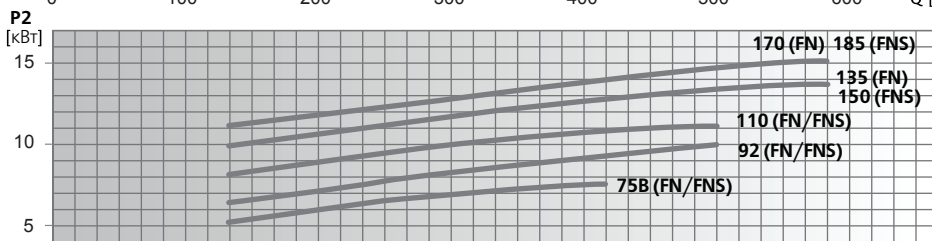
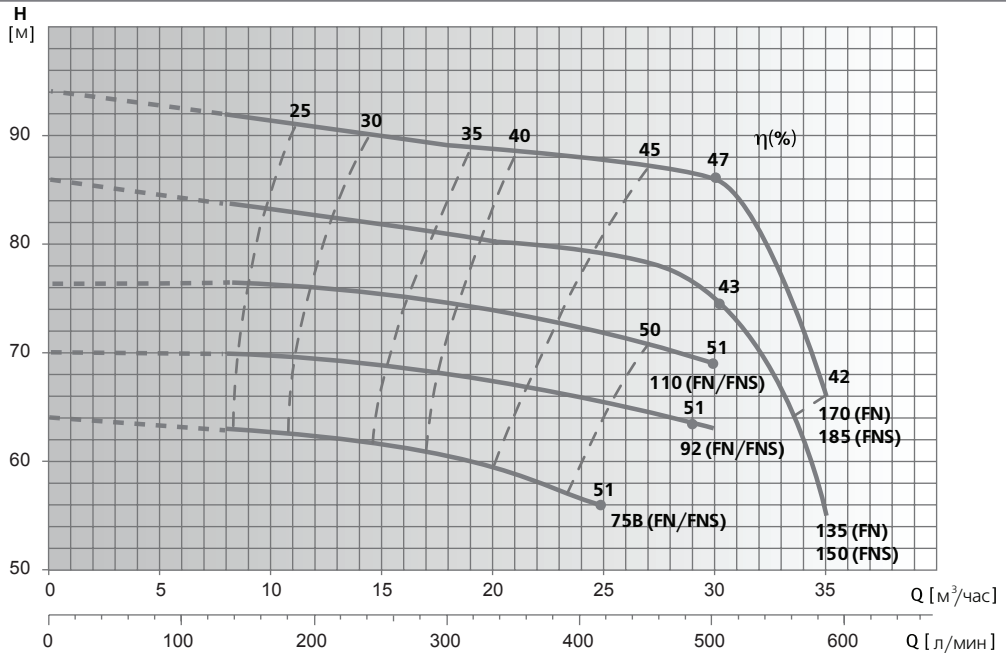

Модель насоса	P2		In, A	л/мин м³/час	Напор, м												
	kW	HP			0	133	167	200	233	267	300	333	417	500	583		
					0	8	10	12	14	16	18	20	25	30	35		
FN/FNS 32-50-75B	7.5	10	14.6/14.7		64	63	62.6	62.4	61.8	61.3	60.9	59	56				
FN/FNS 32-50-92	9.2	12.5	18.7/17.1		70	69.8	69.6	69.3	68.9	68.4	68.1	67.3	65.3	63			
FN/FNS 32-50-110	11	15	22.3/20		76.3	76.3	76	75.7	75.3	74.8	74.4	73.8	71.4	68.8			
FN 32-50-135	13.5	18.3	26.4		86	83.5	83	82.2	81.9	81.3	80.8	80	79.2	75	55		
FNS 32-50-150	15	20	26.8		86	83.5	83	82.2	81.9	81.3	80.8	80	79.2	75	55		
FN 32-50-170	17	23	31.5		94	92	91	90.5	90	89.5	89	88.4	87.3	86	66		
FNS 32-50-185	18.5	25	26.8		94	92	91	90.5	90	89.5	89	88.4	87.3	86	66		

Гидравлические характеристики соответствуют жидкостям с плотностью $\rho = 1,0$ кг/дм³ и кинематической вязкостью $\nu = 1$ мм²/сек.
Данные значения NPSH были получены при лабораторных испытаниях. Рекомендуется увеличивать данные величины при подборе на 0,5 м.

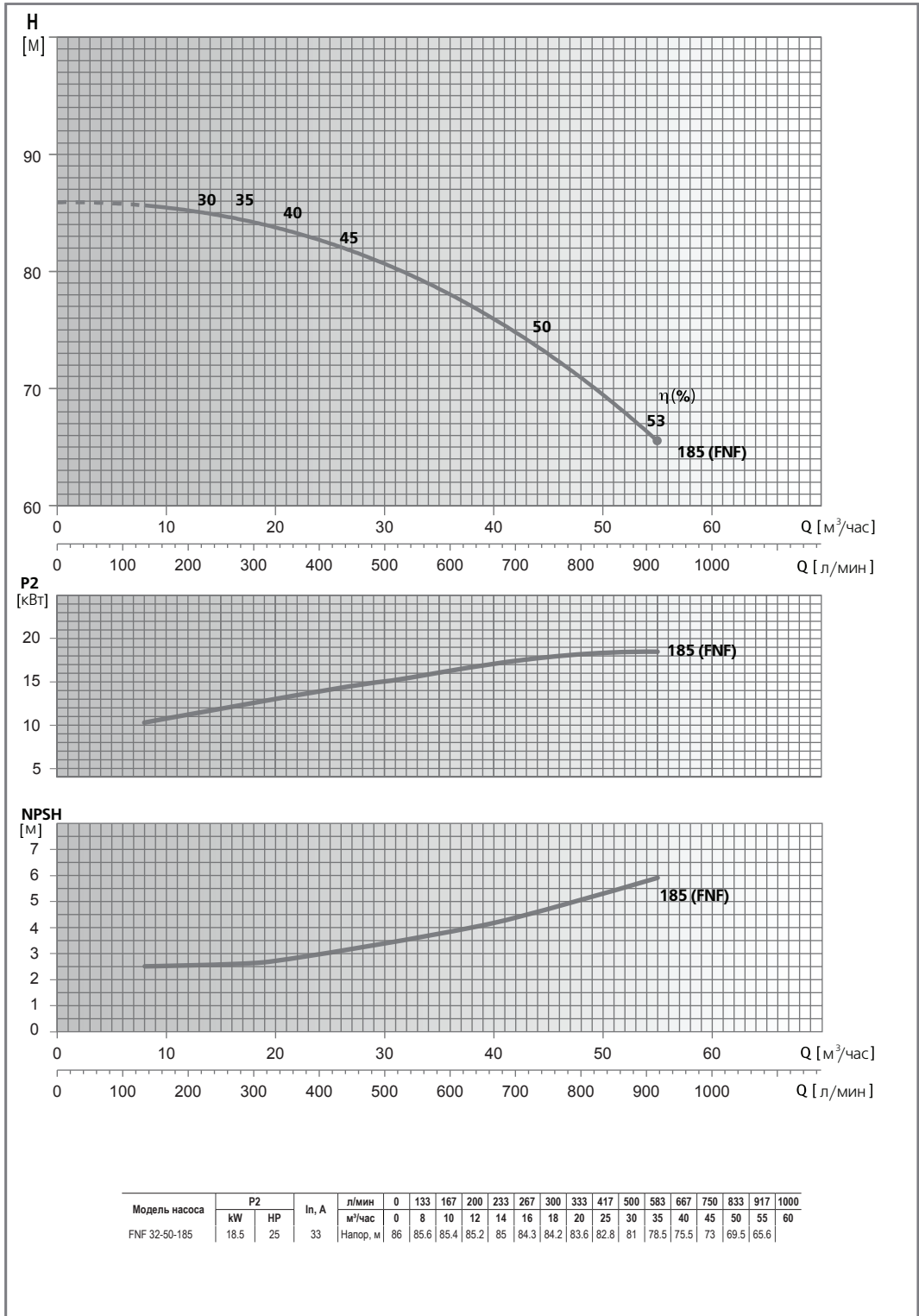

Гидравлические характеристики соответствуют жидкостям с плотностью $\rho = 1,0$ кг/дм³ и кинематической вязкостью $\nu = 1$ мм²/сек.
Данные значения NPSH были получены при лабораторных испытаниях. Рекомендуется увеличивать данные величины при подборе на 0,5 м.

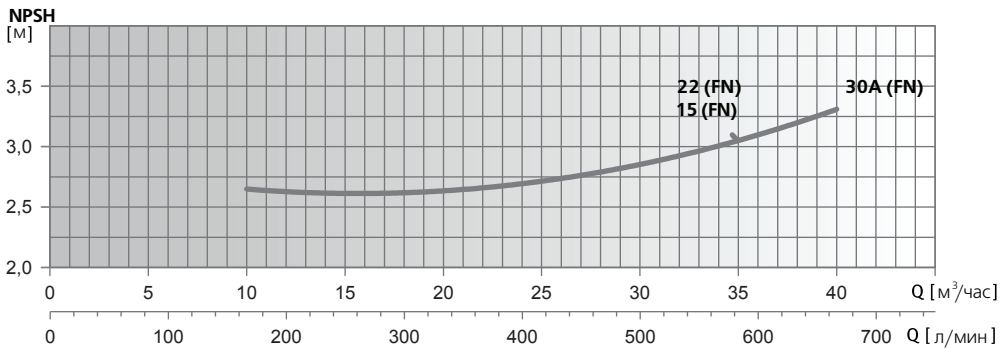
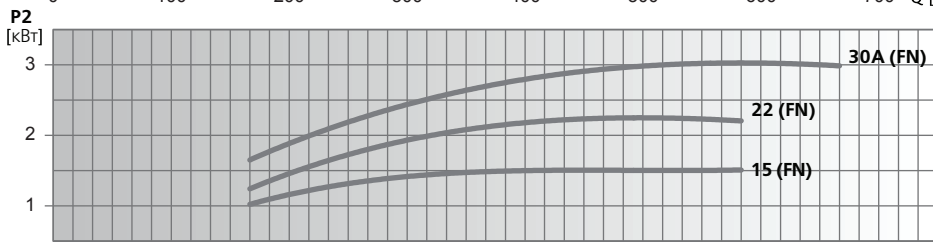
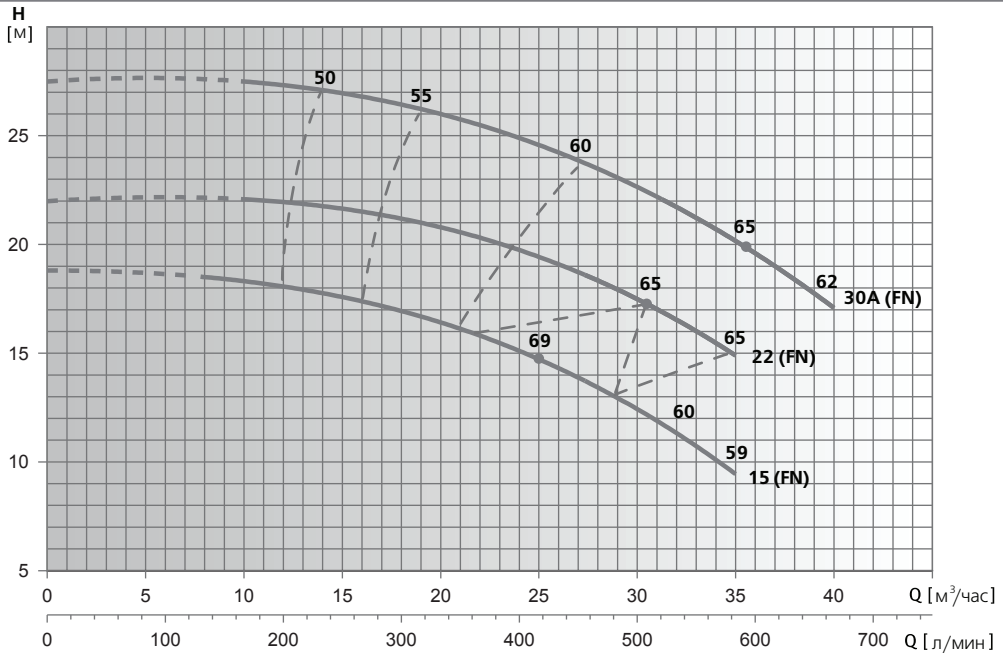

Модель насоса	P2		Iл, А	л/мин м³/час	Напор, м															
	кВт	HP			0	133	167	200	233	267	300	333	417	500	583	667				
FN40-65-15	1.5	2	4.5/3.2	18.8	18.5	18.3	18.1	17.8	17.5	16.9	16.2	14.8	12.5	9.4						
FN 40-65-22	2.2	3	4.8	22	22	22	21.8	21.5	21.2	20.8	19.4	17.5	14.9							
FN 40-65-30A	3	4	6.5	27.5	27.5	27.3	27.1	26.8	26.4	26	24.5	23	19.8	17.2						

Гидравлические характеристики соответствуют жидкостям с плотностью $\rho = 1,0$ кг/дм³ и кинематической вязкостью $\nu = 1$ мм²/сек.
Данные значения NPSH были получены при лабораторных испытаниях. Рекомендуется увеличивать данные величины при подборе на 0,5 м.

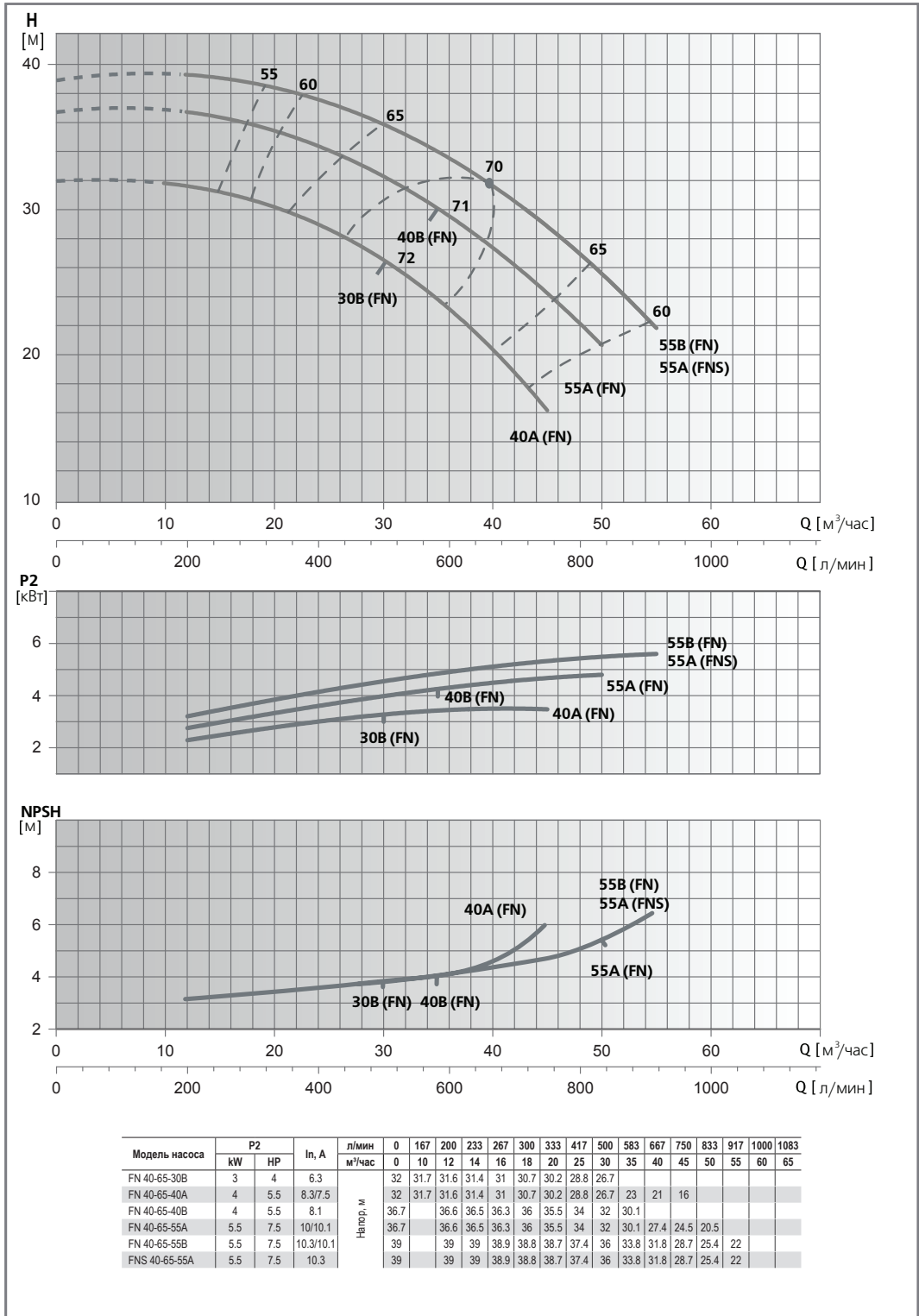

Гидравлические характеристики соответствуют жидкостям с плотностью $\rho = 1,0$ кг/дм³ и кинематической вязкостью $\nu = 1$ мм²/сек.
Данные значения NPSH были получены при лабораторных испытаниях. Рекомендуется увеличивать данные величины при подборе на 0,5 м.

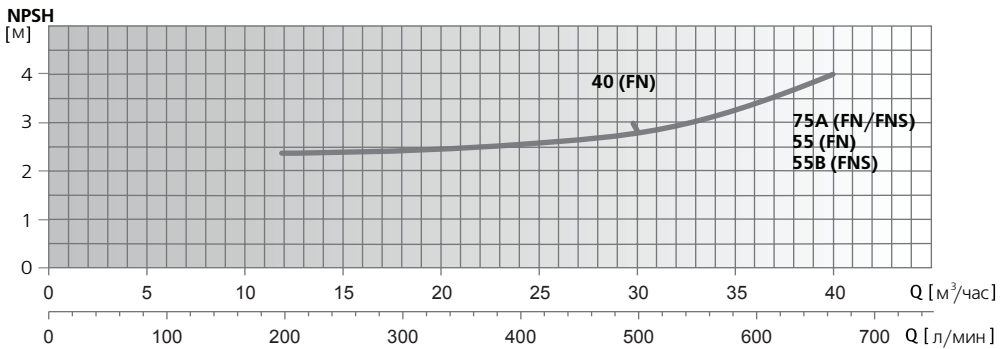
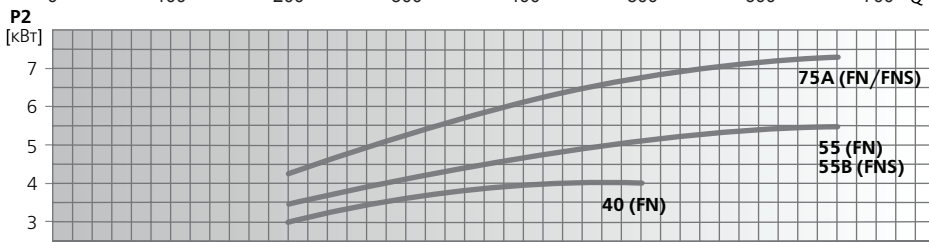
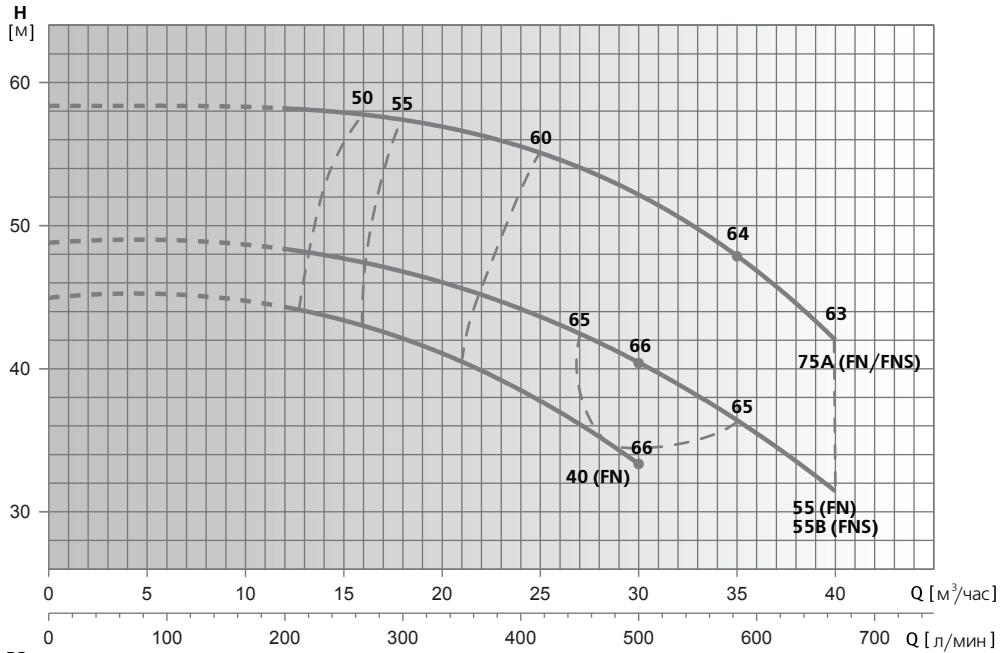

Модель насоса	P2		In, A	л/мин м³/час	Напор, м													
	кВт	HP			0	200	233	267	300	333	417	500	583	667				
FN 40-65-40	4	5.5	8.3	0	45	43.9	43.7	43.5	42.2	41.2	37.3	33.5						
FN/FNF 40-65-55*	5.5	7.5	11.4/10.1	0	48.8	48.3	48	47.5	46.8	46	43.6	40.4	36.5	31.4				
FNS 40-65-55B	5.5	7.5	11.4	0	48.8	48.3	48	47.5	46.8	46	43.6	40.4	36.5	31.4				
FNF 40-65-55C	5.5	7.5	10.1	0	48.8	48.3	48	47.5	46.8	46	43.6	40.4	36.5	31.4				
FN/FNS 40-65-75A	7.5	10	15.2/15.2	0	58.4	58	57.9	57.9	57.6	57	55	52	48	42				
FNF 40-65-75B	7.5	10	13.6	0	58.4	58	57.9	57.9	57.6	57	55	52	48	42				

Гидравлические характеристики соответствуют жидкостям с плотностью $\rho = 1,0$ кг/дм³ и кинематической вязкостью $\nu = 1$ мм²/сек.
Данные значения NPSH были получены при лабораторных испытаниях. Рекомендуется увеличивать данные величины при подборе на 0,5 м.

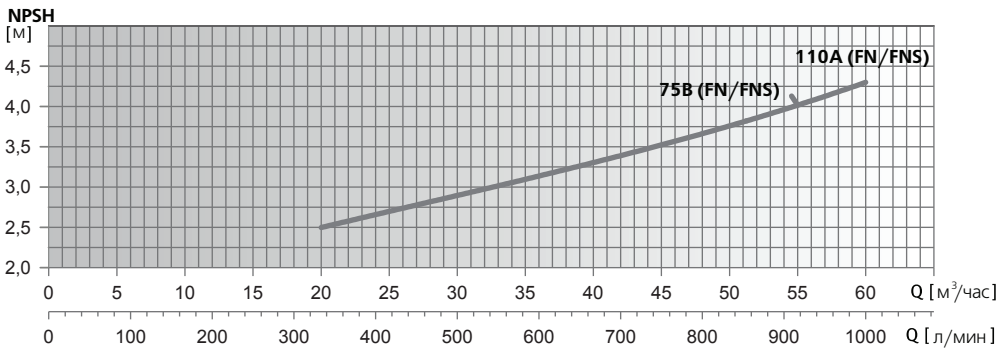
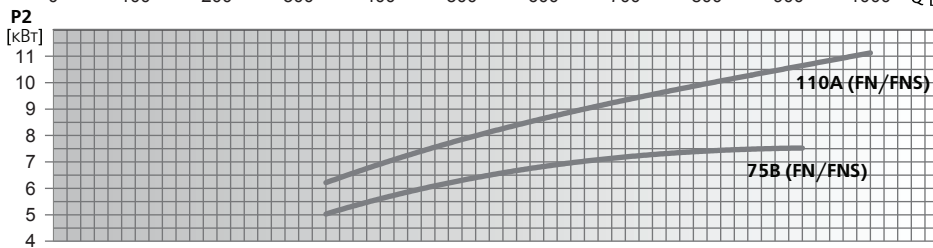
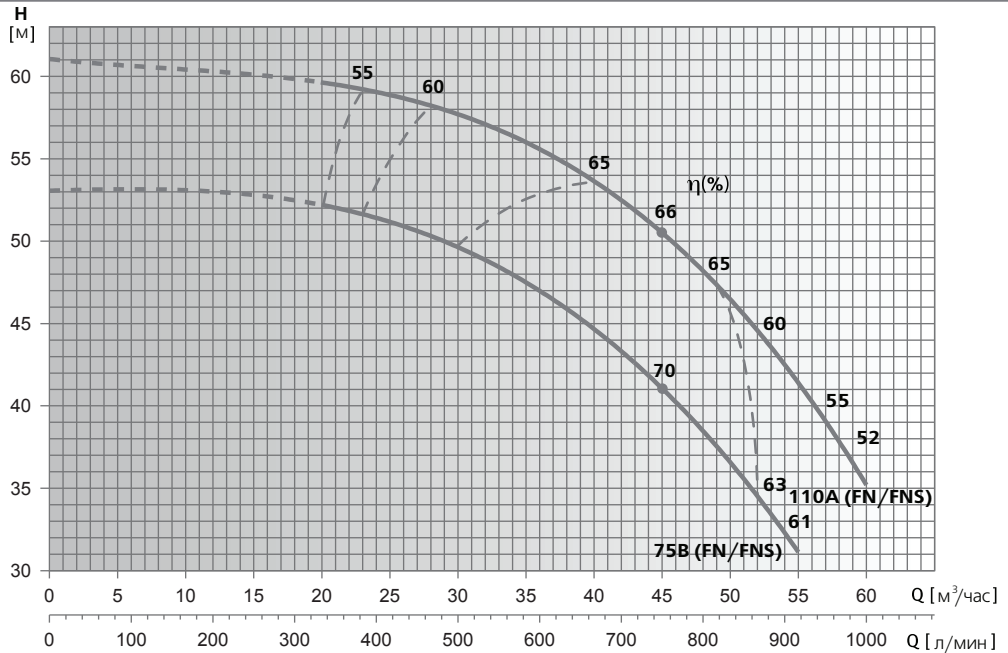

Модель насоса	P2		In, A	л/мин м³/час	Напор, м										
	кВт	HP			0	333	417	500	583	667	750	833	917	1000	
FN/FNS 40-65-75B	7.5	10	15.5/15.5	53	52.5	51.4	49.4	47	44.2	41.5	37.5	30.5	60		
FN/FNS 40-65-110A	11	15	21.2/21.2	61	60	59	57	56	54	50	47	41.5	35		

Гидравлические характеристики соответствуют жидкостям с плотностью $\rho = 1,0$ кг/дм³ и кинематической вязкостью $\nu = 1$ мм²/сек.
Данные значения NPSH были получены при лабораторных испытаниях. Рекомендуется увеличивать данные величины при подборе на 0,5 м.

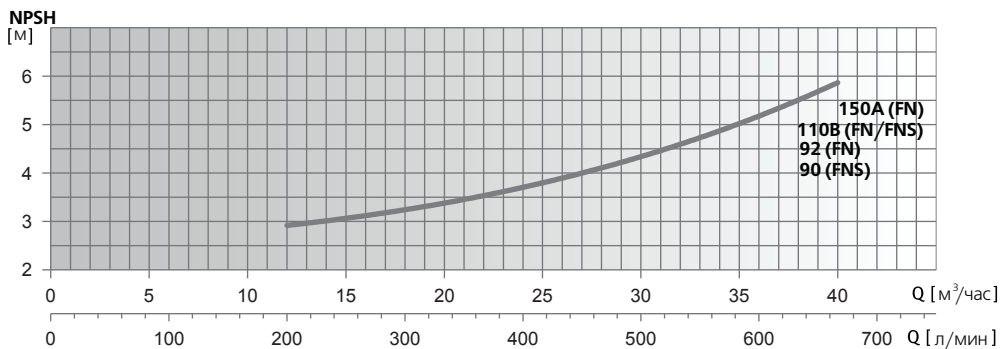
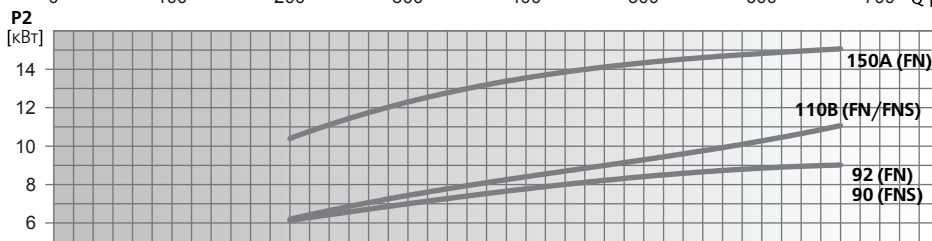
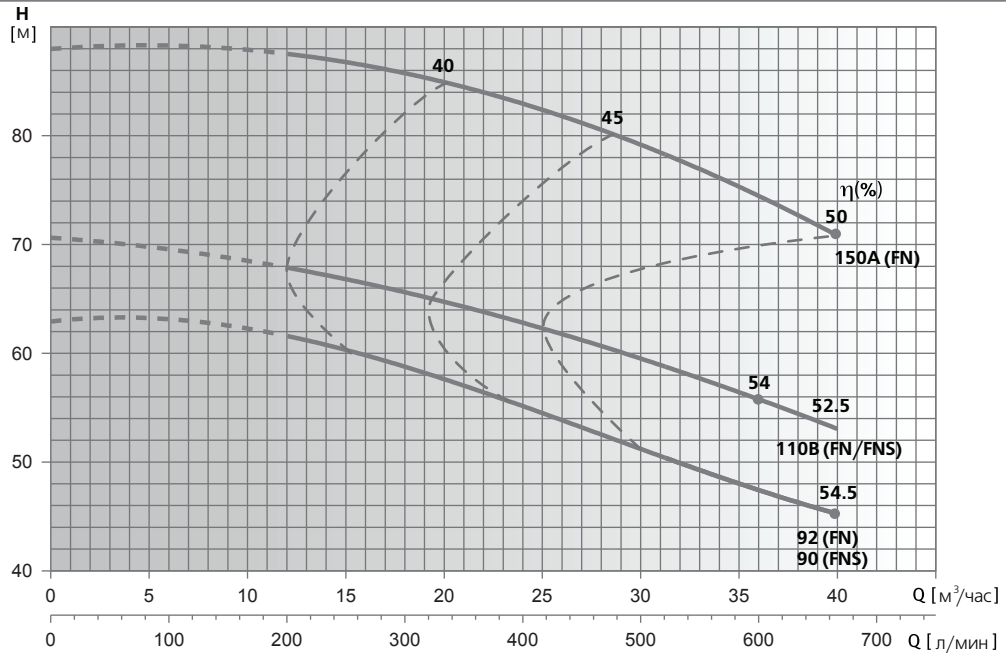

Модель насоса	P2		In, A	л/мин											
	kW	HP		0	200	233	267	300	333	417	500	583	667		
FN 40-65-92	9.2	12.5	18	63	61	60.6	60.3	59.1	58	54.5	50	49	45		
FNS 40-65-90	9.2	12.5	18	63	61	60.6	60.3	59.1	58	54.5	50	49	45		
FN/FNS 40-65-110B	11	15	20.5/20.5	70.6	68.1	67.2	66.4	65.5	64.5	62.5	59.5	56.5	53		
FN 40-65-150A	15	20	26.8/26.8	88	87.6	86.9	86.3	85.7	85	82.9	79	75	71		

Гидравлические характеристики соответствуют жидкостям с плотностью $\rho = 1,0$ кг/дм³ и кинематической вязкостью $\nu = 1$ мм²/сек.
Данные значения NPSH были получены при лабораторных испытаниях. Рекомендуется увеличивать данные величины при подборе на 0,5 м.

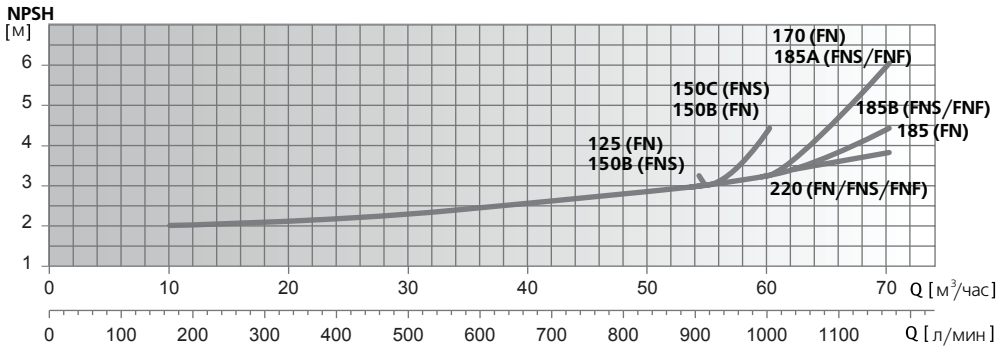
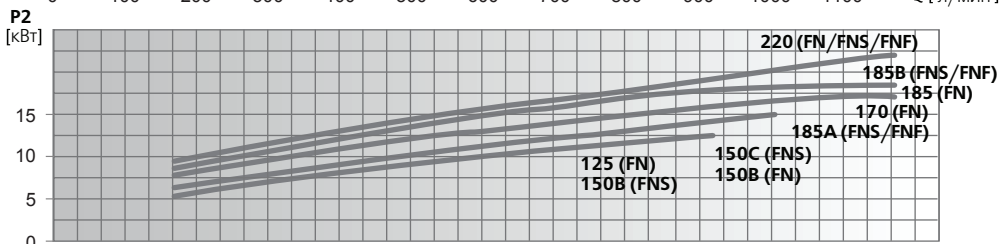
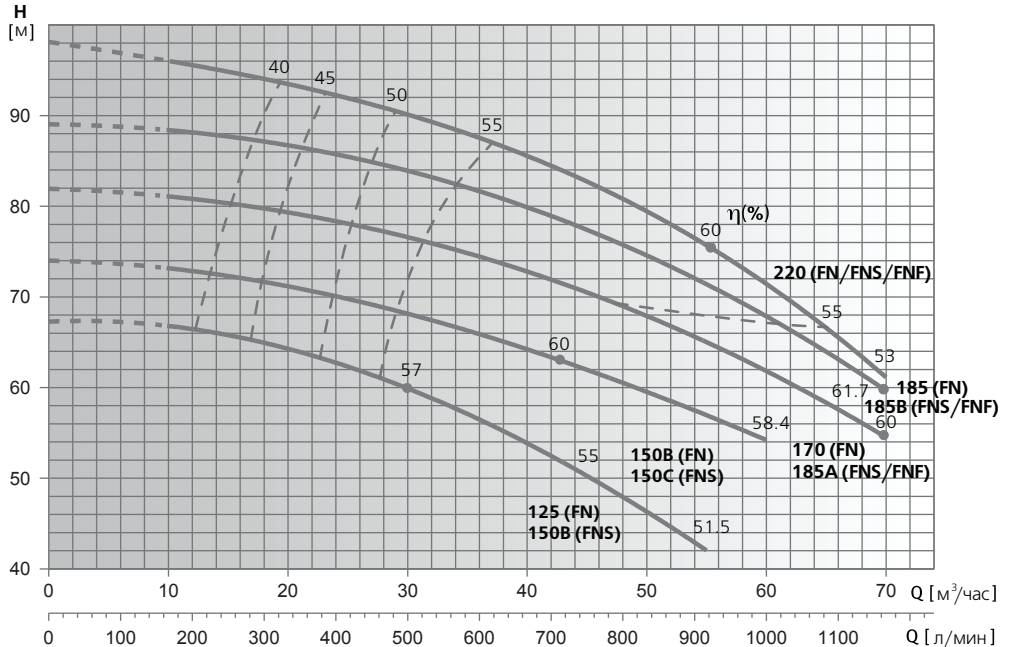

Модель насоса	P2		In, A	л/мин																		
	кВт	HP		м³/час																		
FN 40-65-125	12.5	17	21.5	0	10	12	14	16	18	20	25	30	35	40	45	50	55	60	65	70		
FN 40-65-150B	15	20	26.5/26.3	67.5	66.7	66.4	65.9	65.4	64.8	64	62.3	60.3	58.3	54.3	48.9	45.3	43					
FNS 40-65-150B	15	20	21.5	67.5	66.7	66.4	65.9	65.4	64.8	64	62.3	60.3	58.3	54.3	48.9	45.3	43					
FN 40-65-150C	15	20	26.5	74	73	72.8	72.5	72.3	72	71	70	68	66	64	62	60	57	54				
FN 40-65-170A	17	23	32	82	81	80.8	80.5	80.2	80	79	78	76.5	75	73	70.5	68	65	62	57.5	55		
FN 40-65-185	18.5	25	37.5	89	88.5	88.3	87.9	87.6	87.3	86	85.5	84	82.1	80	77.5	74.6	71.4	68	63.4	60		
FNS/FNF 40-65-185A	18.5	25	32/33	82	81	80.8	80.5	80.2	80	79	78	76.5	75	73	70.5	68	65	62	57.5	55		
FNS/FNF 40-65-185B	18.5	25	37.5/33	89	88.5	88.3	87.9	87.6	87.3	86	85.5	84	82.1	80	77.5	74.6	71.4	68	63.4	60		
FNS/FNF 40-65-220	22	30	40.2/40.2/39.2	98	95.8	95.6	95.4	95	94.5	93.2	91.6	89.7	87.8	85.2	83.9	79	75.8	71.3	66.8	61		

Гидравлические характеристики соответствуют жидкостям с плотностью $\rho = 1,0 \text{ кг/дм}^3$ и кинематической вязкостью $\nu = 1 \text{ мм}^2/\text{сек}$.
Данные значения NPSH были получены при лабораторных испытаниях. Рекомендуется увеличивать данные величины при подборе на 0,5 м.

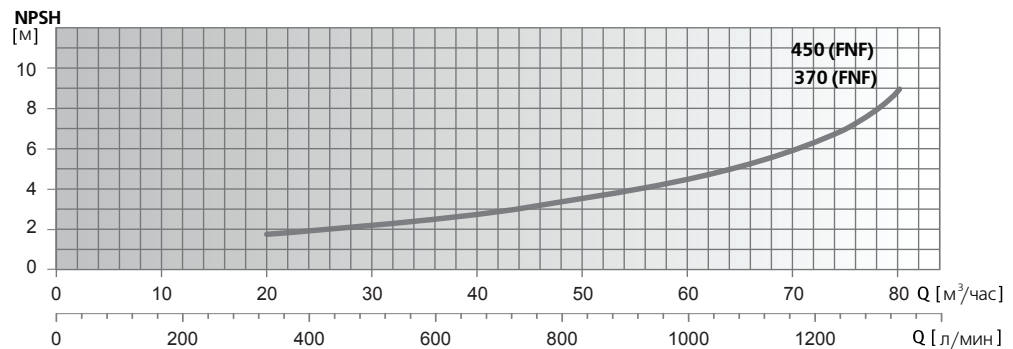
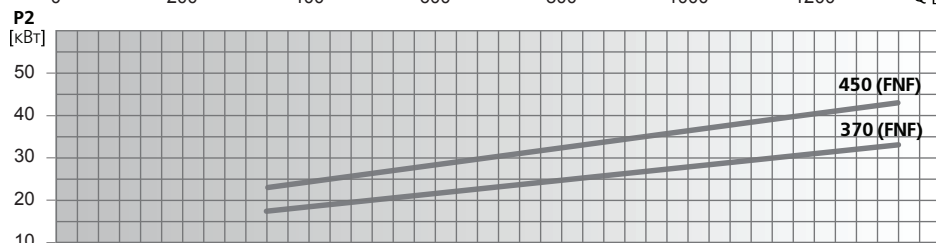
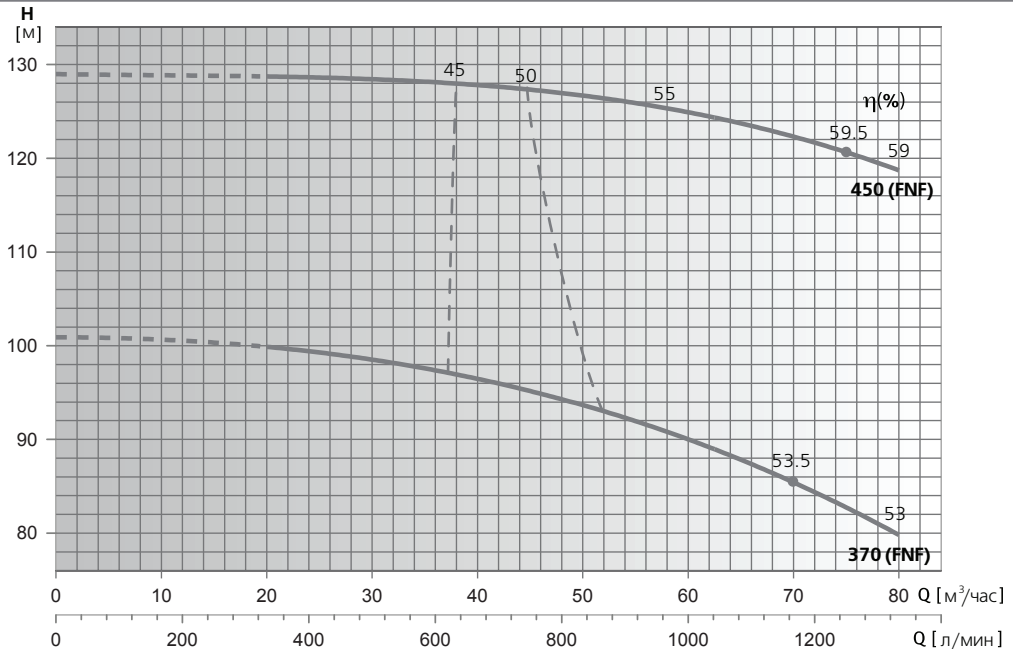

Модель насоса	P2		In, A	л/мин м³/час	Напор, м													
	кВт	HP			0	333	417	500	583	667	750	833	917	1000	1083	1167	1250	
FNF 40-65-370	37	50	63.2	101	100	99	98	97.5	97	95.5	94	92	90	87.5	85	82.5		
FNF 40-65-450	45	60	79.4	129	128.8	128.6	128.2	128	127.8	127.5	127	126	125	123.5	122	120.5		

Гидравлические характеристики соответствуют жидкостям с плотностью $\rho = 1,0$ кг/дм³ и кинематической вязкостью $\nu = 1$ мм²/сек.
Данные значения NPSH были получены при лабораторных испытаниях. Рекомендуется увеличивать данные величины при подборе на 0,5 м.

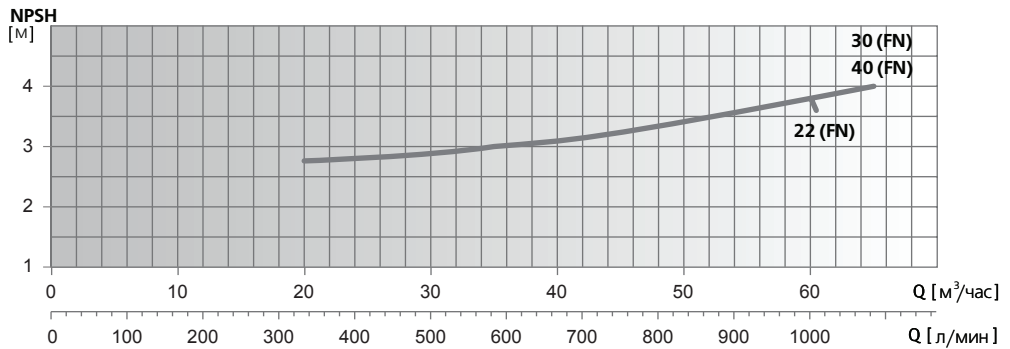
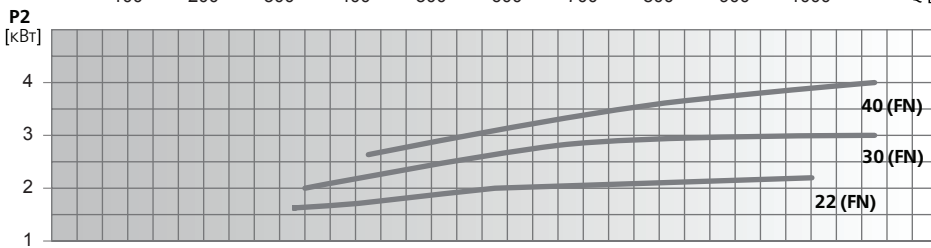
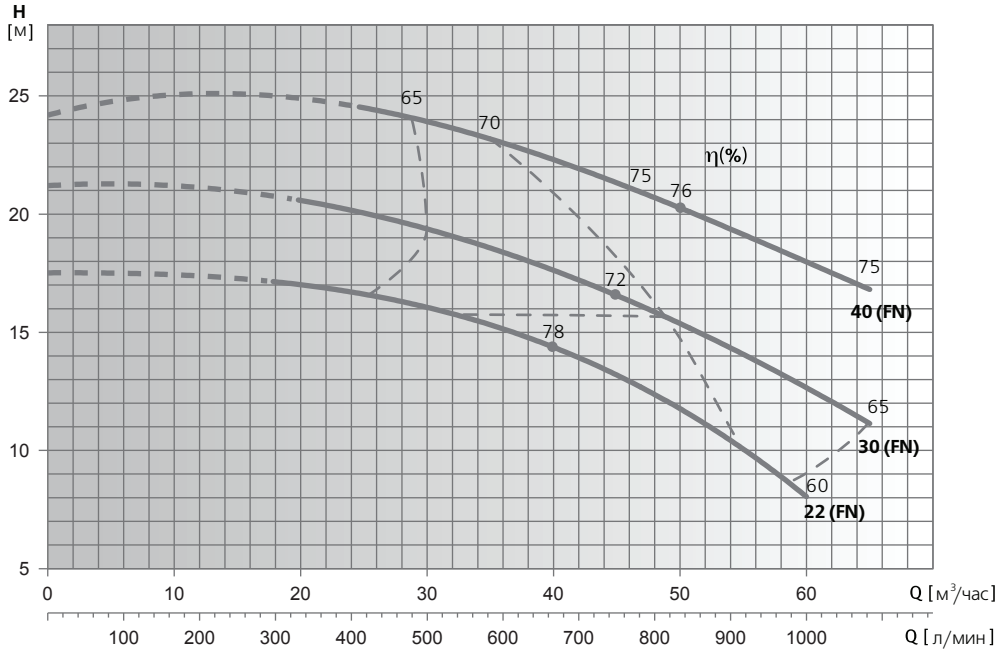

Модель насоса	P2		In, A	л/мин													
	кВт	HP		0	300	333	417	500	583	667	750	833	917	1000	1083		
FN 50-65-22	2.2	3	4.8/4.6	0	18	20	25	30	35	40	45	50	55	60	65		
FN 50-65-30	3	4	6.2/6.2	17.5	17.2	17	16.7	16	15.2	14.3	13.2	12	10	8			
FN 50-65-40	4	5.5	8.5/7.5	21.2	206	20	19.4	18.6	17.6	16.6	15.3	13.9	13	11			
				24.2		24.4	23.9	23.2	22.4	21.4	20.3	19.1	17.7	17			

Гидравлические характеристики соответствуют жидкостям с плотностью $\rho = 1,0$ кг/дм³ и кинематической вязкостью $\nu = 1$ мм²/сек.
Данные значения NPSH были получены при лабораторных испытаниях. Рекомендуется увеличивать данные величины при подборе на 0,5 м.

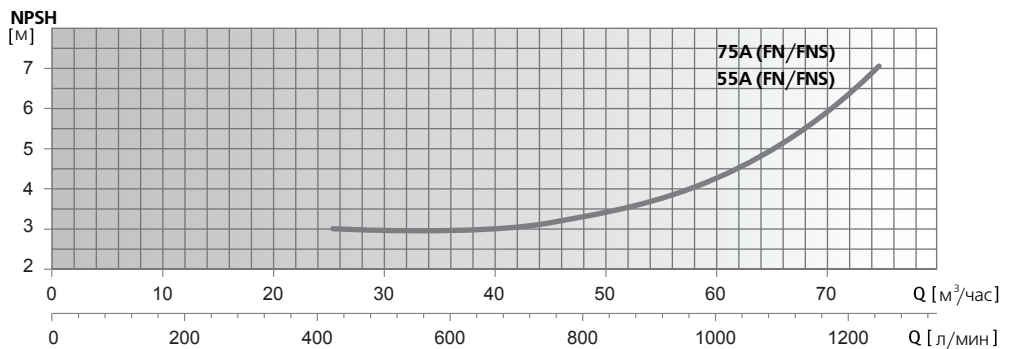
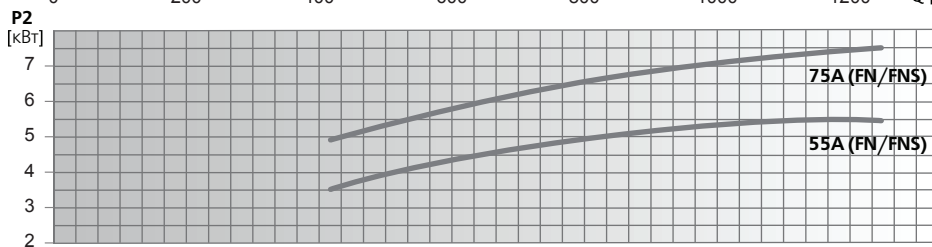
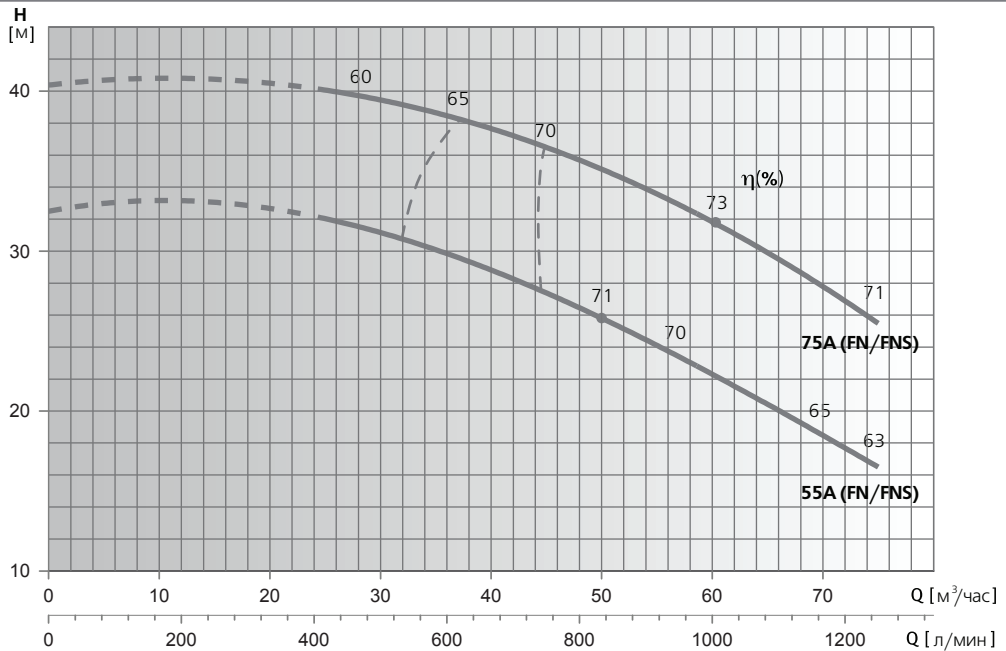

Модель насоса	P2		In, A	л/мин	0	417	500	583	667	750	833	917	1000	1083	1167	1250
	кВт	HP			0	25	30	35	40	45	50	55	60	65	70	75
FN/FNS 50-65-55A	5.5	7.5	10.2/10.3/10.1	Напор, м	32.5	32	31.1	30.1	28.8	27.5	25.9	24.1	22.3	20.3	18.4	16.6
FN/FNS 50-65-75A	7.5	10	15/14.7/13.6		40.4	40	39.4	38.6	37.7	36.6	35.2	33.7	31.8	29.7	27.6	25.7

Гидравлические характеристики соответствуют жидкостям с плотностью $\rho = 1,0$ кг/дм³ и кинематической вязкостью $\nu = 1$ мм²/сек.
Данные значения NPSH были получены при лабораторных испытаниях. Рекомендуется увеличивать данные величины при подборе на 0,5 м.

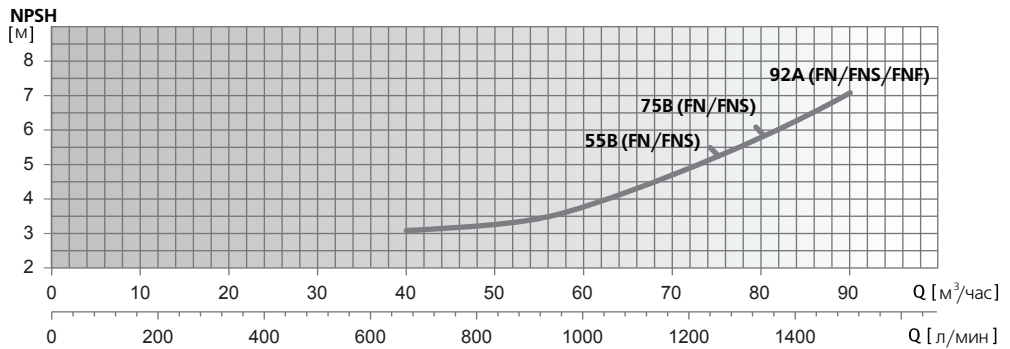
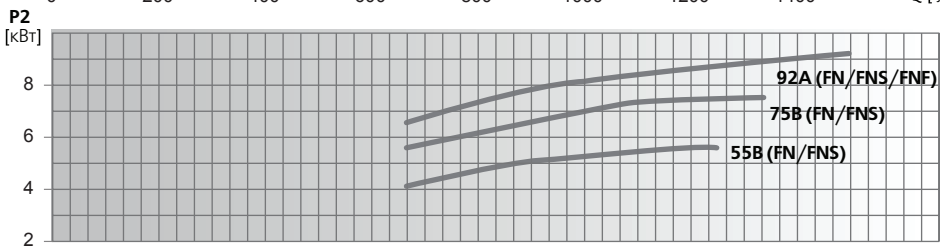
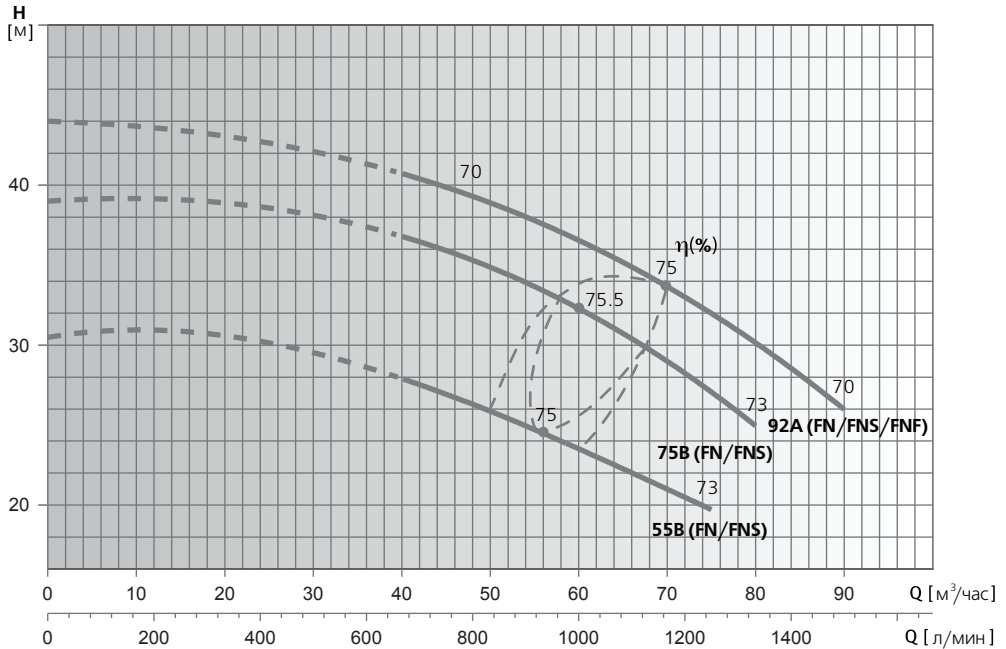

Модель насоса	P2		In, A	л/мин														
	kW	HP		0	667	750	833	917	1000	1083	1167	1250	1333	1500				
FN/FNS 50-65-55B	5.5	7.5	11/10.3/10.1	30.5	27.7	27	26	24.9	23.6	22.1	20.6	20						
FN/FNS 50-65-75B	7.5	10	15/14.7/13.6	39	36.8	35.8	35	33.7	32.3	30.7	29	27	25					
FN/FNS/FNF 50-65-92A	9.2	12.5	19.6/17.1/17.4	44	40.6	40	39	38	36	35.2	34	32	30	26				

Гидравлические характеристики соответствуют жидкостям с плотностью $\rho = 1,0$ кг/дм и кинематической вязкостью $\nu = 1$ мм/сек.
Данные значения NPSH были получены при лабораторных испытаниях. Рекомендуется увеличивать данные величины при подборе на 0,5 м.

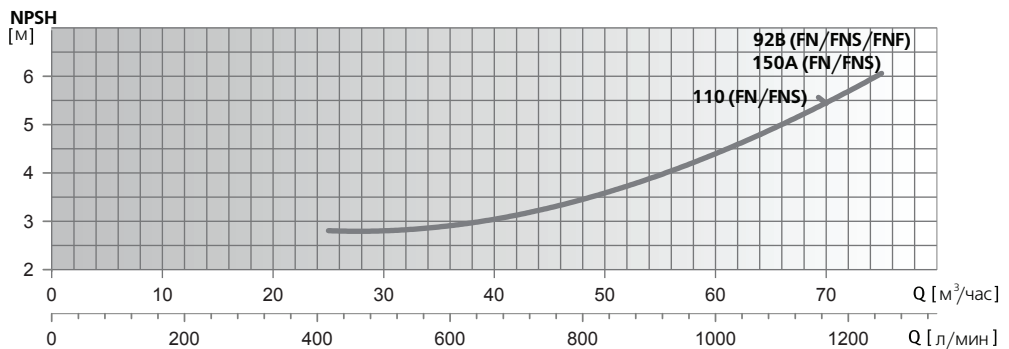
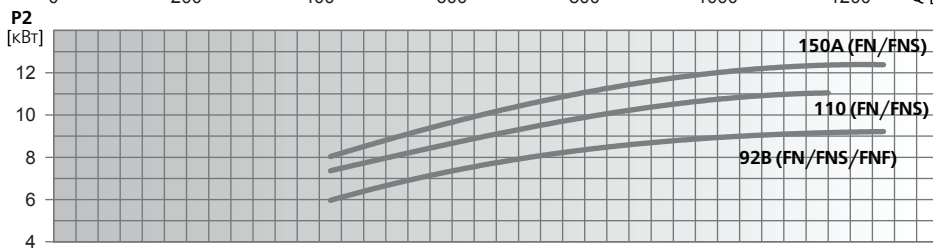
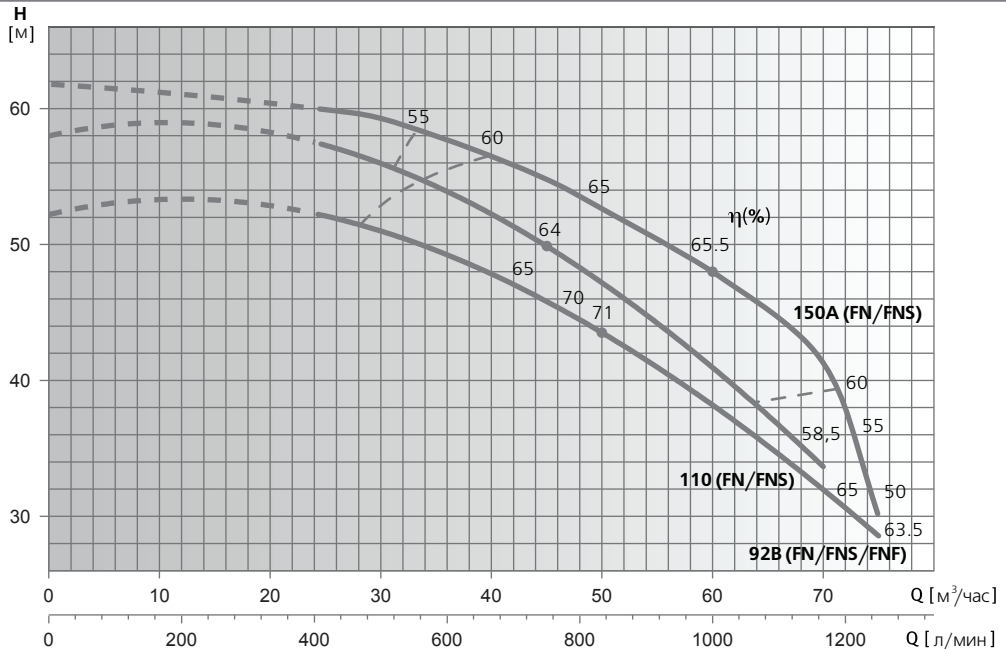

Модель насоса	P2		Iл, А	л/мин	Q												
	кВт	HP			0	417	500	583	667	750	833	917	1000	1083	1167	1250	
FN/FNS/FNF 50-65-92B	9.2	12.5	18.3/17.1/17.4	Напор, м	52.2	52.1	51	49.6	47.8	45.9	43.4	41	38.2	35	32.3	28.4	
FN/FNS 50-65-110	11	15	21.2/20/20.1		58	57.3	55.8	54.3	52.3	50.1	47.2	44.2	40.8	37.3	33.8		
FN/FNS 50-65-150A	15	20	23.5/26.8/26.3		61.8	60	59.2	58	56.5	55	53	50.5	48	45	41	30	

Гидравлические характеристики соответствуют жидкостям с плотностью $\rho = 1,0$ кг/дм³ и кинематической вязкостью $\nu = 1$ мм²/сек.
Данные значения NPSH были получены при лабораторных испытаниях. Рекомендуется увеличивать данные величины при подборе на 0,5 м.

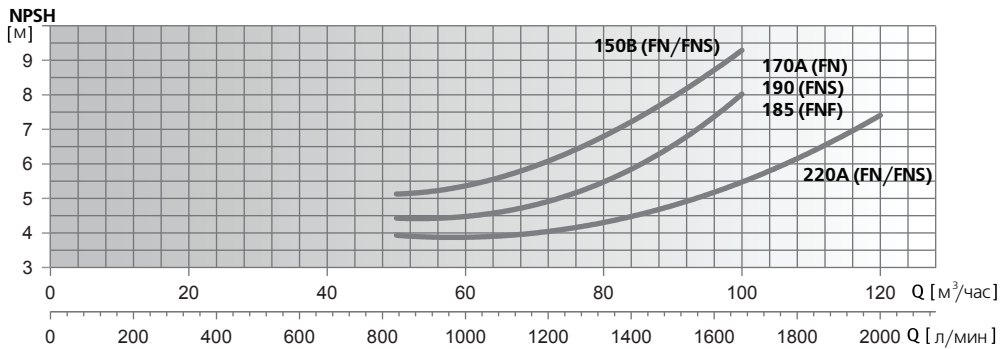
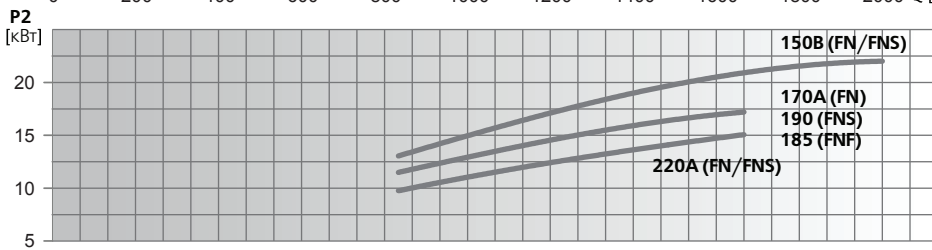
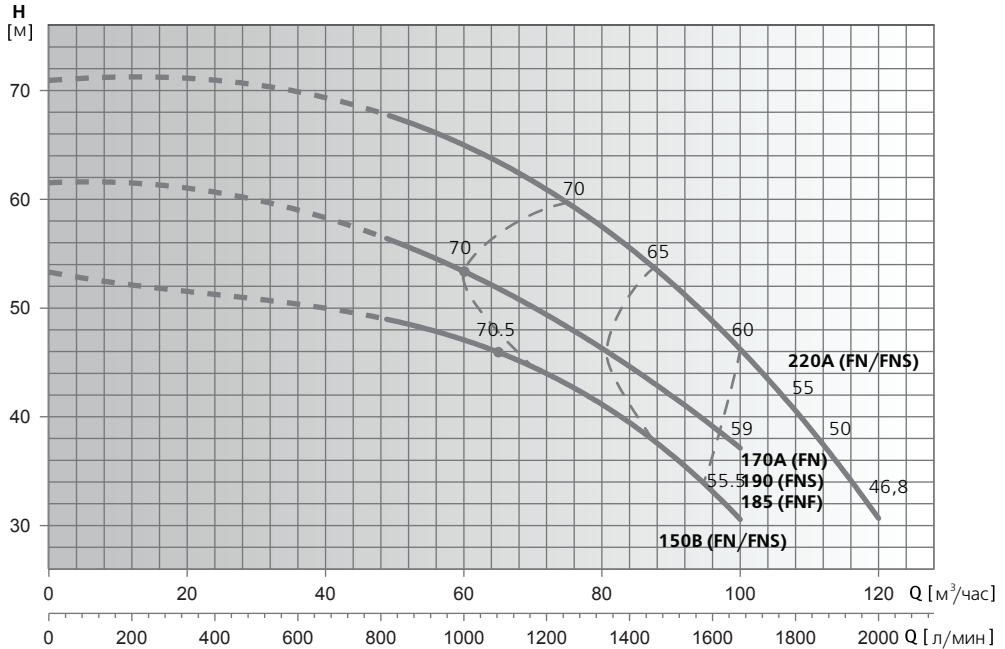

Модель насоса	P2		In, A	Q															
	kW	HP		л/мин	0	833	917	1000	1083	1167	1250	1333	1500	1667	1833	2000			
FN/FNS 50-65-150B	15	20	27.6/26.8/26.3	л/мин	53.3	49.2	48	46.5	46	44.5	43	41.5	36.5	30.5					
FN 50-65-170A	17	23	29.6	м³/час	61.5	56.4	55	53	51.5	50	48	47	42	37					
FNS 50-65-190	18.5	25	34.2	л/мин	61.5	56.4	55	53	51.5	50	48	47	42	37					
FNF 50-65-185	18.5	25	33	м³/час	61.5	56.4	55	53	51.5	50	48	47	42	37					
FN/FNS 50-65-220A	22	30	37.4/40/39.2	л/мин	71	66.8	66	65	64	62	60	58	52.5	45.5	38	31.5			

Гидравлические характеристики соответствуют жидкостям с плотностью $\rho = 1,0$ кг/дм³ и кинематической вязкостью $\nu = 1$ мм²/сек.
Данные значения NPSH были получены при лабораторных испытаниях. Рекомендуется увеличивать данные величины при подборе на 0,5 м.

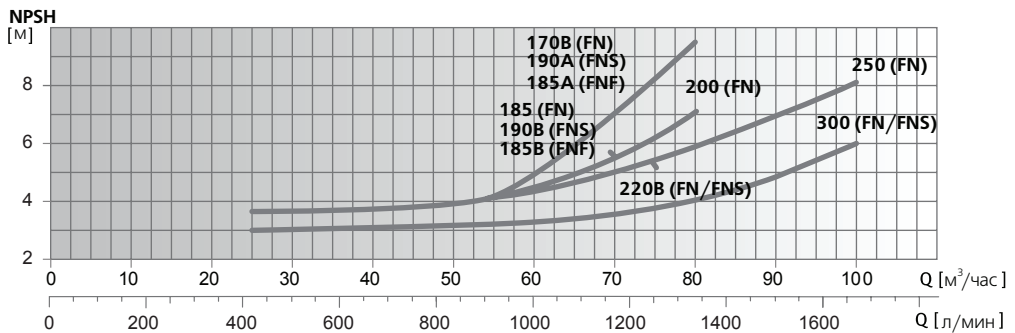
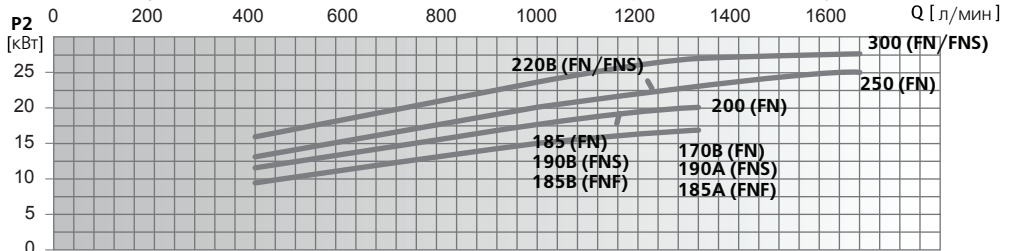
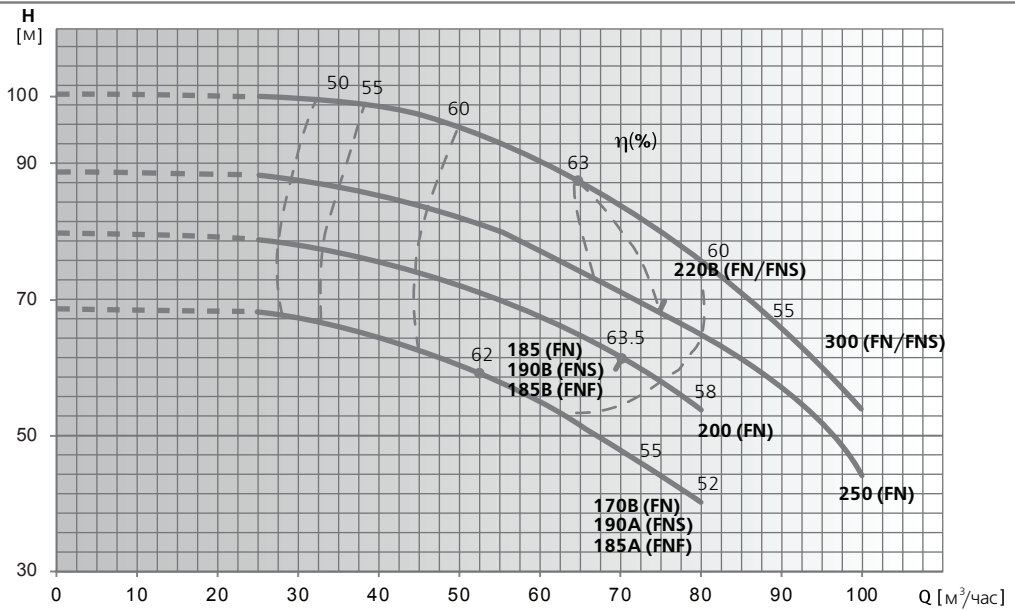

Модель насоса	P2		In, A	л/мин															
	kW	HP		0	417	500	583	667	750	833	917	1000	1083	1167	1250	1333	1500	1667	
			м³/час	0	25	30	35	40	45	50	55	60	65	70	75	80	90	100	
FN 50-65-170B	17	23	31	69	68.5	67.3	66	64	62.5	61	58	56	50.5	47.3	44.2	40.2			
FN 50-65-185	18.5	25	33.8	80	79	78.5	77.5	76	74.5	72	70	68	64.5	61.5					
FNS 50-65-190A	18.5	25	26.8	69	68.5	67.3	66	64	62.5	61	58	56	50.5	47.3	44.2	40.2			
FNS 50-65-190B	18.5	25	34.2	80	79	78.5	77.5	76	74.5	72	70	68	64.5	61.5					
FNF 50-65-185A	18.5	25	33	69	68.5	67.3	66	64	62.5	61	58	56	50.5	47.3	44.2	40.2			
FNF 50-65-185B	18.5	25	33	80	79	78.5	77.5	76	74.5	72	70	68	64.5	61.5					
FN 50-65-200	20	27	37.8	80	79	78.5	77.5	76	74.5	72	70	68	64.5	61.5	58	54			
FN/FNS 50-65-220B	22	30	39.5/40	88.5	88	87	86.5	85	84	82	80	77	74	71	68				
FNF 50-65-220*	22	30	39.2	88.5	88	87	86.5	85	84	82	80	77	74	71	68				
FN 50-65-250	25	34	45	88.5	88	87	86.5	85	84	82	80	77	74	71	68	64.5	57	44	
FN/FNS 50-65-300	30	40	55.6/54.2	100.5	100	99.5	99	98	97	94.5	93	90.5	87.5	84	80	76.5	65	54	

Гидравлические характеристики соответствуют жидкостям с плотностью $\rho = 1,0$ кг/дм³ и кинематической вязкостью $\nu = 1$ мм²/сек.
Данные значения NPSH были получены при лабораторных испытаниях. Рекомендуется увеличивать данные величины при подборе на 0,5 м.

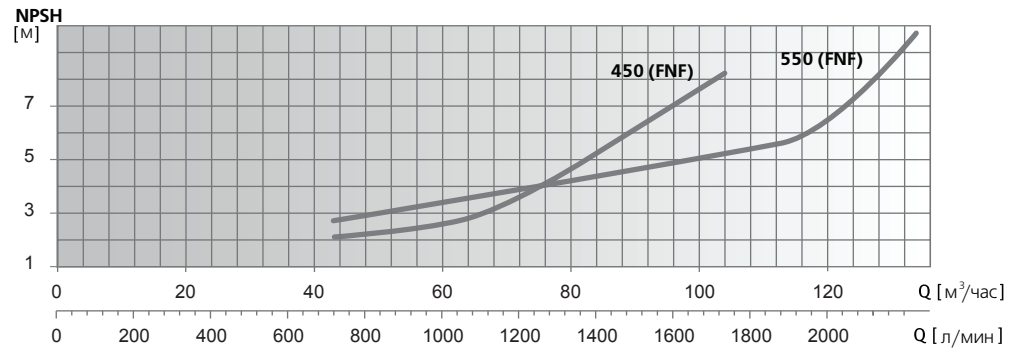
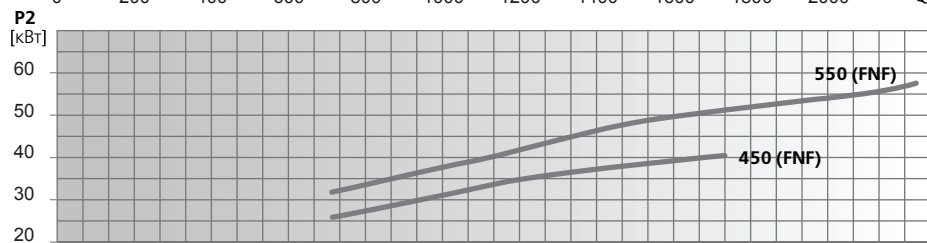
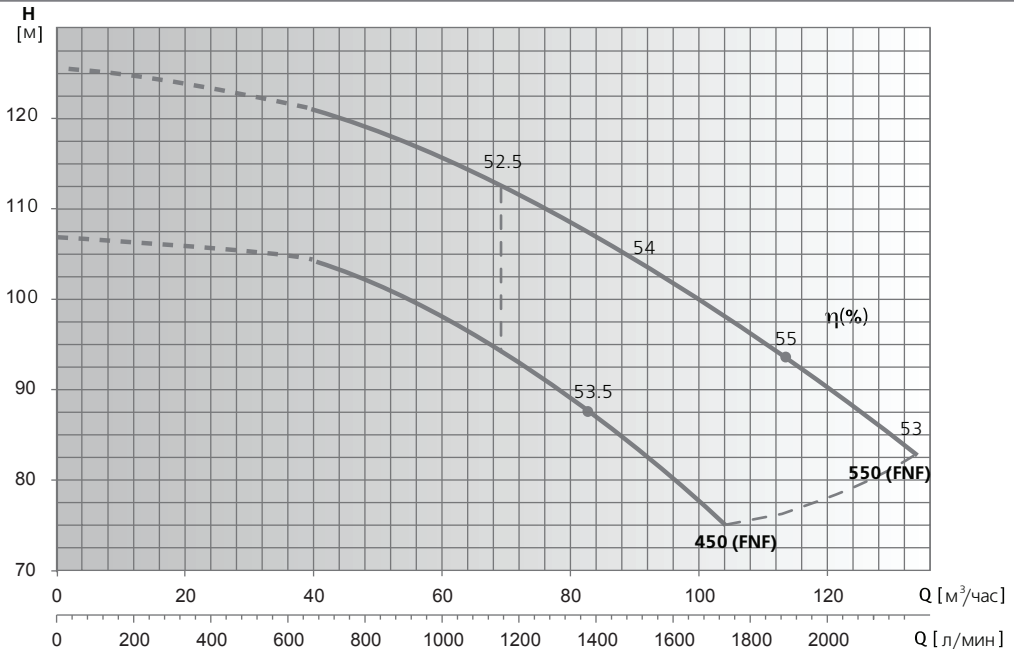

Модель насоса	P2		In, A	л/мин м³/час	0	667	750	833	917	1000	1083	1167	1250	1333	1500	1667	1750	2000	2167	2250	
	кВт	HP			0	40	45	50	55	60	65	70	75	80	90	100	105	120	130	135	
FNF 50-65-450	45	60	79.4	Напор, м	107	104	103	102	100	98	96	94	92.5	89	83	78	75				
FNF 50-65-550	55	75	96.8		125.5	121	120	118.5	116.8	115	113.5	112	110	108	104	100	97.5	91	85.5	83	

Гидравлические характеристики соответствуют жидкостям с плотностью $\rho = 1,0$ кг/дм³ и кинематической вязкостью $\nu = 1$ мм²/сек.
Данные значения NPSH были получены при лабораторных испытаниях. Рекомендуется увеличивать данные величины при подборе на 0,5 м.

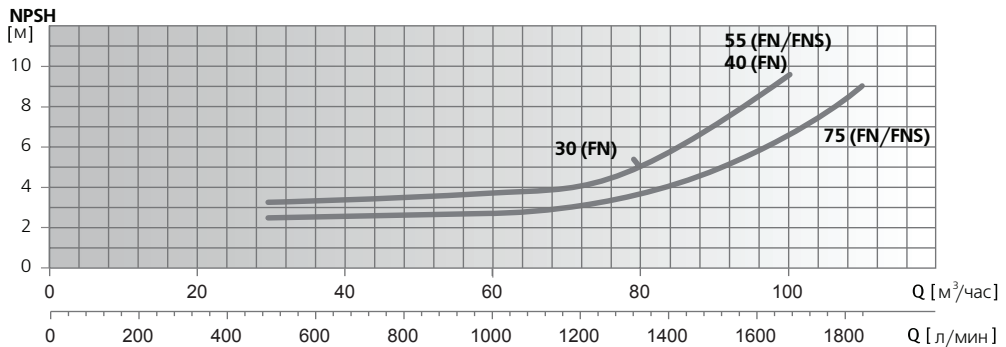
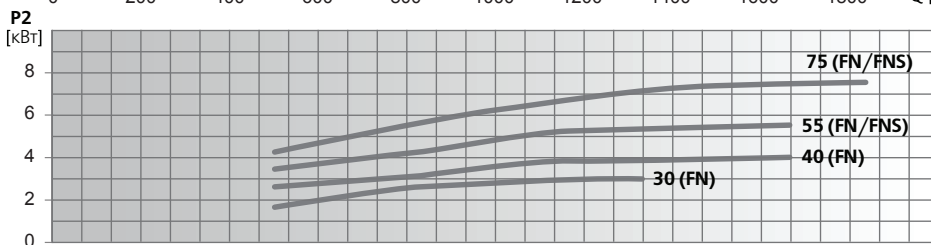
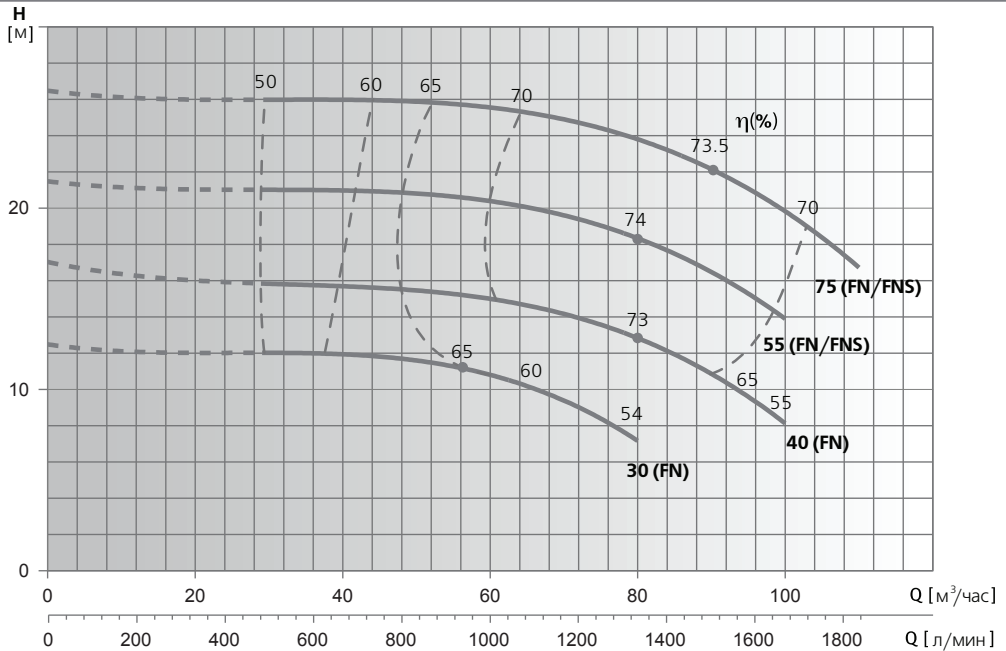

Модель насоса	P2		In, A	л/мин	Напор, м															
	kW	HP			0	500	583	667	750	833	917	1000	1083	1167	1250	1333	1500	1667	1833	
				м³/час	0	30	35	40	45	50	55	60	65	70	75	80	90	100	110	
FN 65-80-30	3	4	5.75/6.2		12.5	12	12	11.9	11.8	11.6	11.4	11	10	9.5	8	7.4				
FN 65-80-40	4	5.5	8/7.5		17	16	15.9	15.6	15.5	15.4	15.2	15	14.6	14.2	13.5	13	11	8		
FN/FNS 65-80-55	5.5	7.5	10.8/10.3/10.1	Верх.	21.5	21	21	20.9	20.9	20.8	20.7	20.5	20	19.9	19	18.1	16.4	14		
FN/FNS 65-80-75	7.5	10	14/14.7/13.6		26.5	26	26	25.9	25.9	25.8	25.7	25.6	25.4	25	24.5	24	22	19.4	17	

Гидравлические характеристики соответствуют жидкостям с плотностью $\rho = 1,0$ кг/дм³ и кинематической вязкостью $\nu = 1$ мм²/сек.
Данные значения NPSH были получены при лабораторных испытаниях. Рекомендуется увеличивать данные величины при подборе на 0,5 м.

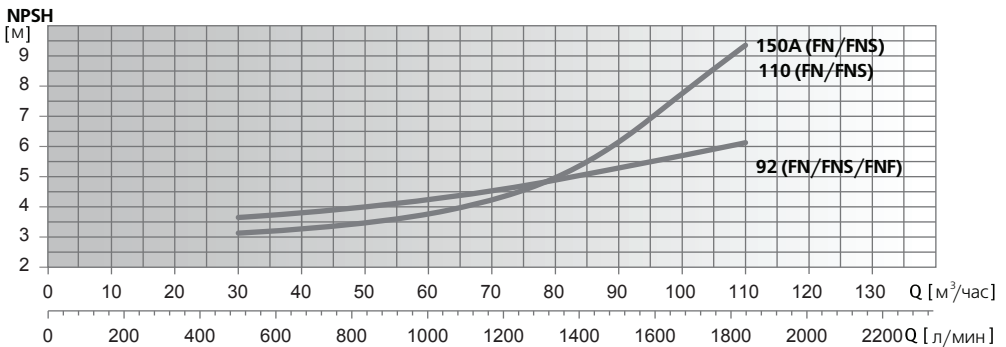
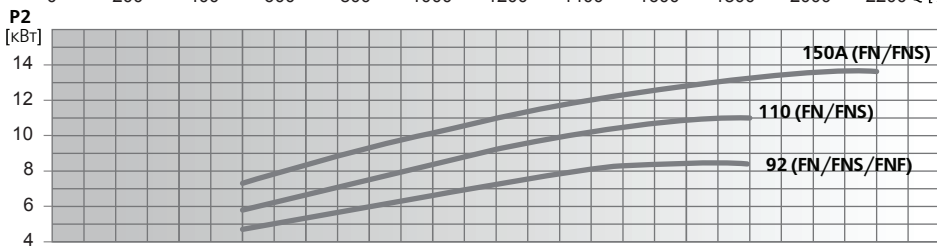
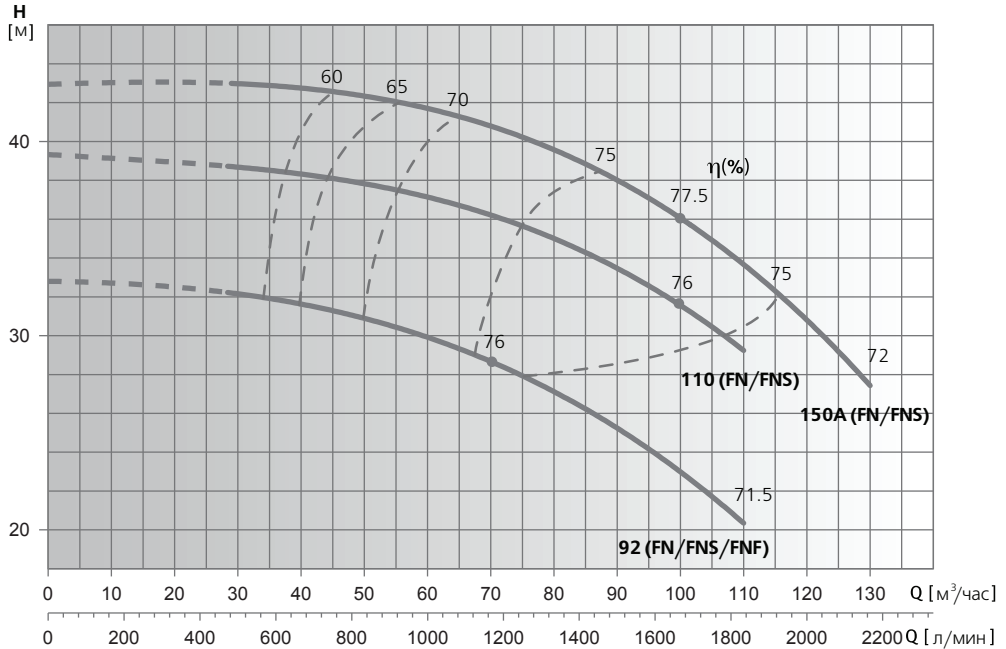

Модель насоса	P2		In, A	л/мин м³/час	0	500	583	667	750	833	917	1000	1083	1167	1250	1333	1500	1667	1833	2000	2167
	кВт	HP			0	30	35	40	45	50	55	60	65	70	75	80	90	100	110	120	130
FN/FNS/FNF 65-80-92	9.2	12.5	16.5/17.1/17.4	Насос. м	32.8	32.3	31.8	31.6	31.2	30.8	30.6	30.1	29.3	28.7	27.8	27.1	25.2	23.1	20.3		
FN/FNS 65-80-110	11	15	21.5/20/20.1		39.3	38.8	38.6	38.3	38	37.8	37.5	37	36.7	36.2	35.8	35	33.5	31.6	29.2		
FN/FNS 65-80-150A	15	20	27/26.8/26.3		43	43	42.8	42.7	42.5	42.3	41.9	41.7	41.4	40.8	40.4	39.7	38.2	36.2	33.5	30	28

Гидравлические характеристики соответствуют жидкостям с плотностью $\rho = 1,0$ кг/дм³ и кинематической вязкостью $\nu = 1$ мм/сек.
Данные значения NPSH были получены при лабораторных испытаниях. Рекомендуется увеличивать данные величины при подборе на 0,5 м.

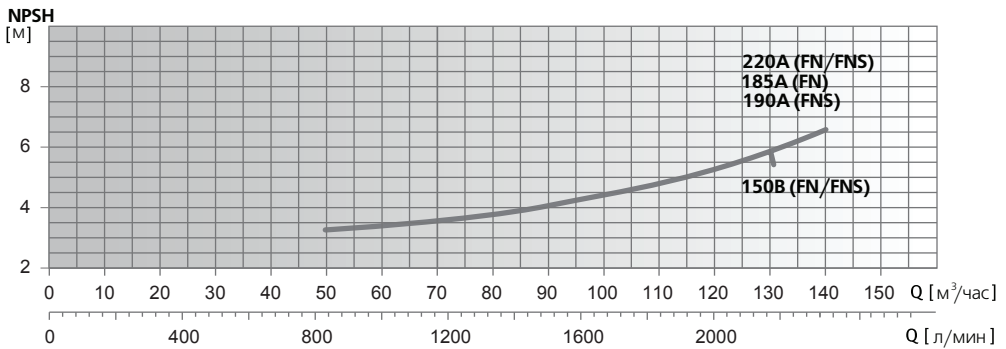
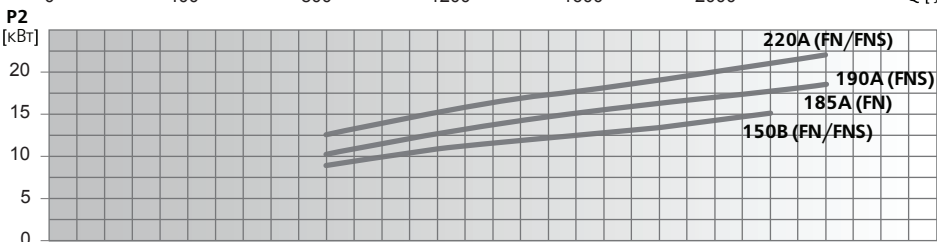
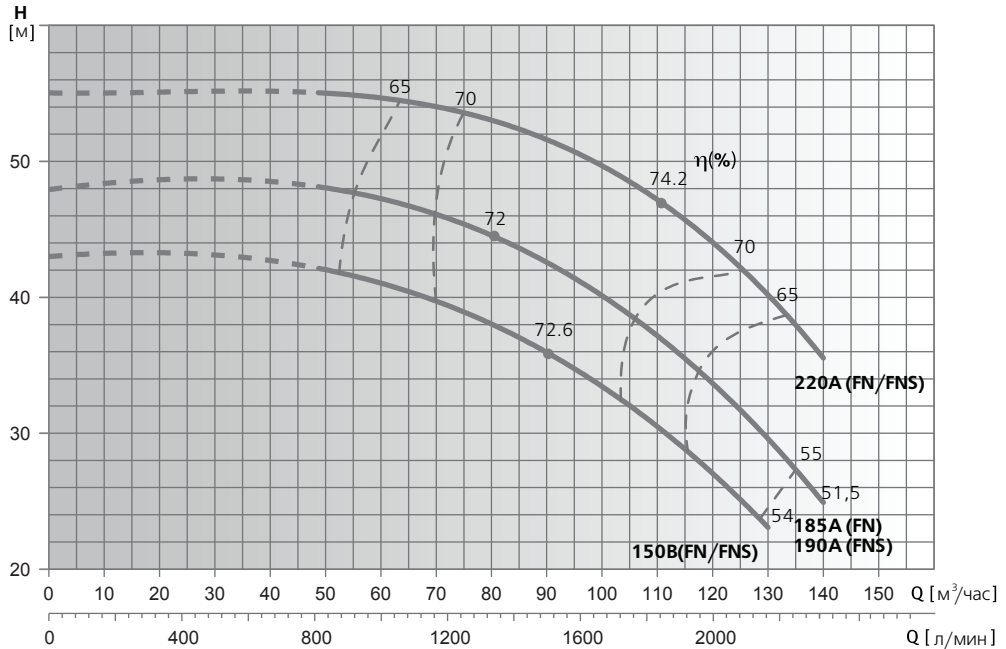

Модель насоса	P2		In, A	л/мин	Q [л/мин]															
	kW	HP			0	833	917	1000	1083	1167	1250	1333	1500	1667	1833	2000	2167	2333		
FN/FNS 65-80-150B	15	20	26.7/26.8/26.3	Напор, м	43	42	41.6	41	40.5	39.8	39	38	35.9	33	31	27	23			
FN 65-80-185A	18.5	25	32.6/33		48	47.9	47.3	47	46.9	46.2	45.8	45	42.8	40	36.9	33	30	25		
FNS 65-80-190A	18.5	25	34.2		48	47.9	47.3	47	46.9	46.2	45.8	45	42.8	40	36.9	33	30	25		
FN/FNS 65-80-220A	22	30	37.2/40/39.2		55	5.1	55	54.9	54.2	54	53.5	53	51.5	49.5	47	44.2	41	35		

Гидравлические характеристики соответствуют жидкостям с плотностью $\rho = 1,0 \text{ кг/дм}^3$ и кинематической вязкостью $\nu = 1 \text{ мм}^2/\text{сек}$.
Данные значения NPSH были получены при лабораторных испытаниях. Рекомендуется увеличивать данные величины при подборе на 0,5 м.

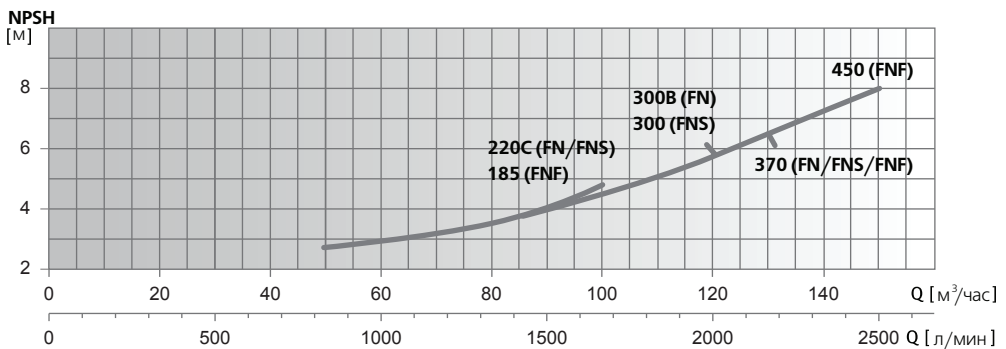
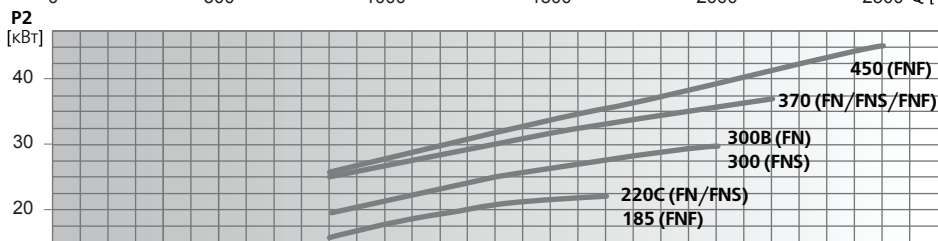
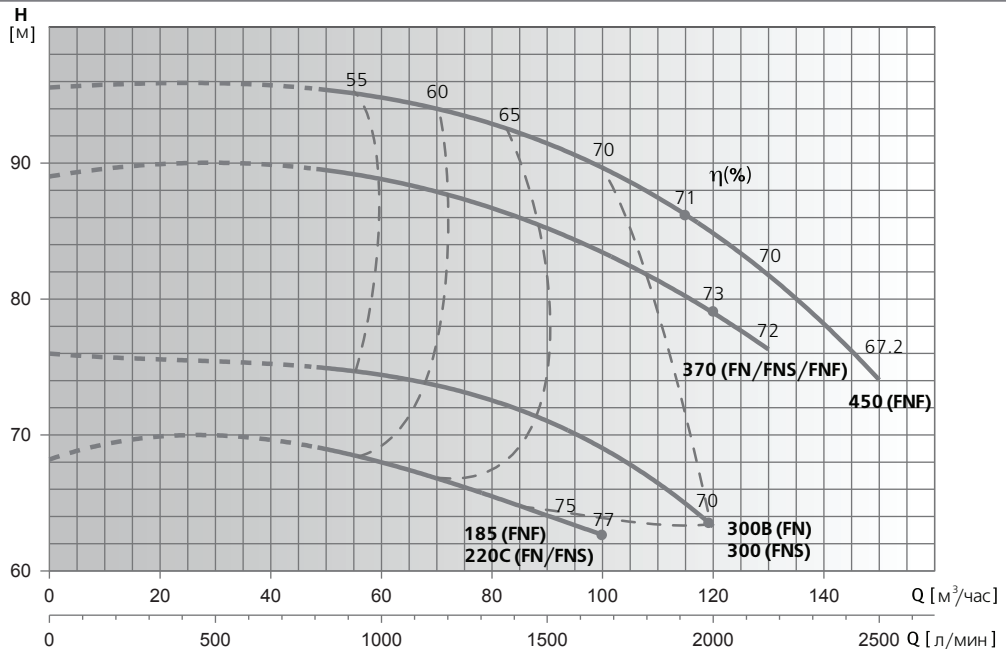

Модель насоса	P2		In, A	л/мин															
	kW	HP		0	833	917	1000	1083	1167	1250	1333	1500	1667	1750	2000	2167	2333	2500	
FN/FNS 65-80-220C	22	30	41.5/40	68.2	68.8	68.5	68	67.5	67	66.3	65.3	63.8	62.8						
FNF 65-80-185	22	30	39.2	68.2	68.8	68.5	68	67.5	67	66.3	65.3	63.8	62.8						
FN 65-80-300B	30	40	57.5/53.1	76	75	74.7	74.4	74	73.5	73	72.5	72	69	67	63.5				
FNS 65-80-300	30	40	54.2	76	75	74.7	74.4	74	73.5	73	72.5	72	69	67	63.5				
FN/FNS/FNF 65-80-370	37	50	73/64.6/63.2	89	89.5	89.2	89	88.5	88	87	86.5	85	84	82	79.5	76			
FNF 65-80-450	45	60	79.4	95.6	95.2	95	94.8	94.5	94	93.6	93	92	90	87.6	85	81.5	78.5	74	

Гидравлические характеристики соответствуют жидкостям с плотностью $\rho = 1,0 \text{ кг/дм}^3$ и кинематической вязкостью $\nu = 1 \text{ мм}^2/\text{сек}$.
Данные значения NPSH были получены при лабораторных испытаниях. Рекомендуется увеличивать данные величины при подборе на 0,5 м.

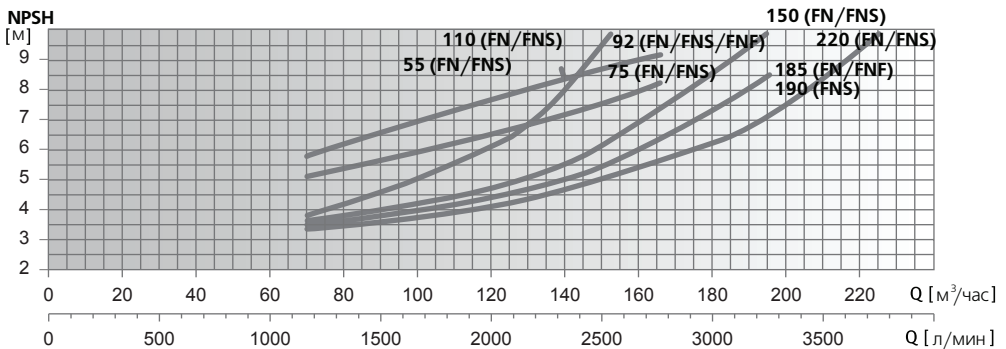
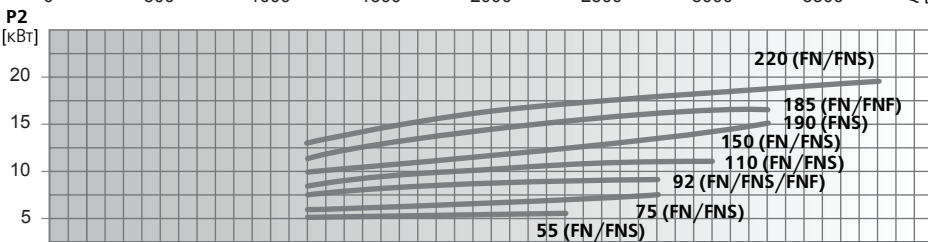
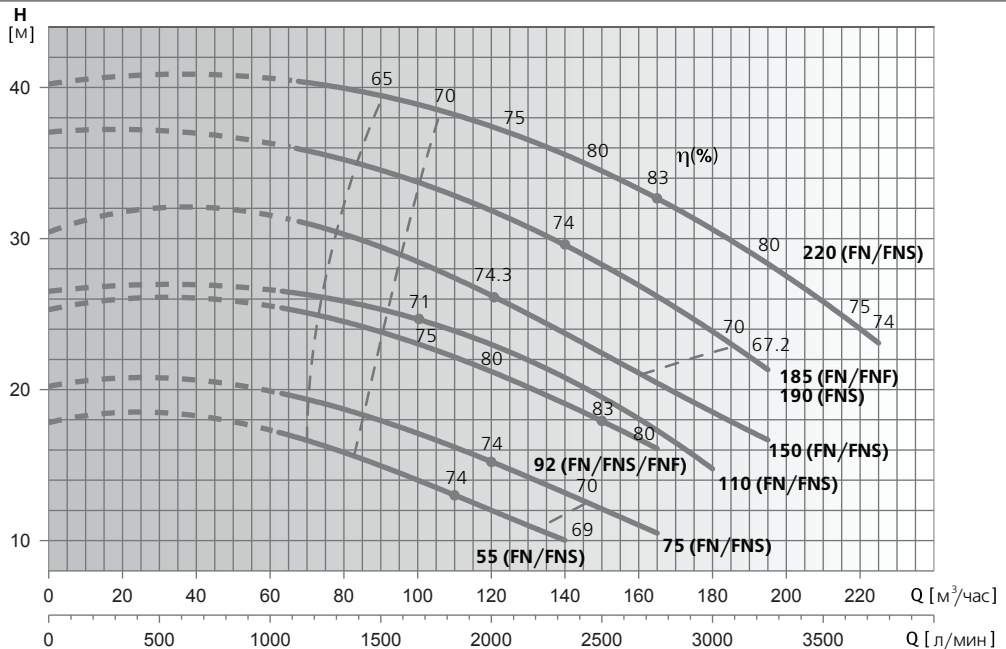

Модель насоса	P2		In, A	л/мин	Напор, м																					
	кВт	HP			0	1083	1167	1250	1333	1500	1667	1833	2000	2167	2333	2500	2667	2750	2833	3000	3250	3333	3500	3750		
FN/FNS 80-100-55	5.5	7.5	12.1/10.3/10.1	0	65	70	75	80	90	100	110	120	130	140	150	160	165	170	180	195	200	210	225			
FN/FNS 80-100-75	7.5	10	14.2/14.7/13.6	17.8	17.3	16.5	16	15.8	15	14	13.1	12	11	10												
FN/FNS/FNF 80-100-92	9.2	12.5	18.3/17.1/17.4	20.2	19.9	19.4	19	18.5	18	17	16	15	14.5	13.7	11.7	11	10.5									
FN/FNS/FNF 80-100-110	11	15	21/20/20.1	25.3	25.3	25	24.8	24.5	24.2	23	22	21	20.2	19.1	18.1	16.7	16									
FN/FNS/FNF 80-100-150	15	20	26/26.8/26.3	26.5	26.5	26.3	26.1	25.9	25.4	24.5	23.8	23	21.9	20.8	19.6	18.2	17.6	16	14.8							
FN/FNS/FNF 80-100-185	18.5	25	31.5/33	30.5		30.5	30.5	30.2	30	28.5	27.5	26.5	25	24	22.4	21	20	19.5	18.5	17						
FNS 80-100-190	18.5	25	34.2	37		36	35.8	35.2	34.5	33.6	32.6	31.8	30.5	29.5	28.4	27	26.4	25.5	24.1	21						
FN/FNS/FNF 80-100-220	22	30	36.9/40/39.2	40.3		40.2	40	39.9	39.4	39	38.2	37.5	36.6	35.9	34.7	33.5	32.8	31.3	30.5	28.8	27	25.5	23.5			

Гидравлические характеристики соответствуют жидкостям с плотностью $\rho = 1,0$ кг/дм³ и кинематической вязкостью $\nu = 1$ мм²/сек.
Данные значения NPSH были получены при лабораторных испытаниях. Рекомендуется увеличивать данные величины при подборе на 0,5 м.

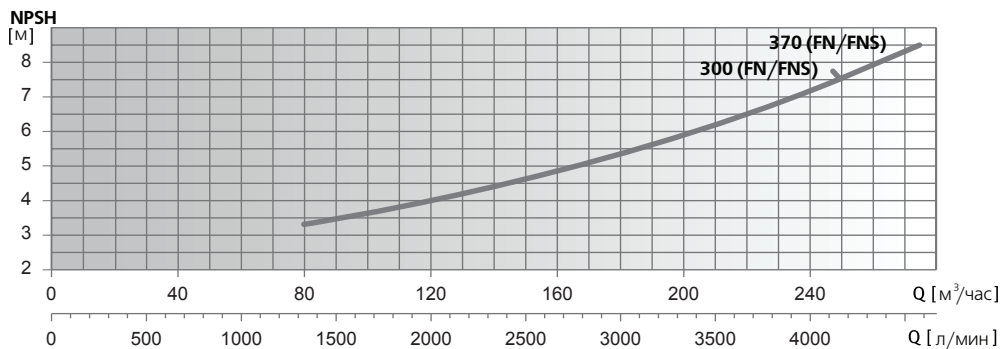
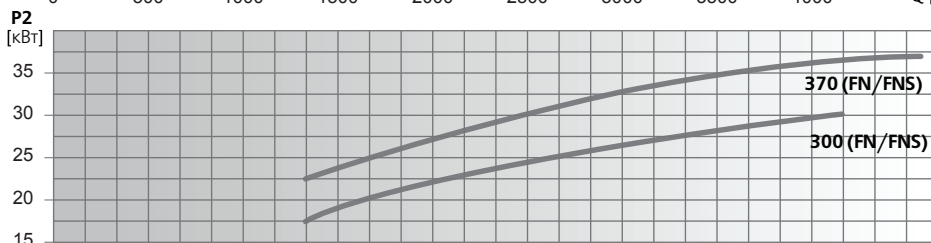
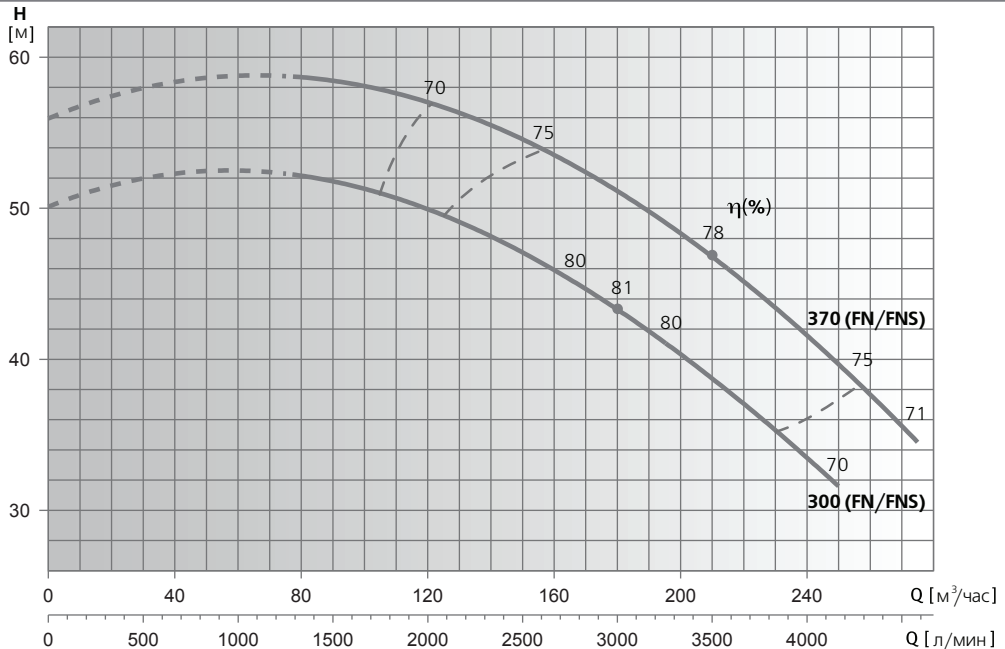

Модель насоса	P2		In, A	л/мин м³/час	Напор, м																
	кВт	HP			0	1333	1500	1667	1833	2000	2167	2333	2500	2667	2750	2833	3000	3250	3500	3750	4167
FN/FNS 80-100-300	30	40	54.8/54.2	50	52.5	52	51.3	50.5	50.4	48.9	47.9	46.5	45.6	45	44.5	44	41	39	37	31	
FN/FNS 80-100-370	37	50	69/64.6	56	58.7	58.4	58	57.5	57	56	55.3	54.6	54	53.4	52.5	51.3	49.2	46.7	44	39	35

Гидравлические характеристики соответствуют жидкостям с плотностью $\rho = 1,0 \text{ кг/дм}^3$ и кинематической вязкостью $\nu = 1 \text{ мм}^2/\text{сек}$.
Данные значения NPSH были получены при лабораторных испытаниях. Рекомендуется увеличивать данные величины при подборе на 0,5 м.

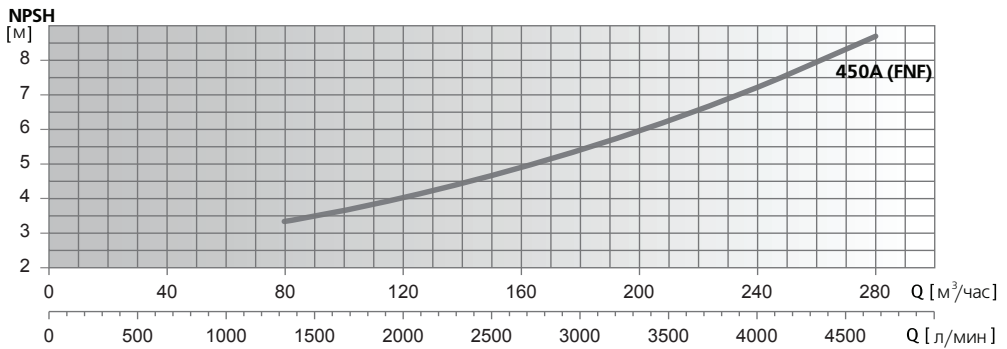
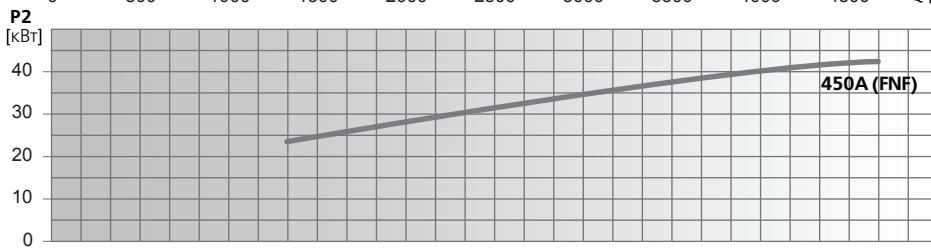
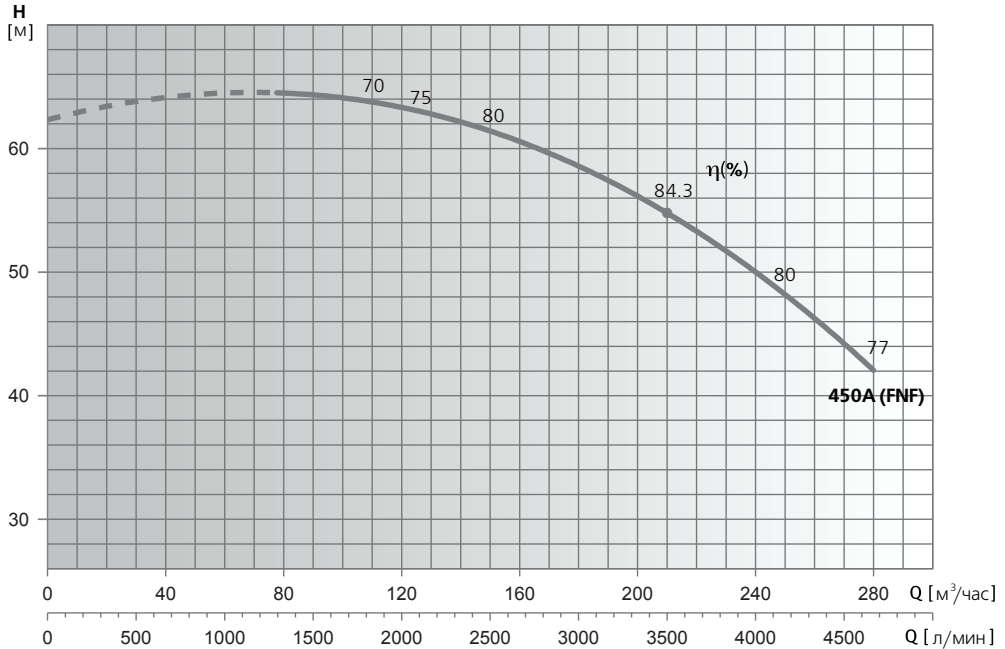

Модель насоса	P2		In, A	л/мин																			
	кВт	HP		0	1333	1500	1667	1750	2000	2167	2333	2500	2667	2750	3000	3250	3333	3500	3750	4000	4250	4667	
FNF 80-100-450A	45	60	79.4	0	80	90	100	105	120	130	140	150	160	165	180	195	200	210	225	240	255	280	
				Напор, м	62.4	64.5	64.2	64.1	63.7	63.2	62.9	62.2	61.6	60.5	60	59.1	57.1	56	55.2	52.3	50	46	42.8

Гидравлические характеристики соответствуют жидкостям с плотностью $\rho = 1,0 \text{ кг/дм}^3$ и кинематической вязкостью $\nu = 1 \text{ мм}^2/\text{сек}$.
Данные значения NPSH были получены при лабораторных испытаниях. Рекомендуется увеличивать данные величины при подборе на 0,5 м.

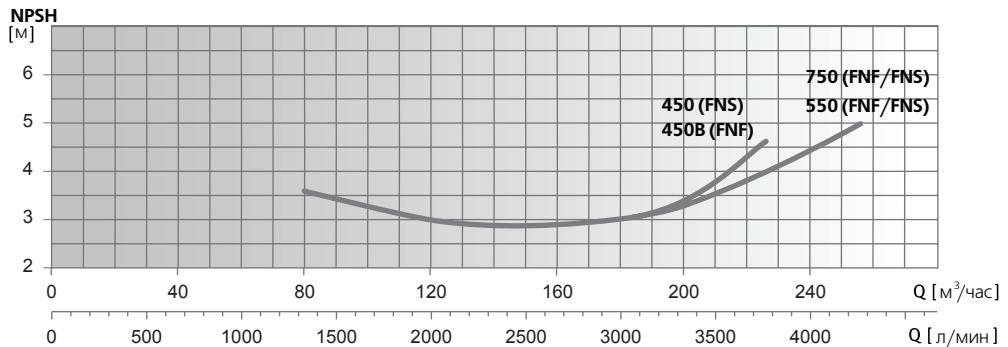
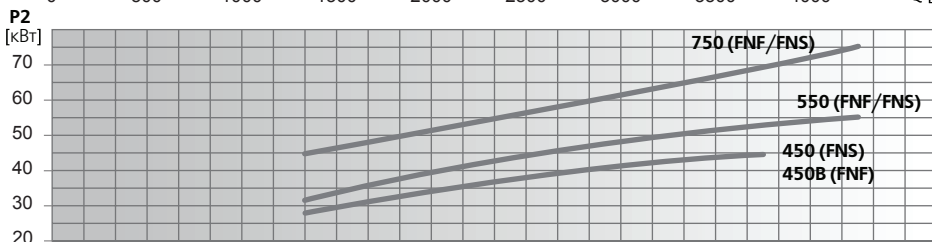
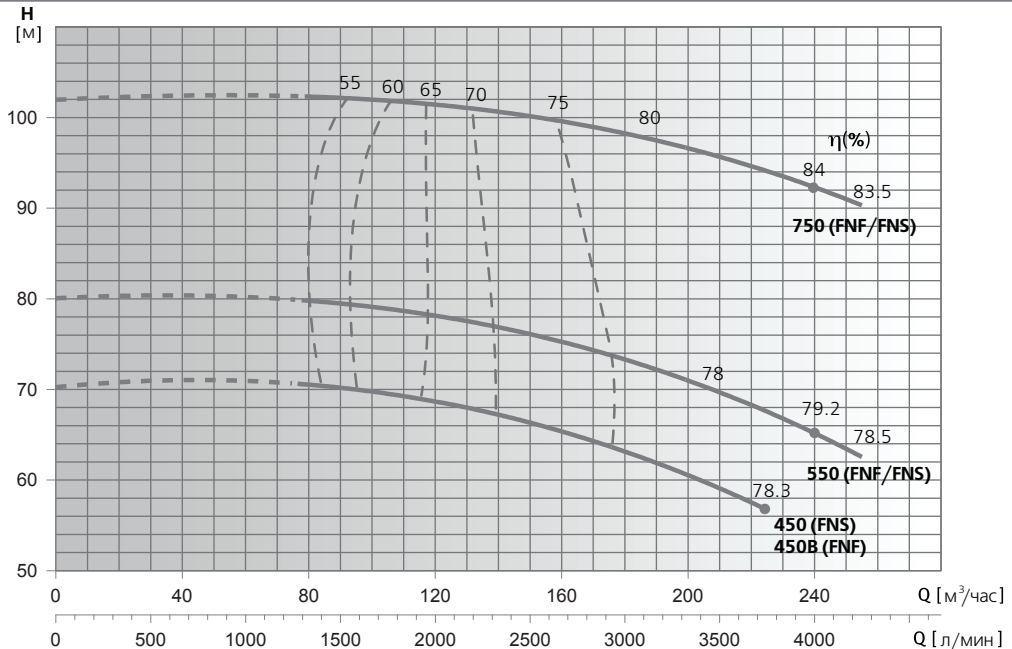

Модель насоса	P2		In, A	л/мин	Напор, м																			
	кВт	HP			0	1333	1500	1667	1833	2000	2167	2333	2500	2667	2750	3000	3250	3333	3500	3750	4000	4250		
FNS 80-100-450	45	60	81.7	0	80	90	100	110	120	130	140	150	160	165	180	195	200	210	225	240	255			
FNF 80-100-450B	45	60	79.4	70.3	70.3	70	69.8	69.5	68.8	68.1	67.5	66.5	65	64.5	63.3	61.4	60	59.3	56.8					
FNS/FNF 80-100-550	55	75	97.8/96.8	80	80	79.6	79.2	78.5	78.2	77.5	77.1	76.2	74.9	74	73.6	71.7	70.9	70.1	67.6	65.7	62			
FNS/FNF 80-100-750	75	100	133/125.4	102	102	102	102	102	101.8	101.2	101.1	100	99.3	98.8	98.1	97.2	96.4	95.9	94.4	92.3	90.2			

Гидравлические характеристики соответствуют жидкостям с плотностью $\rho = 1,0 \text{ кг/дм}^3$ и кинематической вязкостью $\nu = 1 \text{ мм}^2/\text{сек}$.
Данные значения NPSH были получены при лабораторных испытаниях. Рекомендуется увеличивать данные величины при подборе на 0,5 м.

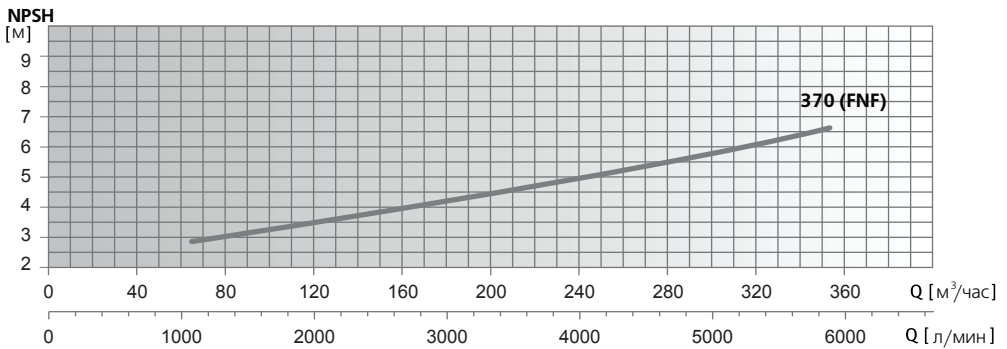
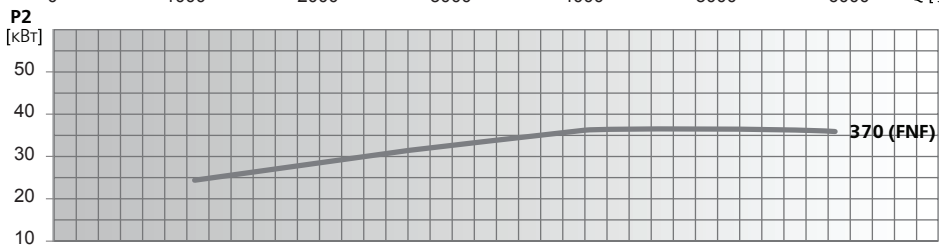
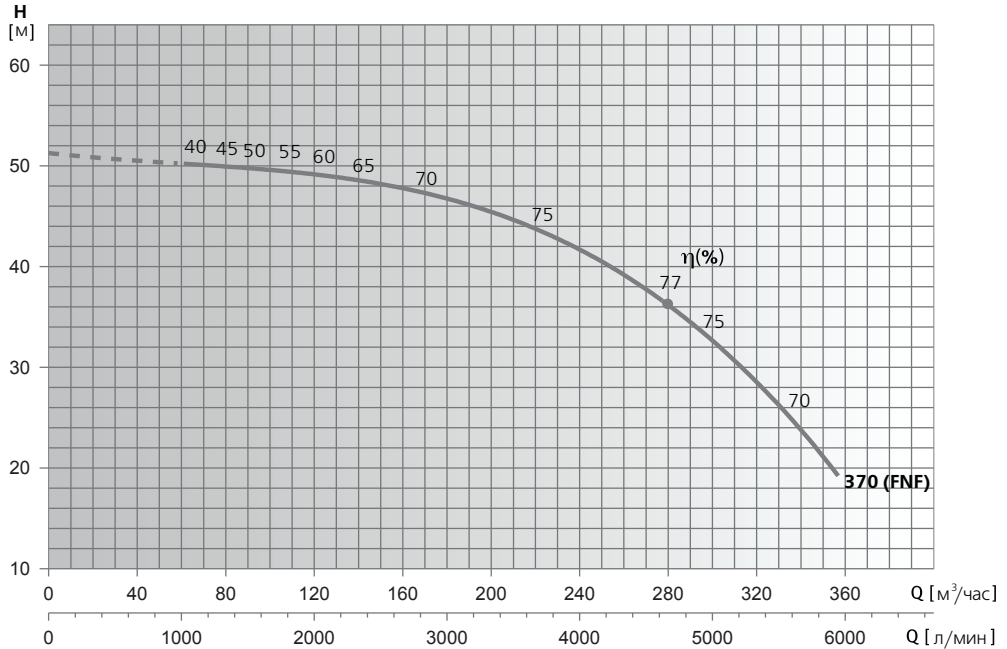

Модель насоса	P2		In, А	л/мин																								
	кВт	HP		0	1083	1167	1250	1333	1500	1667	1750	2000	2167	2333	2500	2667	2750	3000	3250	3333	3500	3750	4000	4250	4667	5250	5917	6250
FNF 100-125-370	37	50	63.2	0	65	70	75	80	90	100	105	120	130	140	150	160	165	180	195	200	210	225	240	255	280	315	355	375
				Напор, м	51	50.3	50.3	50	49.9	49.9	49.9	49.9	49.1	48.9	48.7	48.3	47.5	47.1	46.8	45.6	45	44.5	43.2	41.5	40	36.5	30.8	19

Гидравлические характеристики соответствуют жидкостям с плотностью $\rho = 1,0$ кг/дм и кинематической вязкостью $\nu = 1$ мм /сек.
Данные значения NPSH были получены при лабораторных испытаниях. Рекомендуется увеличивать данные величины при подборе на 0,5 м.

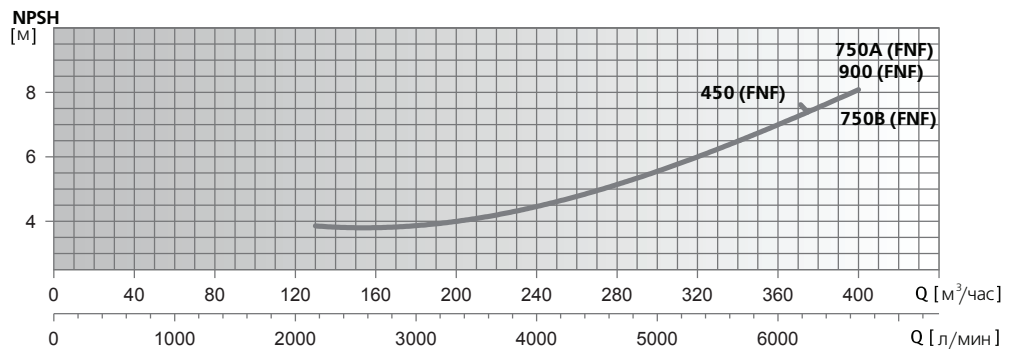
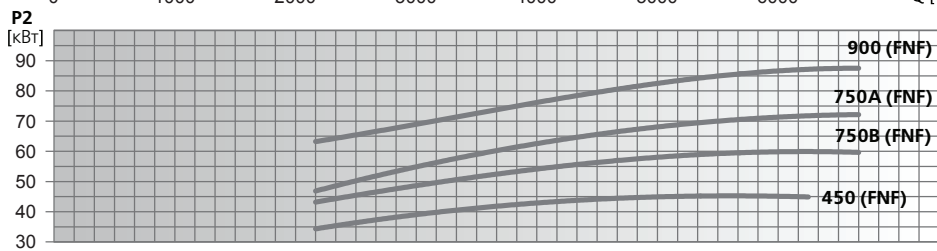
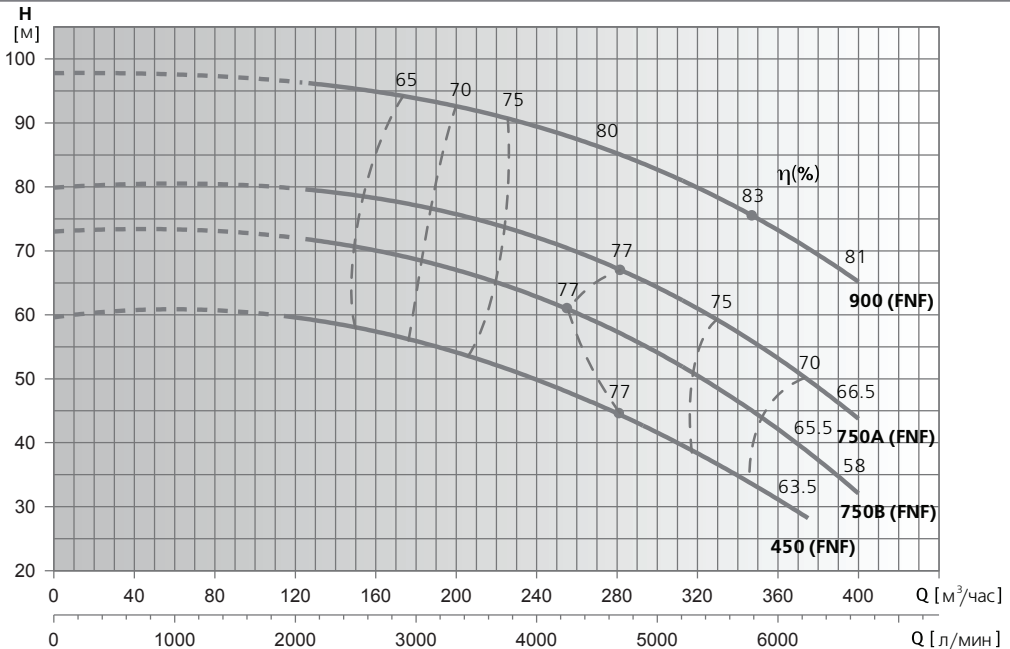

Модель насоса	P2		In, A	л/мин	Напор, м																	
	kW	HP			0	2000	2167	2333	2500	2667	2750	3000	3250	3333	3500	3750	4000	4250	4667	5250	5917	6250
FNF 100-125-450	45	60	79.4	59.6	59.6	59.2	58.8	58.2	57.1	56.9	56.4	54.7	54	53.3	51.1	50	47.4	44.8	39.7	32.1	28	
FNF 100-125-750A	75	100	125.4	73	73	72.1	71.2	70.7	70	69	68.1	68	67.2	66.4	64.8	62.8	60.9	57	51.2	43.5	39	31.7
FNF 100-125-750B	75	100	125.4	80	80	79	78.8	78.4	78.2	78	77.9	76.5	75.8	75.2	73.7	72.1	70	67.5	61.5	54	50	43.9
FNF 100-125-900	90	125	150	97.7	97.7	96.4	96.2	95.9	94.8	94.1	93.6	92.8	92.2	91.7	90.5	89.7	88.3	85.3	80.4	75	70	65

Гидравлические характеристики соответствуют жидкостям с плотностью $\rho = 1,0 \text{ кг/дм}^3$ и кинематической вязкостью $\nu = 1 \text{ мм}^2/\text{сек}$.
Данные значения NPSH были получены при лабораторных испытаниях. Рекомендуется увеличивать данные величины при подборе на 0,5 м.

ДИАПАЗОН ГИДРАВЛИЧЕСКИЕ ХАРАКТЕРИСТИКИ СЕРИЙ FN4, FNF4, FNF4 X
(4-Х ПОЛЮСНЫЕ ЭЛЕКТРОДВИГАТЕЛИ)

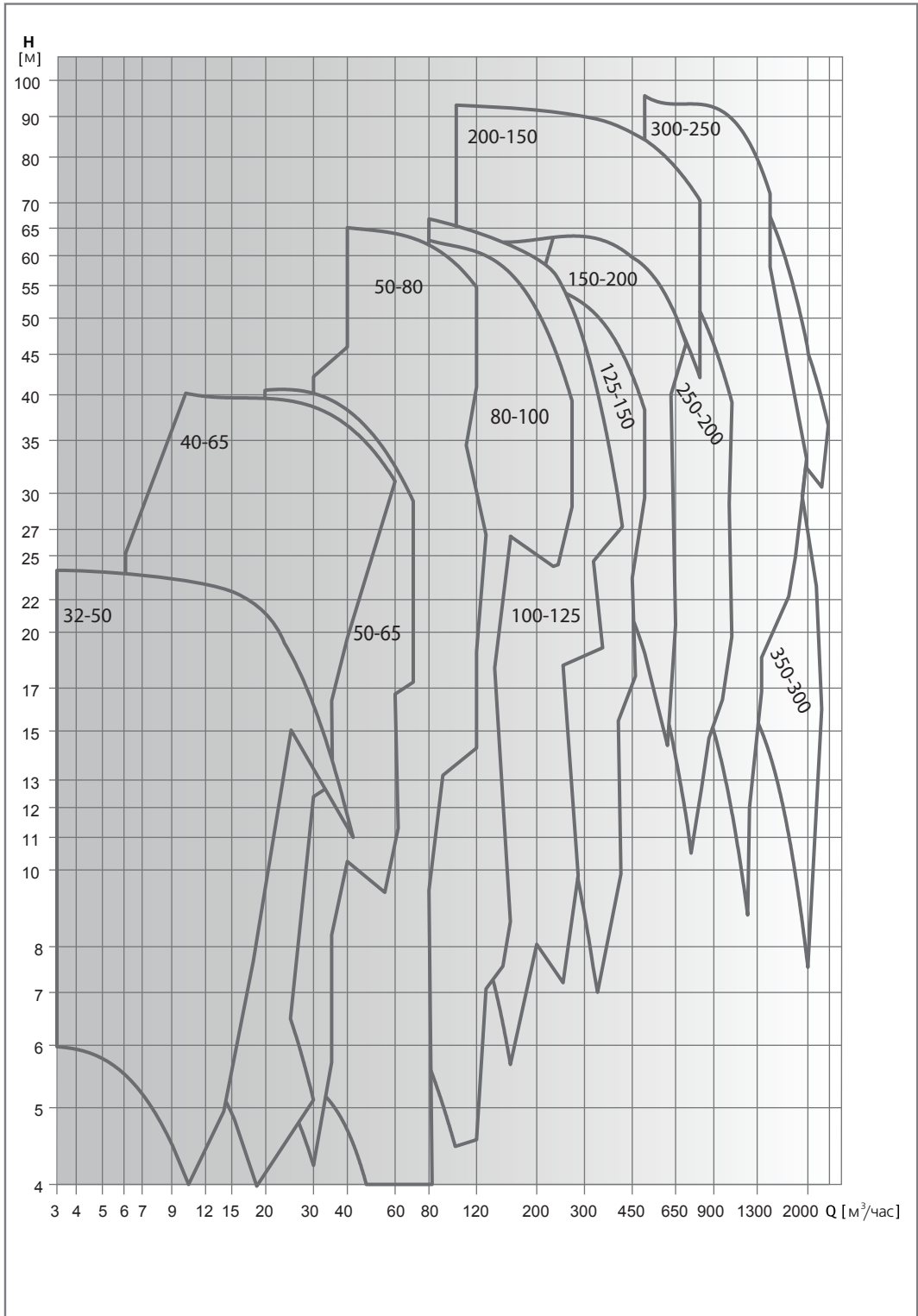

Гидравлические характеристики соответствуют жидкостям с плотностью $\rho = 1,0$ кг/дм³ и кинематической вязкостью $\nu = 1$ мм²/сек.
Данные значения NPSH были получены при лабораторных испытаниях. Рекомендуется увеличивать данные величины при подборе на 0,5 м.

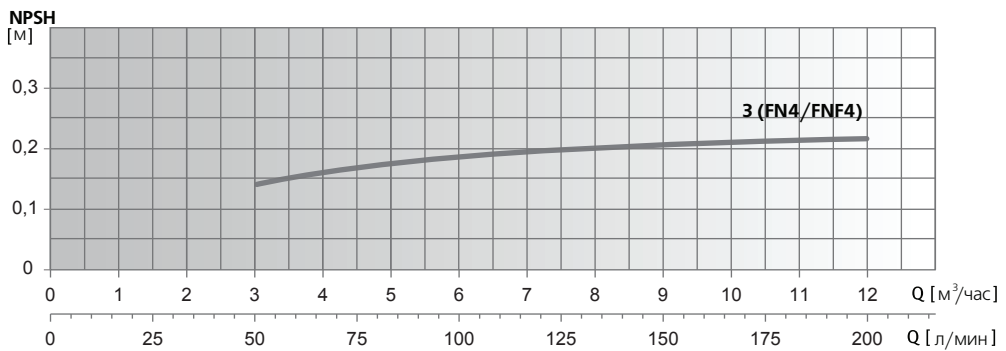
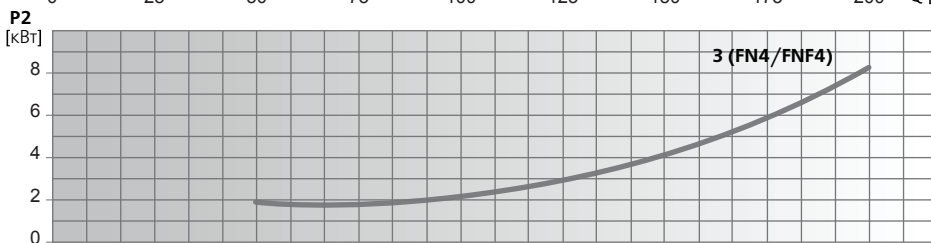
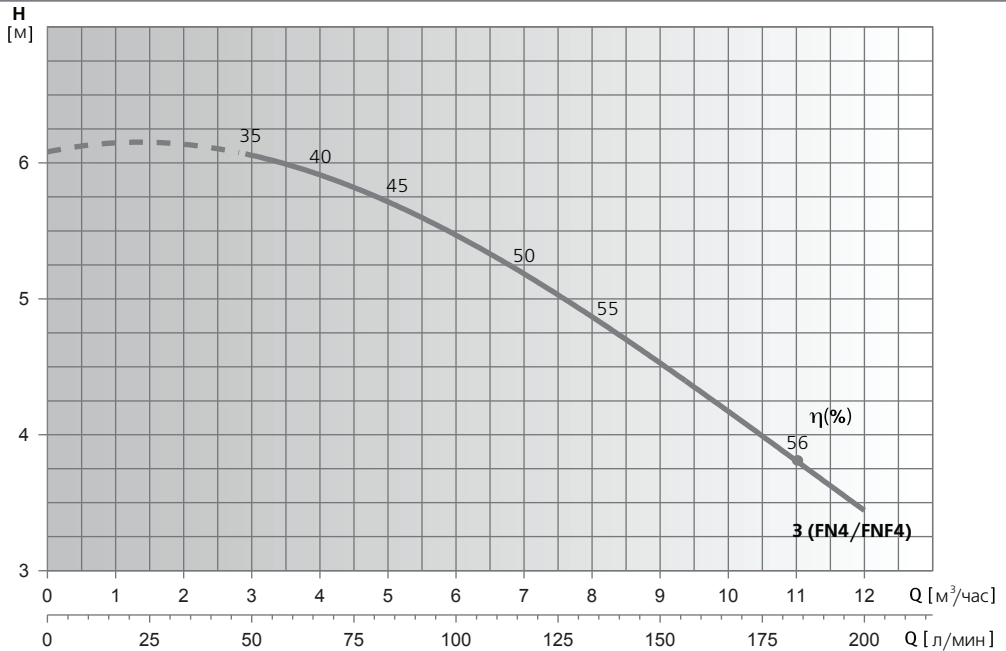

Модель насоса	P2		In, A	л/мин							
	kW	HP		0	50	67	100	133	167	200	
FN4/FNF4 32-50-3	0.37	0.5	1/1	0	3	4	6	8	10	12	
				Напор, м	6.1	6	5.9	5.5	5	4	3.5

Гидравлические характеристики соответствуют жидкостям с плотностью $\rho = 1,0$ кг/дм³ и кинематической вязкостью $\nu = 1$ мм²/сек.
Данные значения NPSH были получены при лабораторных испытаниях. Рекомендуется увеличивать данные величины при подборе на 0,5 м.

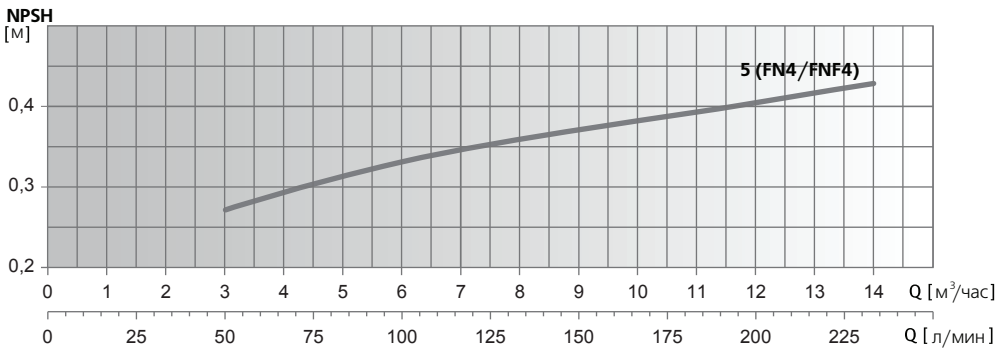
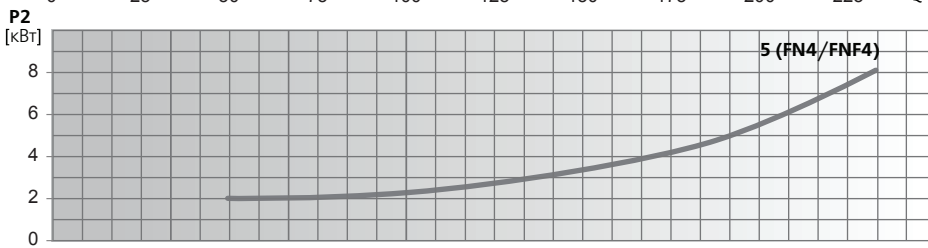
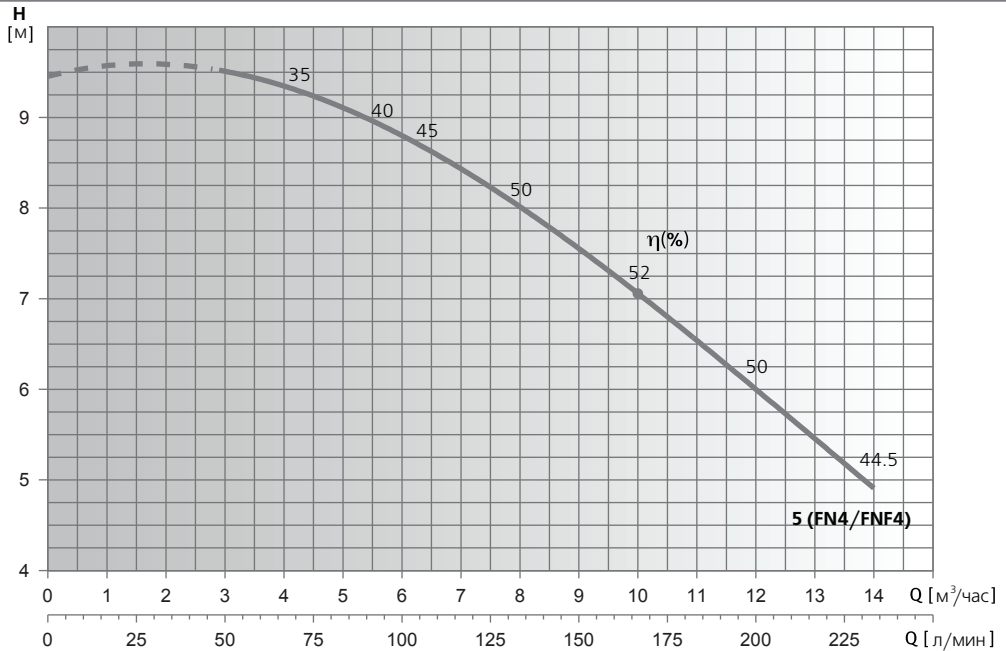

Модель насоса	P2		In, A	л/мин								
	kW	HP		0	50	67	100	133	167	200	233	
FN4/FNF4 32-50-5	0.55	0.75	1.1/1.1	0	3	4	6	8	10	12	14	
				Напор, м	9.5	9.4	9.3	8.9	8.1	7.1	5.8	5

Гидравлические характеристики соответствуют жидкостям с плотностью $\rho = 1,0$ кг/дм и кинематической вязкостью $\nu = 1$ мм /сек.
Данные значения NPSH были получены при лабораторных испытаниях. Рекомендуется увеличивать данные величины при подборе на 0,5 м.

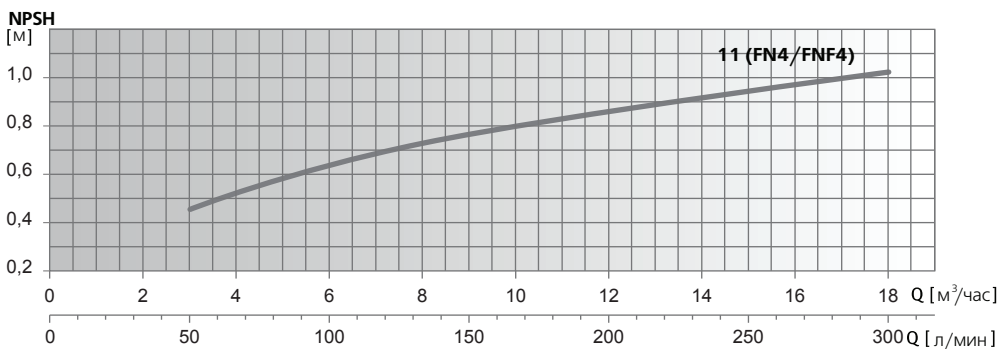
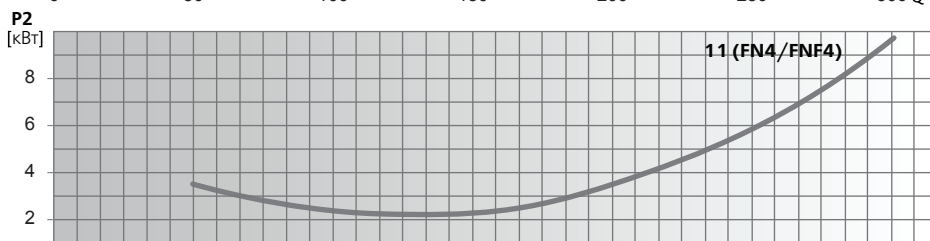
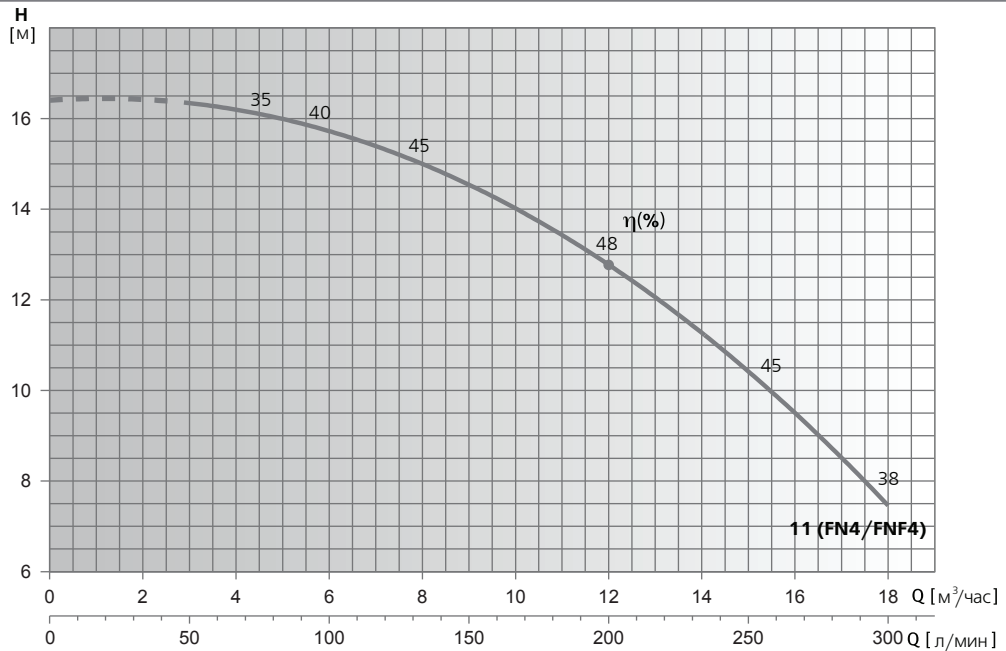

Модель насоса	P2		In, A	л/мин																				
	kW	HP		0	50	67	100	133	167	200	233	267	300											
FN4/FNF4 32-50-11	1.1	1.5	2.5/2.5	0	3	4	6	8	10	12	14	16	18	Напор, м	16.5	16.2	16	15.9	15.2	14	12.7	11.2	9.5	7.5

Гидравлические характеристики соответствуют жидкостям с плотностью $\rho = 1,0$ кг/дм³ и кинематической вязкостью $\nu = 1$ мм²/сек.
Данные значения NPSH были получены при лабораторных испытаниях. Рекомендуется увеличивать данные величины при подборе на 0,5 м.

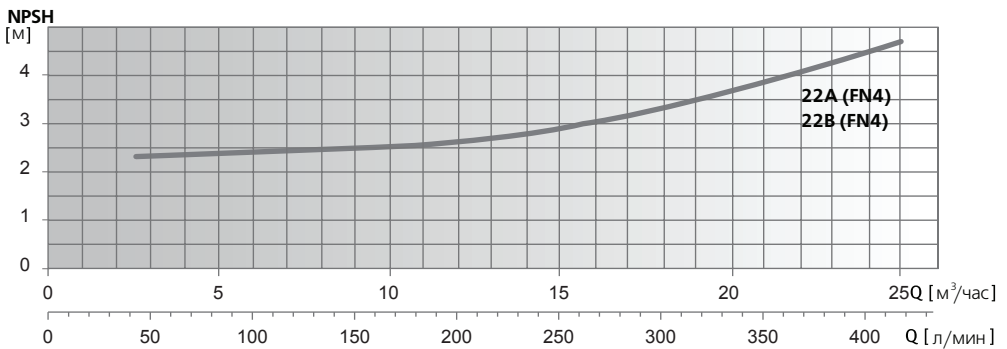
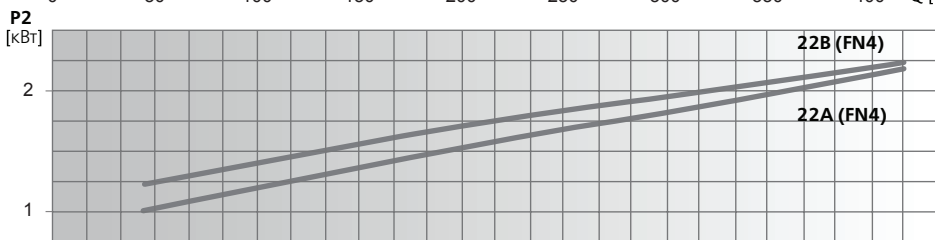
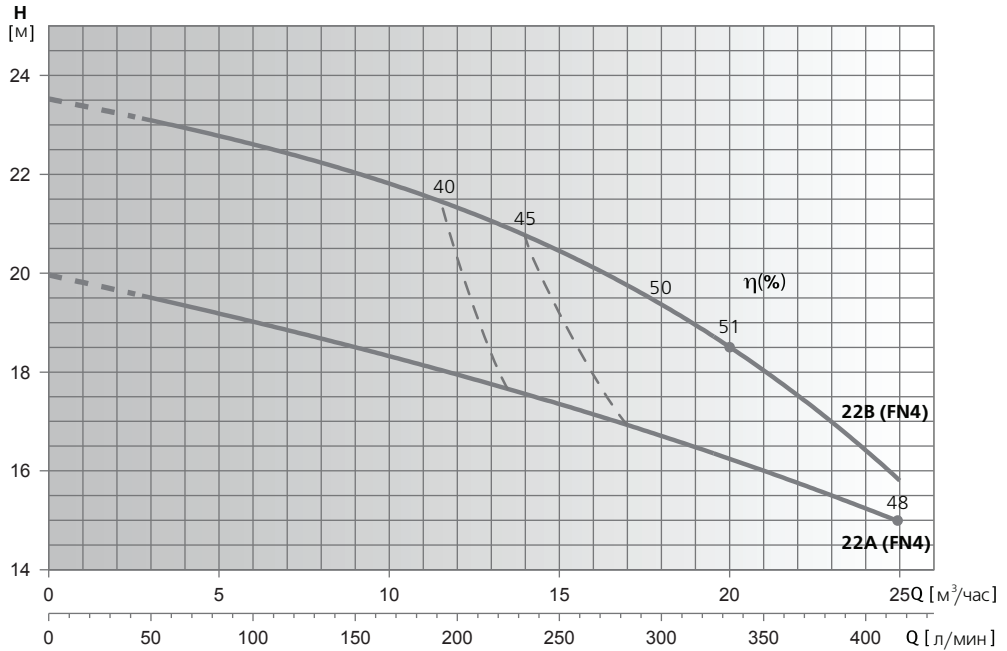

Модель насоса	P2		I _n , A	л/мин м³/час	0	50	67	100	133	167	200	233	267	300	333	417
	кВт	HP			Напор, м	0	3	4	6	8	10	12	14	16	18	20
FN4 32-50-22A	2.2	3	5.1	Напор, м	20	19.5	19.3	19	18.6	18.4	18	17.6	17.2	16.6	16.2	15
FN4 32-50-22B	2.2	3	5.1		23.5	23.1	23	22.6	22.2	21.8	21.3	20.8	20.1	19.4	18.5	15.8

Гидравлические характеристики соответствуют жидкостям с плотностью $\rho = 1,0$ кг/дм³ и кинематической вязкостью $\nu = 1$ мм²/сек.
Данные значения NPSH были получены при лабораторных испытаниях. Рекомендуется увеличивать данные величины при подборе на 0,5 м.

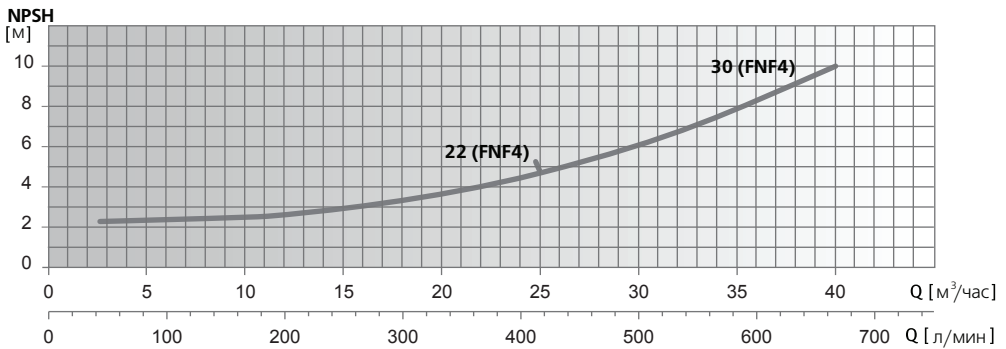
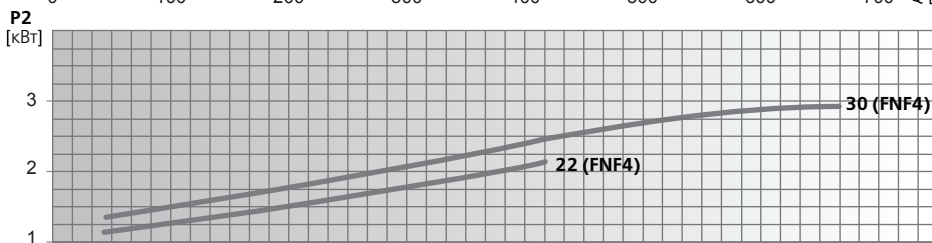
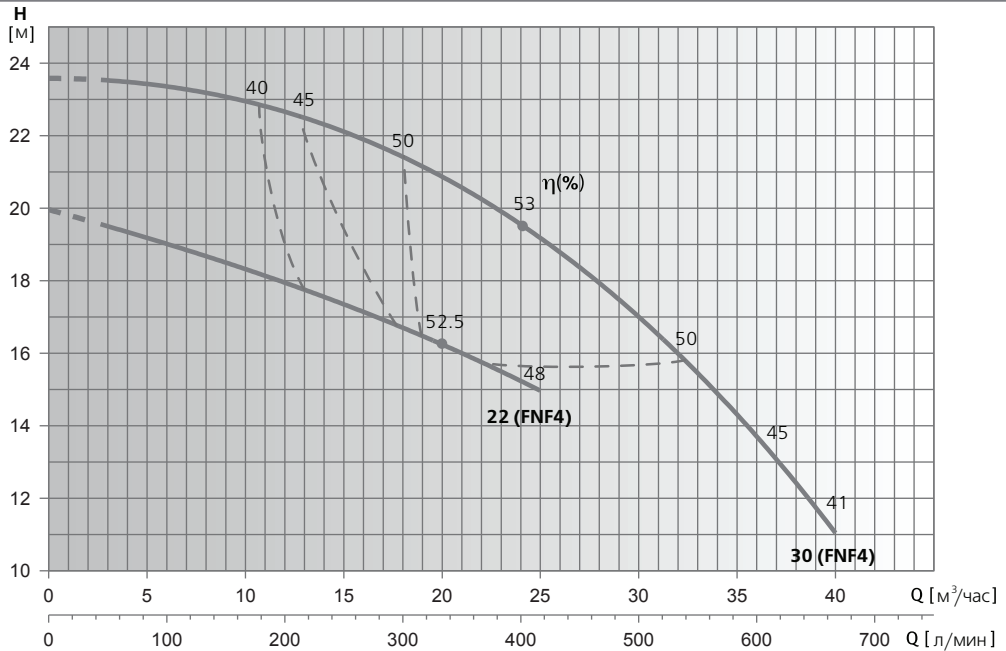

Модель насоса	P2		In, A	л/мин															
	кВт	НР		0	50	67	100	133	167	200	233	267	300	333	417	501	583	667	
FNF4 32-50-22	2.2	3	5	0	3	4	6	8	10	12	14	16	18	20	25	30	35	40	
FNF4 32-50-30	3	4	6.5	Напор, м	20	19.5	19.3	19	18.6	18.4	18	17.6	17.2	16.6	16.2	15			
					23.6	23.5	23.5	23.3	23.2	23	22.7	22.3	21.9	21.4	20.9	19.1	17	14.4	11

Гидравлические характеристики соответствуют жидкостям с плотностью $\rho = 1,0$ кг/дм³ и кинематической вязкостью $\nu = 1$ мм²/сек.
Данные значения NPSH были получены при лабораторных испытаниях. Рекомендуется увеличивать данные величины при подборе на 0,5 м.

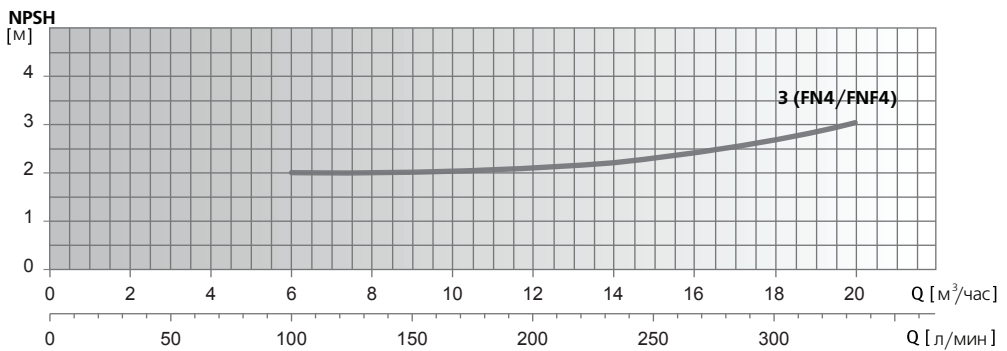
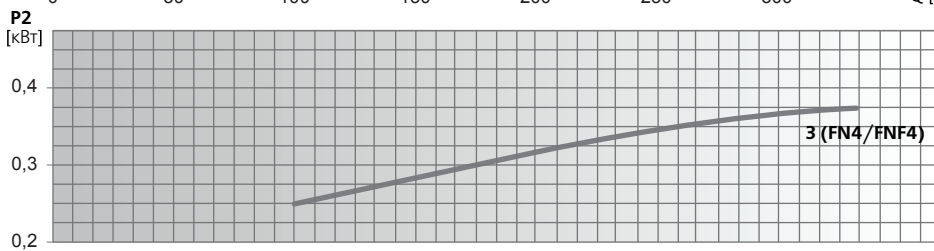
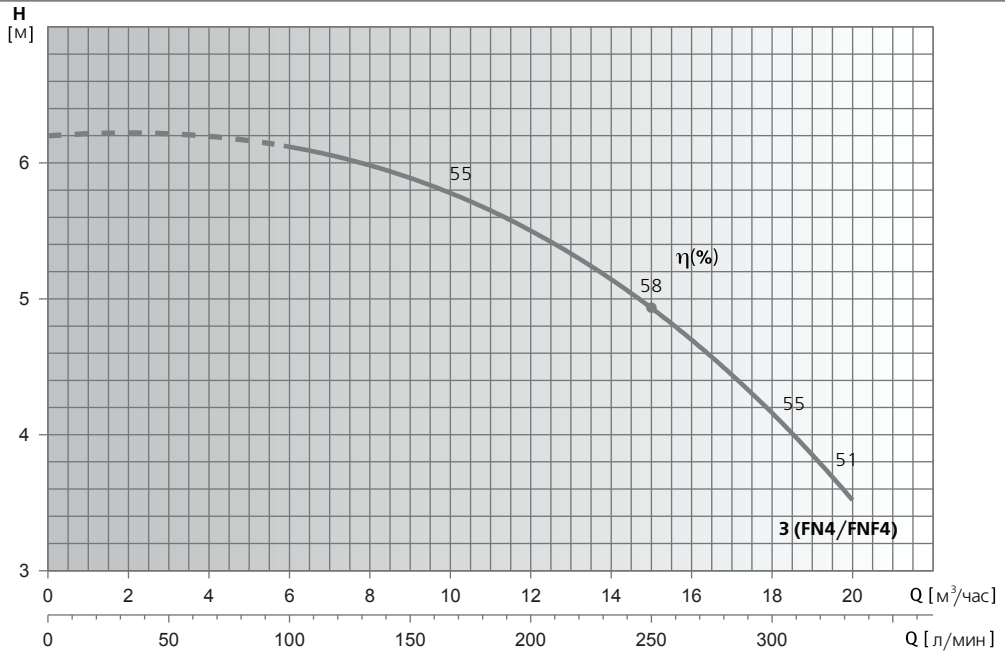

Модель насоса	P2		In, А	Q									
	кВт	HP		л/мин	0	100	133	167	200	233	267	300	333
FN4/FNF4 40-65-3	0.37	0.5	1/1	м³/час	0	6	8	10	12	14	16	18	20
				Напор, м	6.2	6.1	6	5.8	5.5	5.1	4.7	4.2	3.5

Гидравлические характеристики соответствуют жидкостям с плотностью $\rho = 1,0$ кг/дм и кинематической вязкостью $\nu = 1$ мм /сек.
Данные значения NPSH были получены при лабораторных испытаниях. Рекомендуется увеличивать данные величины при подборе на 0,5 м.

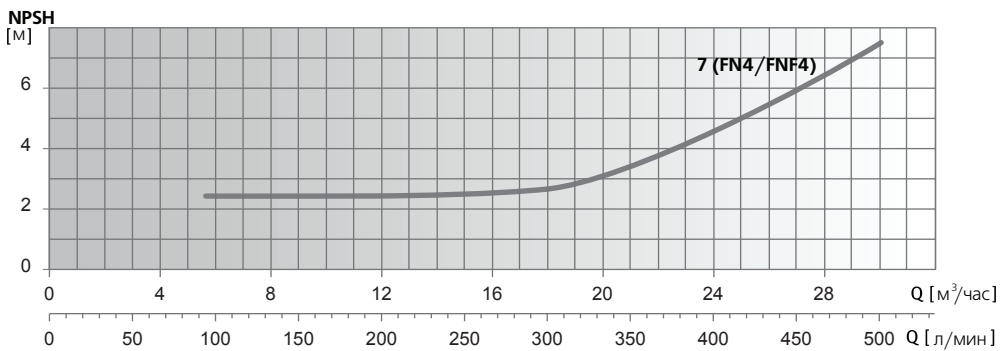
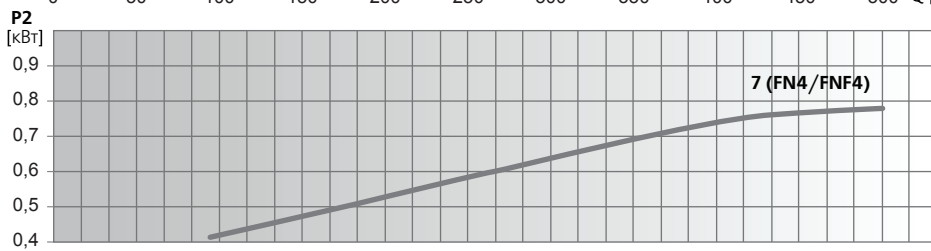
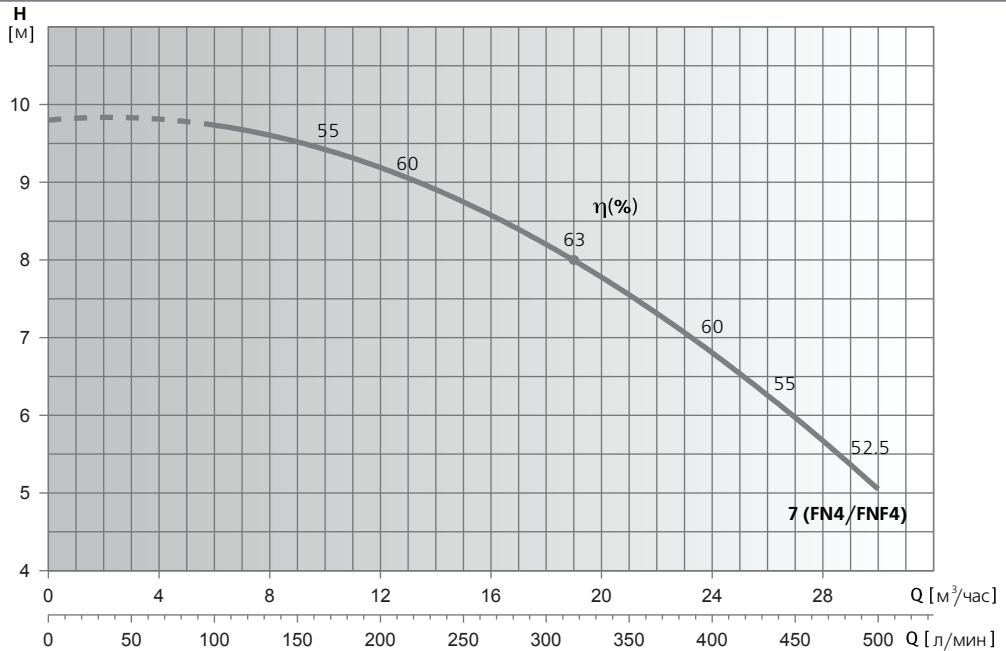

Модель насоса	P2		I _n , А	л/мин										
	кВт	HP		0	100	133	167	200	233	267	300	333	417	500
FN4/FNF4 40-65-7	0.75	1	1.1/1.8	0	6	8	10	12	14	16	18	20	25	30
	Напор, м			9.8	9.7	9.6	9.5	9.2	8.9	8.6	8.2	7.6	6.7	5

Гидравлические характеристики соответствуют жидкостям с плотностью $\rho = 1,0$ кг/дм³ и кинематической вязкостью $\nu = 1$ мм²/сек.
Данные значения NPSH были получены при лабораторных испытаниях. Рекомендуется увеличивать данные величины при подборе на 0,5 м.

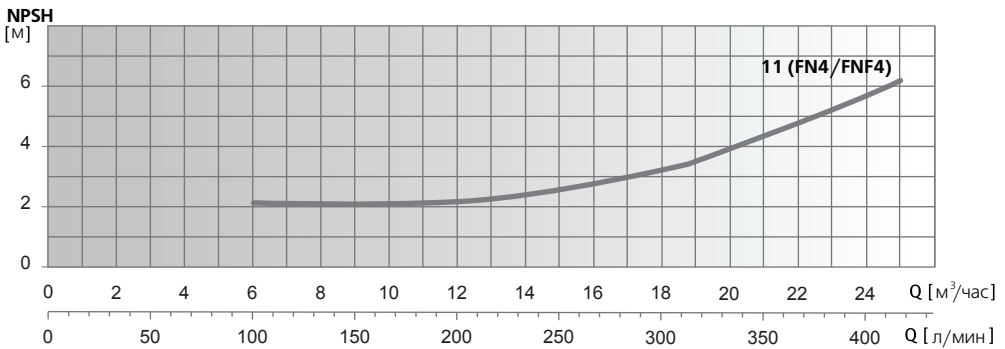
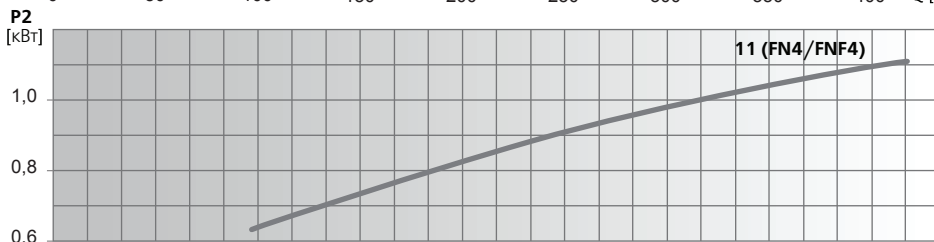
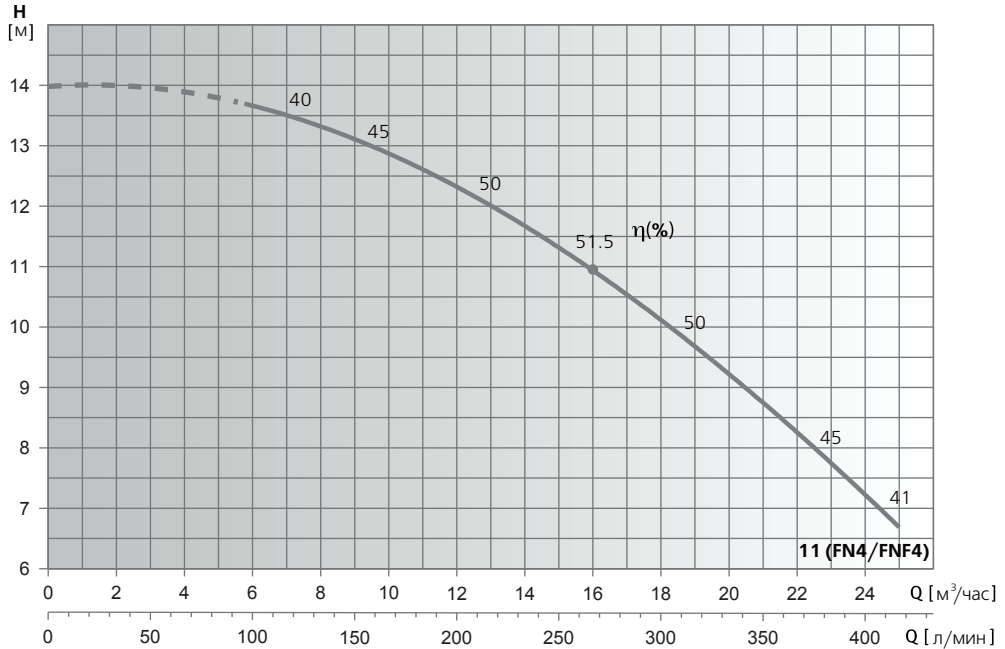

Модель насоса	P2		In, A	л/мин	0	100	133	167	200	233	267	300	333	417
	kW	HP		м³/час	0	6	8	10	12	14	16	18	20	25
FN4/FNF4 40-65-11	1.1	1.5	2.5/2.5	Напор, м	14	13.6	13.3	12.9	12.4	11.7	10.9	10.1	9.2	6.7

Гидравлические характеристики соответствуют жидкостям с плотностью $\rho = 1,0$ кг/дм³ и кинематической вязкостью $\nu = 1$ мм²/сек.
Данные значения NPSH были получены при лабораторных испытаниях. Рекомендуется увеличивать данные величины при подборе на 0,5 м.

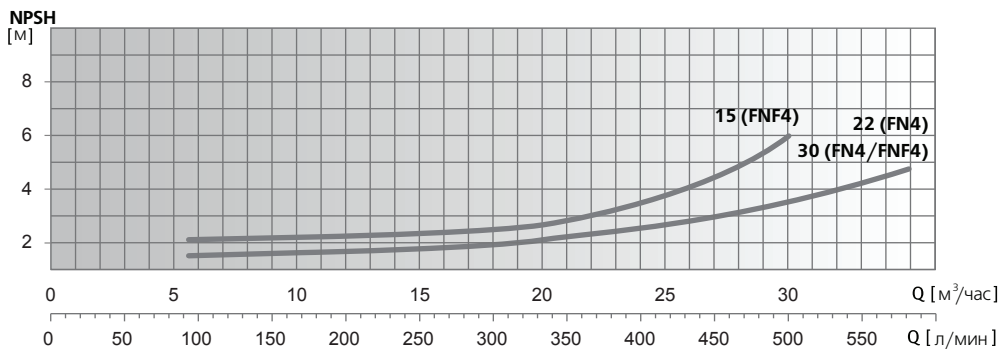
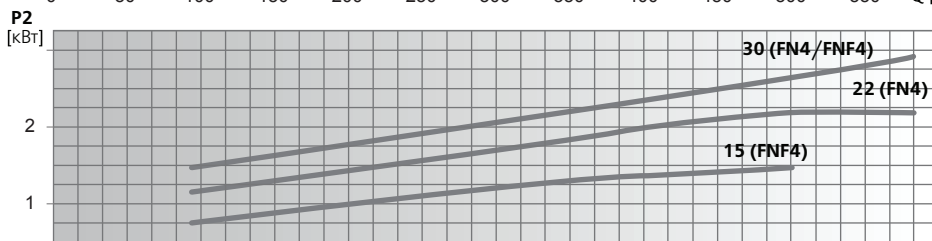
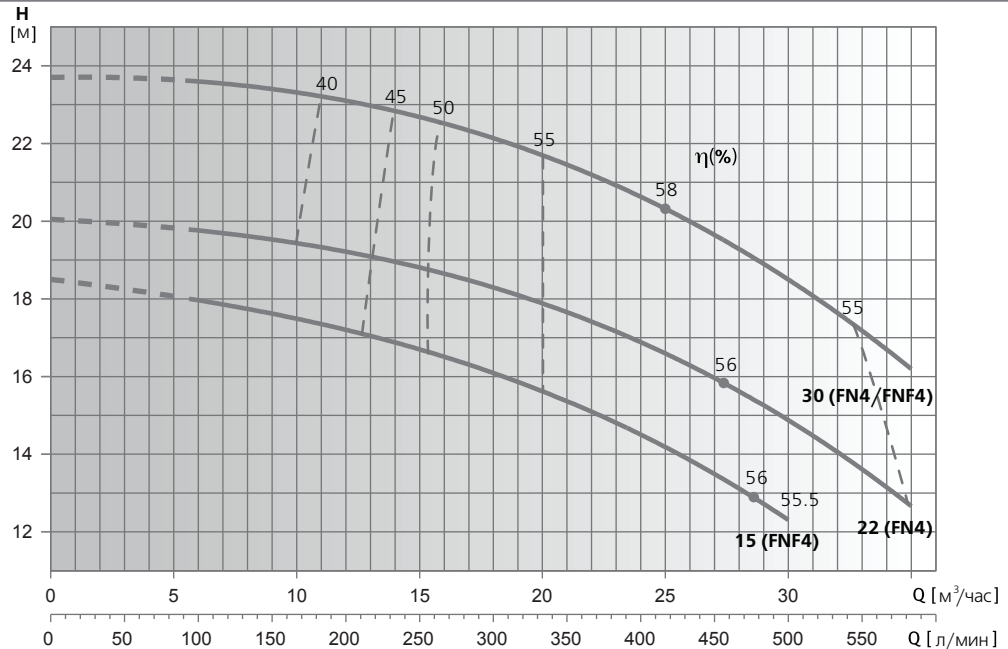

Модель насоса	P2		In, A	л/мин м³/час	0	100	133	167	200	233	267	300	333	417	501	583
	кВт	HP			0	6	8	10	12	14	16	18	20	25	30	35
FN4 40-65-15	1.5	2	3.4	Напор, м	18.5	18	17.7	17.5	17.2	16.9	16.5	16.1	15.6	14.2	12.3	
FN4 40-65-22	2.2	3	5.1		20	19.9	19.6	19.4	19.2	19	18.6	18.3	17.8	16.6	15	12.6
FN4/FNF4 40-65-30	3	4	7.2/6.5	Напор, м	23.7	23.6	23.5	23.3	23.1	22.8	22.5	22.2	21.7	20.3	18.5	16.2

Гидравлические характеристики соответствуют жидкостям с плотностью $\rho = 1,0$ кг/дм³ и кинематической вязкостью $\nu = 1$ мм²/сек.
Данные значения NPSH были получены при лабораторных испытаниях. Рекомендуется увеличивать данные величины при подборе на 0,5 м.

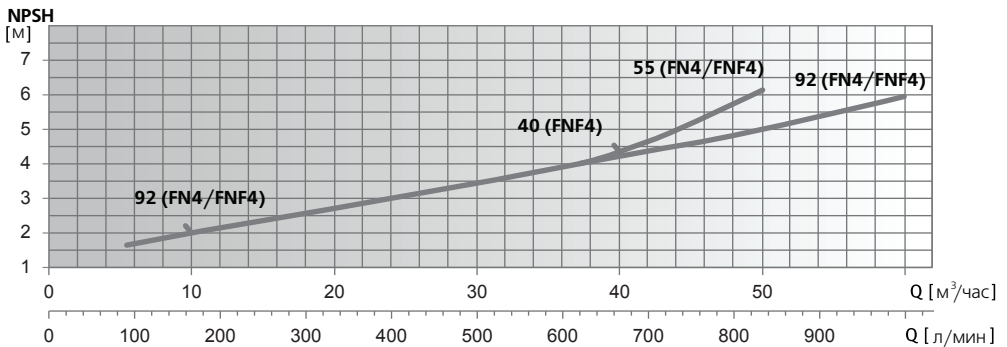
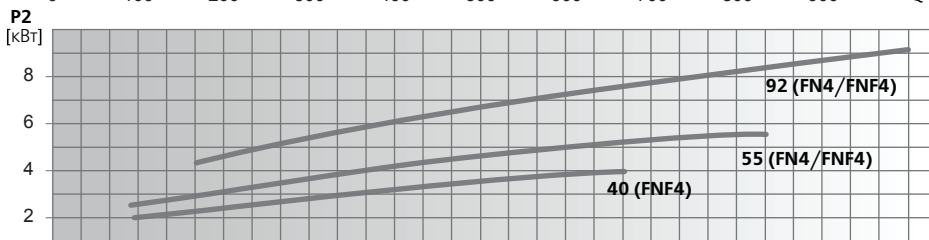
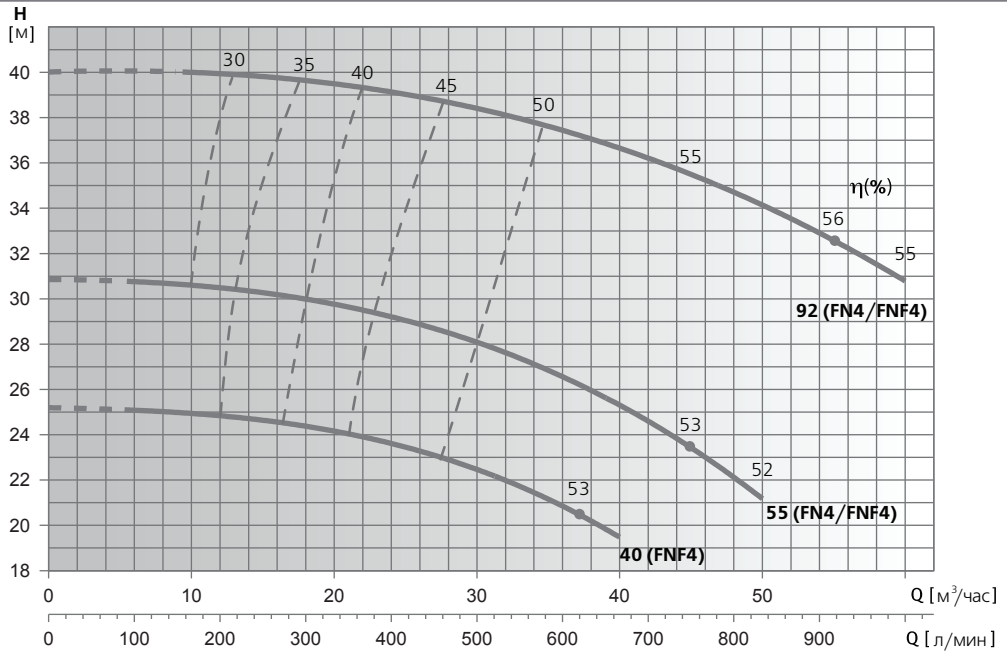

Модель насоса	P2		In, A	л/мин																
	kW	HP		0	100	133	167	200	233	267	300	333	417	500	583	667	750	833	917	1000
FN4/FNF4 40-65-40	4	5.5	9.2/8.6	25.2	25.1	25	24.9	24.8	24.7	24.6	24.4	24.2	23.4	22.5	21.1	19.5				
FN4/FNF4 40-65-55	5.5	7.5	12.5/11	30.9	30.7	30.6	30.6	30.5	30.4	30.3	30	29.8	29.1	27.9	26.7	25.5	23.5	21.1		
FN4/FNF4 40-65-92	9.2	12.5	18.5/20	40			40	40	39.9	39.7	39.6	39.5	39	38.4	37.6	36.7	35.6	34	32.6	30.8

Гидравлические характеристики соответствуют жидкостям с плотностью $\rho = 1,0$ кг/дм³ и кинематической вязкостью $\nu = 1$ мм²/сек.
Данные значения NPSH были получены при лабораторных испытаниях. Рекомендуется увеличивать данные величины при подборе на 0,5 м.

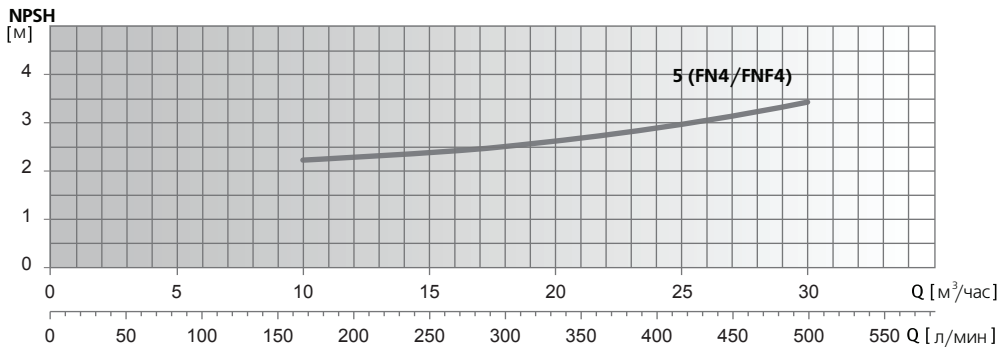
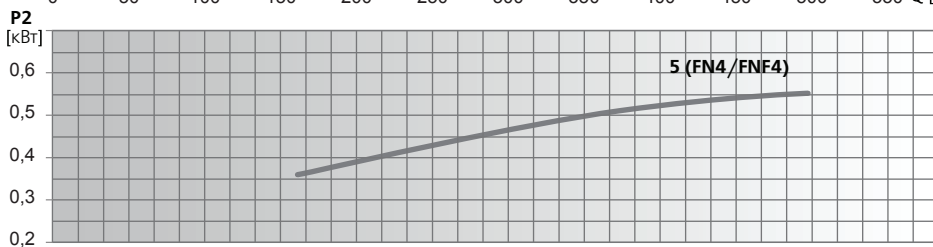
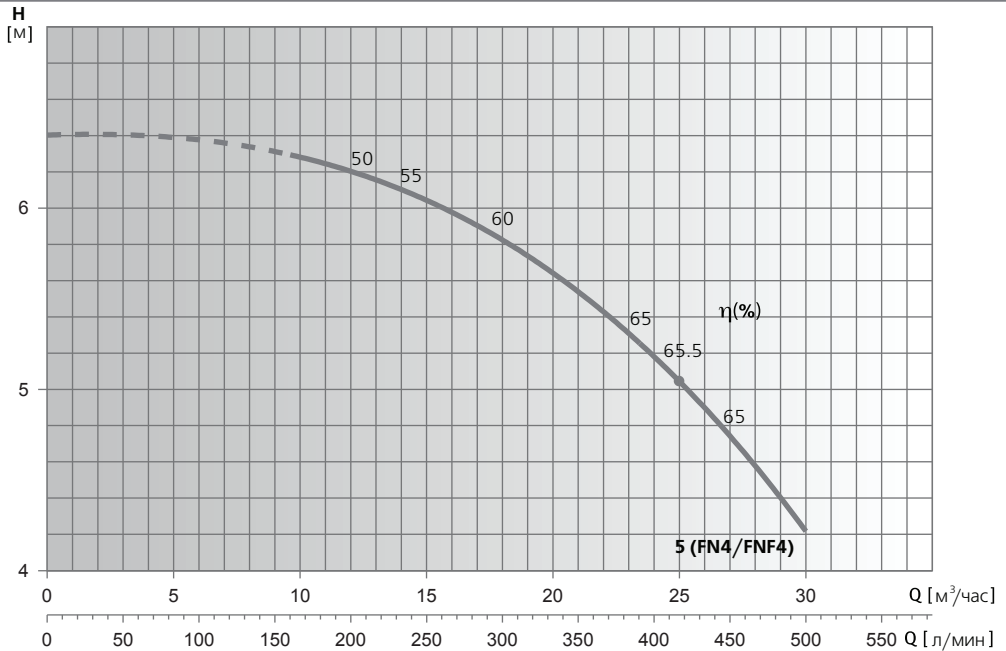

Модель насоса	P2		In, А	л/мин																		
	кВт	HP		0	167	200	233	267	300	333	417	500										
FN4/FNF4 50-65-5	0.55	0.75	1.1/1.1	0	10	12	14	16	18	20	25	30	Напор, м	6.4	6.3	6.2	6.1	6	5.8	5.6	5.1	4.2

Гидравлические характеристики соответствуют жидкостям с плотностью $\rho = 1,0$ кг/дм³ и кинематической вязкостью $\nu = 1$ мм²/сек.
Данные значения NPSH были получены при лабораторных испытаниях. Рекомендуется увеличивать данные величины при подборе на 0,5 м.

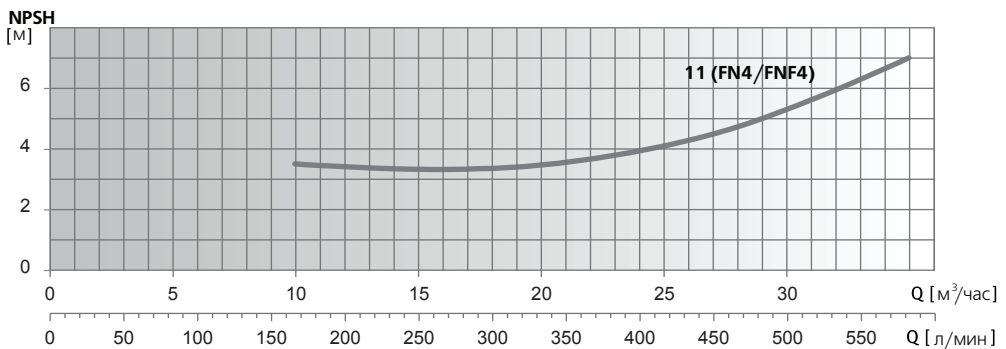
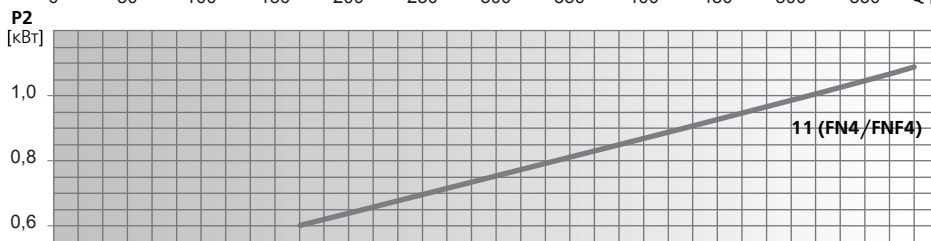
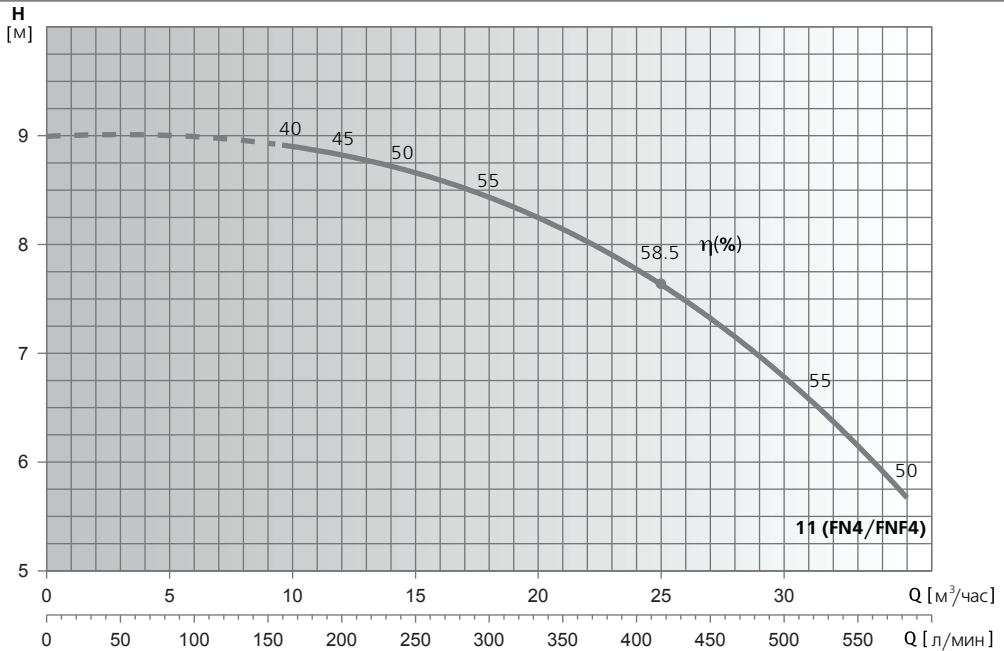

Модель насоса	P2		In, A	Q										
	kW	HP		л/мин	0	167	200	233	267	300	333	417	500	583
FN4/FNF4 50-65-11	1.1	1.5	2.5/2.5	м³/час	0	10	12	14	16	18	20	25	30	35
				Напор, м	9	8.9	8.8	8.7	8.6	8.5	8.2	7.7	6.7	5.7

Гидравлические характеристики соответствуют жидкостям с плотностью $\rho = 1,0$ кг/дм³ и кинематической вязкостью $\nu = 1$ мм²/сек.
Данные значения NPSH были получены при лабораторных испытаниях. Рекомендуется увеличивать данные величины при подборе на 0,5 м.

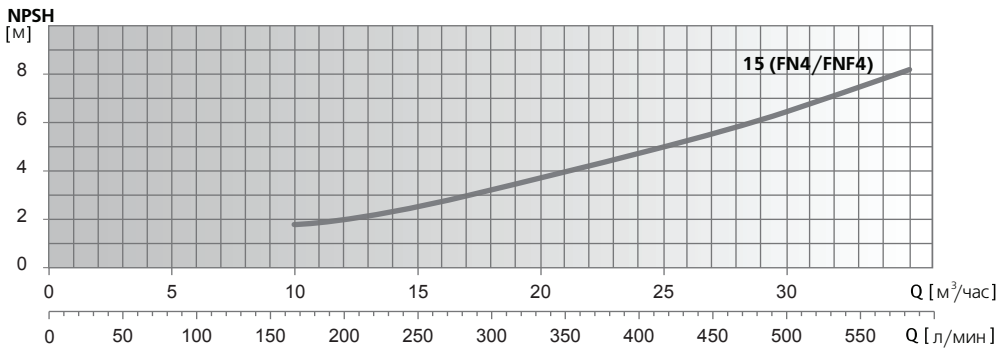
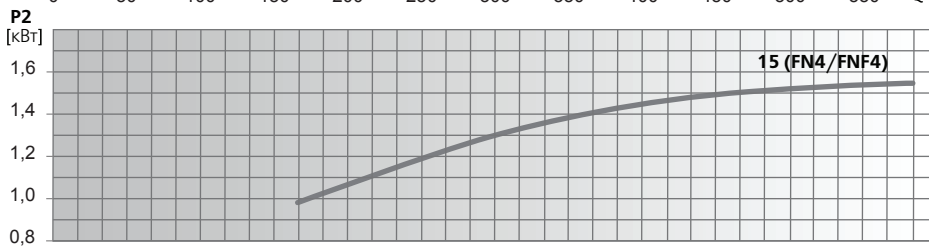
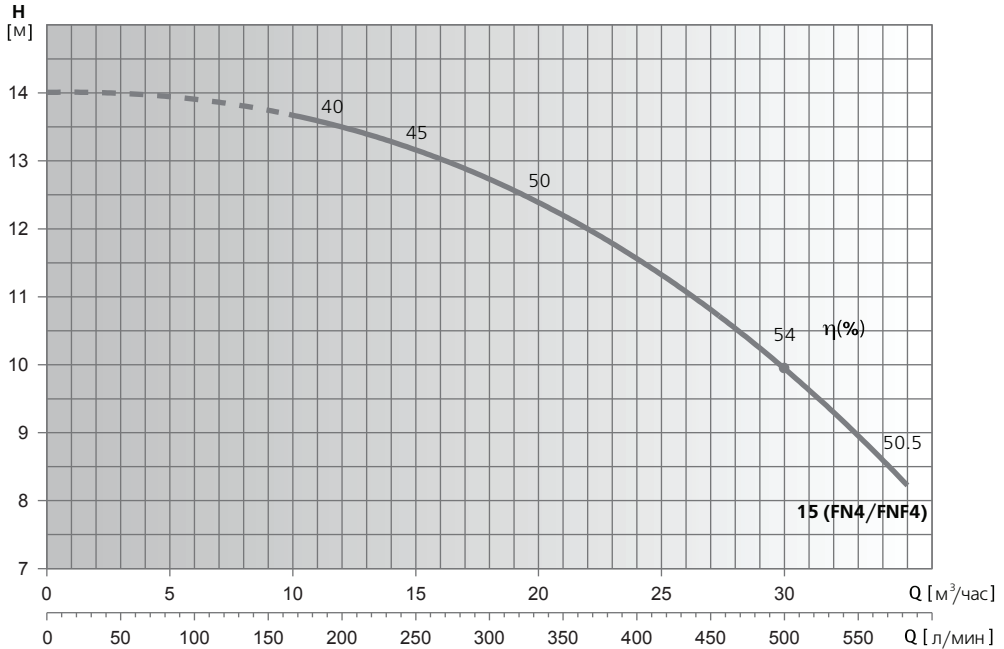

Модель насоса	P2		In, A	л/мин																				
	kW	HP		0	167	200	233	267	300	333	417	500	583											
FN4/FNF4 50-65-15	1.5	2	3.6/3.4	0	10	12	14	16	18	20	25	30	35	Напор, м	14	13.7	13.5	13.3	13	12.7	12.4	11.3	10	8.2

Гидравлические характеристики соответствуют жидкостям с плотностью $\rho = 1,0$ кг/дм³ и кинематической вязкостью $\nu = 1$ мм²/сек.
Данные значения NPSH были получены при лабораторных испытаниях. Рекомендуется увеличивать данные величины при подборе на 0,5 м.

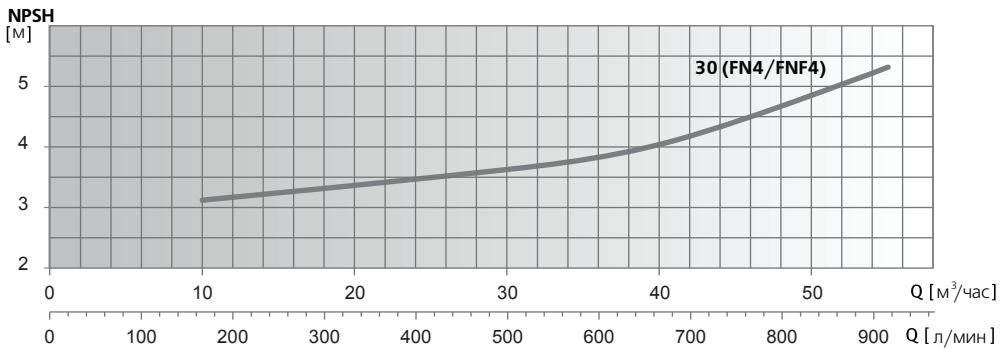
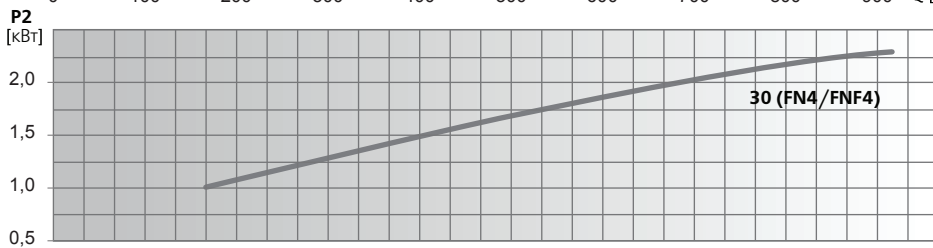
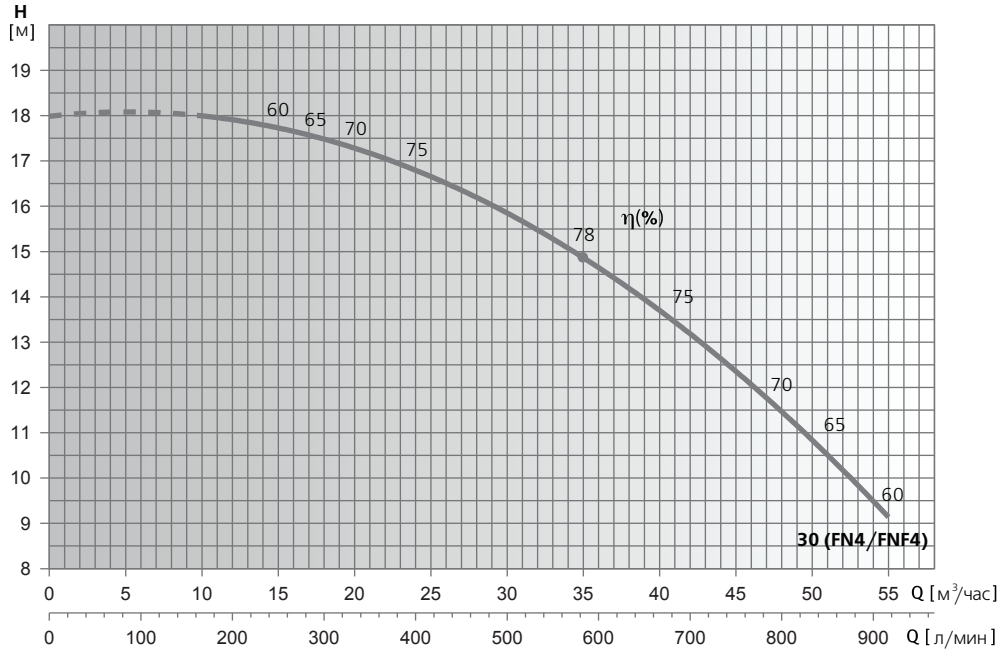

Модель насоса	P2		In, A	л/мин																
	kW	HP		0	167	200	233	267	300	333	417	500	583	667	750	833	917			
FN4/FNF4 50-65-30	3	4	6.2/6.5	0	10	12	14	16	18	20	25	30	35	40	45	50	55			
			Напор, м	18	18	17.9	17.8	17.7	17.5	17	16.8	16	14.8	13.8	12.2	10.8	9.2			

Гидравлические характеристики соответствуют жидкостям с плотностью $\rho = 1,0$ кг/дм³ и кинематической вязкостью $\nu = 1$ мм²/сек.
Данные значения NPSH были получены при лабораторных испытаниях. Рекомендуется увеличивать данные величины при подборе на 0,5 м.

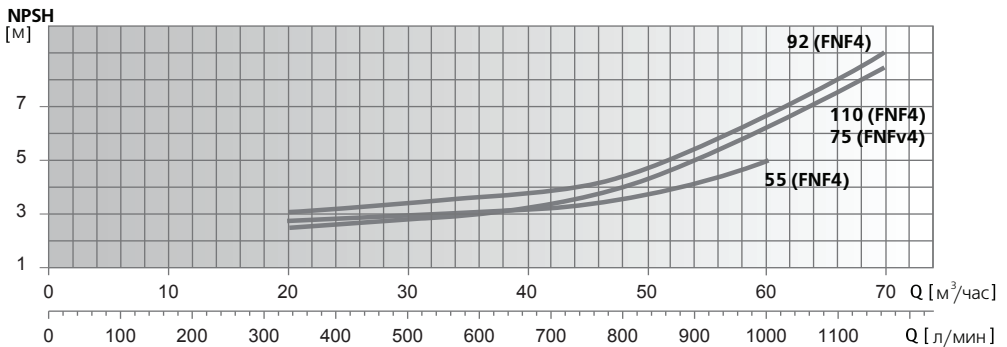
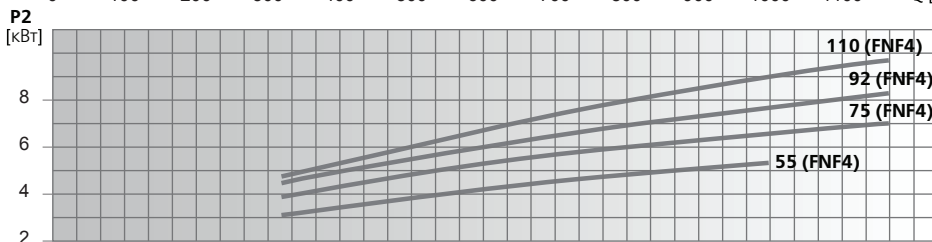
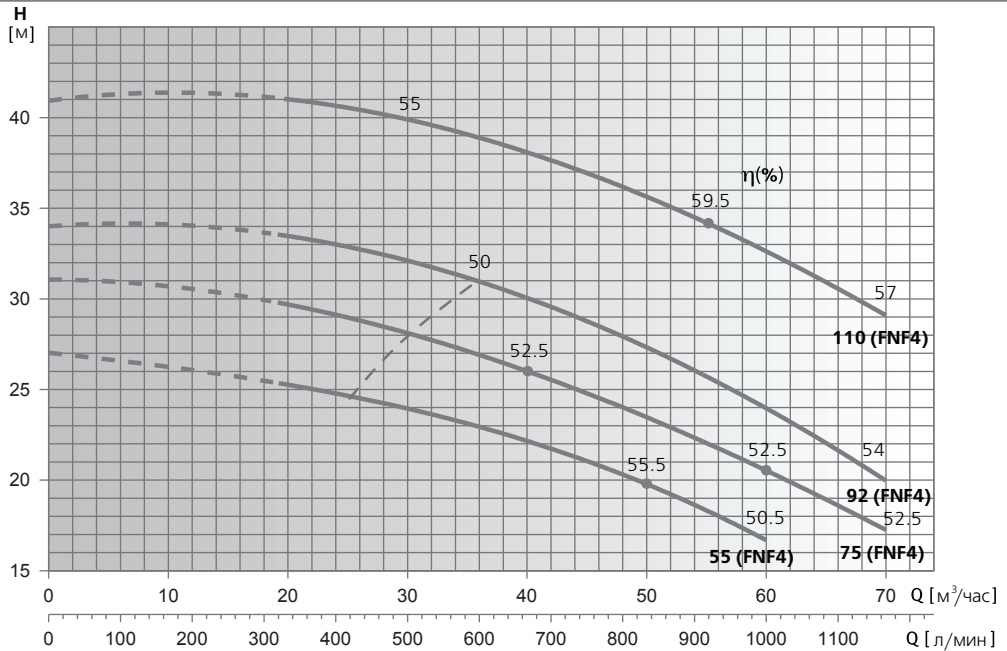

Модель насоса	P2		I _n , A	Q													
	кВт	HP		л/мин	0	333	417	501	583	667	750	833	917	1000	1083	1167	
FNF4 50-65-55	5.5	7.5	11	0	20	25	30	35	40	45	50	55	60	65	70		
FNF4 50-65-75	7.5	10	14.5	27	25.5	24.5	24	23	22	21	20	18.5	16.5				
FNF4 50-65-92	9.2	12.5	20	31	30	29	28	27	26	24.5	23.5	22	21	19	17		
FNF4 50-65-110	11	15	22	34	33.5	33	32	31	30	29	27.5	25.5	24	22	20		
				41	40.5	40.5	40.5	39.5	38	36.5	35.5	34	33	31	29		

Гидравлические характеристики соответствуют жидкостям с плотностью $\rho = 1,0$ кг/дм³ и кинематической вязкостью $\nu = 1$ мм/сек.
Данные значения NPSH были получены при лабораторных испытаниях. Рекомендуется увеличивать данные величины при подборе на 0,5 м.

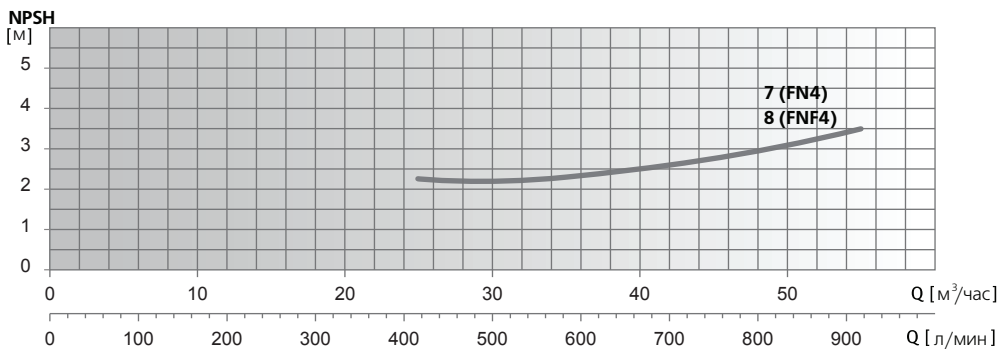
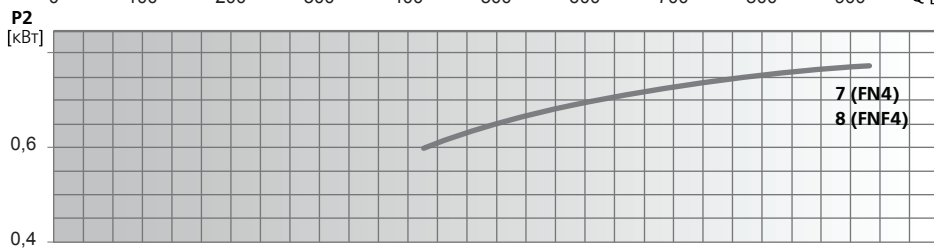
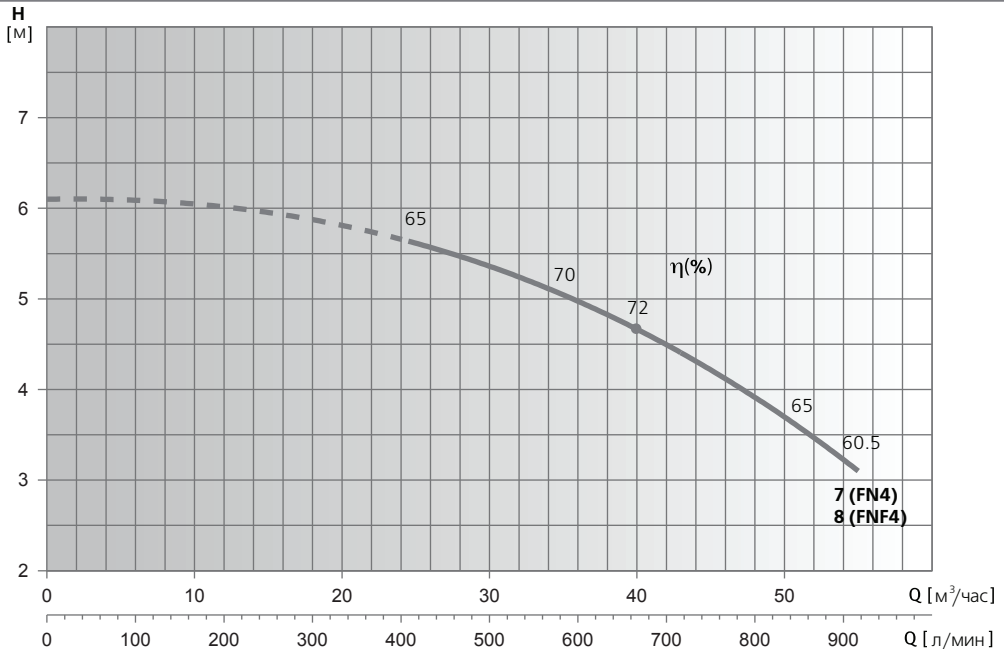

Модель насоса	P2		In, A	л/мин м³/час	0	417	500	583	667	750	833	917
	kW	HP			0	25	30	35	40	45	50	55
FN4 65-80-7	0.75	1	1.6	Напор, м	6.1	5.6	5.4	5	4.7	4.2	3.7	3.1
FNF4 65-80-8	0.75	1	1.8		6.1	5.6	5.4	5	4.7	4.2	3.7	3.1

Гидравлические характеристики соответствуют жидкостям с плотностью $\rho = 1,0 \text{ кг/дм}^3$ и кинематической вязкостью $\nu = 1 \text{ мм}^2/\text{сек}$.
Данные значения NPSH были получены при лабораторных испытаниях. Рекомендуется увеличивать данные величины при подборе на 0,5 м.

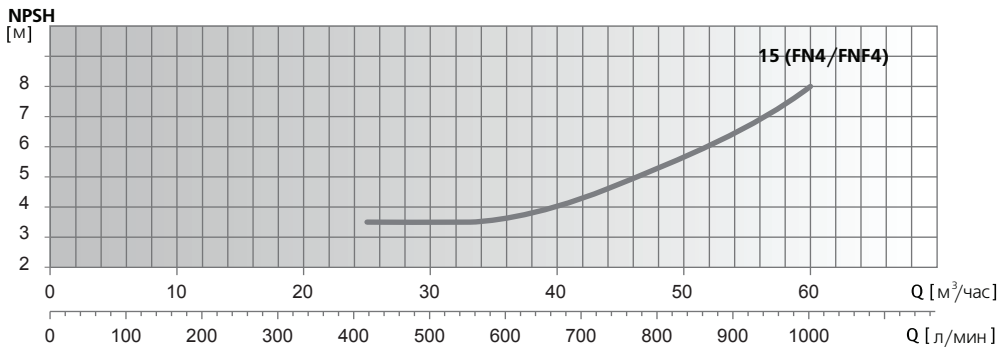
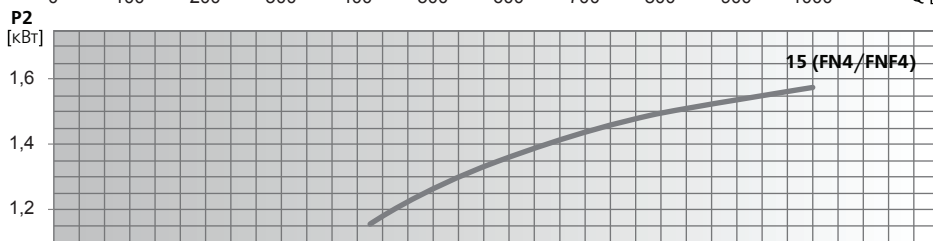
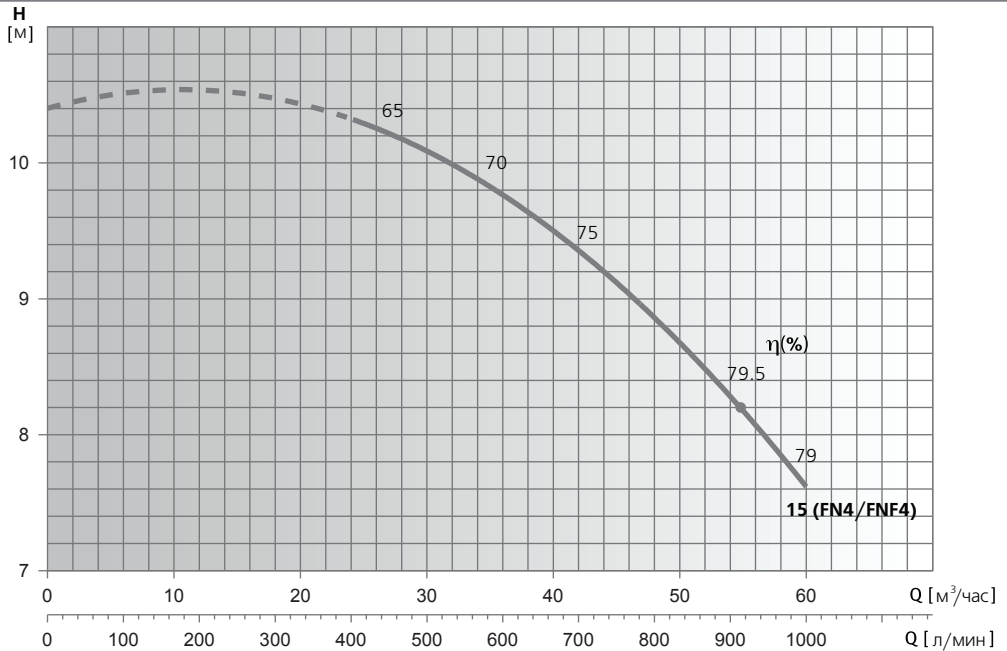

Модель насоса	P2		In, А	л/мин																		
	кВт	HP		0	417	501	583	667	750	833	917	1000										
FN4/FNF4 65-80-15	1.5	2	4/3.4	0	25	30	35	40	45	50	55	60	Напор, м	10.4	10.3	10.1	9.8	9.5	9.1	8.7	8.2	7.6

Гидравлические характеристики соответствуют жидкостям с плотностью $\rho = 1,0$ кг/дм³ и кинематической вязкостью $\nu = 1$ мм²/сек.
Данные значения NPSH были получены при лабораторных испытаниях. Рекомендуется увеличивать данные величины при подборе на 0,5 м.

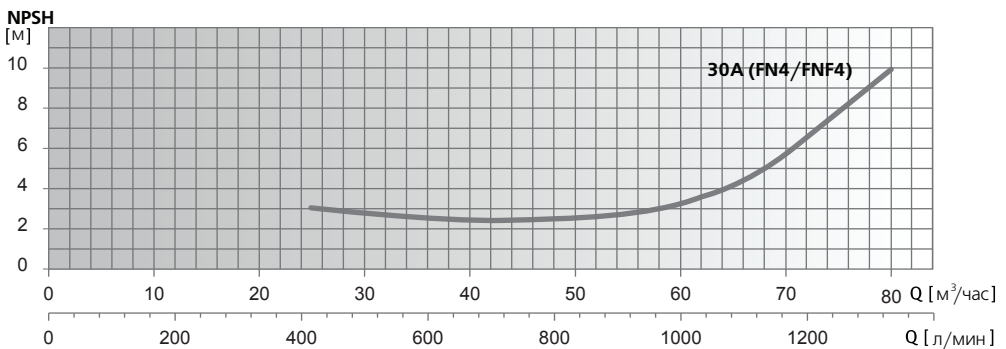
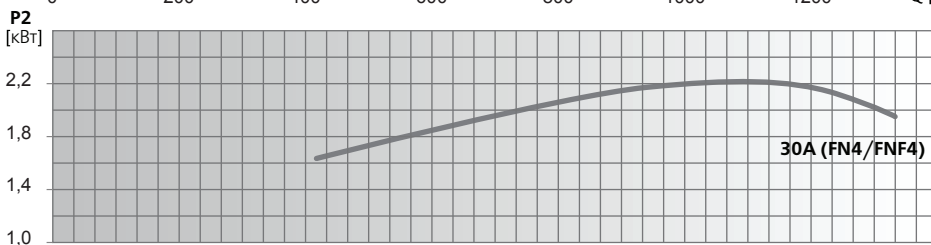
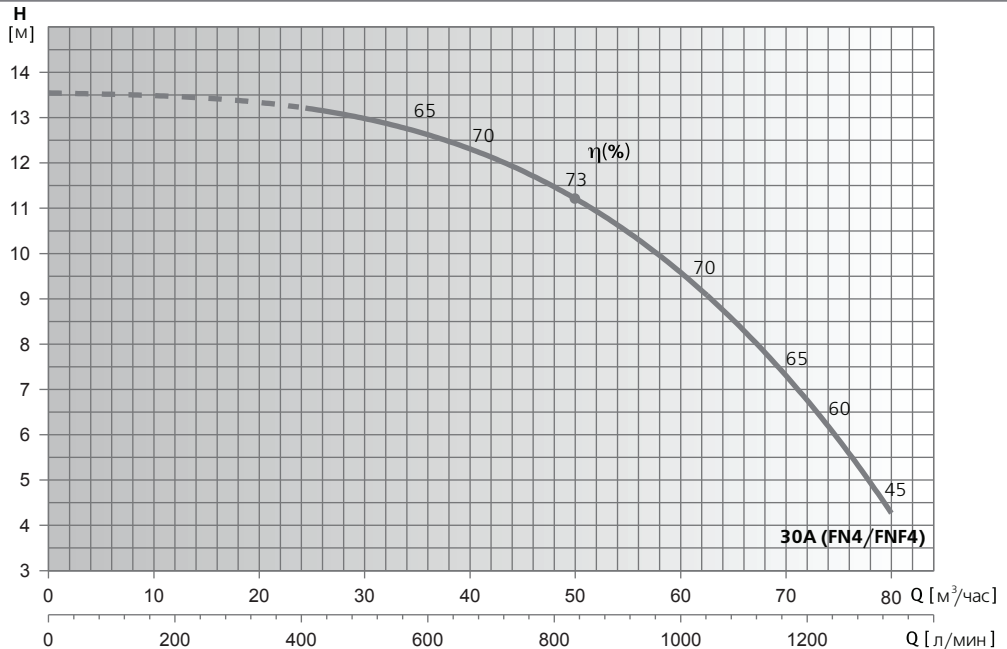

Модель насоса	P2		In, A	Q															
	kW	HP		л/мин	0	417	500	583	667	750	833	917	1000	1083	1167	1250	1333		
FN4/FNF4 65-80-30A	3	4	6/6.5	Напор, м	13.5	13.4	13	12.7	12.2	11.7	11.1	10.4	9.6	8.6	7.5	6.1	4		

Гидравлические характеристики соответствуют жидкостям с плотностью $\rho = 1,0$ кг/дм³ и кинематической вязкостью $\nu = 1$ мм²/сек.
Данные значения NPSH были получены при лабораторных испытаниях. Рекомендуется увеличивать данные величины при подборе на 0,5 м.

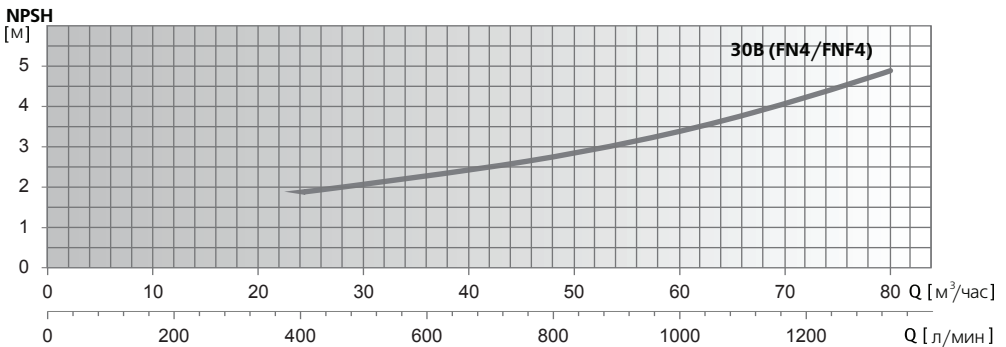
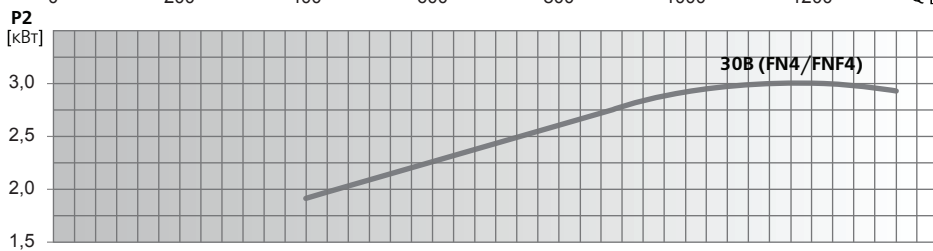
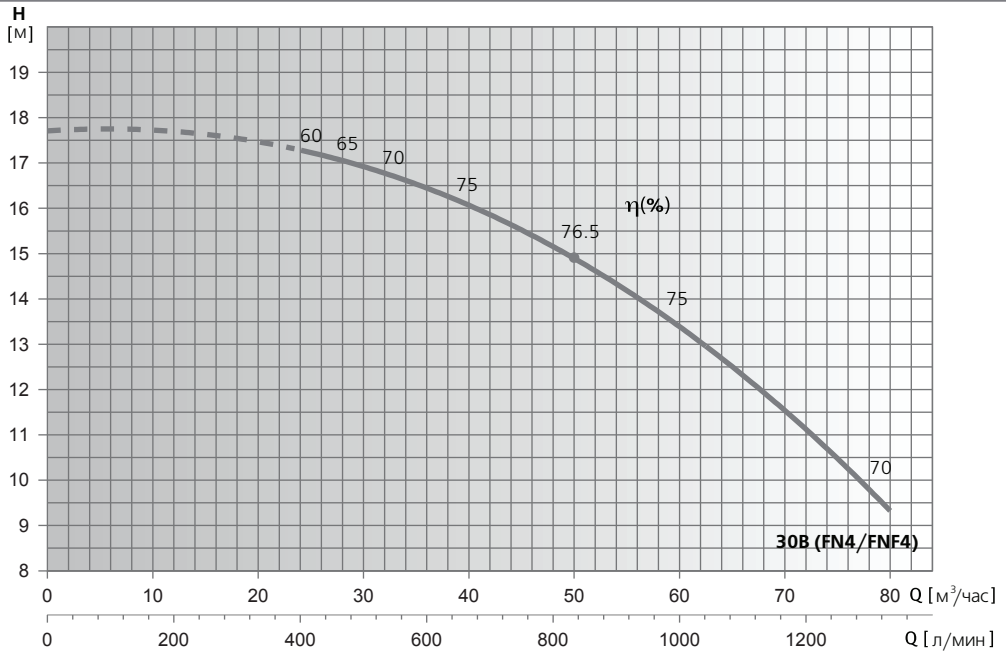

Модель насоса	P2		In, A	л/мин												
	kW	HP		0	417	500	583	667	750	833	917	1000	1083	1167	1250	1333
FN4/FNF4 65-80-30B	3	4	6/6.5	0	25	30	35	40	45	50	55	60	65	70	75	80
	Напор, м			17.7	17.3	16.9	16.5	16	15.5	15	14.2	13.4	12.4	11.6	10.5	9.3

Гидравлические характеристики соответствуют жидкостям с плотностью $\rho = 1,0$ кг/дм и кинематической вязкостью $\nu = 1$ мм²/сек.
Данные значения NPSH были получены при лабораторных испытаниях. Рекомендуется увеличивать данные величины при подборе на 0,5 м.

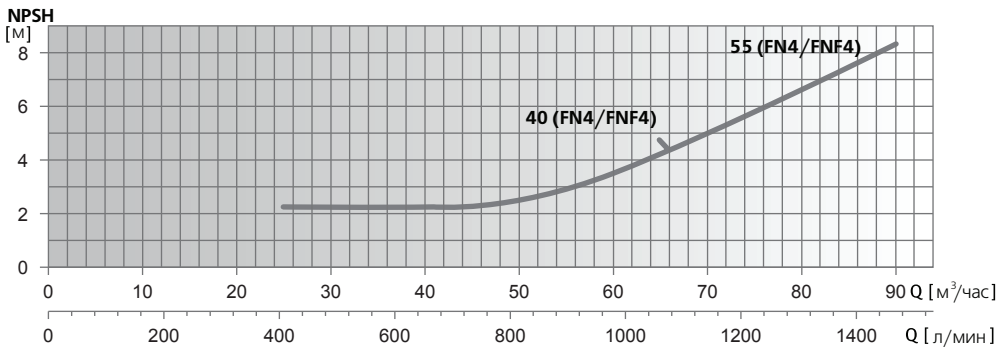
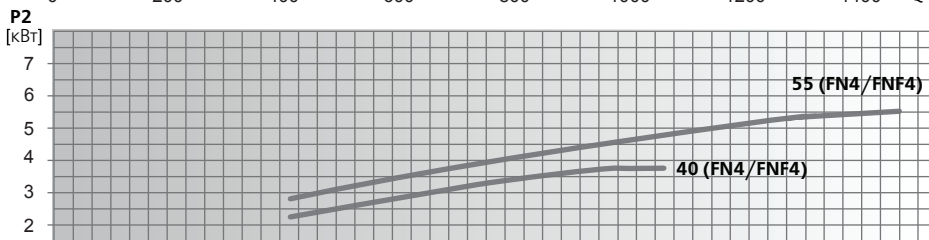
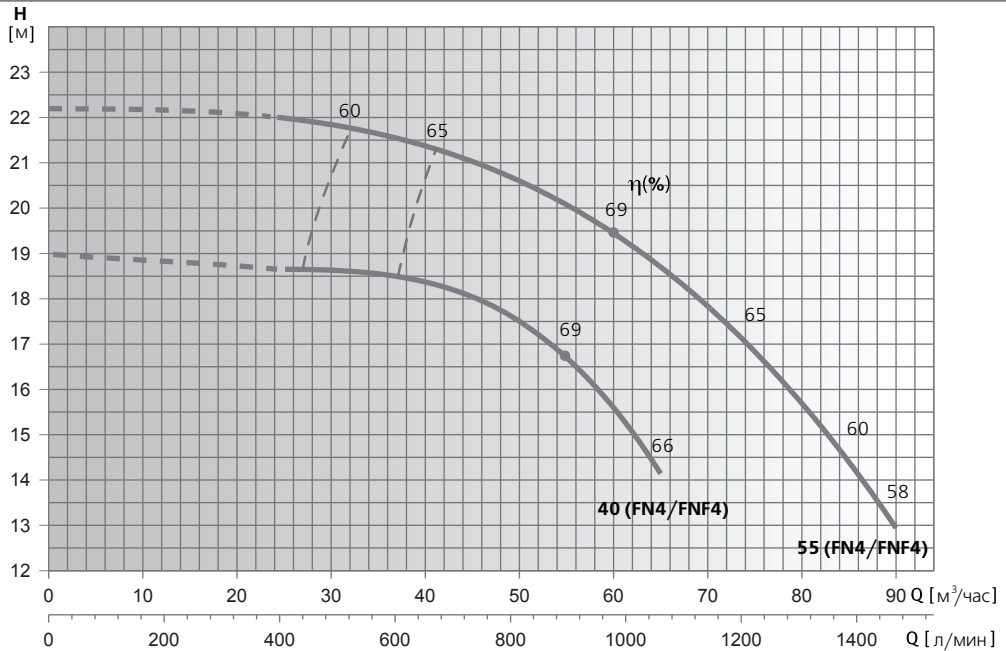

Модель насоса	P2		In, A	л/мин м³/час	Напор, м														
	кВт	НР			0	417	500	583	667	750	833	917	1000	1083	1167	1250	1333	1500	
FN4/FNF4 65-80-40	4	5.5	8.6/8.6	19	18.7	18.6	18.4	18.2	18	17.5	16.9	15.7	14						
FN4/FNF4 65-80-55	5.5	7.5	11.9/11	22.2	22	21.8	21.6	21.4	21.1	20.5	20.1	19.5	18.8	17.8	16.8	15.6	13		

Гидравлические характеристики соответствуют жидкостям с плотностью $\rho = 1,0$ кг/дм и кинематической вязкостью $\nu = 1$ мм /сек.
Данные значения NPSH были получены при лабораторных испытаниях. Рекомендуется увеличивать данные величины при подборе на 0,5 м.

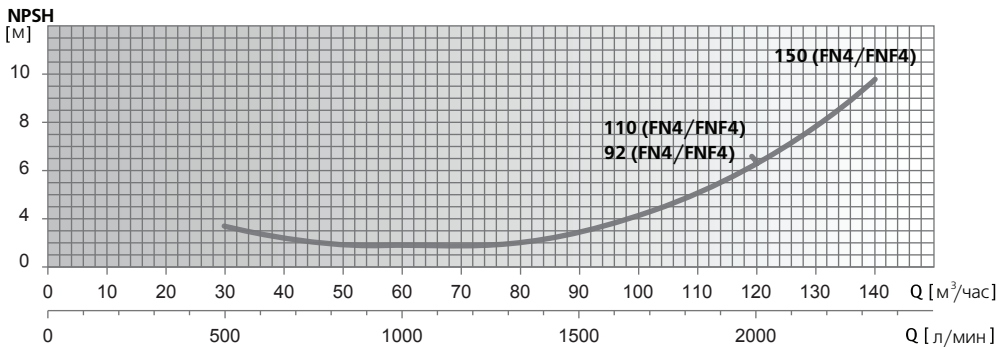
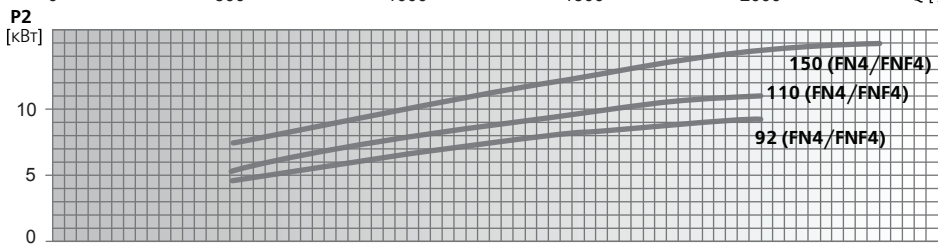
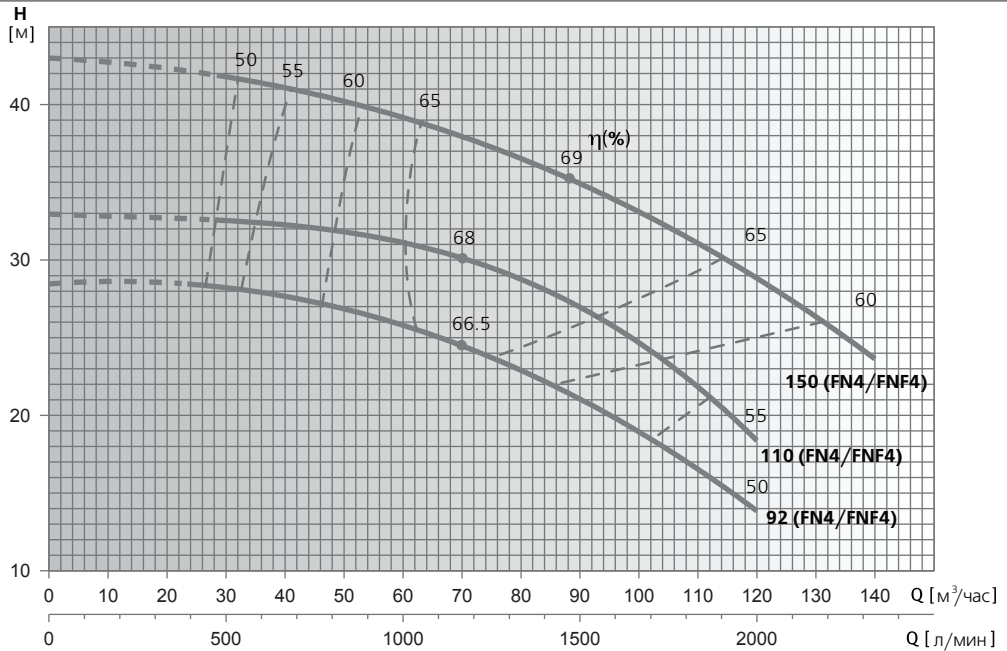

Модель насоса	P2		In, A	л/мин																			
	kW	HP		0	417	500	583	667	750	833	917	1000	1083	1167	1250	1333	1500	1667	1833	2000	2167	2333	
FN4/FNF4 65-80-92	9.2	12.5	18.2/20	Напор, м	28.5	28.3	28.2	28	27.7	27.3	27	26.4	25.7	25	24.7	23.5	23	21.2	19	16.2	14		
FN4/FNF4 65-80-110	11	15	21.4/22		33	32.6	32.4	32.2	32	31.7	31.4	31	30.5	30.4	30	29	27	24.3	21.3	18.8			
FN4/FNF4 65-80-150	15	20	31/28.5		43	42	41.3	41	40.5	40.2	40	39.2	38.6	37.9	37.2	36.5	35	33.2	31	28.8	26.3	23.7	

Гидравлические характеристики соответствуют жидкостям с плотностью $\rho = 1,0 \text{ кг/дм}^3$ и кинематической вязкостью $\nu = 1 \text{ мм}^2/\text{сек}$.
Данные значения NPSH были получены при лабораторных испытаниях. Рекомендуется увеличивать данные величины при подборе на 0,5 м.

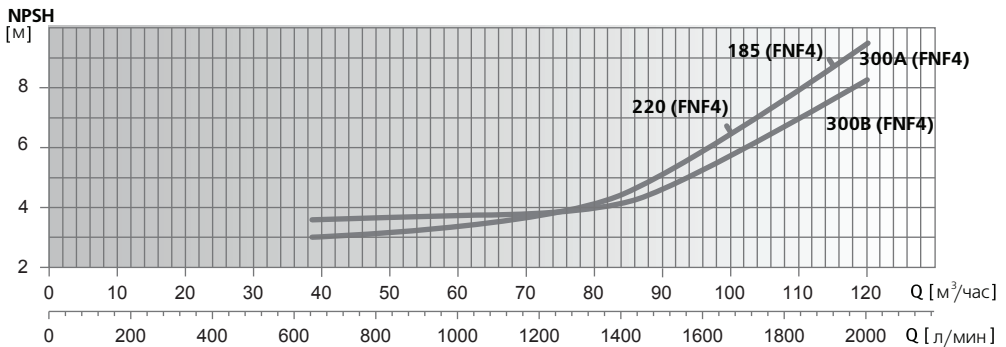
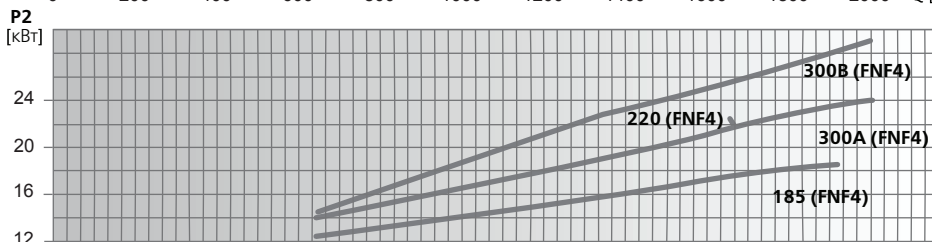
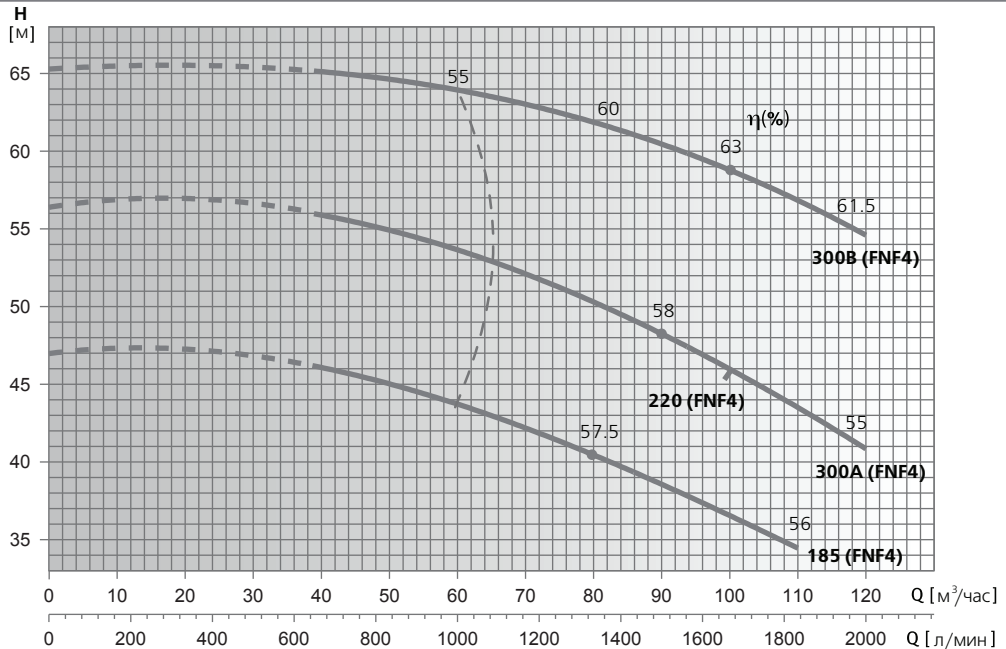

Модель насоса	P2		In, A	Напор, м															
	кВт	HP		л/мин	0	667	750	833	917	1000	1083	1167	1250	1333	1500	1667	1833	2000	
			м³/час	0	40	45	50	55	60	65	70	75	80	90	100	110	120		
FNF4 65-80-185	18.5	25	34	47	46	45.5	45	44.5	44	43	42	41.3	40.5	38.5	36.5	34.5			
FNF4 65-80-220	22	30	40	56.4	56	55.4	54.8	54.4	54	52.9	51.8	51.1	50.4	48	46				
FNF4 65-80-300A	30	40	53.3	56.4	56	55.4	54.8	54.4	54	52.9	51.8	51.1	50.4	48	46	44.1	40.5		
FNF4 65-80-300B	30	40	53.3	65.3	65	64.9	64.7	64.4	64	63.5	63	62.5	62	60	59	57	54.5		

Гидравлические характеристики соответствуют жидкостям с плотностью $\rho = 1,0$ кг/дм³ и кинематической вязкостью $\nu = 1$ мм²/сек.
Данные значения NPSH были получены при лабораторных испытаниях. Рекомендуется увеличивать данные величины при подборе на 0,5 м.

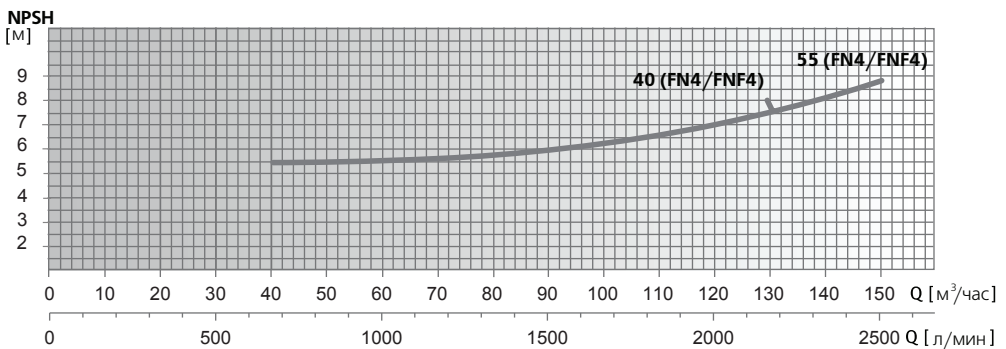
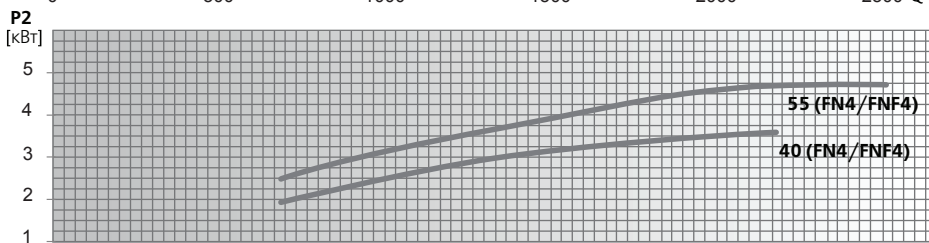
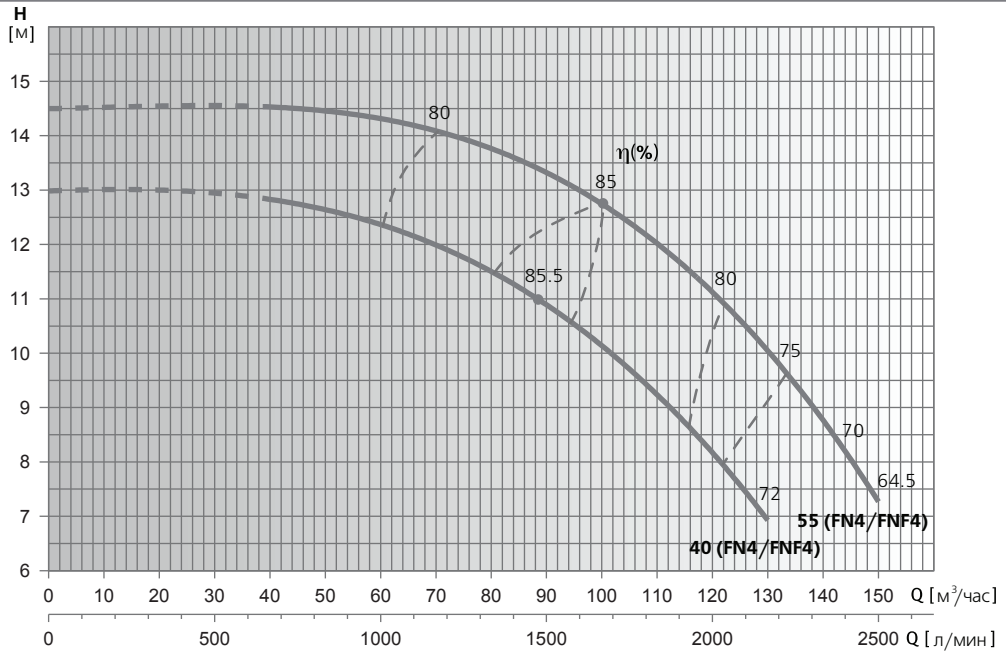

Модель насоса	P2		In, A	Q [л/мин]																
	kW	HP		0	40	45	50	55	60	65	70	75	80	90	100	110	120	130	140	150
FN4/FNF4 80-100-40	4	5.5	8.2/8.6	13	12.8	12.7	12.6	12.5	12.4	12.2	12.1	11.8	11.5	10.9	10.1	9.2	8.1	7		
FN4/FNF4 80-100-55	5.5	7.5	10/11	14.5	14.5	14.5	14.5	14.4	14.3	14.2	14.1	13.9	13.8	13.3	12.8	12	11.1	10.1	8.7	7.3

Гидравлические характеристики соответствуют жидкостям с плотностью $\rho = 1,0 \text{ кг/дм}^3$ и кинематической вязкостью $\nu = 1 \text{ мм}^2/\text{сек}$.
Данные значения NPSH были получены при лабораторных испытаниях. Рекомендуется увеличивать данные величины при подборе на 0,5 м.

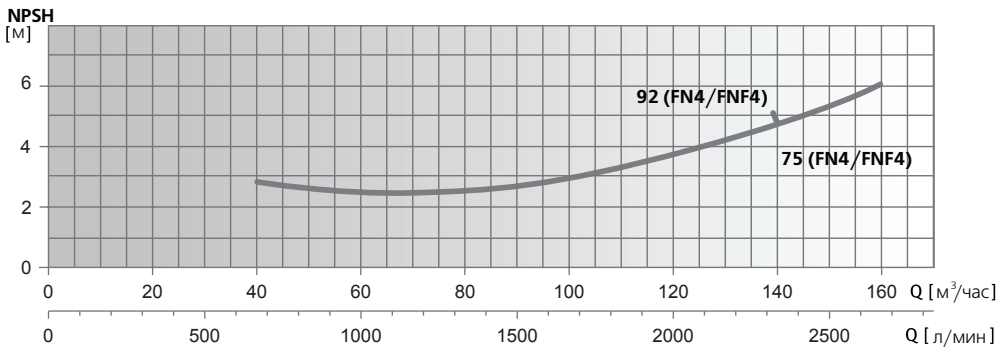
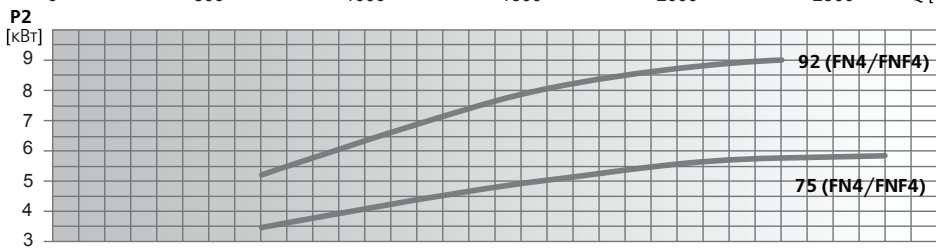
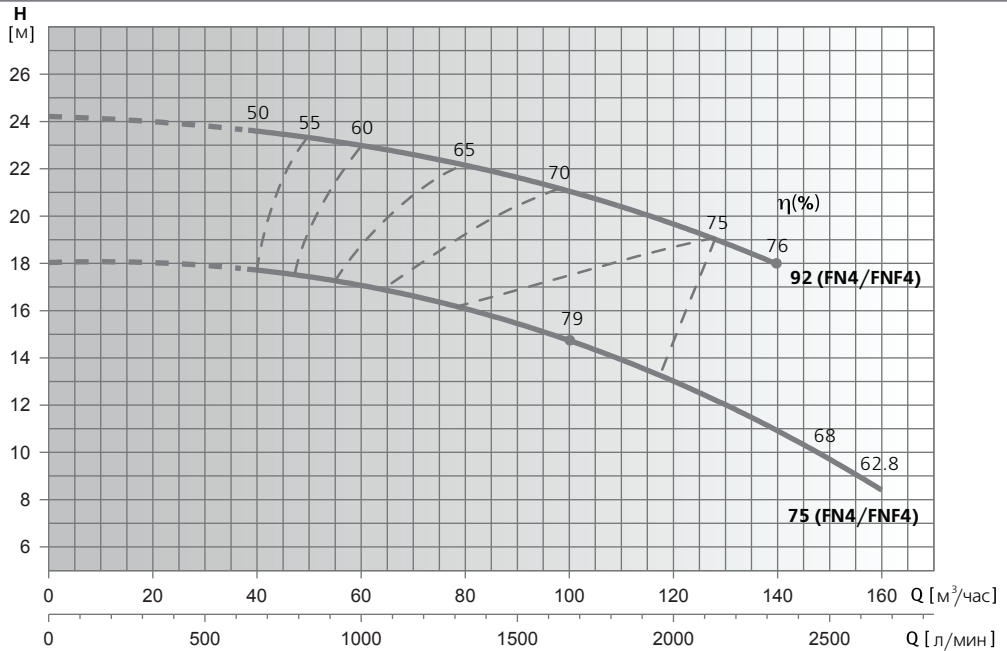

Модель насоса	P2		In, A	л/мин м³/час	0	667	750	833	917	1000	1083	1167	1250	1333	1500	1667	1833	2000	2167	2333	2500	2667
	кВт	HP			18	17.8	17.7	17.5	17.3	17	16.7	16.5	16.2	16	15.6	15.4	13.3	13	12.3	10.8	9.7	8.4
FN4/FNF4 80-100-75	7.5	10	12.7/14.5	Напор, м	24.2	23.6	23.5	23.3	23.2	23	22.8	22.6	22.3	22.1	21.6	21.1	20.4	19.7	18.9	17.9		
FN4/FNF4 80-100-92	9.2	12.5	19.8/20																			

Гидравлические характеристики соответствуют жидкостям с плотностью $\rho = 1,0$ кг/дм³ и кинематической вязкостью $\nu = 1$ мм²/сек.
Данные значения NPSH были получены при лабораторных испытаниях. Рекомендуется увеличивать данные величины при подборе на 0,5 м.

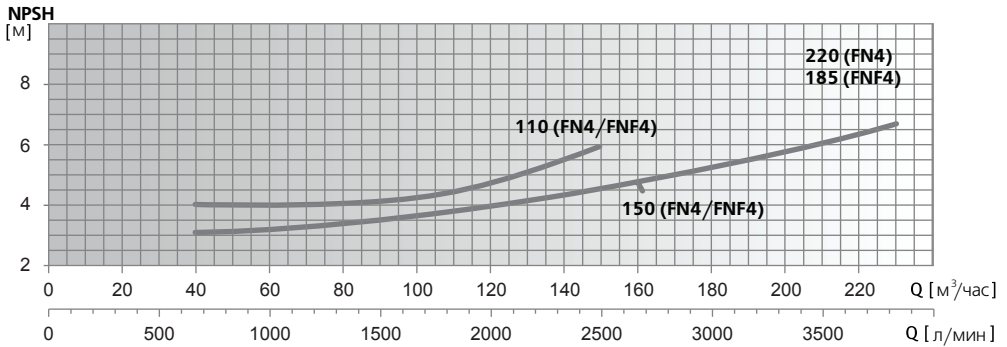
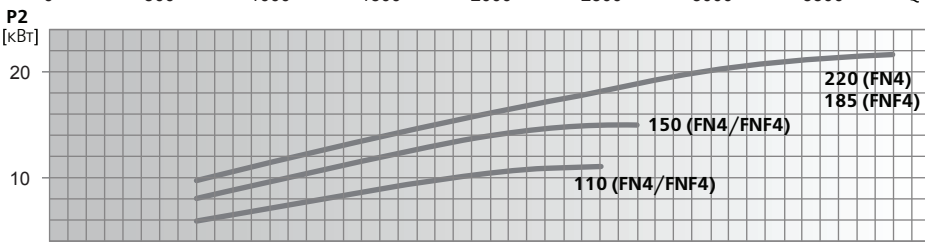
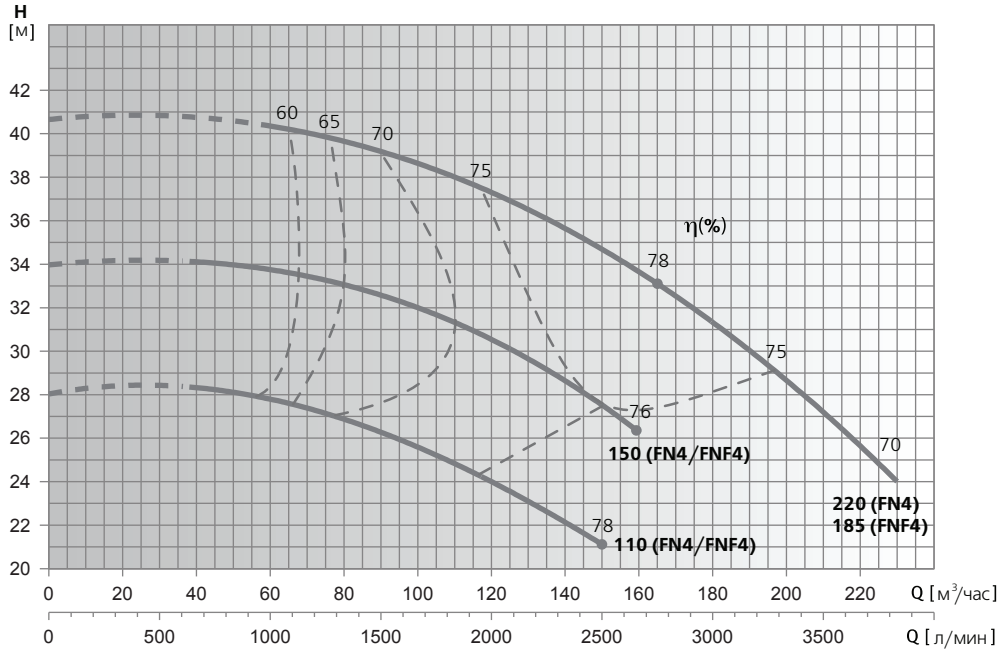

Модель насоса	P2		In, А	л/мин																								
	кВт	HP		0	667	750	833	917	1000	1083	1167	1250	1333	1500	1667	1833	2000	2167	2333	2500	2667	2833	3000	3333	3750	3833		
FN4/FNF4 80-100-110	11	15	21.3/22	28.1	28.1	28.1	28.1	28.1	27.9	27.7	27.3	27.2	26.9	26.4	25.5	25	23.8	23	22	21.3								
FN4/FNF4 80-100-150	15	20	34/28.5	34	34	34	34	33.9	33.8	33.7	33.5	33.2	33	32.5	32.2	31.4	30.5	29.5	28.6	27.6	26.3							
FNF4 80-100-185	22	30	40	40.7					40.3	40.2	40	39.8	39.6	39.1	38.6	38.2	37.5	36.5	35.8	34.6	33.7	32.7	31	28.5	25	24		
FN4 80-100-220	22	30	44.2	40.7					40.3	40.2	40	39.8	39.6	39.1	38.6	38.2	37.5	36.5	35.8	34.6	33.7	32.7	31	28.5	25	24		

Гидравлические характеристики соответствуют жидкостям с плотностью $\rho = 1,0$ кг/дм³ и кинематической вязкостью $\nu = 1$ мм²/сек.
Данные значения NPSH были получены при лабораторных испытаниях. Рекомендуется увеличивать данные величины при подборе на 0,5 м.

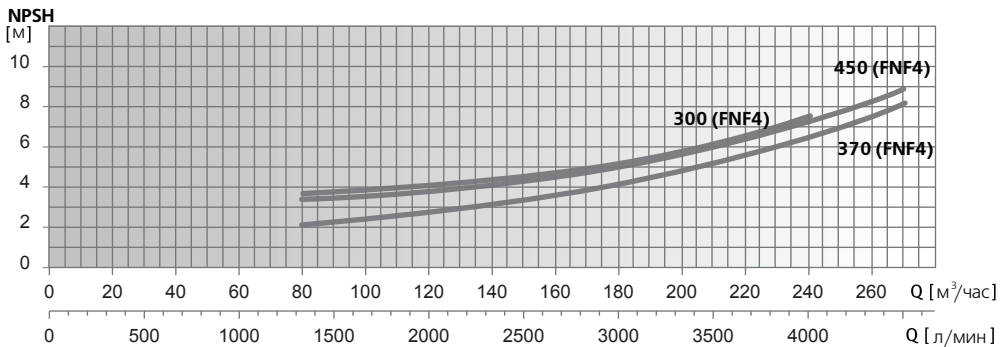
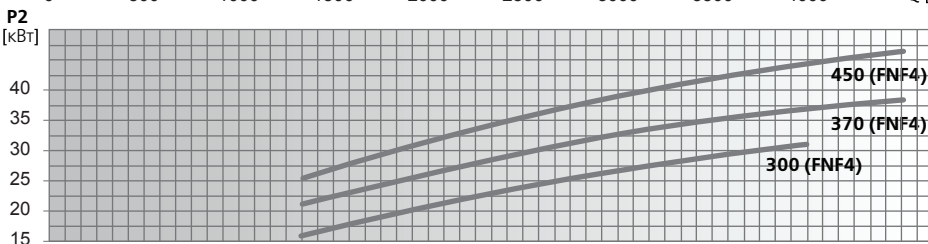
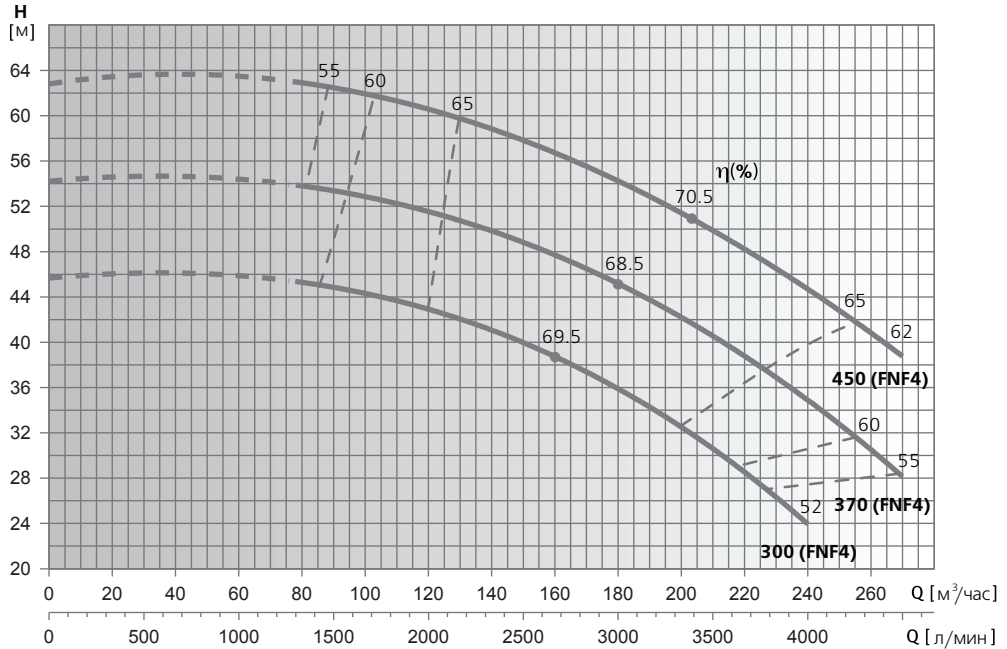

Модель насоса	P2		In, A	л/мин																	
	kW	HP		0	1333	1500	1667	1833	2000	2167	2333	2500	2667	2833	3000	3333	3750	3833	4000	4167	4500
FNF4 80-100-300	30	40	53.3	45.7	45.2	44.7	44.3	43.7	43.1	42.1	41.2	40	38.8	37.3	35.8	32.4	27.5	26.3	24		
FNF4 80-100-370	37	50	72	54.3	53.6	53.2	52.7	52.2	51.7	50.9	50	48.9	47.8	46.5	45.2	42.3	38	37	35.2	31.1	29
FNF4 80-100-450	45	60	87.2	62.9	62.6	62.2	61.8	61.3	60.8	60	59.2	58	56.8	55.5	54.1	51.1	47.5	46.4	44.6	42.7	39

Гидравлические характеристики соответствуют жидкостям с плотностью $\rho = 1,0$ кг/дм³ и кинематической вязкостью $\nu = 1$ мм²/сек.
Данные значения NPSH были получены при лабораторных испытаниях. Рекомендуется увеличивать данные величины при подборе на 0,5 м.

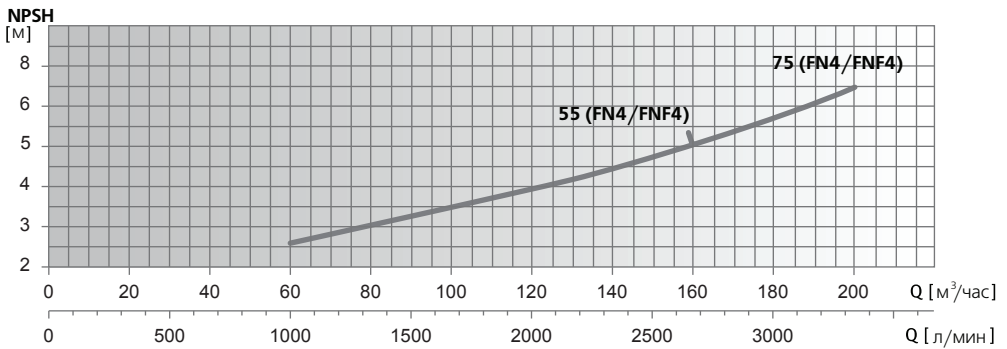
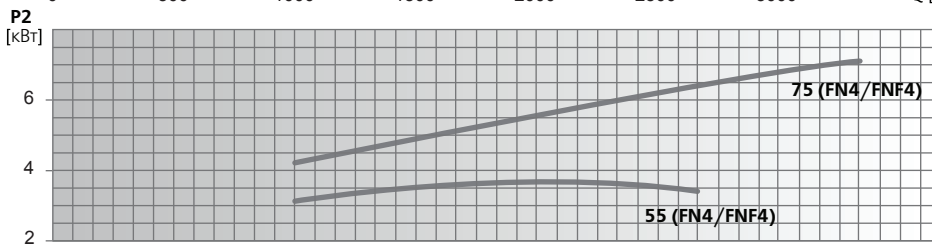
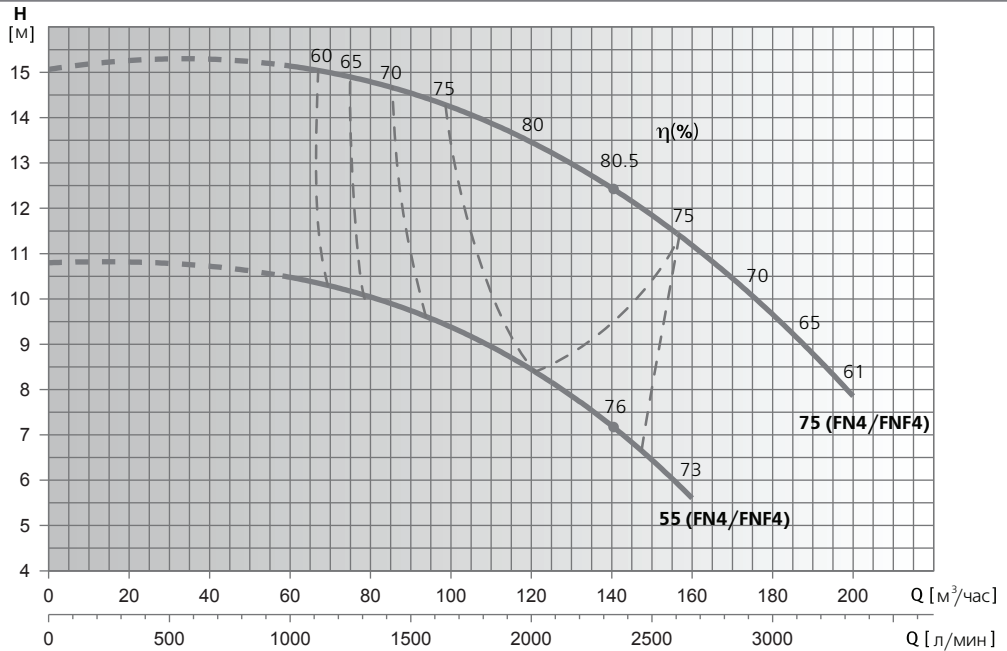

Модель насоса	P2		In, A	л/мин																	
	kW	HP		0	1000	1083	1167	1250	1333	1500	1667	1833	2000	2167	2333	2500	2667	2833	3000	3333	
FN4/FNF4 100-125-55	5.5	7.5	6.6/11	Напор, м	10.8	10.5	10.4	10.3	10.1	10	9.8	9.4	9	8.4	7.9	7.1	6.5	5.6			
FN4/FNF4 100-125-75	7.5	10	14/14.5		15.1	15	15	15	14.9	14.8	14.6	14.3	13.9	13.5	13.1	12.5	11.8	11.1	10.4	9.5	8

Гидравлические характеристики соответствуют жидкостям с плотностью $\rho = 1,0$ кг/дм³ и кинематической вязкостью $\nu = 1$ мм²/сек.
Данные значения NPSH были получены при лабораторных испытаниях. Рекомендуется увеличивать данные величины при подборе на 0,5 м.

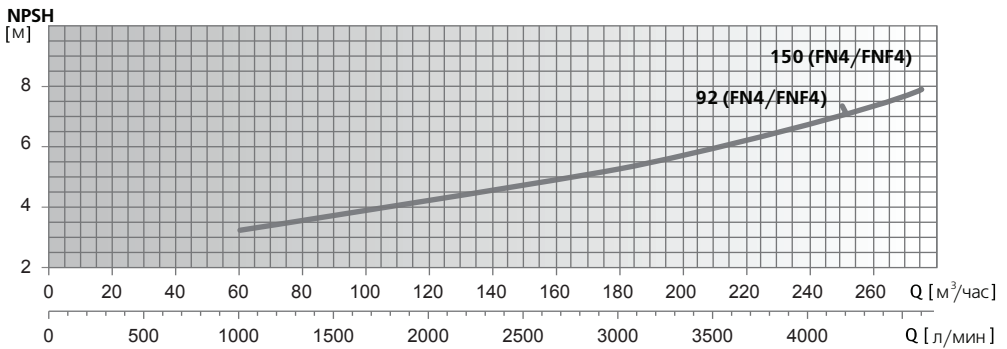
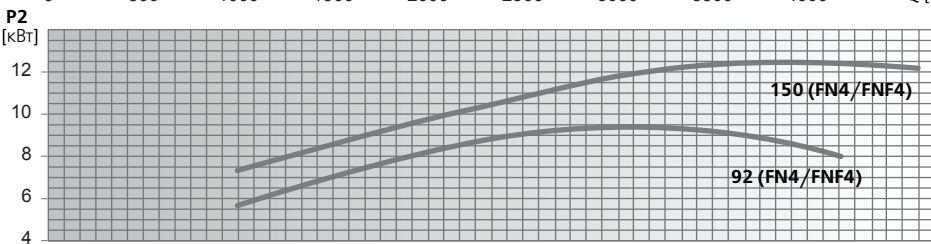
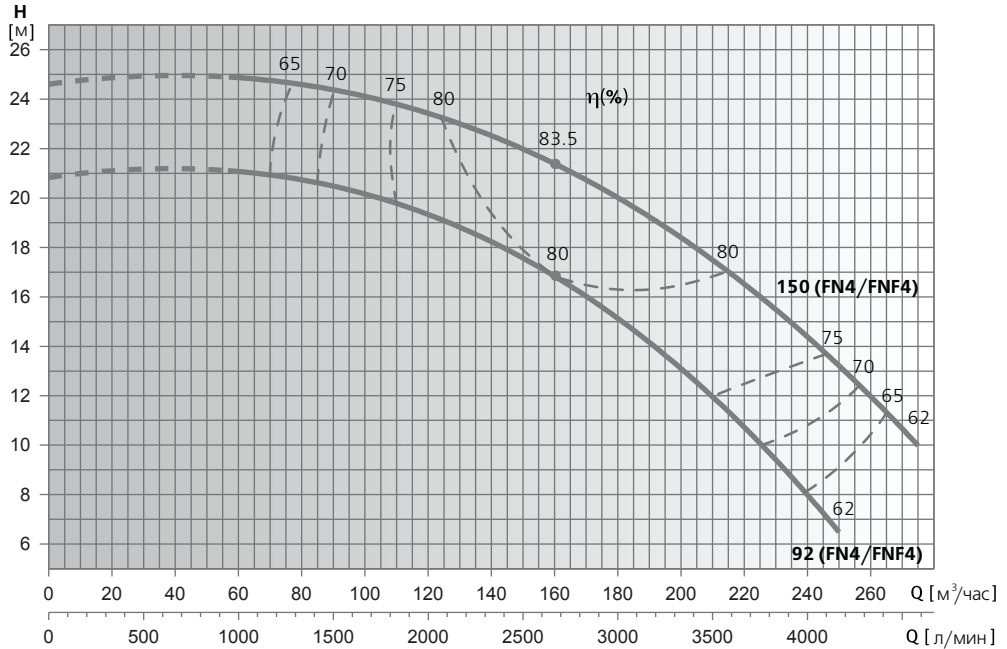

Модель насоса	P2		In, A	л/мин м³/час	Напор, м																			
	kW	HP			0	1000	1083	1167	1250	1333	1500	1667	1833	2000	2167	2333	2500	2667	2833	3000	3333	3750	3833	4167
FN4/FNF4 100-125-92	9.2	12.5	18.4/20	21	20.9	20.9	20.8	20.7	20.6	20.4	20.2	20	19.5	19	18.5	17.5	17	16.5	15	12.4	10	9	7	
FN4/FNF4 100-125-150	15	20	27.7/28.5	24.7	24.7	24.7	24.7	24.7	24.6	24.4	24	23.8	23.5	23.3	22.6	22.2	21.4	20.6	20	18.2	15.9	15.4	13.4	10

Гидравлические характеристики соответствуют жидкостям с плотностью $\rho = 1,0$ кг/дм и кинематической вязкостью $\nu = 1$ мм /сек.
Данные значения NPSH были получены при лабораторных испытаниях. Рекомендуется увеличивать данные величины при подборе на 0,5 м.

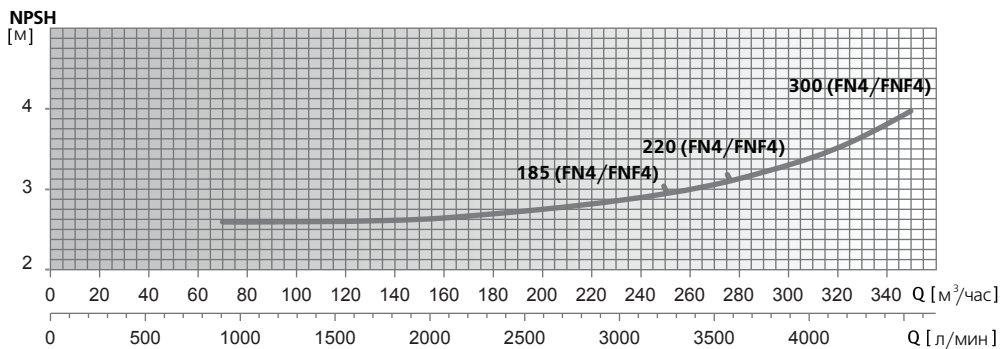
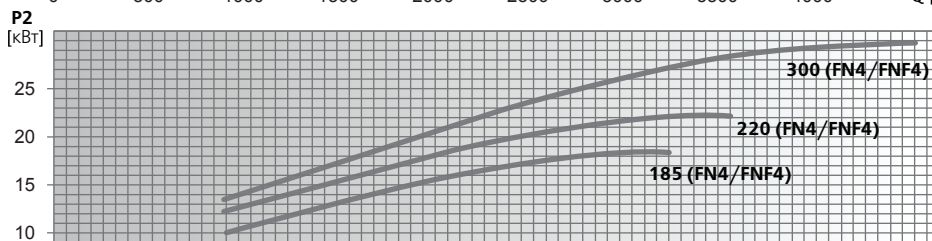
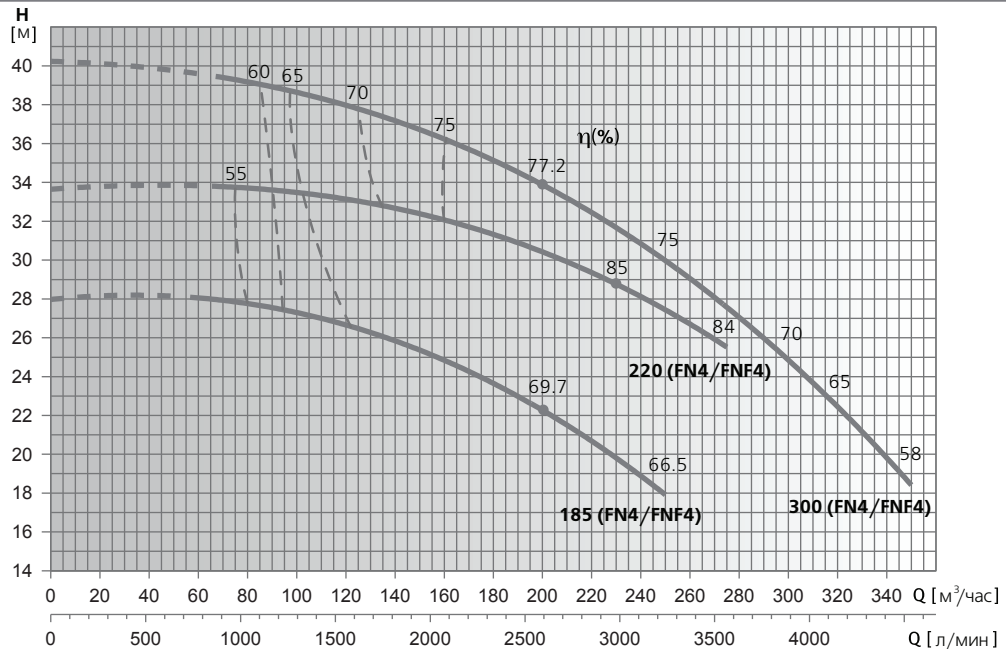

Модель насоса	P2		In, A	л/мин м³/час	0	1000	1083	1167	1250	1333	1500	1667	1833	2000	2167	2333	2500	2667	2833	3000	3333	3750	3833	4167	4583	5000	5417	5833	
	kW	HP			0	60	65	70	75	80	90	100	110	120	130	140	150	160	170	180	200	225	230	250	275	300	325	350	
FN4/FNF4 100-125-185	18.5	25	37/34	Напор, м	28	28	28	27.9	27.8	27.7	27.6	27.5	27	26.7	26.2	25.8	25.4	24.8	24.4	23.6	22.3	20.2	19.7	18					
FN4/FNF4 100-125-220	22	30	46/40		33.7			33.7	33.7	33.7	33.5	33.5	33.4	33.3	32.9	32.5	32.5	32.1	31.8	31.5	30.5	28.8	28.5	27.6	25.6				
FN4/FNF4 100-125-300	30	40	53.1/56		40			39.9	39.3	39.2	39	38.7	38.4	38.1	37.7	37.1	36.8	35.7	35.2	34.7	34	32.3	31.8	30	27.9	25	21.8	18.2	

Гидравлические характеристики соответствуют жидкостям с плотностью $\rho = 1,0 \text{ кг/дм}^3$ и кинематической вязкостью $\nu = 1 \text{ мм}^2/\text{сек}$.
Данные значения NPSH были получены при лабораторных испытаниях. Рекомендуется увеличивать данные величины при подборе на 0,5 м.

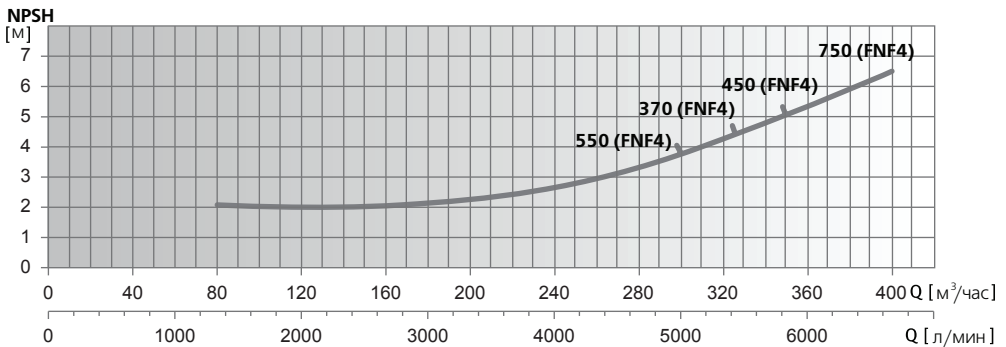
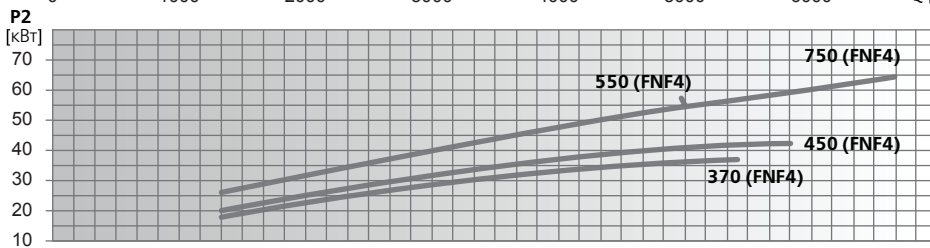
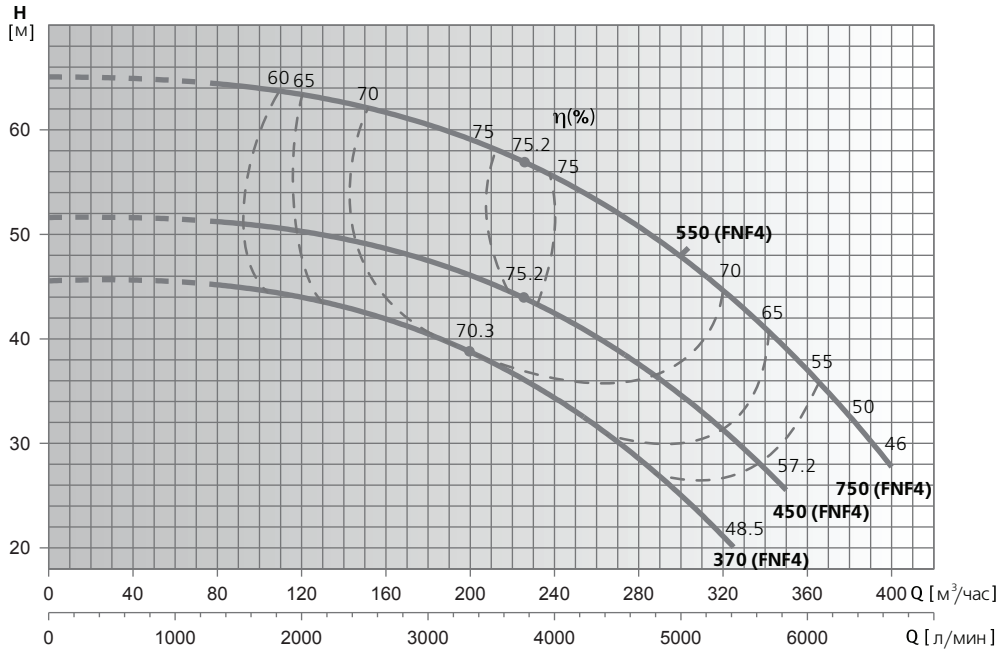

Модель насоса	P2		In, A	л/мин		Наличие																										
	кВт	HP		м³/час	л/мин	0	1333	1500	1667	1833	2000	2167	2333	2500	2667	2833	3000	3333	3750	3833	4000	4167	4500	4583	5000	5417	5833	6250	6667			
FNF4 100-125-370	37	50	72	0	45.5	45.2	45.1	44.8	44.4	44.2	43.6	43	42.4	41.2	41.1	40.3	38.9	37	35.7	34.4	33.1	30	29.2	24.7	20.3							
FNF4 100-125-450	45	60	85	0	51.6	51.3	51.2	50.9	50.4	50.2	49.9	49.5	49.1	48.7	48	47.3	46.2	44	43.6	42.8	41.9	38.6	37.8	34.5	30.5	25.6						
FNF4 100-125-550	55	75	101	0	64.8	64.5	64.4	64.2	64	63.4	63.1	62.7	62.2	61.6	60.8	60.2	59	57	56.4	55.2	54	51.9	51.4	48.2								
FNF4 100-125-750	75	100	130	0	64.8	64.5	64.4	64.2	64	63.4	63.1	62.7	62.2	61.6	60.8	60.2	59	57	56.4	55.2	54	51.9	51.4	48.2	44.4	39.7	33.6	27.3				

Гидравлические характеристики соответствуют жидкостям с плотностью $\rho = 1,0$ кг/дм³ и кинематической вязкостью $\nu = 1$ мм²/сек.
Данные значения NPSH были получены при лабораторных испытаниях. Рекомендуется увеличивать данные величины при подборе на 0,5 м.

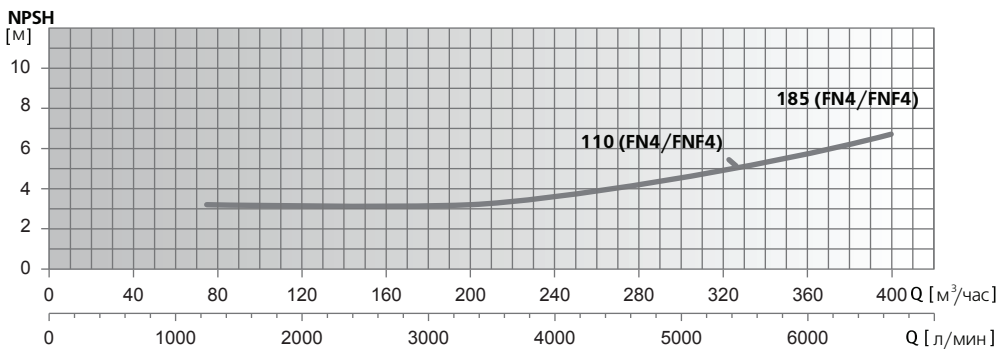
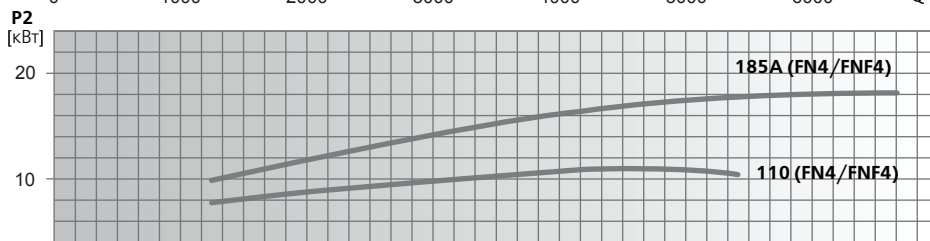
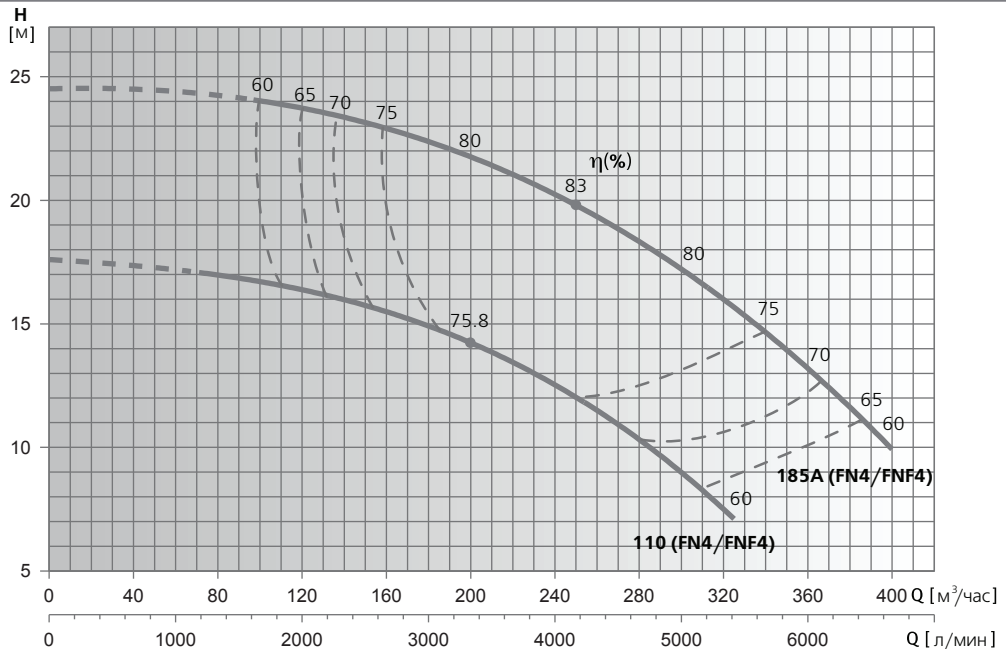

Модель насоса	P2		In, A	л/мин																							
	кВт	HP		0	1250	1333	1500	1667	1833	2000	2167	2333	2500	2667	2833	3000	3333	3750	3833	4167	4583	5000	5417	5833	6250	6667	
FN4/FNF4 125-150-110	11	15	23.5/22	17.5	17.2	17	16.9	16.8	16.7	16.5	16.2	15.9	15.6	15.3	15	14.7	14	13.5	13.2	12.4	10.5	9	7				
FN4/FNF4 125-150-185A	18.5	25	36.5/34	24.5				24	23.9	23.8	23.6	23.4	23.1	22.9	22.6	22.4	21.6	21	20.3	20	18.7	17.5	15.5	13.8	12	10	

Гидравлические характеристики соответствуют жидкостям с плотностью $\rho = 1,0 \text{ кг/дм}^3$ и кинематической вязкостью $\nu = 1 \text{ мм}^2/\text{сек}$.
Данные значения NPSH были получены при лабораторных испытаниях. Рекомендуется увеличивать данные величины при подборе на 0,5 м.

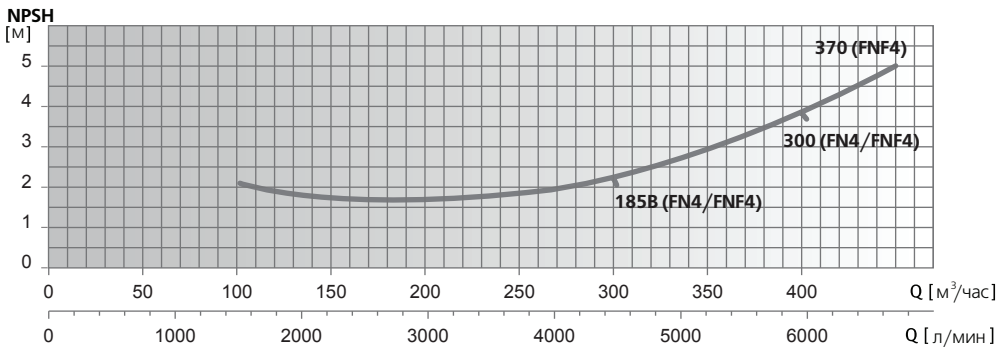
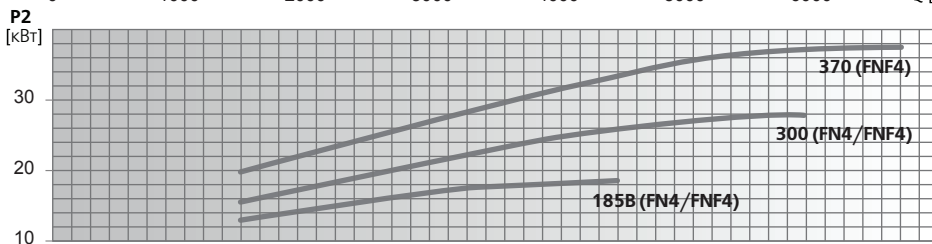
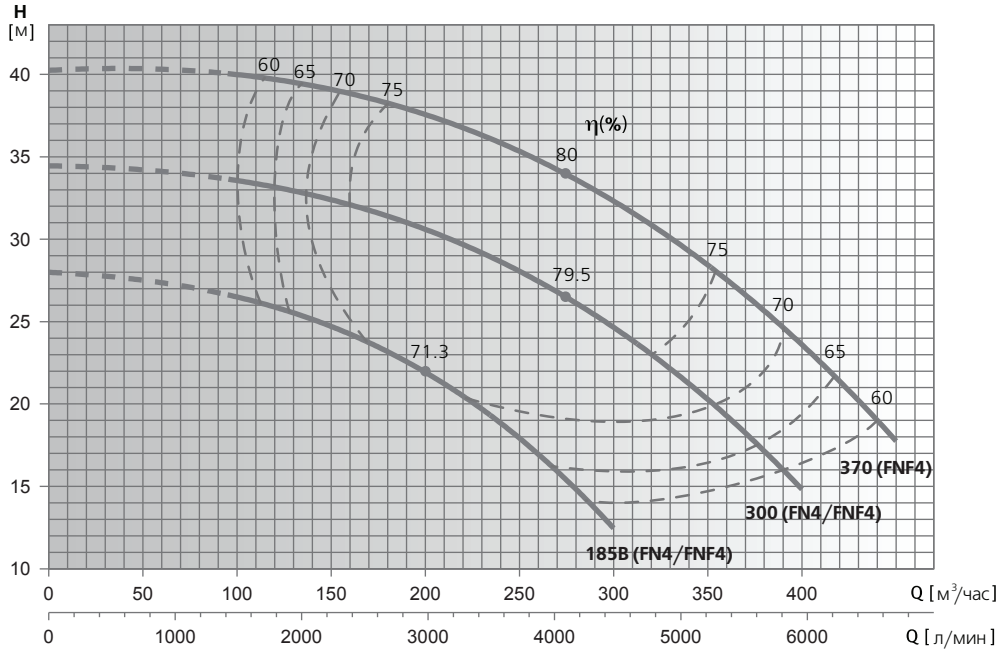

Модель насоса	P2		In, A	л/мин																					
	kW	HP		0	1667	1833	2000	2167	2333	2500	2667	2833	3000	3333	3750	3833	4167	4583	5000	5417	5833	6250	6667	7083	7500
FN4/FNF4 125-150-185B	18.5	25	37.5/34	0	100	110	120	130	140	150	160	170	180	200	225	230	250	275	300	325	350	375	400	425	450
FN4/FNF4 125-150-300	30	40	53.1/56	28	26.5	26.3	25.8	25.5	25	24.7	24.4	23.8	23.2	21.9	20.1	19.6	18	15.3	12.5						
FN4 125-150-370	37	50	72	34.5	33.5	33.4	33	32.9	32.7	32.3	32.2	31.7	31.5	30.7	29.6	29.2	28	26.4	24.6	22.8	20	17.6	15		
				40.2	40	39.9	39.7	39.6	39.3	39.2	38.8	38.5	38.3	37.5	36.6	36.2	35.2	33.9	32.2	30.6	28.6	26.2	23.5	21	17.6

Гидравлические характеристики соответствуют жидкостям с плотностью $\rho = 1,0$ кг/дм³ и кинематической вязкостью $\nu = 1$ мм²/сек.
Данные значения NPSH были получены при лабораторных испытаниях. Рекомендуется увеличивать данные величины при подборе на 0,5 м.

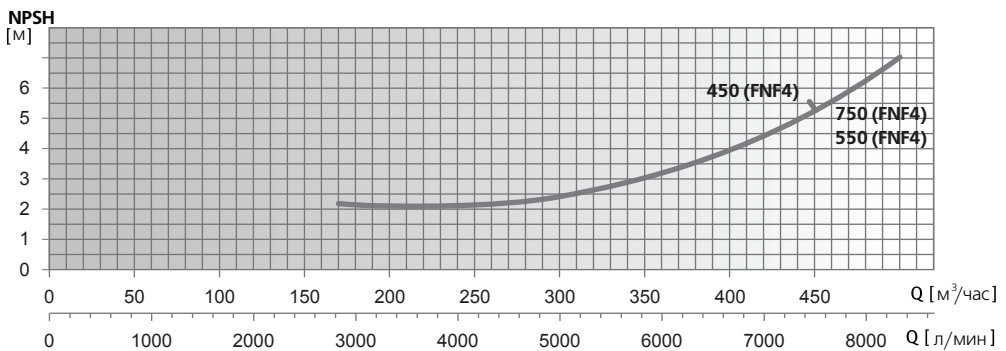
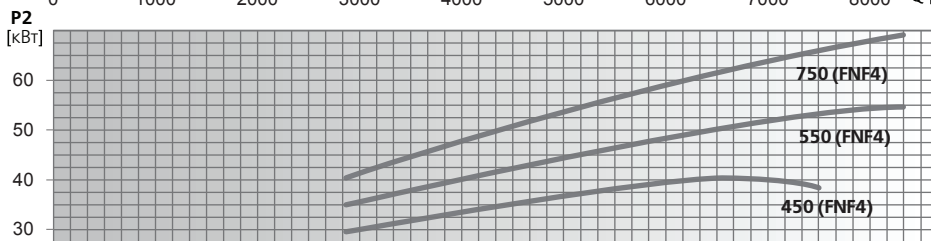
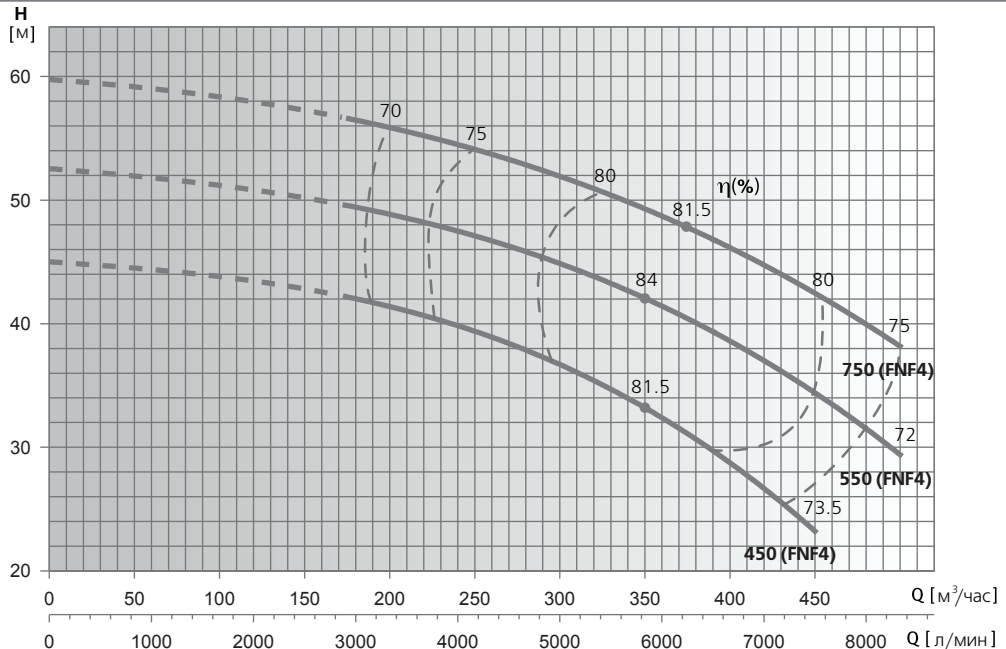

Модель насоса	P2		In, A	л/мин м³/час	0	3000	3333	3750	3833	4000	4167	4500	4583	5000	5417	5833	6250	6667	7083	7500	7917	8333
	kW	HP			0	180	200	225	230	240	250	270	275	300	325	350	375	400	425	450	475	500
FNF4 125-150-450	45	60	85	Напор, м	45	42	41.5	40.5	40.3	39.9	39.5	38.3	38	36.6	35	33	31	29.5	26	23		
FNF4 125-150-550	55	75	101		52.5	49.7	49	48	47.8	47.4	47	46.2	46	45	43.5	42	40	38.5	37	35	32	29
FNF4 125-150-750	75	100	130		59.7	56.8	56	55	54.8	54.4	54	53.2	53	52	50.5	49.1	47.7	46	45	43	40	38

Гидравлические характеристики соответствуют жидкостям с плотностью $\rho = 1,0$ кг/дм³ и кинематической вязкостью $\nu = 1$ мм²/сек.
Данные значения NPSH были получены при лабораторных испытаниях. Рекомендуется увеличивать данные величины при подборе на 0,5 м.

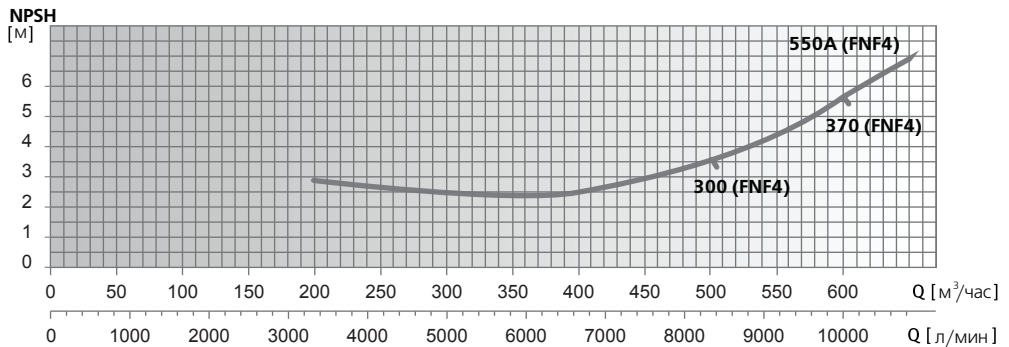
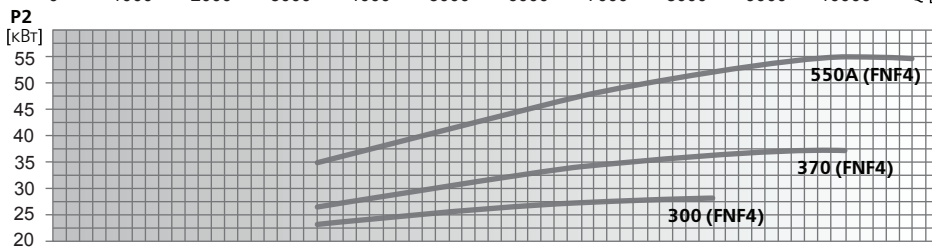
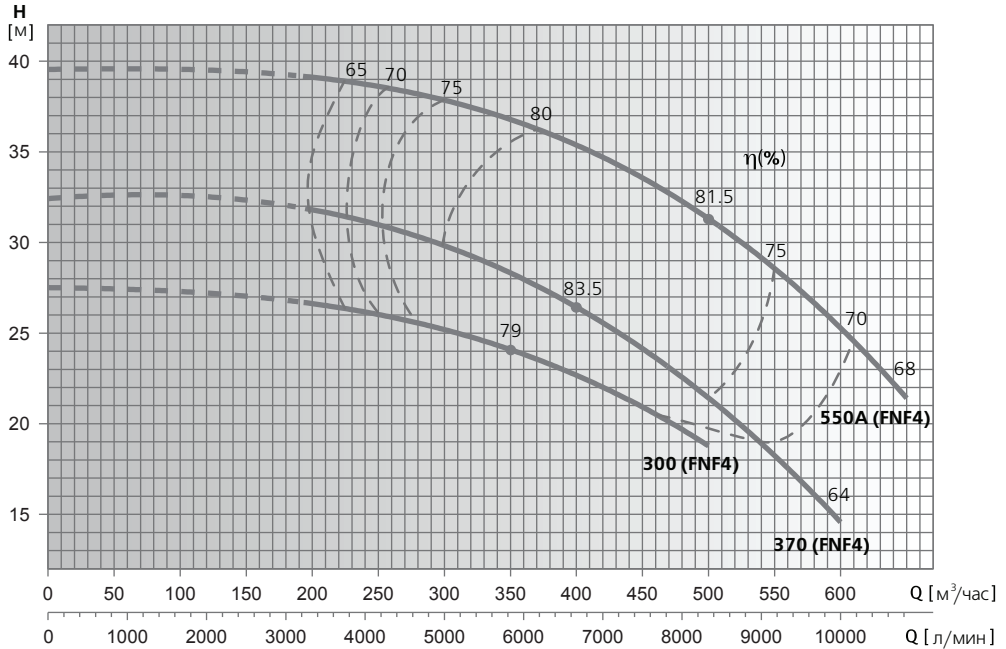

Модель насоса	P2		I _n , A	л/мин																					
	кВт	HP		0	3333	3750	3833	4000	4167	4500	4583	5000	5417	5833	6250	6667	7083	7500	7917	8333	9167	10000	10417	10833	
			м³/час	0	200	225	230	240	250	270	275	300	325	350	375	400	425	450	475	500	550	600	625	650	
FNF4 150-200-300	30	40	56	Напор, м	27.5	26.7	26.5	26.3	26.2	26	25.6	25.5	25.2	24.7	24	23.5	22.6	22.2	20.6	20.2	18.6				
FNF4 150-200-370	37	50	72		32.4	31.8	31.5	31.4	31.2	31	30.5	30.4	30	29.5	28	27	26	25.6	24	23.5	21.5	18.1	14.5		
FNF4 150-200-550A	55	75	101		39.5	39.2	39	38.9	38.8	38.7	38.3	38.2	37.9	37.2	36.6	35.9	35.5	35	33	32.6	31.2	28.8	25.6	23.6	21

Гидравлические характеристики соответствуют жидкостям с плотностью $\rho = 1,0$ кг/дм³ и кинематической вязкостью $\nu = 1$ мм²/сек.
Данные значения NPSH были получены при лабораторных испытаниях. Рекомендуется увеличивать данные величины при подборе на 0,5 м.

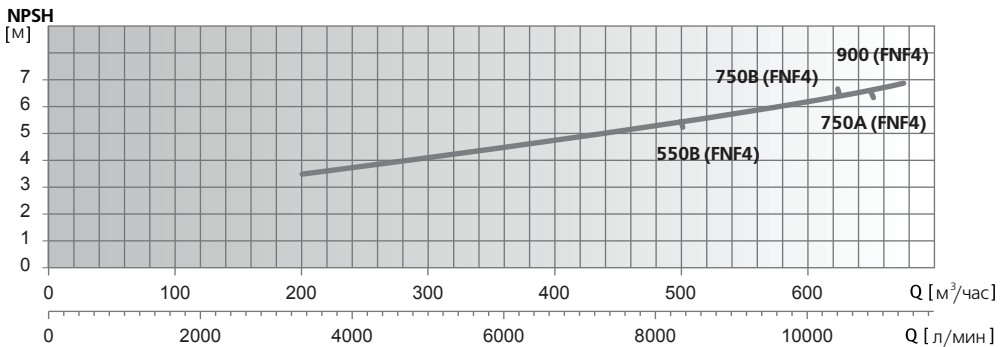
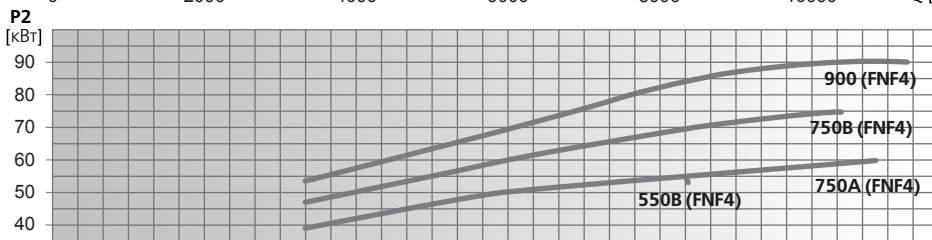
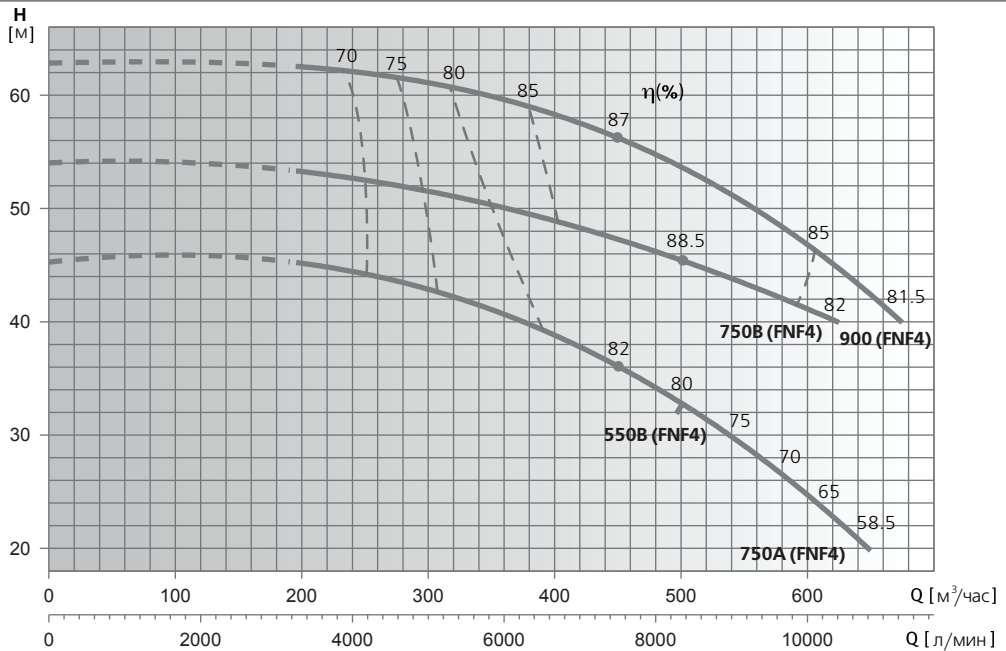

Модель насоса	P2		In, A	л/мин м³/час	0	3333	3750	3833	4000	4167	4500	4583	5000	5417	5833	6250	6667	7083	7500	7917	8333	9167	10000	10417	10833	11250
	кВт	HP			0	200	225	230	240	250	270	275	300	325	350	375	400	425	450	475	500	550	600	625	650	675
FNF4 150-200-550B	55	75	101	Напор, м	45.3	45	44.9	44.6	44.4	44.2	43.7	43.6	43	42.1	41	39.9	38.6	38.1	35.9	35.2	32.5					
FNF4 150-200-750A	75	100	130		45.3	45	44.9	44.6	44.4	44.2	43.7	43.6	43	42.1	41	39.9	38.6	38.1	35.9	35.2	32.5	28.6	24.7	22.3	20	
FNF4 150-200-750B	75	100	130		54	53.3	53	52.9	52.7	52.5	52.1	52	51.5	50.9	50.2	49.6	48.8	48.4	47	46.7	45.3	43.6	41.2	39.8		
FNF4 150-200-900	90	125	155		62.8	62.5	62.4	62.3	62.2	62.1	61.6	61.5	60.9	60.3	59.7	59	58.2	57.8	56.1	55.6	53.4	50.5	46.8	44.7	42.3	40

Гидравлические характеристики соответствуют жидкостям с плотностью $\rho = 1,0$ кг/дм³ и кинематической вязкостью $\nu = 1$ мм²/сек.
Данные значения NPSH были получены при лабораторных испытаниях. Рекомендуется увеличивать данные величины при подборе на 0,5 м.

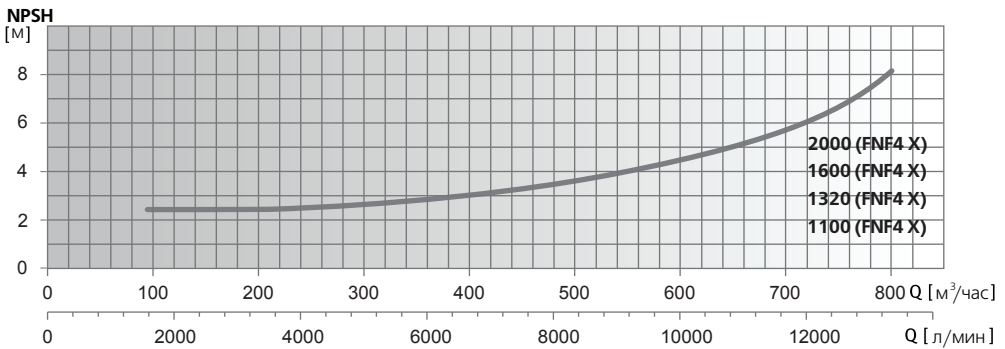
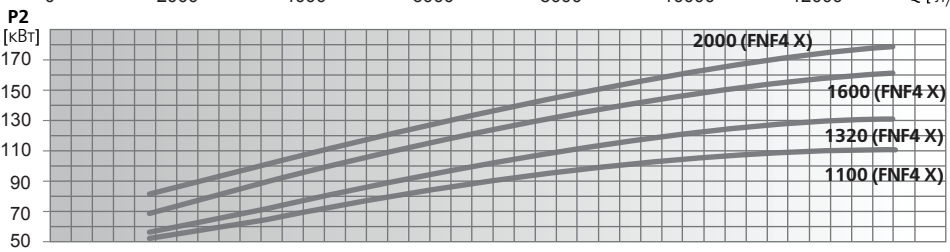
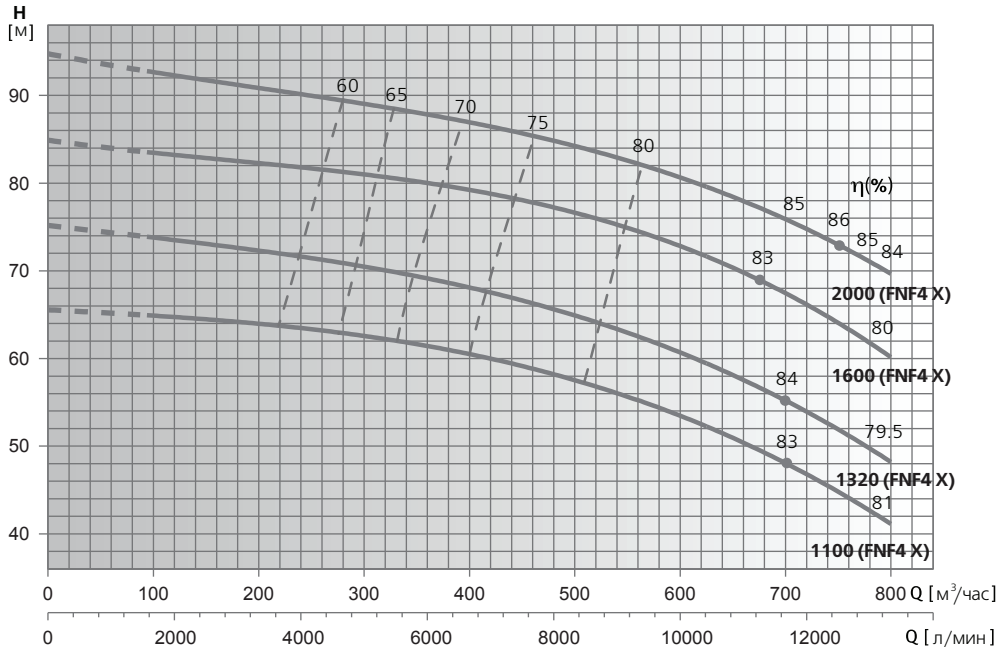

Модель насоса	P2		In, A	л/мин	Напор, м												
	кВт	HP			0	1667	3333	5000	6667	8333	10000	11667	12083	12500	12917	13333	
FNF4 X 200-150-1100-BS22	110	150	186.7	0	100	200	300	400	500	600	700	725	750	775	800		
FNF4 X 200-150-1320-BS22	132	180	221.1	65.5	65	64	62.5	60.5	57.5	53.5	48	46.5	45	43	41		
FNF4 X 200-150-1600-BS22	160	220	267.4	75	74	72.5	70.5	68	64.5	60.5	55.5	54	52.5	50	47.5		
FNF4 X 200-150-2000-BS22	200	270	337.3	84.5	84	82.5	81	79	76	72.5	68	66.5	65	62	59		
				94.5	93	91	89	86.7	84	80.5	76	75	73.5	71.3	69		

Гидравлические характеристики соответствуют жидкостям с плотностью $\rho = 1,0$ кг/дм³ и кинематической вязкостью $\nu = 1$ мм²/сек.
Данные значения NPSH были получены при лабораторных испытаниях. Рекомендуется увеличивать данные величины при подборе на 0,5 м.

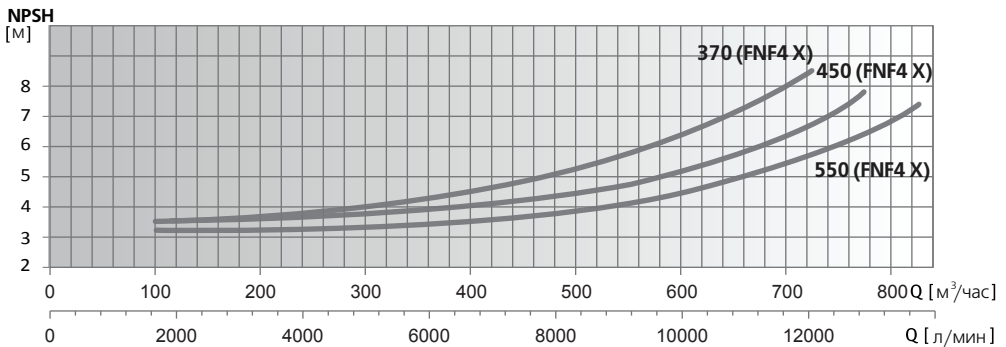
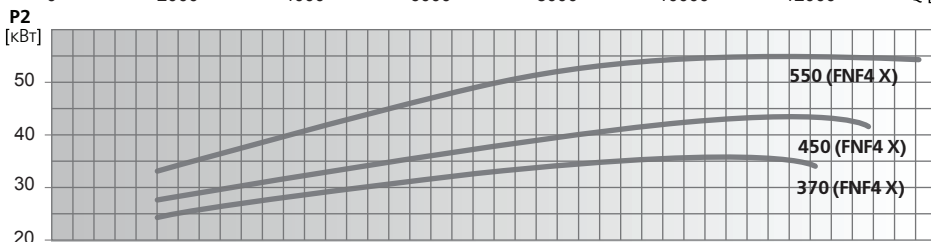
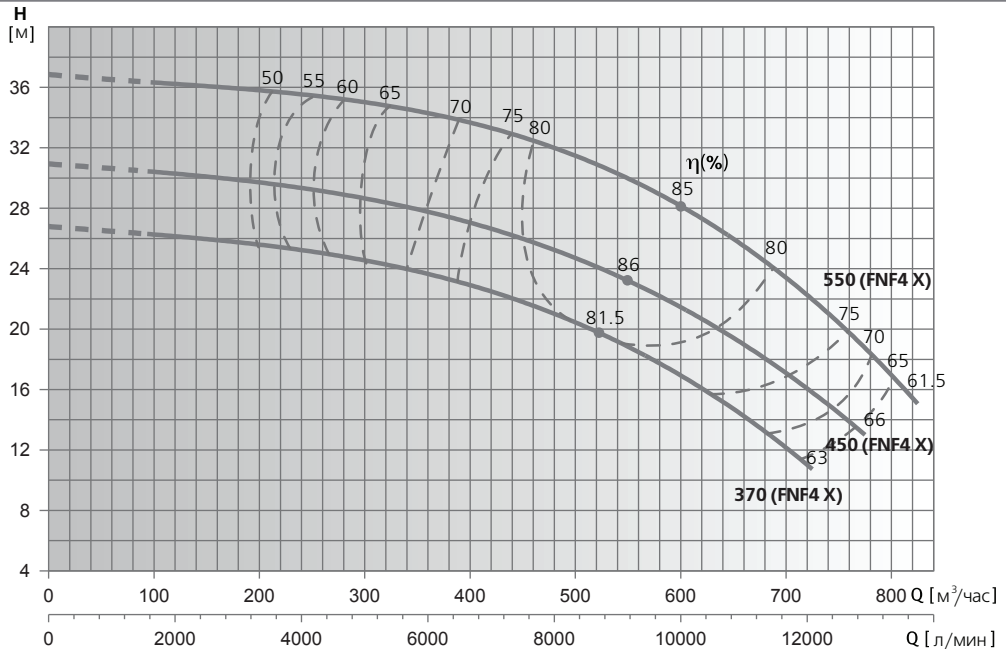

Модель насоса	P2		In, A	л/мин													
	kW	HP		0	1667	3333	5000	6667	8333	10000	11667	12083	12500	12917	13333	13750	
FNF4 X 250-200-370-BS20	37	50	72	0	100	200	300	400	500	600	700	725	750	775	800	825	
FNF4 X 250-200-450-BS20	45	60	87.2	26.7	26.4	25.7	24.5	22.7	20.4	17.2	12.3	10.5					
FNF4 X 250-200-550-BS20	55	75	96.5	30.9	30.5	29.7	28.6	27	24.8	21.5	17	15.8	14.5	13			
				Напор, м	36.8	36.4	35.9	34.9	33.6	31.5	28.3	23.3	21.9	20.5	18.8	17	15

Гидравлические характеристики соответствуют жидкостям с плотностью $\rho = 1,0$ кг/дм³ и кинематической вязкостью $\nu = 1$ мм²/сек.
Данные значения NPSH были получены при лабораторных испытаниях. Рекомендуется увеличивать данные величины при подборе на 0,5 м.

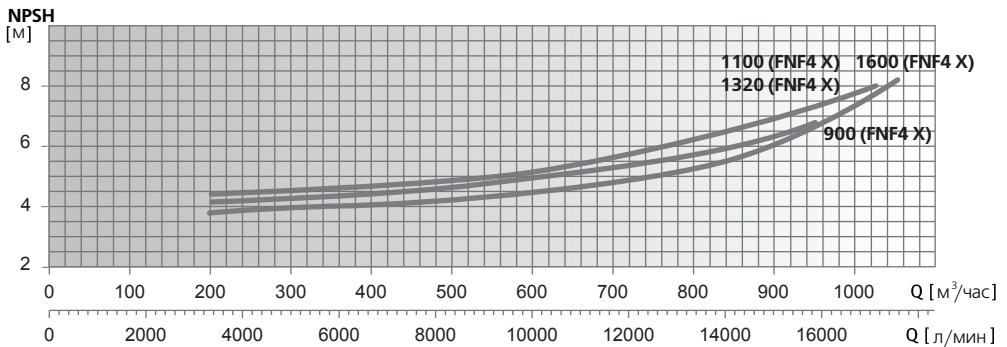
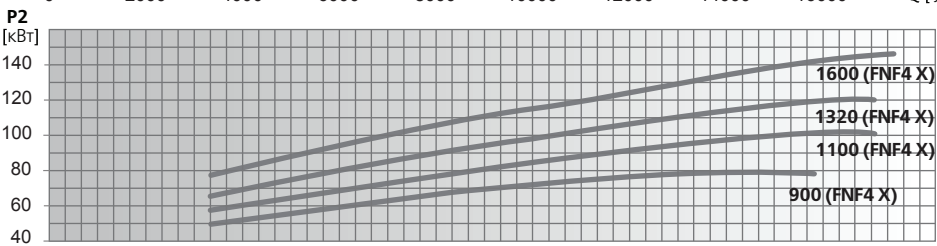
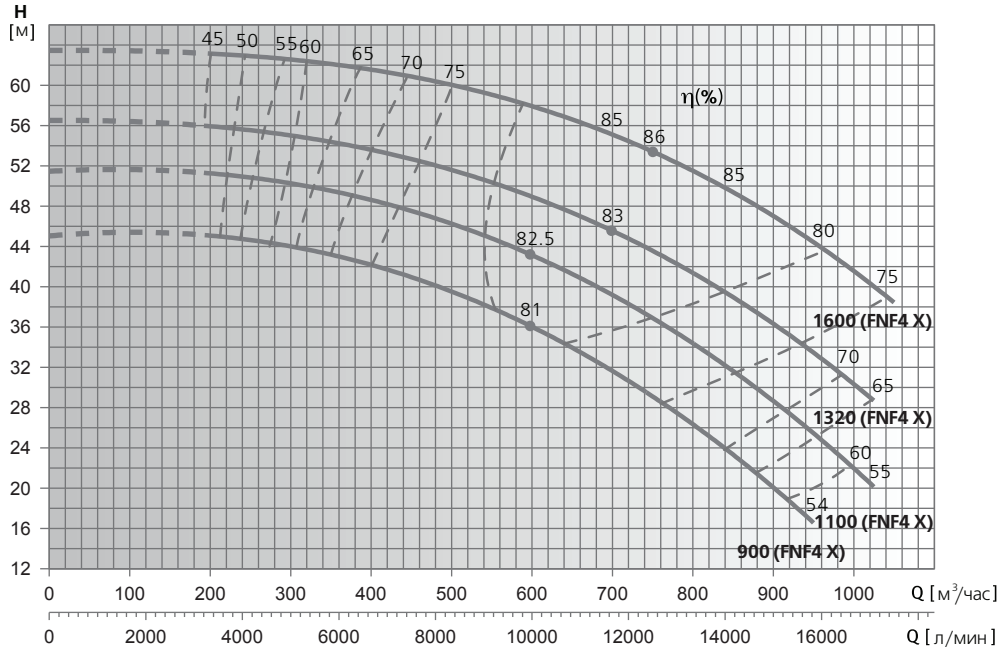

Модель насоса	P2		In, A	л/мин																
	kW	HP		0	3333	5000	6667	8333	10000	11667	12083	12500	12917	13333	13750	15833	16667	17083	17500	
FNF4 X 250-200-900-BS21	90	125	149.9	45.1	44.9	44	42.5	39.5	36	31.5	30.3	29	27.8	26.5	25	16.5				
FNF4 X 250-200-1100-BS22	110	150	186.7	51.5	51	50.5	49	46	43	39	38	37	35.7	34.5	33.2	25.5	22	20		
FNF4 X 250-200-1320-BS22	132	180	221.1	56.5	56	55	53.7	51.5	49	45.5	44.5	43.5	42.5	41.5	40.3	33.5	30.5	28.5		
FNF4 X 250-200-1600-BS22	160	220	267.4	63.5	63	62.8	61.5	60	58	55	54.3	53.5	52.5	51.5	50.5	44.5	41.5	40	38.5	

Гидравлические характеристики соответствуют жидкостям с плотностью $\rho = 1,0$ кг/дм³ и кинематической вязкостью $\nu = 1$ мм²/сек.
Данные значения NPSH были получены при лабораторных испытаниях. Рекомендуется увеличивать данные величины при подборе на 0,5 м.

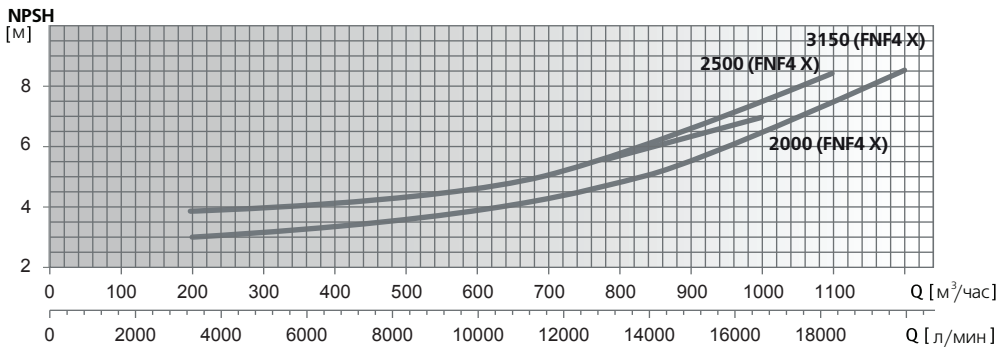
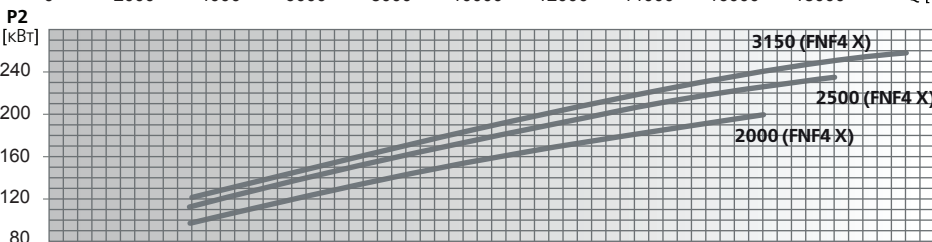
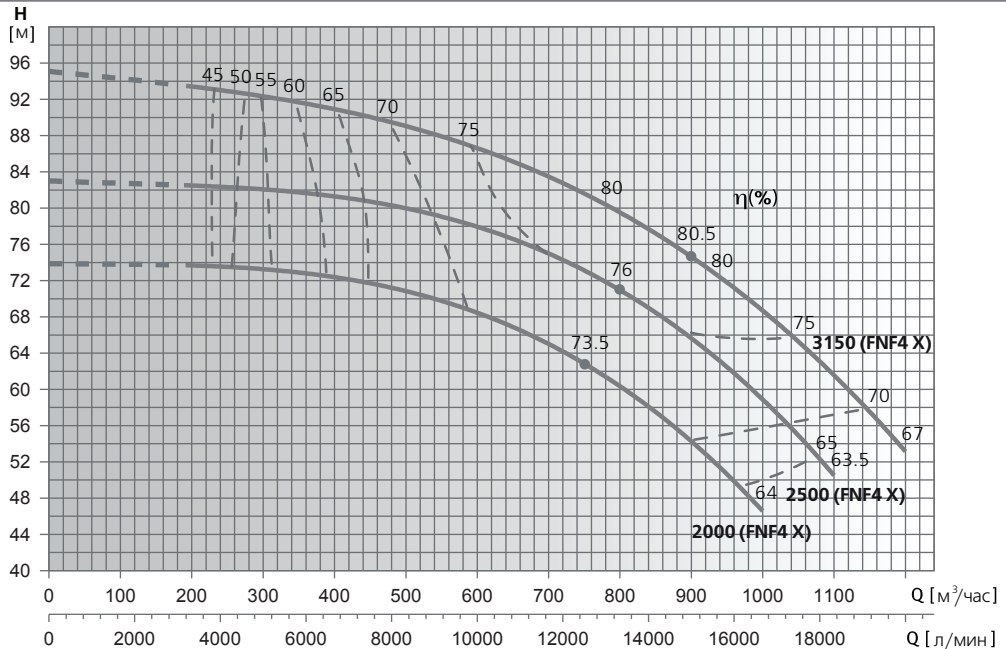

Модель насоса	P2		In, A	л/мин																				
	kW	HP		0	3333	5000	6667	8333	10000	11667	12083	12500	12917	13333	13750	15833	16667	17083	17500	18333	20000			
FNF4 X 250-200-2000-BS23	200	270	337.3	74	73.5	73	72.5	71	69	65	63.8	62.7	61.6	60.5	58.8	50.2	47							
FNF4 X 250-200-2500-BS24	250	340	426.4	83	82.5	82	81.5	80	78	75	74	73	72	71	69.6	62.3	59.5	57.2	55	50				
FNF4 X 250-200-3150-BS24	315	430	531.2	95	93.5	92.5	91	89	86.5	83.5	82.5	81.5	80.5	79.5	78.2	72.3	69	67.1	65.1	61.5	53			

Гидравлические характеристики соответствуют жидкостям с плотностью $\rho = 1,0 \text{ кг/дм}^3$ и кинематической вязкостью $\nu = 1 \text{ мм}^2/\text{сек}$.
Данные значения NPSH были получены при лабораторных испытаниях. Рекомендуется увеличивать данные величины при подборе на 0,5 м.

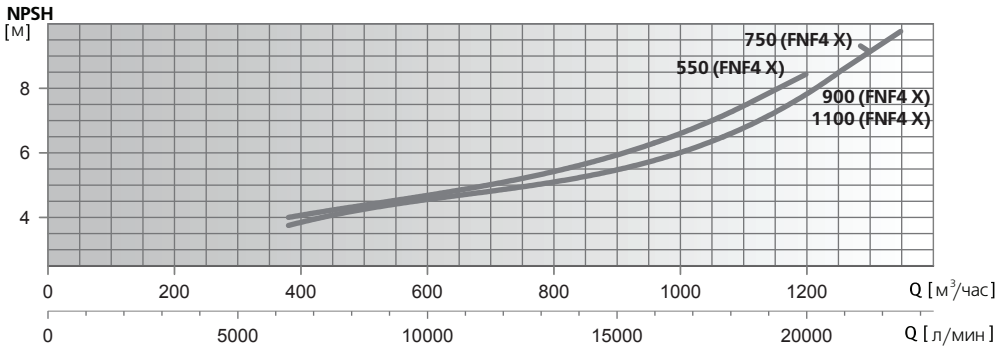
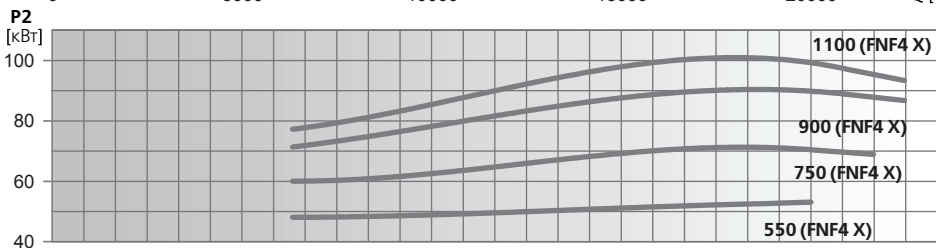
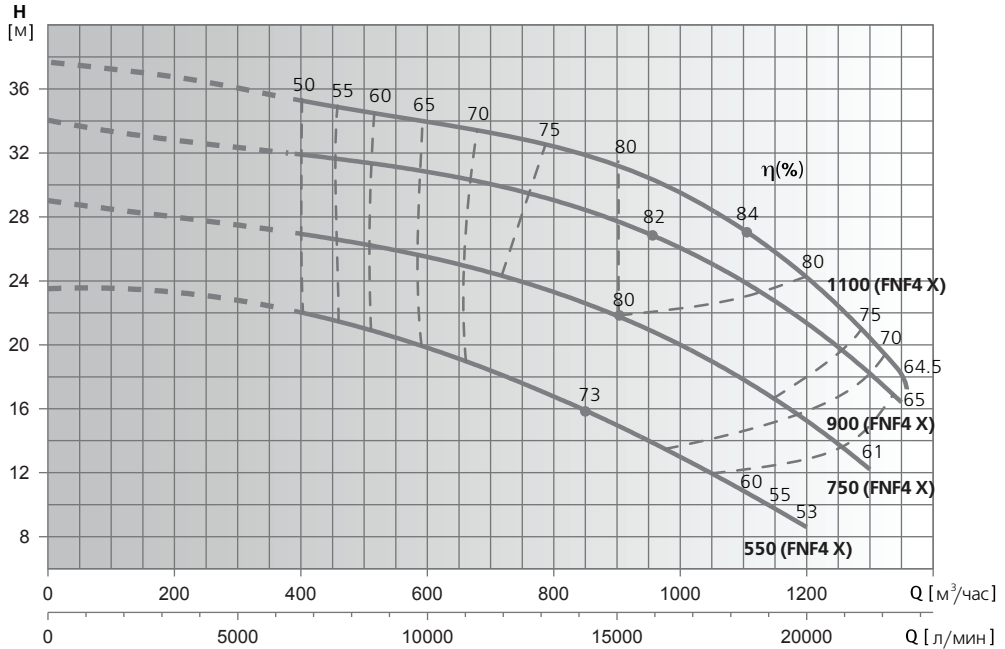

Модель насоса	P2		In, A	л/мин	Напор, м																	
	кВт	HP			0	6667	8333	10000	11667	12083	12500	12917	13333	13750	15833	16667	17083	17500	18333	20000	21667	22500
				м³/час	0	400	500	600	700	725	750	775	800	825	950	1000	1025	1050	1100	1200	1300	1350
FNF4 X 300-250-550-BS20	55	75	96.5		23.5	22.1	21	19.8	18.4	18	17.6	17.2	16.8	16.3	13.9	13	12.5	12	11	8.5		
FNF4 X 300-250-750-BS21	75	100	125.5		29	27	26.3	25.6	24.5	24.2	23.9	23.6	23.3	22.9	20.8	20	19.5	19	18	15.5	12	
FNF4 X 300-250-900-BS21	90	125	149.9		34	32	31.5	31	30	29.8	29.5	29.2	29	28.6	26.7	26	25.6	25.2	24.3	21.5	18.5	16
FNF4 X 300-250-1100-BS22	110	150	186.7		37.5	35.4	34.6	33.9	33	32.7	32.5	32.3	32	31.7	30.1	29.5	29.1	28.7	28	25	21	17

Гидравлические характеристики соответствуют жидкостям с плотностью $\rho = 1,0 \text{ кг/дм}^3$ и кинематической вязкостью $\nu = 1 \text{ мм}^2/\text{сек}$.
Данные значения NPSH были получены при лабораторных испытаниях. Рекомендуется увеличивать данные величины при подборе на 0,5 м.

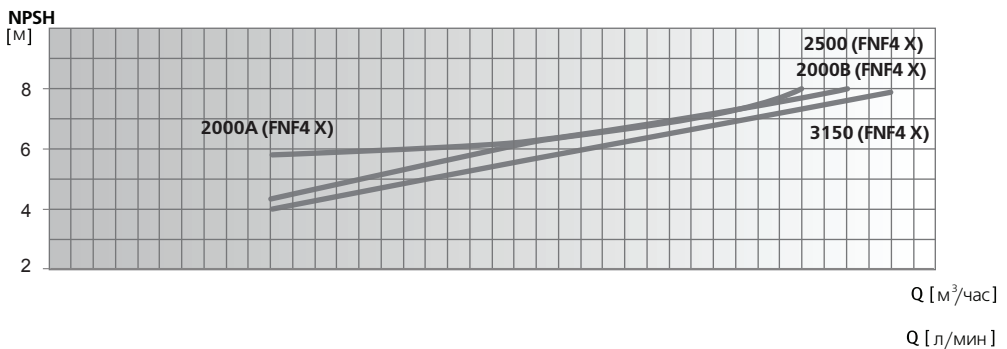
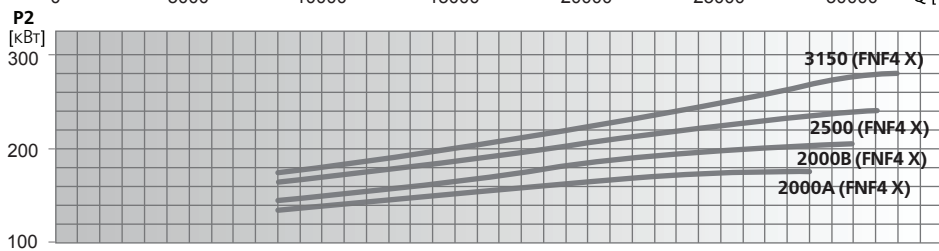
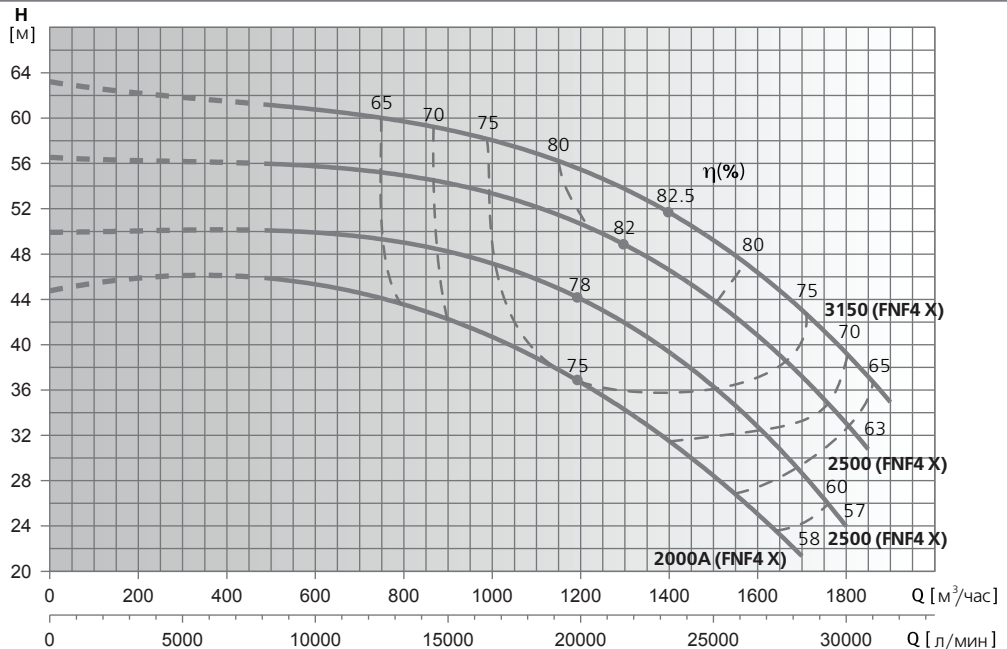

Модель насоса	P2		In, A	л/мин м³/час	Напор, м																								
	kW	HP			0	8333	10000	11667	12083	12500	12917	13333	13750	15833	16667	17083	17500	18333	20000	21667	22500	24167	25000	28333	29167	30000	30833	31667	
FNF4 X 300-250-2000A-BS22	200	270	337.3	45	44.9	44.8	44.5	44.4	44.2	44.1	44	43.6	41.8	41	40.5	40	39	36.5	34	32.5	29.5	28	22						
FNF4 X 300-250-2000B-BS22	200	270	337.3	50	49.9	49.8	49.5	49.4	49.3	49.1	49	48.8	47.9	47.5	47.1	46.7	46	44	41.5	40.3	37.8	36.5	28.5	26.6	24				
FNF4 X 300-250-2500-BS24	250	340	426.4	56.5	56	55.7	55.5	55.4	55.2	55.1	55	54.8	53.9	53.5	53.1	52.8	52	50.5	48.5	47.5	45.3	44	38	35.7	33	30			
FNF4 X 300-250-3150-BS24	315	430	531.2	63	61.5	61	60.5	60.3	60.1	59.9	59.7	59.5	58.4	58	57.6	57.3	56.5	55	53.5	52.5	50.5	49.5	44	42	40	37	33.5		

Гидравлические характеристики соответствуют жидкостям с плотностью $\rho = 1,0$ кг/дм³ и кинематической вязкостью $\nu = 1$ мм²/сек.
Данные значения NPSH были получены при лабораторных испытаниях. Рекомендуется увеличивать данные величины при подборе на 0,5 м.

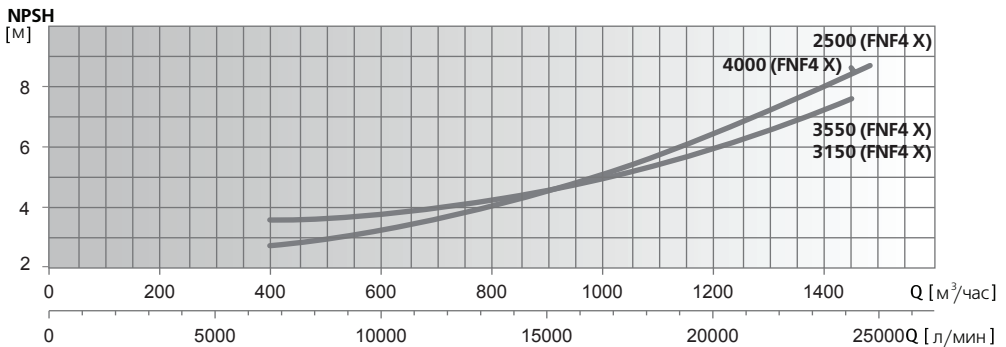
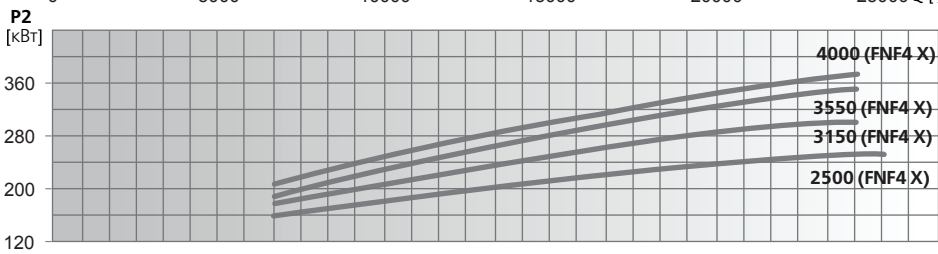
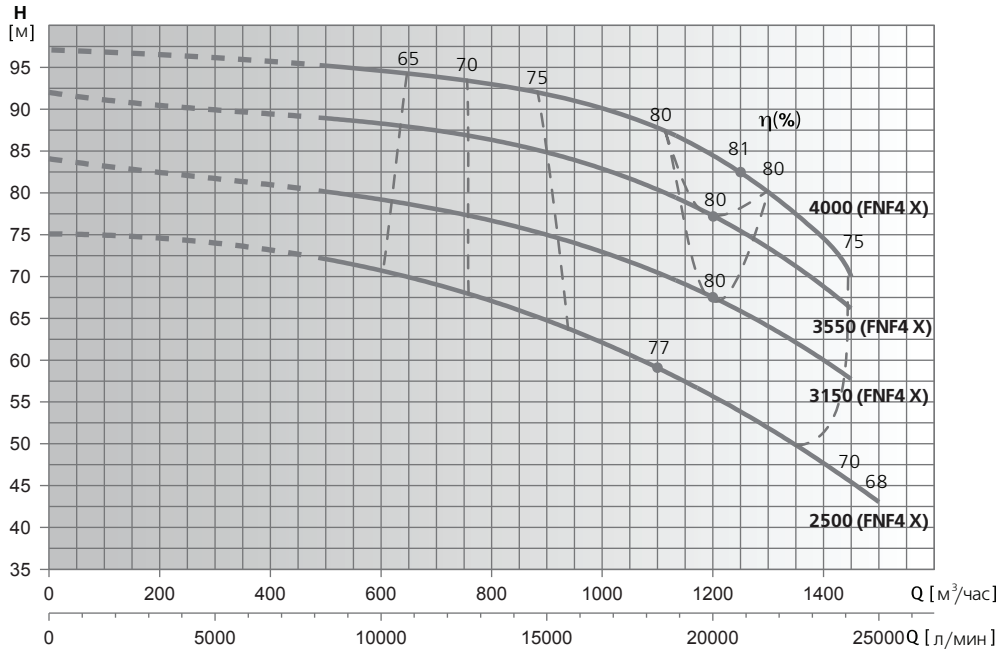

Модель насоса	P2		In, A	л/мин	Q [л/мин]																		
	кВт	HP			0	833	1000	1167	1208	1250	1291	1333	1375	1583	1667	1708	1750	1833	2000	2167	2250	2417	2500
FNF4 X 300-250-2500-BS29	250	340	426.4	Напор, м	75	72.5	71	69	68.5	68	67.5	67	66.4	63.3	62	61.3	60.5	59	55.5	52.5	50.5	46	42
FNF4 X 300-250-3150-BS29	315	430	531.2		84	80.5	79.5	78	77.6	77.2	76.9	76.5	76.1	73.9	73	72.4	71.8	70.5	68	64	62.3	57.5	
FNF4 X 300-250-3550-BS29	355	480	621		92	89	88	87.5	87.2	87	86.7	86.5	86.1	83.8	83	82.3	81.5	80	77.5	73.5	71.5	66	
FNF4 X 300-250-4000-BS29	400	540	705		97	95	94.5	94	93.7	93.5	93.3	93	92.6	90.7	90	89.5	89	88	85	81	78.5	70	

Гидравлические характеристики соответствуют жидкостям с плотностью $\rho = 1,0 \text{ кг/дм}^3$ и кинематической вязкостью $\nu = 1 \text{ мм}^2/\text{сек}$.
Данные значения NPSH были получены при лабораторных испытаниях. Рекомендуется увеличивать данные величины при подборе на 0,5 м.

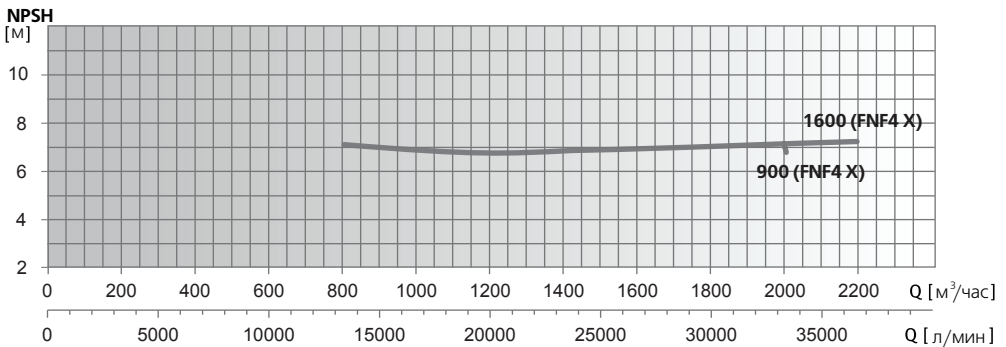
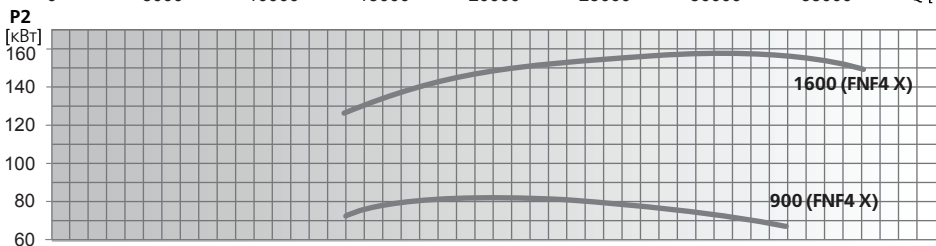
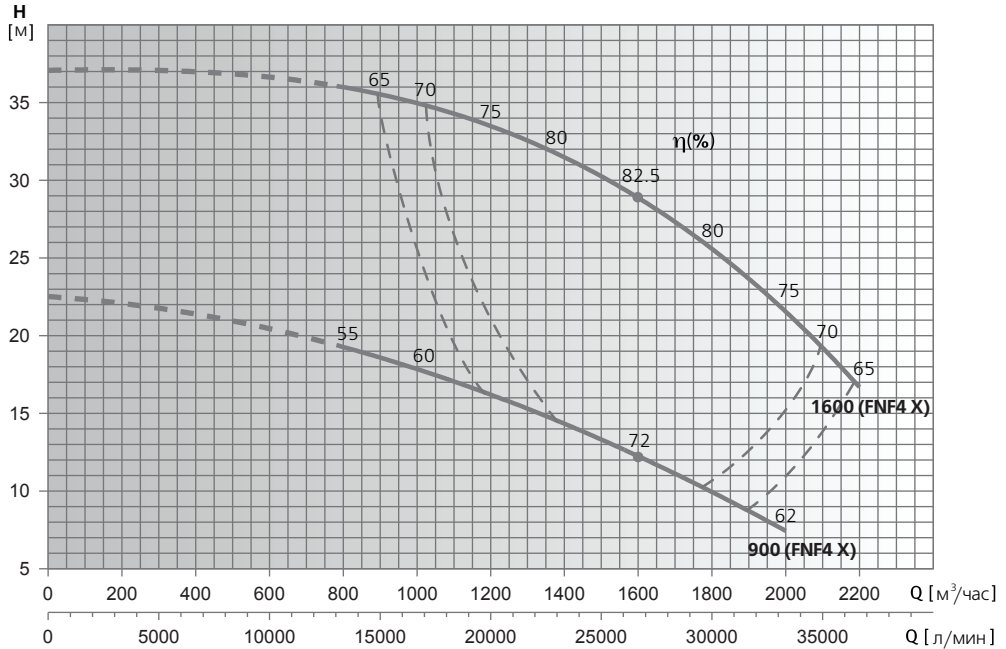

Модель насоса	P2		In, A	л/мин м³/час	Напор, м																				
	кВт	HP			0	800	825	950	1000	1025	1050	1100	1200	1300	1350	1450	1500	1700	1750	1800	1850	1900	2000	2150	2200
FNF4 X 350-300-900-BS28	90	125	149.9	0	22.5	19.5	19.3	18.1	17.7	17.5	17.3	17	16.3	15.4	14.9	13.9	13.2	11.2	10.6	9.9	9.3	8.7	7.4		
FNF4 X 350-300-1600-BS23	160	220	267.4	0	37	36.2	36.1	35.3	35	34.9	34.8	34.5	33.2	32.2	31.6	30.6	30	27.3	26.6	25.9	24.9	23.9	22.2	17.8	16.2

Гидравлические характеристики соответствуют жидкостям с плотностью $\rho = 1,0$ кг/дм³ и кинематической вязкостью $\nu = 1$ мм²/сек.
Данные значения NPSH были получены при лабораторных испытаниях. Рекомендуется увеличивать данные величины при подборе на 0,5 м.

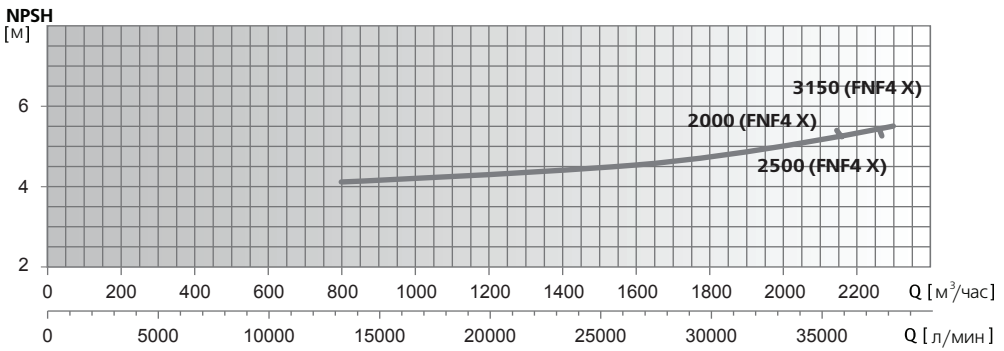
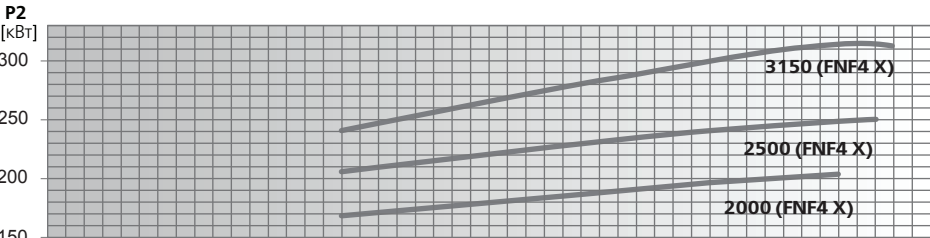
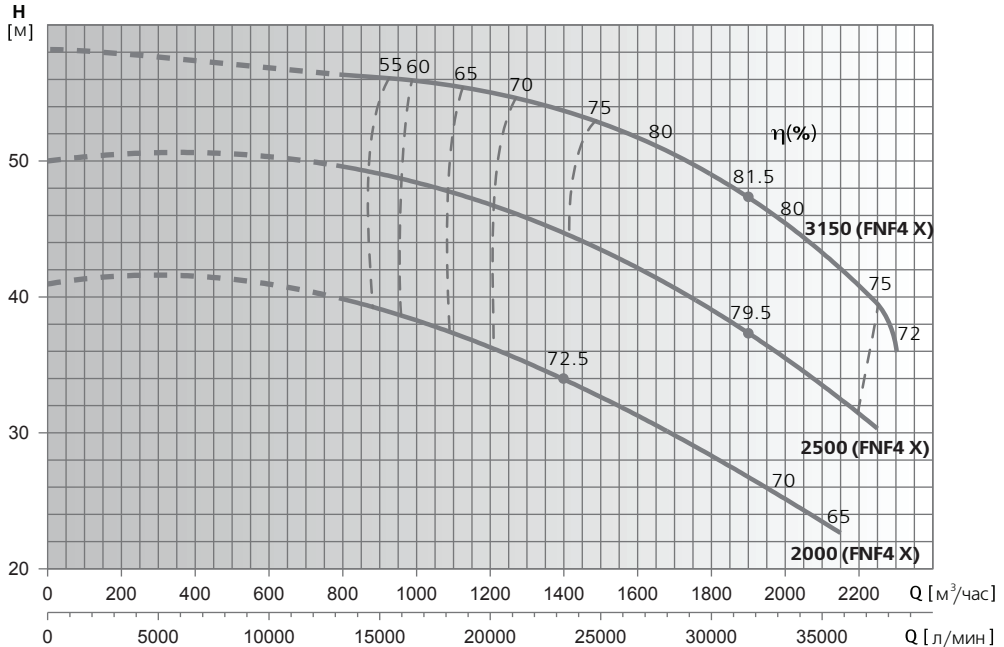

Модель насоса	P2		In, A	л/мин м³/час	Flow rate (л/мин)																								
	кВт	HP			0	13333	13750	15833	16667	17083	17500	18333	20000	21667	22500	24167	25000	28333	29167	30000	30833	31667	33333	35833	36667	37500	38333		
FNF4 X 350-300-2000-BS23	200	270	337.3	41	39.5	39.4	38.7	38.5	38.2	38	37.5	36.5	35.2	34.6	33.3	32.5	29.5	28.8	28	27.9	26.8	25.5	22.5						
FNF4 X 350-300-2500-BS24	250	340	426.4	50	49.5	49.3	48.8	48.5	48.3	48.2	47.8	47	45.8	45.2	43.9	43.3	40.5	39.7	39	38.3	37.5	36	32.5	31.5	30				
FNF4 X 350-300-3150-BS24	315	430	531.2	58	57	56.9	56.2	56	55.8	55.6	55.3	54.5	53.7	53.3	52.8	52.5	50	49.5	49	48.4	47.8	46.5	43.5	41.5	39.5	36			

Гидравлические характеристики соответствуют жидкостям с плотностью $\rho = 1,0$ кг/дм³ и кинематической вязкостью $\nu = 1$ мм²/сек.
Данные значения NPSH были получены при лабораторных испытаниях. Рекомендуется увеличивать данные величины при подборе на 0,5 м.

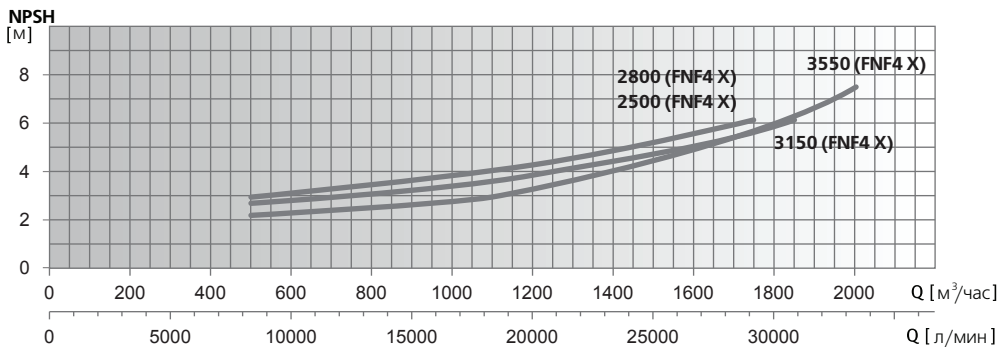
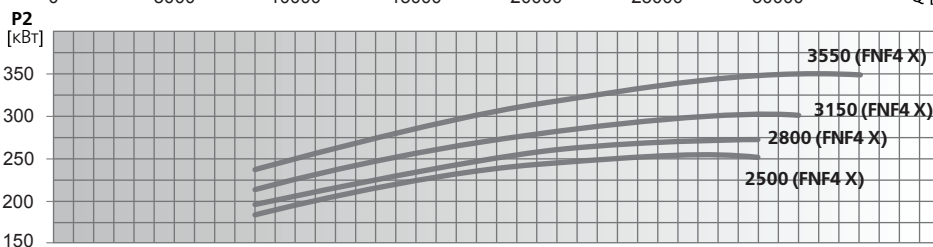
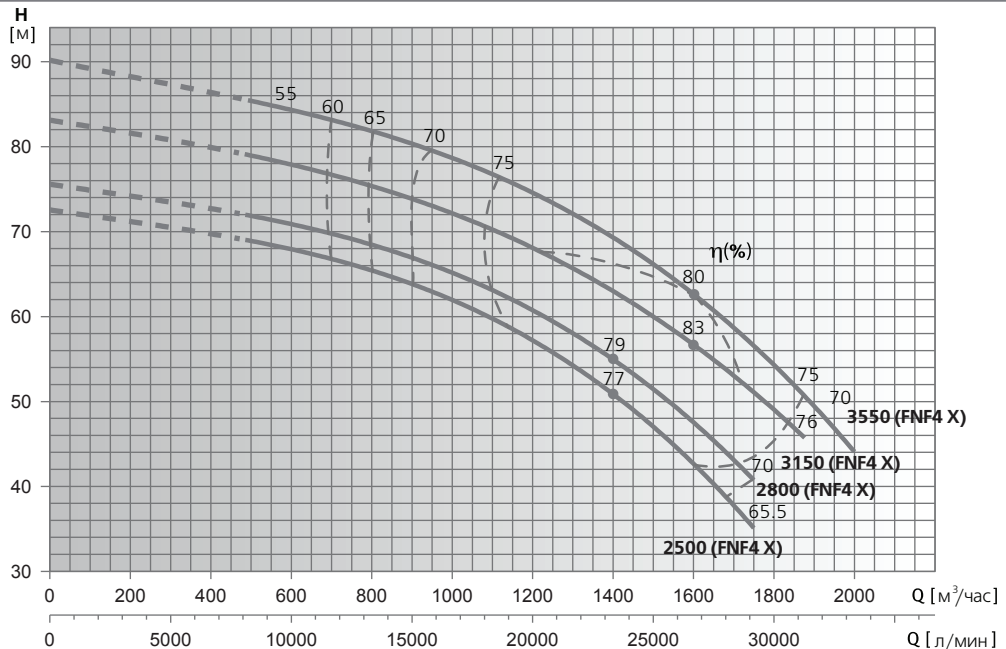

Модель насоса	P2		In, A	л/мин м³/час	Напор, м																									
	kW	HP			0	833	1000	1166	1208	1250	1291	1333	1375	1583	1667	1708	1750	1833	2000	2167	2250	2417	2500	2833	2917	3000	3083	3167	3333	
FNF4 X 350-300-2500-BS29	250	340	426.4	0	500	600	700	725	750	775	800	825	950	1000	1025	1050	1100	1200	1300	1350	1450	1500	1700	1750	1800	1850	1900	2000		
FNF4 X 350-300-2800-BS29	280	380	432	75.5	72	71	69.8	69.5	69.2	68.8	68.5	68.1	65.8	65	64.5	64	63	61	58	56.5	53.5	51.6	43.8	40						
FNF4 X 350-300-3150-BS29	315	430	531.2	83	79	78	76.8	76.5	76.2	75.8	75.5	75.1	72.9	72	71.5	71	70	68	65.5	64.3	61.4	59.7	54.5	52.5	48.5	45.5				
FNF4 X 350-300-3550-BS29	355	480	621	90	85.5	84.5	83.3	83	82.6	82.3	82	81.6	79.4	78.5	78	77.5	76.5	74.5	71.7	70.3	67.5	66	60.5	57	55	52.5	47.4	44		

Гидравлические характеристики соответствуют жидкостям с плотностью $\rho = 1,0$ кг/дм³ и кинематической вязкостью $\nu = 1$ мм²/сек.
Данные значения NPSH были получены при лабораторных испытаниях. Рекомендуется увеличивать данные величины при подборе на 0,5 м.

ИСПОЛНЕНИЕ 1
ЭЛЕКТРОДВИГАТЕЛЬ ИМЕЕТ ОСНОВАНИЯ С ОТВЕРСТИЯМИ ДЛЯ СТАЦИОНАРНОГО КРЕПЛЕНИЯ

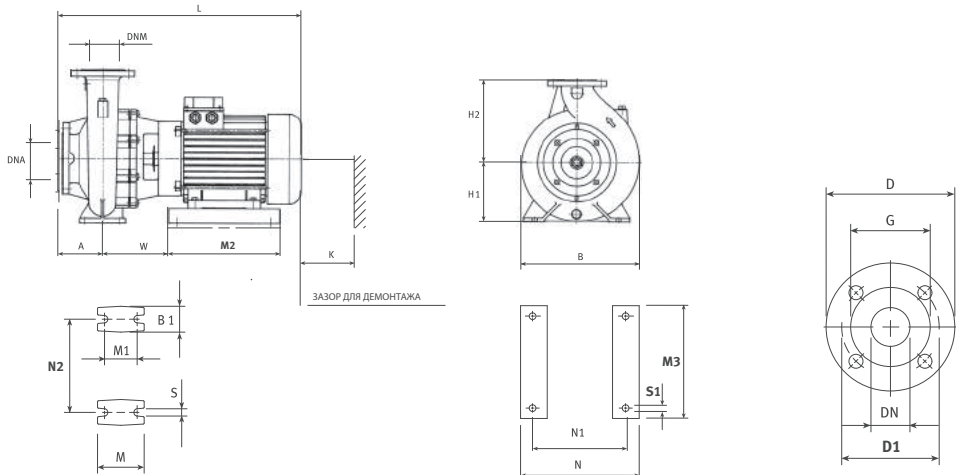

ИСПОЛНЕНИЕ 2
ЭЛЕКТРОДВИГАТЕЛЬ ИМЕЕТ ОПОРУ

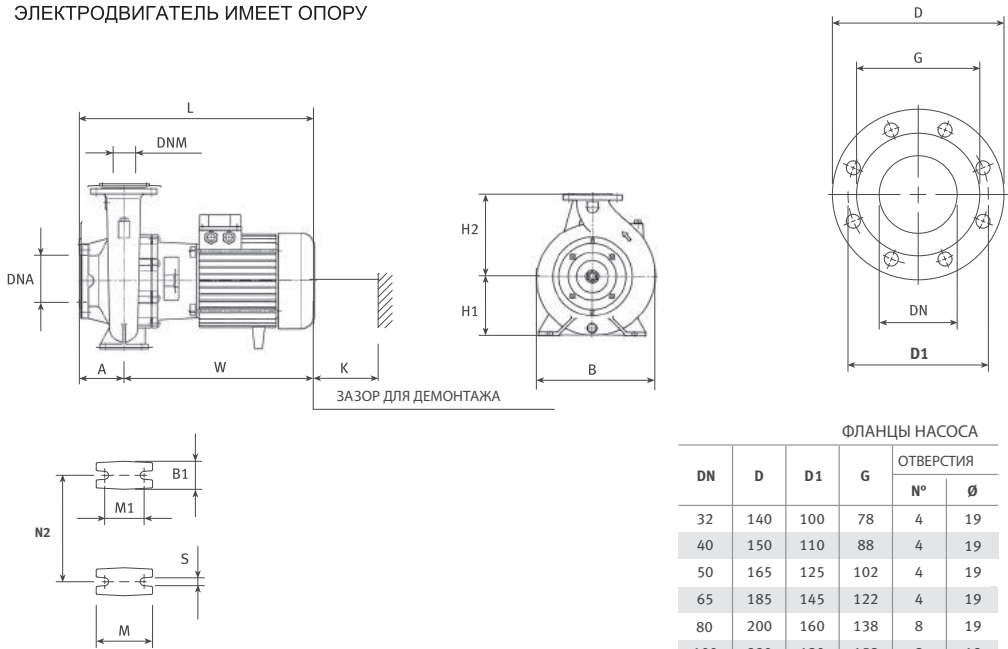

ФЛАНЦЫ НАСОСА

DN	D	D1	G	ОТВЕРСТИЯ	
				№	Ø
32	140	100	78	4	19
40	150	110	88	4	19
50	165	125	102	4	19
65	185	145	122	4	19
80	200	160	138	8	19
100	220	180	158	8	19
125	250	210	188	8	19
150	285	240	212	8	22

**СЕРИЯ FN
РАЗМЕРЫ И ВЕС**

Модель НАСОСА	РАЗМЕРЫ (мм)																			ВЕС кг
	DNM	DNA	B	L	A	B ₁	H ₁	H ₂	K	N	N ₁	N ₂	M	M ₁	M ₂	M ₃	S	S ₁	W	
FN 32-50-7	32	50	190	415	80	50	112	140	129	-	-	140	100	70	-	-	14	-	242	27
FN 32-50-11	32	50	190	415	80	50	112	140	129	-	-	140	100	70	-	-	14	-	242	28
FN 32-50-15A	32	50	190	415	80	50	112	140	129	-	-	143	100	70	-	-	14	-	242	29
FN 32-50-15B	32	50	243	415	80	50	132	160	129	-	-	190	100	70	-	-	14	-	242	33
FN 32-50-22	32	50	243	425	80	50	132	160	129	-	-	190	100	70	-	-	14	-	245	34
FN 32-50-30A	32	50	243	449	80	50	132	160	129	-	-	190	100	70	-	-	14	-	270	35
FN 32-50-30B	32	50	243	503,5	80	50	132	160	129	-	-	190	100	70	-	-	14	-	300,5	65
FN 32-50-40	32	50	243	503,5	80	50	132	160	129	-	-	190	100	70	-	-	14	-	300,5	55
FN 32-50-55A	32	50	243	483	80	50	132	160	129	-	-	190	100	70	-	-	14	-	280	49
FN 32-50-40A	32	50	243	503,5	80	50	160	180	129	-	-	190	100	70	-	-	14	-	300	46
FN 32-50-40B	32	50	240	503,5	80	50	160	180	129	-	-	190	100	70	-	-	14	-	300	46
FN 32-50-55B	32	50	240	503,5	80	50	160	180	129	-	-	190	100	70	-	-	14	-	300	52
FN 32-50-75A	32	50	243	503,5	80	50	160	180	129	-	-	190	100	70	-	-	14	-	300	59
FN 32-50-75B	32	50	320	522	100	65	180	225	160	-	-	250	125	95	-	-	14	-	300	66
FN 32-50-92	32	50	320	625,5	100	65	180	225	160	-	-	250	125	95	-	-	14	-	385	81
FN 32-50-110	32	50	320	625,5	100	65	180	225	160	258	216	250	125	95	280	320	14	12	166,5	88
FN 32-50-135	32	50	320	663,5	100	65	180	225	160	258	216	250	125	95	280	320	14	12	184,5	94
FN 32-50-170	32	50	320	663,5	100	65	180	225	160	258	216	250	125	95	280	320	14	12	184,5	100
FN 40-65-15	43	65	210	415	80	50	112	143	132	-	-	160	100	70	-	-	14	-	242	31
FN 40-65-22	43	65	210	426,5	80	50	112	143	132	-	-	160	100	70	-	-	14	-	245	32
FN 40-65-30A	43	65	210	450,5	80	50	112	143	132	-	-	160	100	70	-	-	14	-	270	35
FN 40-65-30B	43	65	243	459	90	50	132	160	132	-	-	190	100	70	-	-	14	-	270	38
FN 40-65-40A	43	65	243	493	90	50	132	160	132	-	-	190	100	70	-	-	14	-	280	42
FN 40-65-40B	43	65	243	473	90	50	132	160	132	-	-	190	100	70	-	-	14	-	261	41
FN 40-65-55A	43	65	243	500	90	50	132	160	132	-	-	190	100	70	-	-	14	-	285	45
FN 40-65-55B	43	65	243	513,5	90	50	132	160	132	-	-	190	100	70	-	-	14	-	305	50
FN 40-65-40	43	65	265	523,5	100	50	160	180	132	-	-	212	100	70	-	-	14	-	305	50
FN 40-65-55	43	65	265	523,5	100	50	160	180	132	-	-	212	100	70	-	-	14	-	305	54
FN 40-65-75A	43	65	265	523,5	100	50	160	180	132	-	-	212	100	70	-	-	14	-	305	61
FN 40-65-75B	43	65	265	523,5	100	50	160	180	132	-	-	212	100	70	-	-	14	-	305	60
FN 40-65-110A	43	65	265	584,5	100	50	160	180	132	-	-	212	100	70	-	-	14	-	345	78
FN 40-65-92	43	65	320	625,5	100	65	180	225	160	-	-	250	125	95	-	-	14	-	385	87
FN 40-65-110B	43	65	320	625,5	100	65	180	225	160	258	216	250	125	95	280	320	14	12	166,5	90
FN 40-65-150A	43	65	320	663,5	100	65	180	225	160	258	216	250	125	95	280	320	14	12	184,5	96
FN 40-65-125	43	65	320	625,5	100	65	180	225	160	258	216	250	125	95	280	320	14	12	166,5	90
FN 40-65-150B	43	65	320	625,5	100	65	180	225	160	258	216	250	125	95	280	320	14	12	166,5	90
FN 40-65-170	43	65	320	663,5	100	65	180	225	160	258	216	250	125	95	280	320	14	12	184,5	96
FN 40-65-185	43	65	320	750	100	65	180	225	160	320	255	250	125	95	370	410	14	14	137,5	137
FN 40-65-220	43	65	320	750	100	65	180	225	160	320	255	250	125	95	370	410	14	14	137,5	141
FN 50-65-22	50	65	243	446,5	100	50	132	160	138	-	-	190	100	70	-	-	14	-	245	38
FN 50-65-30	50	65	243	470,5	100	50	132	160	138	-	-	190	100	70	-	-	14	-	270	39
FN 50-65-40	50	65	243	496	100	50	132	160	138	-	-	190	100	70	-	-	14	-	275	44
FN 50-65-55A	50	65	265	523,5	100	50	160	180	138	-	-	212	100	70	-	-	14	-	305	53
FN 50-65-75A	50	65	265	523,5	100	50	160	180	138	-	-	212	100	70	-	-	14	-	305	60
FN 50-65-55B	50	65	265	523,5	100	50	160	180	138	-	-	212	100	70	-	-	14	-	305	53
FN 50-65-75B	50	65	265	523,5	100	50	160	180	138	-	-	212	100	70	-	-	14	-	305	60
FN 50-65-92A	50	65	265	584,5	100	50	160	180	138	-	-	212	100	70	-	-	14	-	345	71
FN 50-65-92B	50	65	265	591,5	102	50	162	202	138	-	-	212	100	70	-	-	14	-	350	77
FN 50-65-110	50	65	265	591,5	102	50	162	202	138	260	215	212	100	70	280	320	14	12	130,5	82
FN 50-65-150A	50	65	265	629,5	102	50	162	202	138	260	215	212	100	70	280	320	14	12	148,5	89
FN 50-65-150B	50	65	265	629,5	102	50	162	202	138	260	215	212	100	70	280	320	14	12	148,5	89
FN 50-65-170A	50	65	265	629,5	102	50	162	202	138	260	215	212	100	70	280	320	14	12	148,5	90
FN 50-65-220A	50	65	265	752	102	50	162	202	138	320	255	212	100	70	370	410	14	14	149,5	136
FN 50-65-170B	50	65	320	663,5	100	65	180	225	160	260	215	250	125	70	280	320	14	12	184,5	94

СЕРИЯ FN
РАЗМЕРЫ И ВЕС

Модель НАСОСА	РАЗМЕРЫ (мм)																			ВЕС кг
	DNM	DNA	B	L	A	B ₁	H ₁	H ₂	K	N	N ₁	N ₂	M	M ₁	M ₂	M ₃	S	S ₁	W	
FN 50-65-185	50	65	320	750	100	65	180	225	160	260	215	250	125	95	280	320	14	12	149,5	136
FN 50-65-200	50	65	320	750	100	65	180	225	160	260	215	250	125	95	280	320	14	12	149,5	138
FN 50-65-220B	50	65	320	750	100	65	180	225	160	260	215	250	125	95	280	320	14	12	149,5	140
FN 50-65-250	50	65	320	750	100	65	180	225	160	260	215	250	125	95	280	320	14	12	149,5	142
FN 50-65-300	50	65	320	774,5	100	65	180	225	160	320	255	250	125	95	370	410	14	14	139,5	249
FN 65-80-30	65	80	280	470,5	100	65	160	180	157	-	-	212	125	95	-	-	14	-	270	41
FN 65-80-40	65	80	280	493	100	65	160	180	157	-	-	212	125	95	-	-	14	-	275	46
FN 65-80-55	65	80	280	523,5	100	65	160	180	157	-	-	212	125	95	-	-	14	-	305	52
FN 65-80-75	65	80	280	523,5	100	65	160	180	157	-	-	212	125	95	-	-	14	-	305	58
FN 65-80-92	65	80	280	589,5	100	65	160	200	168	-	-	212	125	95	-	-	14	-	345	75
FN 65-80-110	65	80	280	589,5	100	65	160	200	168	260	215	212	125	95	280	320	14	12	130,5	81
FN 65-80-150A	65	80	280	627,5	100	65	160	200	168	260	215	212	125	95	280	320	14	12	148,5	85
FN 65-80-150B	65	80	320	627,5	100	65	180	225	168	260	215	250	125	95	280	320	14	12	148,5	93
FN 65-80-185A	65	80	320	741	100	65	180	225	168	320	255	250	125	95	370	410	14	14	150	135
FN 65-80-220A	65	80	320	741	100	65	180	225	168	320	255	250	125	95	370	410	14	14	150	141
FN 65-80-185B	65	80	360	745,5	100	80	202	252	168	320	255	280	160	120	370	410	18	14	243	245
FN 65-80-220C	65	80	360	745	100	80	202	252	160	260	215	280	160	120	280	320	18	12	197,5	264
FN 65-80-220B	65	80	320	750	100	65	180	225	168	315	254	250	125	95	254	332	14	14	150	258
FN 65-80-300A	65	80	320	782	100	65	180	225	168	350	279	250	125	95	279	320	14	14	178	272
FN 65-80-300B	65	80	360	787,5	100	80	202	252	168	309	264	280	160	120	254	320	18	12	197,5	274
FN 65-80-370	65	80	360	787,5	100	80	202	252	168	309	264	280	160	120	254	320	18	12	197,5	285
FN 80-100-55	80	100	320	548,5	120	65	180	225	193	-	-	250	125	95	-	-	14	-	305	63
FN 80-100-75	80	100	320	548,5	120	65	180	225	193	-	-	250	125	95	-	-	14	-	305	70
FN 80-100-92	80	100	320	609,5	120	65	180	225	193	-	-	250	125	95	-	-	14	-	350	83
FN 80-100-110	80	100	320	609,5	120	65	180	225	193	260	215	250	125	95	280	320	14	12	130,5	88
FN 80-100-150	80	100	320	647,5	120	65	180	225	193	260	215	250	125	95	280	320	14	12	148	93
FN 80-100-185	80	100	320	770	120	65	180	225	193	320	255	250	125	95	370	410	14	14	149	137
FN 80-100-220	80	100	320	770	120	65	180	225	193	320	255	250	125	95	370	410	14	14	149	139
FN 80-100-300	80	100	345	879,5	120	65	180	250	193	320	255	280	125	95	370	410	14	14	234,5	272
FN 80-100-370	80	100	345	879,5	120	65	180	250	193	395	315	280	125	95	305	355	14	18	317,5	280

**СЕРИЯ FN4
РАЗМЕРЫ И ВЕС**

Модель насоса	РАЗМЕРЫ (мм)																			ВЕС кг
	DNM	DNA	B	L	A	B ₁	H ₁	H ₂	K	N	N ₁	N ₂	M	M ₁	M ₂	M ₃	S	S ₁	W	
FN4 32-50-3	32	50	190	413	80	50	112	140	129	-	-	140	100	70	-	-	14	-	240,5	23
FN4 32-50-5	32	50	240	413	80	50	132	160	129	-	-	190	100	70	-	-	14	-	240,5	29
FN4 32-50-11	32	50	240	426,5	80	50	160	180	129	-	-	190	100	70	-	-	14	-	248,5	37
FN4 32-50-22A	32	50	320	495	100	65	180	225	160	-	-	250	125	95	-	-	14	-	274,5	48
FN4 32-50-22B	32	50	320	495	100	65	180	225	160	-	-	250	125	95	-	-	14	-	274,5	50
FN4 40-65-3	40	65	210	413	80	50	112	140	129	-	-	160	100	70	-	-	14	-	240,5	24
FN4 40-65-7	40	65	240	413	80	50	132	160	135	-	-	190	100	70	-	-	14	-	240,5	31
FN4 40-65-11	40	65	265	446,5	100	50	160	180	138	-	-	212	100	70	-	-	14	-	248,5	38
FN4 40-65-22	40	65	320	495	100	65	180	225	160	-	-	250	125	95	-	-	14	-	274,5	50
FN4 40-65-30	40	65	320	495	100	65	180	225	160	-	-	250	125	95	-	-	14	-	274,5	54
FN4 40-65-40	40	65	345	530,5	100	65	225	250	160	-	-	280	125	95	-	-	14	-	310	90
FN4 40-65-55	40	65	345	552	100	65	225	250	193	-	-	280	125	95	-	-	14	-	329	105
FN4 40-65-92	40	65	345	636,5	100	65	225	250	193	260	215	280	125	95	280	320	14	12	177,5	115
FN4 50-65-5	50	65	240	433	100	50	132	160	138	-	-	190	100	70	-	-	14	-	240,5	29
FN4 50-65-11	50	65	265	445	100	50	160	180	138	-	-	212	100	70	-	-	14	-	247	37
FN4 50-65-15	50	65	265	475,5	100	50	160	200	138	-	-	212	100	70	-	-	14	-	277,5	42
FN4 50-65-30	50	65	320	507	100	65	160	200	138	-	-	250	125	95	-	-	14	-	286,5	60
FN4 50-65-22	50	65	320	495	100	65	180	225	160	-	-	250	125	95	-	-	14	-	274,5	54
FN4 50-65-40	50	65	320	502	100	65	180	225	160	-	-	250	125	95	-	-	14	-	281,5	65
FN4 65-80-7	65	80	280	433	100	65	160	180	157	-	-	212	125	95	-	-	14	-	240,5	32
FN4 65-80-15	65	80	280	450	100	65	160	200	168	-	-	212	125	95	-	-	14	-	252	40
FN4 65-80-30A	65	80	280	500	100	65	180	225	168	-	-	250	125	95	-	-	14	-	279,5	56
FN4 65-80-30B	65	80	280	500	100	65	180	225	168	-	-	250	125	95	-	-	14	-	279,5	62
FN4 65-80-40	65	80	360	528,5	100	80	200	250	168	-	-	280	160	120	-	-	18	-	305,5	74
FN4 65-80-55	65	80	360	630,5	100	80	200	250	168	-	-	280	160	120	-	-	18	-	392,5	77
FN4 65-80-92	65	80	400	667,5	125	80	225	280	240	260	215	315	160	120	280	320	18	12	163,5	173
FN4 65-80-110	65	80	400	776	125	80	225	280	240	320	255	315	160	120	370	410	18	14	160	186
FN4 65-80-150	65	80	400	776	125	80	225	280	240	320	255	315	160	120	370	410	18	14	160	204
FN4 80-100-22A	80	100	320	525	125	65	180	225	193	-	-	250	125	95	-	-	14	-	279,5	52
FN4 80-100-22B	80	100	320	525	125	65	180	225	193	-	-	250	125	95	-	-	14	-	279,5	56
FN4 80-100-40	80	100	345	582	125	65	180	250	193	-	-	280	125	95	-	-	14	-	334	71
FN4 80-100-55	80	100	345	644,5	125	65	180	250	193	-	-	280	125	95	-	-	14	-	381,5	86
FN4 80-100-75	80	100	400	723,5	125	80	200	280	193	-	-	315	160	120	-	-	18	-	460,5	107
FN4 80-100-92	80	100	400	723,5	125	80	200	280	193	-	-	315	160	120	-	-	18	-	460,5	111
FN4 80-100-110	80	100	400	806	125	80	250	315	240	320	255	315	160	120	370	410	18	14	190	252
FN4 80-100-150	80	100	400	806	125	80	250	315	240	320	255	315	160	120	370	410	18	14	190	273
FN4 80-100-220	80	100	400	861,5	125	80	250	315	240	345	280	315	160	120	370	410	18	14	226	303
FN4 100-125-55	100	125	360	659,5	125	80	200	280	229	260	215	280	160	120	280	320	18	12	175,5	124
FN4 100-125-75	100	125	360	697,5	125	80	200	280	229	260	215	280	160	120	280	320	18	12	193,5	130
FN4 100-125-92	100	125	400	795,5	140	80	225	280	229	320	255	315	160	120	370	410	18	14	190	174
FN4 100-125-150	100	125	400	821	140	80	225	280	240	320	255	315	160	120	370	410	18	14	190	189
FN4 100-125-185	100	125	400	893,5	140	80	250	315	240	345	280	315	160	120	370	410	18	14	226	323
FN4 100-125-220	100	125	400	893,5	140	80	250	315	240	345	280	315	160	120	370	410	18	14	226	331
FN4 100-125-300	100	125	400	893,5	140	80	250	315	240	390	318	315	160	120	305	410	18	18	185,5	366
FN4 125-150-110	125	150	400	821	140	80	250	355	237	320	255	315	160	120	370	410	18	14	190	236
FN4 125-150-185A	125	150	400	893,5	140	80	250	355	237	345	280	315	160	120	370	410	18	14	226	276
FN4 125-150-185B	125	150	500	892,5	140	100	280	355	256	345	280	400	200	150	370	410	24	14	225	448
FN4 125-150-300	125	150	500	892,5	140	100	280	355	256	390	318	400	200	150	305	410	24	18	184,5	483

СЕРИЯ FNS
РАЗМЕРЫ И ВЕС

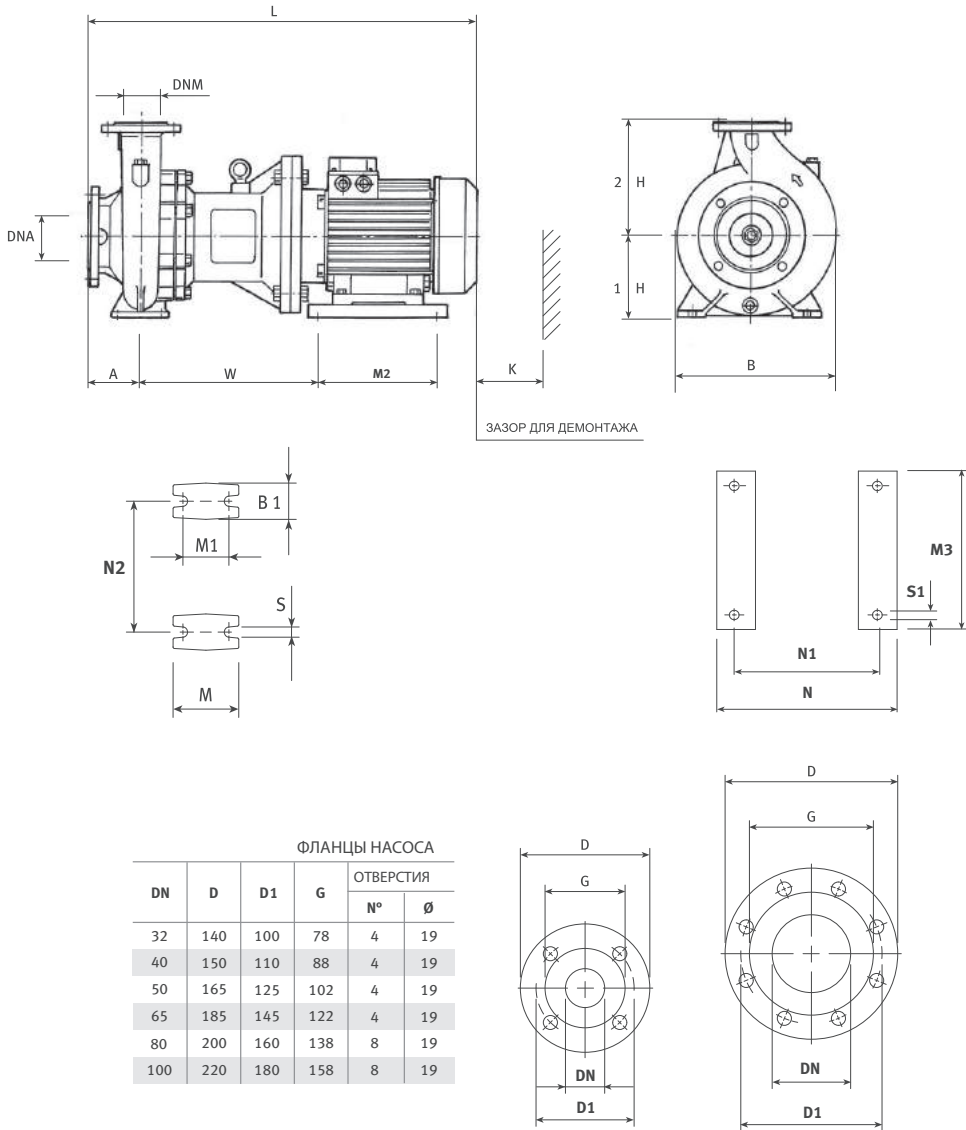

**СЕРИЯ FNS
РАЗМЕРЫ И ВЕС**

Модель НАСОСА	РАЗМЕРЫ (мм)																			ВЕС КГ
	DNM	DNA	B	L	A	B ₁	H ₁	H ₂	K	N	N ₁	N ₂	M	M ₁	M ₂	M ₃	S	S ₁	W	
FNS 32-50-55	32	50	240	730	80	50	160	180	129	261	216	190	100	70	280	320	14	13x4	279	83,5
FNS 32-50-75A	32	50	240	730	80	50	160	180	129	261	216	190	100	70	280	320	14	13x4	279	87,5
FNS 32-50-75B	32	50	320	755	100	65	180	225	160	261	216	250	100	70	280	320	14	13x4	284	98
FNS 32-50-92	32	50	320	781	100	65	180	225	160	261	216	250	100	70	280	320	14	13x4	304	104
FNS 32-50-110	32	50	320	860	100	56	180	225	160	319	254	250	100	70	370	410	14	13x4	328	120
FNS 32-50-150	32	50	320	860	100	65	180	225	160	319	254	250	100	70	370	410	14	13x4	328	130
FNS 32-50-185	32	50	320	860	100	65	180	225	160	319	254	250	100	70	370	410	14	13x4	328	130,5
FNS 40-65-55A	40	65	240	730	80	50	132	160	132	261	216	190	100	70	280	320	14	13x4	279	79
FNS 40-65-55B	40	65	265	750	100	50	160	180	132	261	216	212	100	70	280	320	14	13x4	279	85,5
FNS 40-65-75A	40	65	265	750	100	50	160	180	132	261	216	212	100	70	280	320	14	13x4	279	89,5
FNS 40-65-75B	40	65	265	750	100	50	160	180	132	261	216	212	100	70	280	320	14	13x4	279	89
FNS 40-65-110A	40	65	265	860	100	50	160	200	132	294	254	212	100	70	210	250	14	13x4	408	111
FNS 40-65-90	40	65	320	781	100	65	180	225	160	261	216	250	125	95	280	320	14	13x4	304	105,5
FNS 40-65-110B	40	65	320	860	100	65	180	225	160	319	254	250	125	95	370	410	14	13x4	328	121
FNS 40-65-150A	40	65	320	860	100	65	180	225	160	319	254	250	125	95	370	410	14	13x4	328	131,5
FNS 40-65-150B	40	65	320	860	100	65	180	225	160	319	254	250	125	95	370	410	14	13x4	328	130,5
FNS 40-65-150C	40	65	320	860	100	65	180	225	160	319	254	250	125	95	370	410	14	13x4	328	130,5
FNS 40-65-185A	40	65	320	940	100	65	180	225	160	319	254	250	125	95	370	410	14	14x4	350	153
FNS 40-65-185B	40	65	320	940	100	65	180	225	160	319	254	250	125	95	370	410	14	14x4	350	153
FNS 40-65-220	40	65	320	994	100	65	180	225	160	350	279	250	125	95	241	320	14	14x4	435	177
FNS 50-65-55A	50	65	265	780	125	50	180	225	138	261	216	212	100	70	280	320	14	13x4	284	83,5
FNS 50-65-75A	50	65	265	780	125	50	180	225	138	261	216	212	100	70	280	320	14	13x4	284	87,5
FNS 50-65-55B	50	65	265	750	100	50	160	180	138	261	216	212	100	70	280	320	14	13x4	279	83,5
FNS 50-65-75B	50	65	265	750	100	50	160	180	138	261	216	212	100	70	280	320	14	13x4	279	87
FNS 50-65-92A	50	65	265	776	100	50	160	180	138	261	216	212	100	70	280	320	14	13x4	299	93
FNS 50-65-92B	50	65	265	781	100	50	160	200	138	261	216	212	100	70	280	320	14	13x4	304	97,5
FNS 50-65-110	50	65	265	860	100	50	160	200	138	292	254	212	100	70	210	250	14	14x4	408	114,5
FNS 50-65-150A	50	65	265	860	100	50	160	200	138	292	254	212	100	70	210	250	14	14x4	408	125
FNS 50-65-150B	50	65	265	860	100	50	160	200	138	292	254	212	100	70	210	250	14	14x4	408	126
FNS 50-65-190	50	65	265	940	100	50	160	200	138	292	254	212	100	70	210	250	14	14x4	479	126
FNS 50-65-220A	50	65	265	994	100	50	180	200	138	350	279	212	100	70	241	320	14	14x4	235	170,5
FNS 50-65-190A	50	65	320	940	100	65	180	225	160	319	254	250	125	95	370	410	14	14x4	350	132,5
FNS 50-65-190B	50	65	320	940	100	65	180	225	160	319	254	250	125	95	370	410	14	14x4	350	155
FNS 50-65-220B	50	65	320	994	100	65	180	225	160	350	279	250	125	95	241	320	14	14x4	435	180
FNS 50-65-300	50	65	320	1054	100	70	200	225	160	395	318	250	130	95	305	365	14	18x4	447	235
FNS 65-80-55	65	80	280	750	100	65	160	180	157	261	216	212	125	95	280	320	14	13x4	279	81,5
FNS 65-80-75	65	80	280	750	100	65	160	180	157	261	216	212	125	95	280	320	14	13x4	279	85,5
FNS 65-80-92	65	80	280	781	100	65	160	200	168	261	216	212	125	95	280	320	14	13x4	304	96
FNS 65-80-110	65	80	280	860	100	65	160	200	168	292	254	212	125	95	210	250	14	14x4	408	112,5
FNS 65-80-150A	65	80	280	860	100	65	160	200	168	292	254	212	125	95	210	250	14	14x4	408	123
FNS 65-80-150B	65	80	320	860	100	65	180	225	168	319	254	250	125	95	370	410	14	14x4	328	129
FNS 65-80-190A	65	80	320	940	100	65	180	225	168	319	254	250	125	95	370	410	14	14x4	350	151,5
FNS 65-80-220A	65	80	320	994	100	65	180	225	168	350	279	250	125	95	241	320	14	14x4	435	175
FNS 65-80-190B	65	80	320	940	100	65	180	225	168	319	254	250	125	95	370	410	14	14x4	350	151,5
FNS 65-80-220B	65	80	320	994	100	65	180	225	168	350	279	250	125	95	241	320	14	14x4	435	175
FNS 65-80-220C	65	80	360	1029	100	80	200	250	168	350	279	280	160	120	370	410	18	14x4	412	188,5
FNS 65-80-300	65	80	360	1089	100	80	200	250	168	395	318	280	160	120	305	365	18	18x4	482	223,5
FNS 65-80-370	65	80	360	1089	100	80	200	250	168	395	318	280	160	120	305	365	18	18x4	482	244
FNS 80-100-55	80	100	320	780	125	65	180	225	193	261	216	250	125	95	280	320	14	13x4	284	90,5
FNS 80-100-75	80	100	320	780	125	65	180	225	193	261	216	250	125	95	280	320	14	13x4	284	94,5
FNS 80-100-92	80	100	320	806	125	65	180	225	193	261	216	250	125	95	280	320	14	13x4	304	100,5
FNS 80-100-110	80	100	320	885	125	65	180	225	193	319	254	250	125	95	370	410	14	14x4	350	118
FNS 80-100-150	80	100	320	885	125	65	180	225	193	319	254	250	125	95	370	410	14	14x4	350	128,5
FNS 80-100-190	80	100	320	965	125	65	180	225	193	319	254	250	125	95	370	410	14	14x4	350	151
FNS 80-100-220	80	100	320	1019	125	65	180	225	193	350	279	250	125	95	241	320	14	14x4	435	172,5
FNS 80-100-300	80	100	345	1114	125	70	200	250	193	395	318	280	130	95	305	365	14	18x4	482	218
FNS 80-100-370	80	100	345	1114	125	70	200	250	193	395	318	280	130	95	305	365	14	18x4	482	239
FNS 80-100-450	80	100	400	1207	125	80	225	280	193	436	356	315	160	120	311	370	18	18x8	541	322
FNS 80-100-550	80	100	400	1282	125	80	250	280	193	476	406	315	160	120	349	410	18	22x8	560	402
FNS 80-100-750	80	100	400	1407	125	80	280	280	193	534	547	315	160	120	368	480	18	22x8	582	496

СЕРИЯ FNF, FNF4
РАЗМЕРЫ И ВЕС

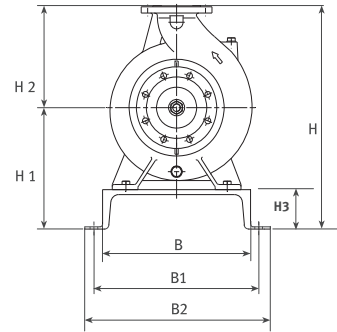
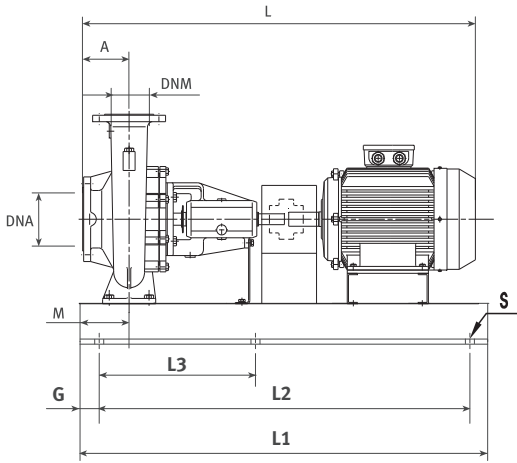

ФЛАНЦЫ НАСОСА

DN	D	D1	G	ОТВЕРСТИЯ	
				№	∅
32	140	100	78	4	19
40	150	110	88	4	19
50	165	125	102	4	19
65	185	145	122	4	19
80	200	160	138	8	19
100	220	180	158	8	19
125	250	210	188	8	19
150	285	240	212	8	22
200	340	295	268	8	22

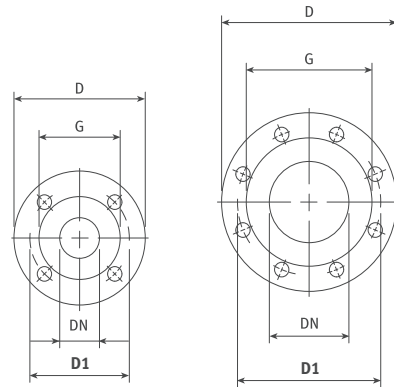

**СЕРИЙ FNF
РАЗМЕРЫ И ВЕС**

МОДЕЛЬ НАСОСА	РАЗМЕРЫ (мм)																	ВЕС кг
	DNM	DNA	B	L	A	B ₁	B ₂	G	H ₁	H ₂	H ₃	L ₁	L ₂	L ₃	M	S	W	
FNF 32-50-7	32	50	280	725	80	330	380	50	192	140	80	750	650	-	90	M16	55	27
FNF 32-50-11	32	50	280	725	80	330	380	50	192	140	80	750	650	-	90	M16	56	28
FNF 32-50-185	32	50	360	1114	80	410	460	50	280	225	100	1015	915	457,5	95	M16	200	88
FNF 40-65-185A	40	65	360	1134	100	410	460	50	280	225	100	1015	915	457,5	95	M16	203	87
FNF 40-65-185B	40	65	360	1134	100	410	460	50	280	225	100	1015	915	457,5	95	M16	203	90
FNF 40-65-370	40	65	480	1327	125	550	620	50	345	250	120	1350	1250	625	180	M16	380	90
FNF 40-65-450	40	65	480	1408	125	550	620	50	345	250	120	1350	1250	625	180	M16	502	90
FNF 50-65-92A	50	65	280	963	100	330	380	50	240	180	80	900	800	-	90	M16	126	60
FNF 50-65-92B	50	65	280	963	100	330	380	50	240	200	80	900	800	-	90	M16	132	53
FNF 50-65-185	50	65	360	1134	100	410	460	50	260	200	100	1015	915	457,5	95	M16	197	82
FNF 50-65-185A	50	65	360	1134	100	410	460	50	280	225	100	1015	915	457,5	95	M16	204	89
FNF 50-65-185B	50	65	360	1134	100	410	460	50	280	225	100	1015	915	457,5	95	M16	204	90
FNF 50-65-450	50	65	480	1408	125	550	620	50	345	280	120	1350	1250	625	180	M16	506	29
FNF 50-65-550	50	65	580	1514	125	650	720	50	370	280	120	1500	1400	700	95	M16	591	33
FNF 65-80-92	65	80	380	963	100	430	480	50	260	200	100	1090	990	495	95	M16	145	49
FNF 65-80-185A	65	80	360	1134	100	410	460	50	280	225	100	1015	915	457,5	95	M16	201	59
FNF 65-80-185B	65	80	360	1134	100	410	460	50	280	225	100	1015	915	457,5	95	M16	201	81
FNF 65-80-370	65	80	480	1302	100	550	620	50	320	250	120	1370	1270	635	135	M16	377	32
FNF 65-80-450	65	80	480	1383	100	550	620	50	345	250	120	1370	1270	635	135	M16	500	35
FNF 80-100-92	80	100	360	988	125	410	460	50	280	225	100	1015	915	457,5	95	M16	151	41
FNF 80-100-185	80	100	360	1159	125	410	460	50	280	225	100	1015	915	457,5	95	M16	204	50
FNF 80-100-450A	80	100	480	1298	125	550	620	50	345	250	120	1350	1250	625	180	M16	490	60
FNF 80-100-450B	80	100	480	1408	125	550	620	50	345	280	120	1370	1270	635	135	M16	504	78
FNF 80-100-550	80	100	580	1514	125	650	720	50	370	280	120	1500	1400	730	105	M16	579	87
FNF 80-100-750	80	100	580	1583	125	650	720	50	400	280	120	1500	1400	730	105	M16	799	90
FNF 100-125-220	100	125	480	1314	125	550	620	50	320	280	120	1370	1270	635	135	M16	282	96
FNF 100-125-370	100	125	480	1327	125	550	620	50	320	280	120	1370	1270	635	135	M16	378	90
FNF 100-125-450	100	125	480	1423	140	550	620	50	345	280	120	1370	1270	635	135	M16	514	137
FNF 100-125-750A	100	125	580	1598	140	650	720	50	400	280	120	1500	1400	730	105	M16	811	141
FNF 100-125-750B	100	125	580	1598	140	650	720	50	400	280	120	1500	1400	730	105	M16	811	38
FNF 100-125-900	100	125	580	1649	140	650	720	50	400	280	120	1500	1400	730	105	M16	851	39

МОДЕЛЬ НАСОСА	РАЗМЕРЫ (мм)															ВЕС кг	
	DNM	DNA	B3	L	A	B2	B1	L3	H	H2	H1	L1	L2	L4	E		S
FNF4 32-50-3	32	50	380	725	80	330	280	50	192	140	80	750	650	-	90	M16	51
FNF4 32-50-5	32	50	380	725	80	330	280	50	212	160	80	750	650	-	90	M16	57
FNF4 32-50-11	32	50	380	746	80	330	280	50	240	180	80	750	650	-	90	M16	70
FNF4 32-50-22	32	50	460	815	80	410	360	50	280	225	100	800	700	-	95	M16	94
FNF4 32-50-30	32	50	460	847	80	410	360	50	280	225	100	800	700	-	95	M16	97
FNF4 40-65-3	40	65	380	725	80	330	280	50	192	140	80	750	650	-	90	M16	53
FNF4 40-65-7	40	65	380	745	80	330	280	50	212	160	80	750	650	-	90	M16	64
FNF4 40-65-11	40	65	380	766	100	330	280	50	240	180	80	750	650	-	90	M16	71
FNF4 40-65-15	40	65	460	790	100	410	360	50	280	225	100	800	700	-	95	M16	89
FNF4 40-65-30	40	65	460	867	100	410	360	50	280	225	100	800	700	-	95	M16	100
FNF4 40-65-40	40	65	490	1018	125	440	390	50	325	250	100	1150	1050	525	90	M16	148
FNF4 40-65-55	40	65	490	1060	125	440	390	50	325	250	100	1150	1050	525	90	M16	164
FNF4 40-65-92	40	65	490	1130	125	440	390	50	325	250	100	1150	1050	525	90	M16	191
FNF4 50-65-5	50	65	380	745	100	330	280	50	212	160	80	750	650	-	90	M16	58
FNF4 50-65-11	50	65	380	766	100	330	280	50	240	180	80	750	650	-	90	M16	68
FNF4 50-65-15	50	65	380	790	100	330	280	50	240	200	80	750	650	-	90	M16	75
FNF4 50-65-30	50	65	380	867	100	330	280	50	240	200	80	900	800	-	90	M16	88
FNF4 50-65-22	50	65	460	790	100	410	360	50	280	225	100	800	700	-	95	M16	98
FNF4 50-65-40	50	65	460	883	100	410	360	50	280	225	100	800	700	-	95	M16	107
FNF4 50-65-55	50	65	490	1060	125	440	390	50	325	280	100	1150	1050	525	90	M16	169
FNF4 50-65-75	50	65	490	1098	125	440	390	50	325	280	100	1150	1050	525	90	M16	180
FNF4 50-65-92	50	65	490	1130	125	440	390	50	325	280	100	1150	1050	525	90	M16	196
FNF4 50-65-110	50	65	490	1269	125	440	390	50	325	280	100	1150	1050	525	90	M16	220
FNF4 65-80-8	65	80	460	765	100	410	360	50	260	180	100	800	700	-	95	M16	74
FNF4 65-80-15	65	80	460	790	100	410	360	50	260	200	100	800	700	-	95	M16	81
FNF4 65-80-30A	65	80	460	867	100	410	360	50	280	225	100	800	700	-	95	M16	98
FNF4 65-80-30B	65	80	460	867	100	410	360	50	280	225	100	800	700	-	95	M16	98
FNF4 65-80-40	65	80	580	993	100	530	480	50	300	250	100	1250	1150	575	100	M16	153
FNF4 65-80-55	65	80	580	1035	100	530	480	50	300	250	100	1250	1150	575	100	M16	168
FNF4 65-80-92	65	80	580	1130	125	530	480	50	325	280	100	1250	1150	575	100	M16	210
FNF4 65-80-110	65	80	580	1269	125	530	480	50	325	280	100	1250	1150	575	100	M16	234
FNF4 65-80-150	65	80	580	1309	125	530	480	50	325	280	100	1250	1150	575	100	M16	253
FNF4 65-80-185	65	80	620	1314	125	550	480	50	370	355	120	1370	1270	635	97	M16	334
FNF4 65-80-220	65	80	620	1314	125	550	480	50	370	355	120	1370	1270	635	97	M16	351
FNF4 65-80-300A	65	80	620	1327	125	550	480	50	370	355	120	1350	1250	625	107	M16	408
FNF4 65-80-300B	65	80	620	1327	125	550	480	50	370	355	120	1350	1250	625	107	M16	408
FNF4 80-100-22A	80	100	460	860	125	410	360	50	280	225	100	800	700	-	95	M16	98
FNF4 80-100-22B	80	100	460	860	125	410	360	50	280	225	100	800	700	-	95	M16	98
FNF4 80-100-40	80	100	490	1018	125	440	390	50	280	250	100	1150	1050	525	90	M16	137
FNF4 80-100-55	80	100	490	1060	125	440	390	50	280	250	100	1150	1050	525	90	M16	153
FNF4 80-100-75	80	100	580	1098	125	530	480	50	300	280	100	1250	1150	575	100	M16	184
FNF4 80-100-92	80	100	580	1130	125	530	480	50	300	280	100	1250	1150	575	100	M16	200
FNF4 80-100-110	80	100	580	1249	125	530	480	50	350	315	100	1250	1150	575	100	M16	242
FNF4 80-100-150	80	100	580	1309	125	530	480	50	350	315	100	1250	1150	575	100	M16	261
FNF4 80-100-185	80	100	620	1314	125	550	480	50	370	315	120	1370	1270	635	135	M16	340
FNF4 80-100-300	80	100	720	1387	125	650	580	50	400	355	120	1450	1350	675	155	M16	428
FNF4 80-100-370	80	100	720	1468	125	650	580	50	400	355	120	1450	1350	675	155	M16	534
FNF4 80-100-450	80	100	720	1468	125	650	580	50	400	355	120	1450	1350	675	155	M16	566
FNF4 100-125-55	100	125	580	1060	125	530	480	50	300	280	100	1250	1150	575	100	M16	171
FNF4 100-125-75	100	125	580	1098	125	530	480	50	300	280	100	1250	1150	575	100	M16	182
FNF4 100-125-92	100	125	580	1145	140	530	480	50	325	280	100	1250	1150	575	100	M16	212
FNF4 100-125-150	100	125	580	1324	140	530	480	50	325	280	100	1250	1150	575	100	M16	255
FNF4 100-125-185	100	125	620	1329	140	550	480	50	370	315	120	1370	1270	635	135	M16	333
FNF4 100-125-220	100	125	620	1329	140	550	480	50	370	315	120	1370	1270	635	135	M16	350
FNF4 100-125-300	100	125	620	1342	140	550	480	50	370	315	120	1350	1250	625	180	M16	402

**СЕРИЯ FNF 4
РАЗМЕРЫ И ВЕС**

МОДЕЛЬ НАСОСА	РАЗМЕРЫ (мм)																ВЕС кг
	DNM	DNA	B3	L	A	B2	B1	L3	H	H2	H1	L1	L2	L4	E	S	
FNF4 100-125-370	100	125	720	1483	140	650	580	50	400	355	120	1450	1350	675	155	M16	581
FNF4 100-125-450	100	125	720	1483	140	650	580	50	400	355	120	1600	1500	750	155	M16	621
FNF4 100-125-550	100	125	720	1589	140	650	580	50	400	355	120	1600	1500	750	155	M16	681
FNF4 100-125-750	100	125	720	1618	140	650	580	50	400	355	120	1600	1500	750	155	M16	994
FNF4 125-150-110	125	150	580	1264	140	530	480	50	350	355	100	1250	1150	575	100	M16	249
FNF4 125-150-185A	125	150	620	1329	140	550	480	50	370	355	120	1370	1270	620	135	M16	332
FNF4 125-150-185B	125	150	720	1389	140	650	580	50	400	355	120	1600	1500	750	155	M16	395
FNF4 125-150-300	125	150	720	1402	140	650	580	50	400	355	120	1450	1350	675	155	M16	461
FNF4 125-150-370	125	150	720	1483	140	650	580	50	400	355	120	1450	1350	675	155	M16	567
FNF4 125-150-450	125	150	720	1483	140	650	580	50	435	400	120	1450	1350	675	155	M16	628
FNF4 125-150-550	125	150	720	1599	140	650	580	50	435	400	120	1600	1500	750	155	M16	697
FNF4 125-150-750	125	150	720	1618	140	650	580	50	435	400	120	1600	1500	750	155	M16	910
FNF4 150-200-300	150	200	720	1422	160	650	580	50	400	400	120	1450	1350	675	155	M16	478
FNF4 150-200-370	150	200	720	1503	160	650	580	50	400	400	120	1450	1350	675	155	M16	584
FNF4 150-200-550A	150	200	720	1609	160	650	580	50	400	400	120	1600	1500	750	155	M16	684
FNF4 150-200-550B	150	200	720	1609	160	650	580	50	435	450	120	1600	1500	750	155	M16	709
FNF4 150-200-750A	150	200	720	1638	160	650	580	50	435	450	120	1600	1500	750	155	M16	922
FNF4 150-200-750B	150	200	720	1638	160	650	580	50	435	450	120	1600	1500	750	155	M16	922
FNF4 150-200-900	150	200	720	1729	160	650	580	50	435	450	120	1600	1500	750	155	M16	962

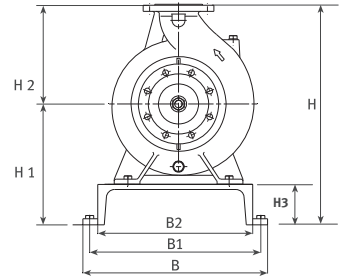
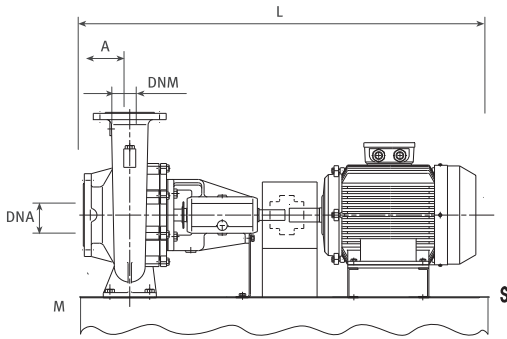

Рама-основание (исп. 1-3)

Исполнение 1

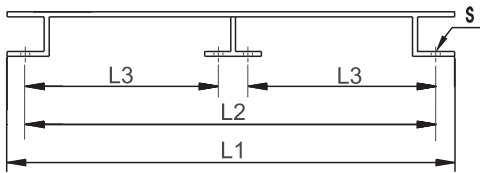

Исполнение 2

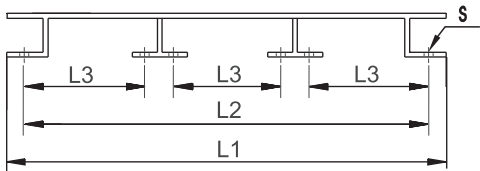

Исполнение 3

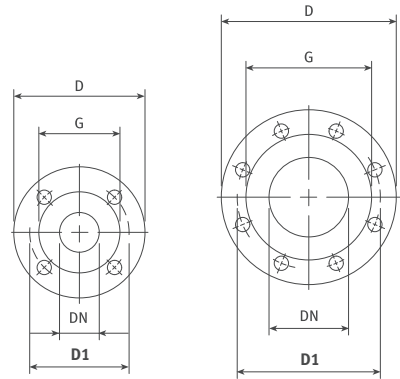
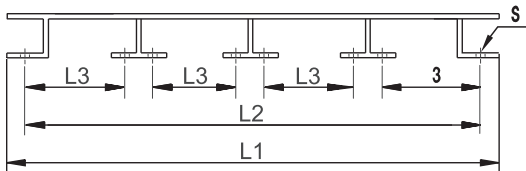

ФЛАНЦЫ НАСОСА

DN	D	D1	G	ОТВЕРСТИЯ	
				№	Ø
150	285	240	212	8	22
200	340	295	268	8	22
250	405	355	319	12	28
300	460	410	370	12	28
350	520	470	429	16	28

СЕРИЯ FNF 4 X
РАЗМЕРЫ И ВЕС

МОДЕЛЬ НАСОСА	РАЗМЕРЫ (мм)															ВЕС кг	
	DNM	DNA	B	L	A	B ₁	B ₂	H ₁	H ₂	H ₃	M	Исп.	L ₁	L ₂	L ₃		S
FNF4 X 200-150-1100-BS22	150	200	950	1904	180	870	760	620	500	220	330	315S	2090	2020	640	M20	1520
FNF4 X 200-150-1320-BS22	150	200	950	2054	180	870	760	620	500	220	330	315M	2090	2020	640	M20	1580
FNF4 X 200-150-1600-BS22	150	200	950	2054	180	870	760	620	500	220	330	315L	2090	2020	640	M20	1640
FNF4 X 200-150-2000-BS22	150	200	950	2054	180	870	760	620	500	220	330	315L	2090	2020	640	M20	1800
FNF4 X 250-200-370-BS20	200	250	900	1523	180	820	710	575	500	200	325	225M	1860	1800	875	M20	740
FNF4 X 250-200-450-BS20	200	250	900	1523	180	820	710	575	500	200	325	225M	1860	1800	875	M20	770
FNF4 X 250-200-550-BS20	200	250	900	1629	180	820	710	575	500	200	325	250M	1860	1800	875	M20	830
FNF4 X 250-200-900-BS21	200	250	900	1849	180	820	710	600	500	200	225	280M	2000	1940	945	M20	1225
FNF4 X 250-200-1100-BS22	200	250	950	2004	180	870	760	620	500	220	230	315S	2090	2020	640	M20	1545
FNF4 X 250-200-1320-BS22	200	250	950	2154	180	870	760	620	500	220	230	315M	2090	2020	640	M20	1605
FNF4 X 250-200-1600-BS22	200	250	950	2154	180	870	760	620	500	220	230	315L	2090	2020	640	M20	1645
FNF4 X 250-200-2000-BS23	200	250	990	2174	200	910	820	670	560	220	345	315L	2270	2200	700	M20	1977
FNF4 X 250-200-2500-BS24	200	250	990	2674	200	910	820	670	560	220	355	355M	2500	2430	570	M20	2470
FNF4 X 250-200-3150-BS 24	200	250	990	2674	200	910	820	670	560	220	355	355L	2500	2430	570	M20	2640
FNF4 X 300-250-550-BS20	250	300	900	1774	225	820	710	600	-	-	-	250M	1860	1800	875	M20	960
FNF4 X 300-250-750-BS21	250	300	900	1843	225	820	710	600	560	200	225	280S	2000	1940	945	M20	1200
FNF4 X 300-250-900-BS21	250	300	900	1894	225	820	710	600	560	200	225	280M	2000	1940	945	M20	1245
F4 X 300-250-1100-BS22	250	300	950	1979	225	870	760	620	560	220	230	315S	2090	2020	640	M20	1565
F4 X 300-250-2000A-BS22	250	300	950	2199	225	870	760	620	600	220	230	315L	2090	2020	640	M20	1827
F4 X 300-250-2000B-BS22	250	300	950	2199	225	870	760	620	600	220	230	315L	2090	2020	640	M20	1827
FNF4 X 300-250-2500-BS24	250	300	990	2699	225	910	820	670	600	220	355	355M	2500	2430	570	M20	2367
FNF4 X 300-250-3150-BS24	250	300	990	2699	225	910	820	670	600	220	355	355L	2500	2430	570	M20	2537
FNF4 X 300-250-2500-BS29	250	300	990	2789	225	910	820	670	670	220	270	355M	2600	2530	595	M20	2595
FNF4 X 300-250-3150-BS29	250	300	990	2789	225	910	820	670	670	220	270	355L	2600	2530	595	M20	2765
FNF4 X 300-250-3550-BS29	250	300	990	2789	225	910	820	670	670	220	270	355X	2600	2530	595	M20	2803
FNF4 X 300-250-4000-BS29	250	300	990	2789	225	910	820	670	670	220	270	355X	2600	2530	595	M20	3125
FNF4 X 350-300-900-BS28	300	350	900	2049	300	820	710	625	600	200	245	280M	2000	1940	945	M20	-
FNF4 X 350-300-1600-BS23	300	350	990	2284	300	910	820	645	600	220	345	315L	2270	2200	700	M20	-
FNF4 X 350-300-2000-BS23	300	350	990	2364	300	910	820	670	670	220	260	315L	2270	2200	700	M20	2070
FNF4 X 350-300-2500-BS24	300	350	990	2864	300	910	820	670	670	220	270	355M	2500	2430	570	M20	2565
FNF4 X 350-300-3150-BS24	300	350	990	2864	300	910	820	670	670	220	270	355L	2500	2430	570	M20	2735
FNF4 X 350-300-2500-BS29	300	350	990	2864	300	910	820	670	670	220	270	355M	2600	2530	595	M20	2688
FNF4 X 350-300-2800-BS29	300	350	990	2864	300	910	820	670	670	220	270	355L	2600	2530	595	M20	2858
FNF4 X 350-300-3150-BS29	300	350	990	2864	300	910	820	670	670	220	270	355L	2600	2530	595	M20	2858
FNF4 X 350-300-3550-BS29	300	350	990	2864	300	910	820	670	670	220	270	355X	2600	2530	595	M20	2898

МОНОБЛОЧНЫЕ ЦЕНТРОБЕЖНЫЕ ЭЛЕКТРОНАСОСЫ СЕРИИ FL, FLD КОНСТРУКТИВНОГО ИСПОЛНЕНИЯ «IN-LINE»



ОБЛАСТИ ПРИМЕНЕНИЯ

- Системы отопления и кондиционирования воздуха
- Системы полива (орошения)
- Системы горячего и холодного водоснабжения
- Системы повышения давления
- Различные применения для нужд промышленности и др.



КОНСТРУКЦИЯ НАСОСОВ

- Насосы соответствуют стандарту UNI EN ISO 9906 (Приложение А, уровень 2).
- Насос имеет одно рабочее колесо, закрепленное на валу асинхронного электродвигателя, выполняющего функцию привода насоса.
- Охлаждение электродвигателя воздушно-принудительное, за счет крыльчатки вентилятора, расположенного в задней его части.
- Тип уплотнения вала – торцевое (механическое). Насосы выпускаются двух видов - одинарные (FL) и двойные (FLD).
- Гидравлическая система насоса была спроектирована с учетом законов гидродинамики для обеспечения максимально высокого гидравлического КПД и широкого выбора гидравлических характеристик.
- Всасывающие части насосов специально спроектированы для улучшения всасывания, уменьшения значений NPSH и вероятности возникновения кавитации.
- Конфигурация фланцев насосов удовлетворяет требованиям стандарта UNI 2223-29.
- Толщины корпуса насоса и фланцев обеспечивают достаточную устойчивость к воздействию развиваемого давления и длительный срок службы насоса.
- Рабочее колесо – закрытого типа, динамически сбалансированное. Вырезы в колесе обеспечивают равномерное распределение осевого усилия.
- Уплотнения – торцевого (механического) типа.

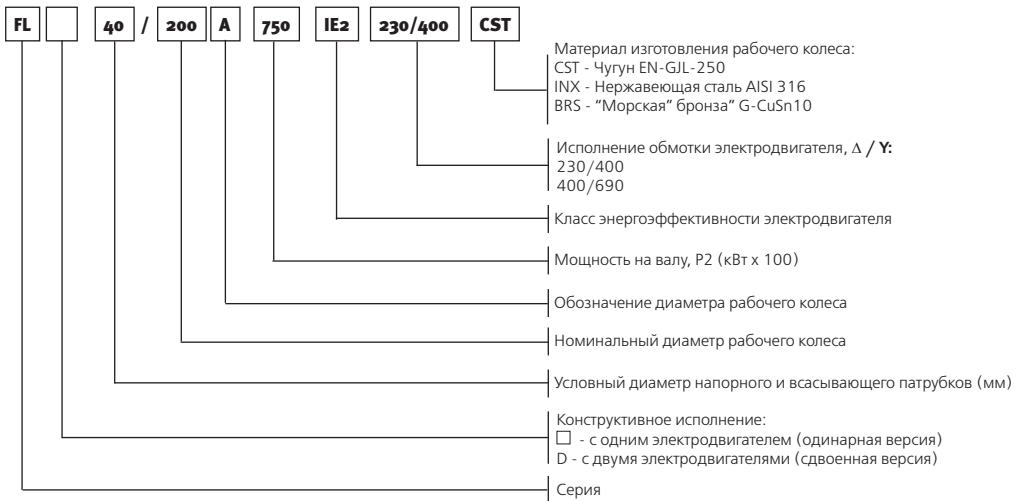
РАСШИФРОВКА ОБОЗНАЧЕНИЯ



ИНФОРМАЦИОННАЯ ТАБЛИЧКА

  		3
ESPA ITALIA S.R.L. - Via E. Serge s/n - 36075 Montecchio Maggiore (VI) - Italy		4
PUMP FL 50/200C		5
N° 9000000163		6
5	L/1' MAX 600	7
6	M MAX 45.7	8
7	кВт 5.5	
PROD 2/12		1
RPM 2900		8
MADE IN ITALY		
Сод. 6925692		

1 - дата производства
 2 - артикул для заказа
 3 - производитель
 4 - модель
 5 - максимальная производительность
 6 - максимальный напор
 7 - мощность P2, кВт
 8 - номинальная скорость вращения вала, об./мин⁻¹

КОНСТРУКТИВНЫЕ ОСОБЕННОСТИ

Серия FL

• Серия FL – насосы моноблочной конструкции типа «in-line» с одним рабочим колесом, закреплённым на удлиненном валу электродвигателя. Электродвигатель с закрепленным на валу рабочим колесом может быть демонтирован без необходимости демонтажа корпуса насоса из системы трубопроводов.

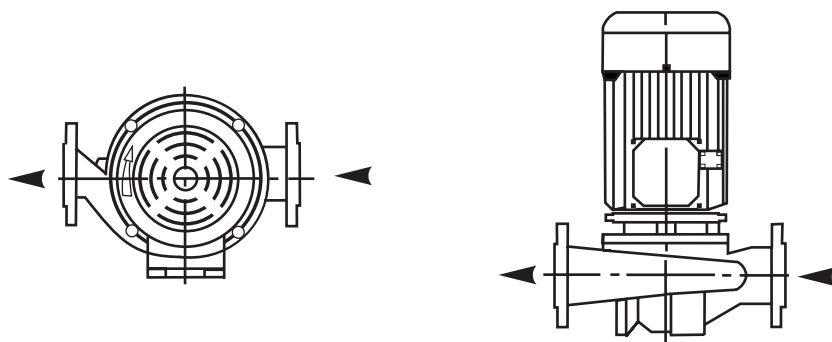

Серия FLD

• Серия FLD – двоянные насосы моноблочной конструкции типа «in-line» с двумя электродвигателями и объединенной гидравлической частью. На удлиненном валу каждого электродвигателя закреплено одно рабочее колесо. Электродвигатели с закрепленными на валах рабочими колесами могут быть демонтированы (оба или по отдельности) без необходимости демонтажа корпуса насоса из системы трубопроводов.

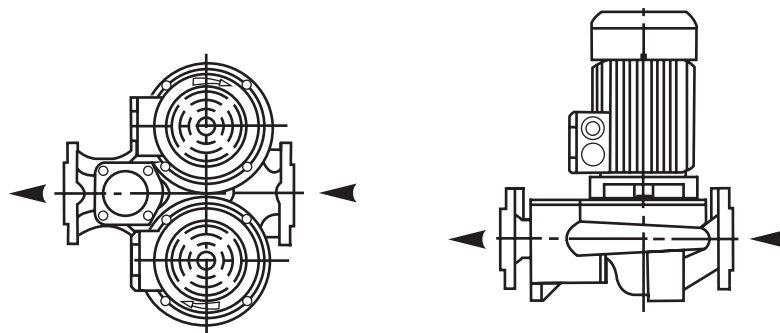

МАТЕРИАЛЫ ИЗГОТОВЛЕНИЯ И ЭКСПЛУАТАЦИОННЫЕ ОГРАНИЧЕНИЯ

ИСПОЛНЕНИЕ	МАТЕРИАЛ КОРПУСА	МАТЕРИАЛ РАБОЧЕГО КОЛЕСА	МАТЕРИАЛ ВАЛА	PNmax **	МАКС. КИНЕМАТИЧЕСКАЯ ВЯЗКОСТЬ
Стандартное исполнение	чугун	EN-GJL-250*	нерж. сталь	10 бар***	5 °E
С бронзовым рабочим колесом (в исполнении BRC)	чугун	G-CuSn10			
с рабочим колесом из нержавеющей стали (в исполнении INX)	чугун	нерж. сталь			

* Для моделей 32/100 и 40/100 – Noryl (температура перекачиваемой жидкости - 10 °C + + 60 °C)

** PNmax - исполнение насосов по давлению (определяется как сумма давления на входе в насос и напора, создаваемого насосом при нулевой подаче).

*** 6 бар для моделей типоразмеров 32/100 и 40/100

Максимальная температура окружающего воздуха: +40 °C

УПЛОТНЕНИЯ ВАЛОВ НАСОСОВ

ПОЗИЦИИ 1-2	
	Керамика
	Графит, импрегнированный синтетической смолой
	Карбид кремния
ПОЗИЦИЯ 3	
	NBR
	EPDM
ПОЗИЦИИ 4-5	
	Нержавеющая сталь

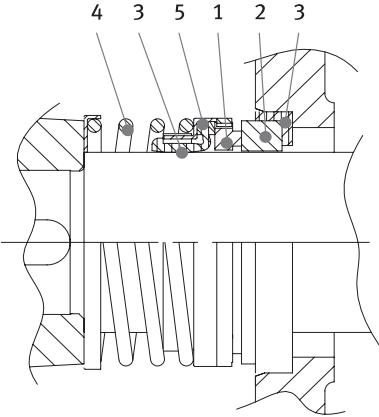

The technical drawing shows a cross-section of a pump shaft seal assembly. It features a central shaft with a threaded section. The seal assembly consists of several components: a sleeve (1), a sleeve nut (2), a sleeve gland (3), a sleeve gland nut (4), and a sleeve gland lock (5). The sleeve gland (3) is a ring-shaped component that fits over the sleeve and is secured by the sleeve gland nut (4) and sleeve gland lock (5). The sleeve nut (2) is a nut that fits onto the threaded part of the shaft and is secured by the sleeve gland lock (5). The sleeve (1) is a sleeve that fits over the shaft and is secured by the sleeve nut (2) and sleeve gland lock (5). The sleeve gland (3) is a ring-shaped component that fits over the sleeve and is secured by the sleeve gland nut (4) and sleeve gland lock (5).

ТИПЫ УПЛОТНЕНИЙ НАСОСОВ СЕРИИ FL С ДВУХПОЛЮСНЫМ ЭЛЕКТРОДВИГАТЕЛЕМ

ТИП	ПОЗИЦИЯ					ТЕМПЕРАТУРА (°C)
	1	2	3	4	5	
	ПОДВИЖНАЯ ЧАСТЬ	НЕПОДВИЖНАЯ ЧАСТЬ	УПЛОТНИТЕЛЬНЫЕ КОЛЬЦА	ПРУЖИНА	ДРУГИЕ ДЕТАЛИ	
32/100A	керамика	графит*	NBR	нерж. сталь	нерж. сталь	-10 °C / +60 °C
40/100A(B)	керамика	графит*	EPDM	нерж. сталь	нерж. сталь	-10 °C / +130 °C
40/125A(B,C)	карбид кремния	графит*	EPDM	нерж. сталь	нерж. сталь	-10 °C / +130 °C
40/160A(B,C)	карбид кремния	графит*	EPDM	нерж. сталь	нерж. сталь	-10 °C / +130 °C
40/200A(B,C)	карбид кремния	графит*	EPDM	нерж. сталь	нерж. сталь	-10 °C / +130 °C
40/250A(B)	карбид кремния	карбид кремния	NBR	нерж. сталь	нерж. сталь	-10 °C / +130 °C
40/250C	карбид кремния	графит*	EPDM	нерж. сталь	нерж. сталь	-10 °C / +130 °C
50/125A(B,C)	карбид кремния	графит*	EPDM	нерж. сталь	нерж. сталь	-10 °C / +130 °C
50/160A(B)	карбид кремния	графит*	EPDM	нерж. сталь	нерж. сталь	-10 °C / +130 °C
50/200A(B,C)	карбид кремния	графит*	EPDM	нерж. сталь	нерж. сталь	-10 °C / +130 °C
50/250B(C,D)	карбид кремния	карбид кремния	NBR	нерж. сталь	нерж. сталь	-10 °C / +130 °C
65/125A(B,C)	карбид кремния	графит*	EPDM	нерж. сталь	нерж. сталь	-10 °C / +130 °C
65/160A(B,C,D)	карбид кремния	графит*	EPDM	нерж. сталь	нерж. сталь	-10 °C / +130 °C
65/200A(B)	карбид кремния	графит*	EPDM	нерж. сталь	нерж. сталь	-10 °C / +130 °C
65/250B(C,D)	карбид кремния	карбид кремния	NBR	нерж. сталь	нерж. сталь	-10 °C / +130 °C
80/160A(B,C,D)	карбид кремния	графит*	EPDM	нерж. сталь	нерж. сталь	-10 °C / +130 °C
80/200B(C,D)	карбид кремния	графит*	EPDM	нерж. сталь	нерж. сталь	-10 °C / +130 °C
80/250B(C,D)	карбид кремния	карбид кремния	NBR	нерж. сталь	нерж. сталь	-10 °C / +130 °C
100/160B(C,D)	карбид кремния	графит*	EPDM	нерж. сталь	нерж. сталь	-10 °C / +130 °C
100/200A(B)	карбид кремния	карбид кремния	NBR	нерж. сталь	нерж. сталь	-10 °C / +130 °C
100/200C(D,E,F)	карбид кремния	графит*	EPDM	нерж. сталь	нерж. сталь	-10 °C / +130 °C
100/250D	карбид кремния	карбид кремния	NBR	нерж. сталь	нерж. сталь	-10 °C / +130 °C
125/250C(D)	карбид кремния	карбид кремния	NBR	нерж. сталь	нерж. сталь	-10 °C / +130 °C

* Графит, импрегнированный синтетической смолой

ТИПЫ УПЛОТНЕНИЙ НАСОСОВ СЕРИИ FL С ЧЕТЫРЕХПОЛЮСНЫМ ЭЛЕКТРОДВИГАТЕЛЕМ

ТИП	ПОЗИЦИЯ					ТЕМПЕРАТУРА (°C)
	1	2	3	4	5	
	ПОДВИЖНАЯ ЧАСТЬ	НЕПОДВИЖНАЯ ЧАСТЬ	УПЛОТНИТЕЛЬНЫЕ КОЛЬЦА	ПРУЖИНА	ДРУГИЕ ДЕТАЛИ	
32/100X	керамика	графит*	NBR	нерж. сталь	нерж. сталь	-10 °C / +60 °C
40/100X	керамика	графит*	EPDM	нерж. сталь	нерж. сталь	-10 °C / +130 °C
40/125X(Y)	карбид кремния	графит*	EPDM	нерж. сталь	нерж. сталь	-10 °C / +130 °C
40/160X	карбид кремния	графит*	EPDM	нерж. сталь	нерж. сталь	-10 °C / +130 °C
40/200X(Y)	карбид кремния	графит*	EPDM	нерж. сталь	нерж. сталь	-10 °C / +130 °C
40/250X(Y)	карбид кремния	графит*	EPDM	нерж. сталь	нерж. сталь	-10 °C / +130 °C
50/125X(Y)	карбид кремния	графит*	EPDM	нерж. сталь	нерж. сталь	-10 °C / +130 °C
50/160X	карбид кремния	графит*	EPDM	нерж. сталь	нерж. сталь	-10 °C / +130 °C
50/200X(Y)	карбид кремния	графит*	EPDM	нерж. сталь	нерж. сталь	-10 °C / +130 °C
50/250X(Y)	карбид кремния	графит*	EPDM	нерж. сталь	нерж. сталь	-10 °C / +130 °C
65/125X(Y)	карбид кремния	графит*	EPDM	нерж. сталь	нерж. сталь	-10 °C / +130 °C
65/160X(Y)	карбид кремния	графит*	EPDM	нерж. сталь	нерж. сталь	-10 °C / +130 °C
65/200X(Y)	карбид кремния	графит*	EPDM	нерж. сталь	нерж. сталь	-10 °C / +130 °C
65/250X(Y)	карбид кремния	графит*	EPDM	нерж. сталь	нерж. сталь	-10 °C / +130 °C
80/160W(X,Y,Z)	карбид кремния	графит*	EPDM	нерж. сталь	нерж. сталь	-10 °C / +130 °C
80/200X(Y)	карбид кремния	графит*	EPDM	нерж. сталь	нерж. сталь	-10 °C / +130 °C
80/250X(Y)	карбид кремния	графит*	EPDM	нерж. сталь	нерж. сталь	-10 °C / +130 °C
100/160 X(Y)	карбид кремния	графит*	EPDM	нерж. сталь	нерж. сталь	-10 °C / +130 °C
100/200 X(Y)	карбид кремния	графит*	EPDM	нерж. сталь	нерж. сталь	-10 °C / +130 °C
100/250 X(Y)	карбид кремния	графит*	EPDM	нерж. сталь	нерж. сталь	-10 °C / +130 °C
125/250 W(X,Y,Z)	карбид кремния	графит*	EPDM	нерж. сталь	нерж. сталь	-10 °C / +130 °C
150/250 V(W,X,Y,Z)	карбид кремния	карбид кремния	NBR	нерж. сталь	нерж. сталь	-10 °C / +130 °C
125/250C(D)	карбид кремния	карбид кремния	NBR	нерж. сталь	нерж. сталь	-10 °C / +130 °C

* Графит, импрегнированный синтетической смолой

ТИПЫ УПЛОТНЕНИЙ НАСОСОВ СЕРИИ FLD С ДВУХПОЛЮСНЫМ ЭЛЕКТРОДВИГАТЕЛЕМ

ТИП	ПОЗИЦИЯ					ТЕМПЕРАТУРА (°C)
	1	2	3	4	5	
	ПОДВИЖНАЯ ЧАСТЬ	НЕПОДВИЖНАЯ ЧАСТЬ	УПЛОТНИТЕЛЬНЫЕ КОЛЬЦА	ПРУЖИНА	ДРУГИЕ ДЕТАЛИ	
40/125A(B,C,D)	карбид кремния	графит*	EPDM	нерж. сталь	нерж. сталь	-10 °C / +130 °C
50/125A(B,C)	карбид кремния	графит*	EPDM	нерж. сталь	нерж. сталь	-10 °C / +130 °C
50/160A(B)	карбид кремния	графит*	EPDM	нерж. сталь	нерж. сталь	-10 °C / +130 °C
65/160A(B,C,D)	карбид кремния	графит*	EPDM	нерж. сталь	нерж. сталь	-10 °C / +130 °C
80/160A(B,C,D)	карбид кремния	графит*	EPDM	нерж. сталь	нерж. сталь	-10 °C / +130 °C
100/200A(B,C,D,E,F)	карбид кремния	графит*	EPDM	нерж. сталь	нерж. сталь	-10 °C / +130 °C

* Графит, импрегнированный синтетической смолой

ТИПЫ УПЛОТНЕНИЙ НАСОСОВ СЕРИИ FLD С ЧЕТЫРЕХПОЛЮСНЫМ ЭЛЕКТРОДВИГАТЕЛЕМ

ТИП	ПОЗИЦИЯ					ТЕМПЕРАТУРА (°C)
	1	2	3	4	5	
	ПОДВИЖНАЯ ЧАСТЬ	НЕПОДВИЖНАЯ ЧАСТЬ	УПЛОТНИТЕЛЬНЫЕ КОЛЬЦА	ПРУЖИНА	ДРУГИЕ ДЕТАЛИ	
40/125X(Y)	карбид кремния	графит*	EPDM	нерж. сталь	нерж. сталь	-10 °C / +130 °C
50/125X(Y)	карбид кремния	графит*	EPDM	нерж. сталь	нерж. сталь	-10 °C / +130 °C
50/160X	карбид кремния	графит*	EPDM	нерж. сталь	нерж. сталь	-10 °C / +130 °C
65/160X(Y,Z)	карбид кремния	графит*	EPDM	нерж. сталь	нерж. сталь	-10 °C / +130 °C
80/160W(X,Y,Z)	карбид кремния	графит*	EPDM	нерж. сталь	нерж. сталь	-10 °C / +130 °C
100/200 W(X,Y,Z)	карбид кремния	графит*	EPDM	нерж. сталь	нерж. сталь	-10 °C / +130 °C

* Графит, импрегнированный синтетической смолой

ЭЛЕКТРОДВИГАТЕЛИ

Электродвигатели соответствуют нормативу IEC 60034-1.

- Асинхронные двух- или четырехполюсные с внешним принудительно воздушным охлаждением.
- Стандартное напряжение питания: 220 / 400 В (+6÷ -10%)
- Частота тока: 50 Гц
- Степень пылевлагозащищенности: IP55
- Изоляция: класс F



ОСОБЕННОСТИ МОНТАЖА

Насос может быть установлен в горизонтальном или вертикальном положении. При этом не допускается установка насоса в положениях, при котором электродвигатель располагается ниже гидравлической части.

ТИПОВЫЕ РАЗМЕРНЫЕ РЯДЫ ВСАСЫВАЮЩИХ ПАТРУБКОВ НАСОСОВ И СООТВЕТСТВУЮЩИХ ИМ ТРУБОПРОВОДОВ.

Условный диаметр, DN	Типовые размерные ряды (мм)									
Всасывающий патрубок насоса	50	65	80	100	125	150	200	250	300	350
Всасывающий трубопровод	80	100	150	200	250	300	350	400	500	600

Примечание: Допускается применять трубопроводы с диаметром менее указанного в таблице, но в любом случае не меньшим, чем диаметр всасывающего патрубка насоса.

ПРИНАДЛЕЖНОСТИ ПО ЗАПРОСУ

Фланцы насоса удовлетворяют требованиям стандартов UNI 2223-29, исполнение по давлению PN16 (PN6 для моделей типоразмеров 32/100 и 40/100).

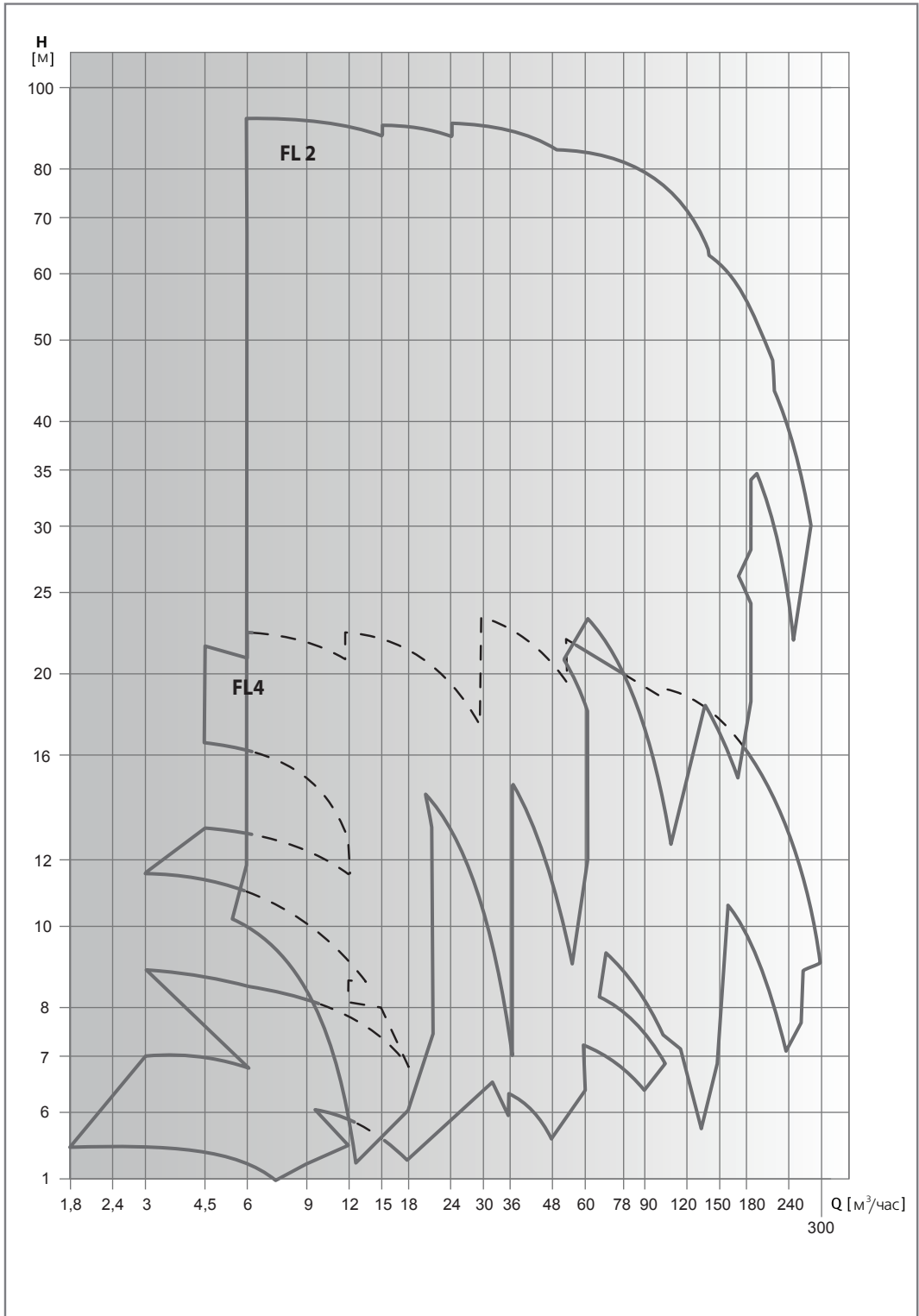

Гидравлические характеристики соответствуют жидкостям с плотностью $\rho = 1,0$ кг/дм³ и кинематической вязкостью $\nu = 1$ мм²/сек.
 Данные значения NPSH были получены при лабораторных испытаниях. Рекомендуется увеличивать данные величины при подборе на 0,5 м.

ДИАПАЗОН ГИДРАВЛИЧЕСКИЕ ХАРАКТЕРИСТИКИ СЕРИЯ FL2
(2-Х ПОЛЮСНЫЕ ЭЛЕКТРОДВИГАТЕЛИ)

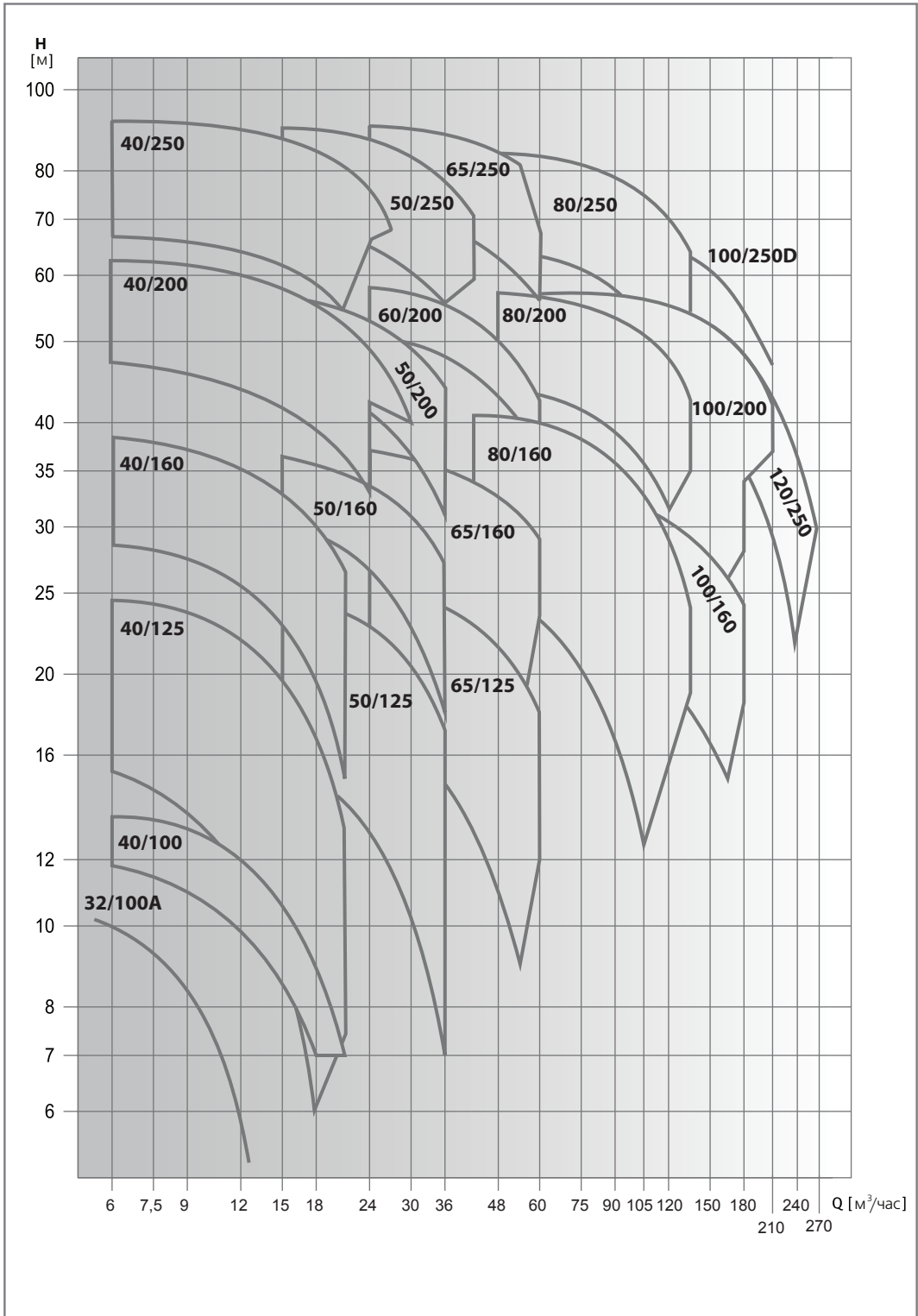

Гидравлические характеристики соответствуют жидкостям с плотностью $\rho = 1,0$ кг/дм³ и кинематической вязкостью $\nu = 1$ мм²/сек.
Данные значения NPSH были получены при лабораторных испытаниях. Рекомендуется увеличивать данные величины при подборе на 0,5 м.

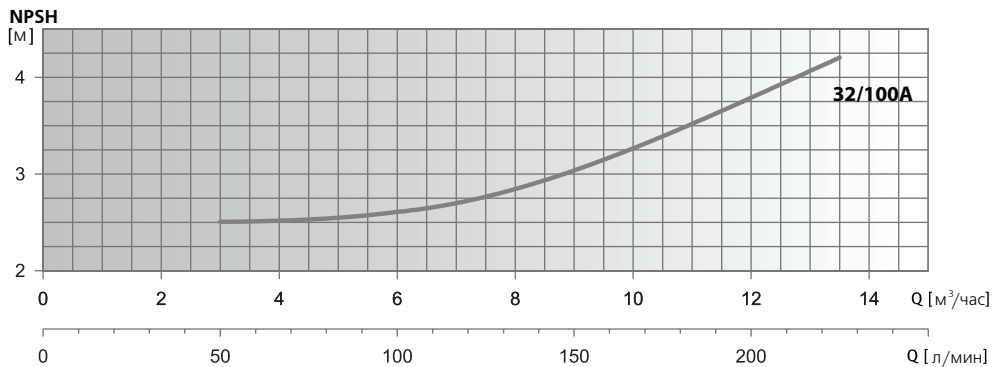
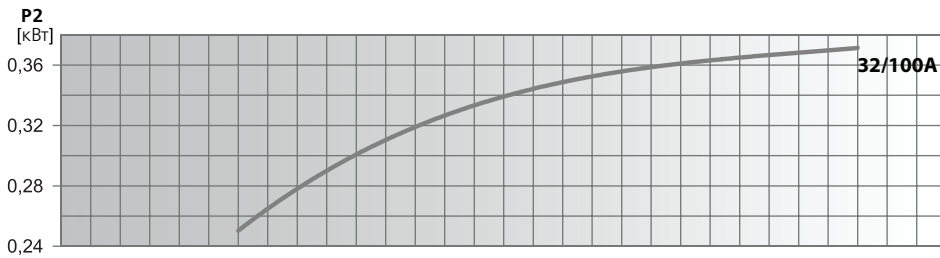
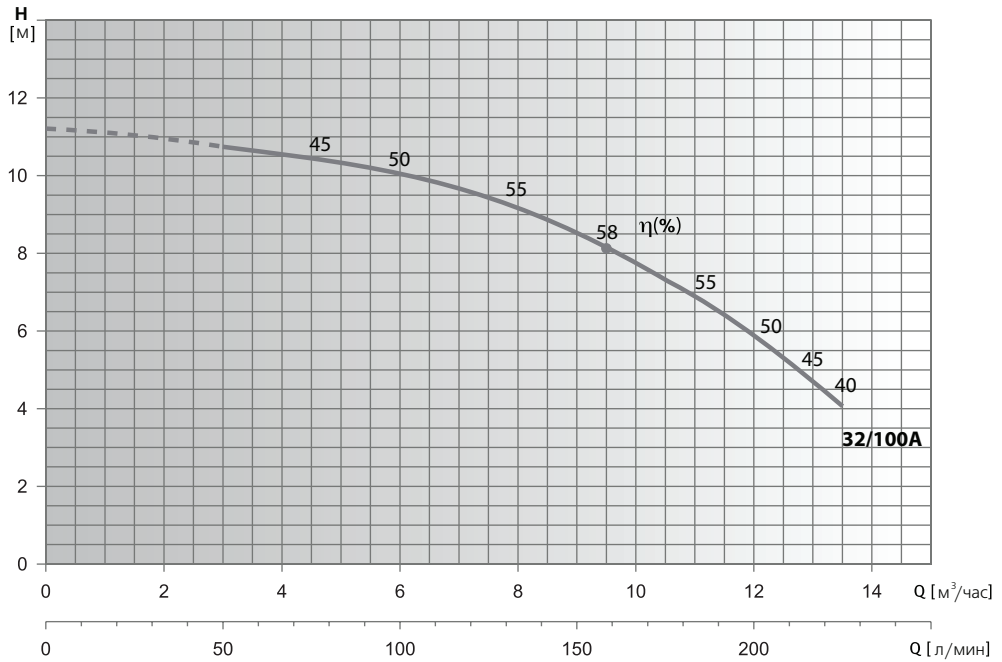

Модель насоса	P2		In, A	Q									
	кВт	НР		л/мин	0	50	100	125	150	175	200	225	
FL 32/100A 37	0.37	0.5	1	Н.м	11.2	10.8	10	9.3	8.4	7.3	6	4	

Гидравлические характеристики соответствуют жидкостям с плотностью $\rho = 1,0 \text{ кг/дм}^3$ и кинематической вязкостью $\nu = 1 \text{ мм}^2/\text{сек}$.
Данные значения NPSH были получены при лабораторных испытаниях. Рекомендуется увеличивать данные величины при подборе на 0,5 м.

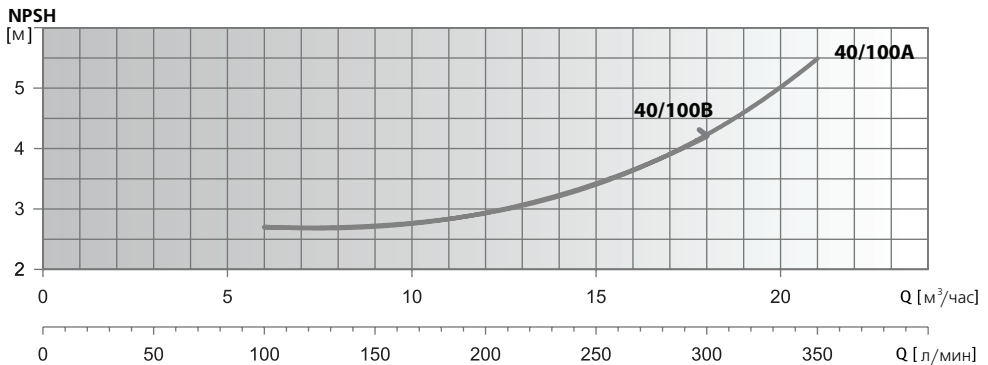
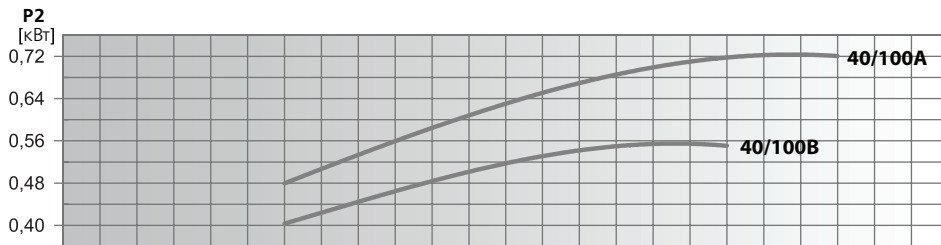
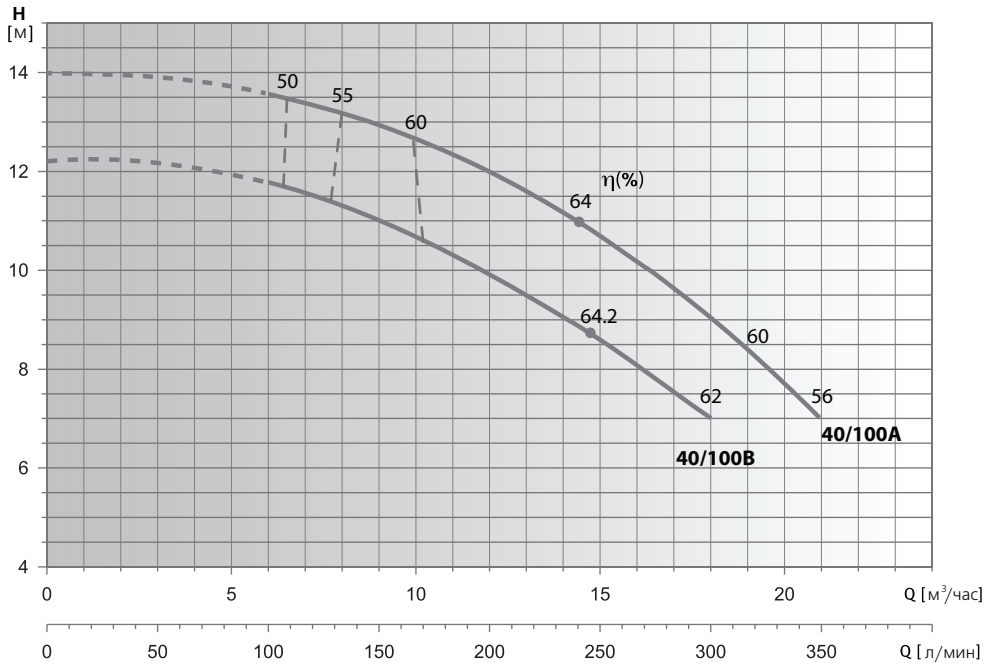

Модель насоса	P2		Iп, А	л/мин м³/час	0	50	100	125	150	175	200	225	250	300	350
	кВт	НР			Н, м	0	3	6	7.5	9	10.5	12	13.5	15	18
FL 40/100B 55	0.55	0.75	1.5	Н, м	12.2		11.8	11.4	11	10.5	9.9	9.3	8.6	7	
FL 40/100A 75	0.75	1	1.7		14		13.5	13.3	13	12.5	12	11.4	10.7	9	7

Гидравлические характеристики соответствуют жидкостям с плотностью $\rho = 1,0 \text{ кг/дм}^3$ и кинематической вязкостью $\nu = 1 \text{ мм}^2/\text{сек}$.
Данные значения NPSH были получены при лабораторных испытаниях. Рекомендуется увеличивать данные величины при подборе на 0,5 м.

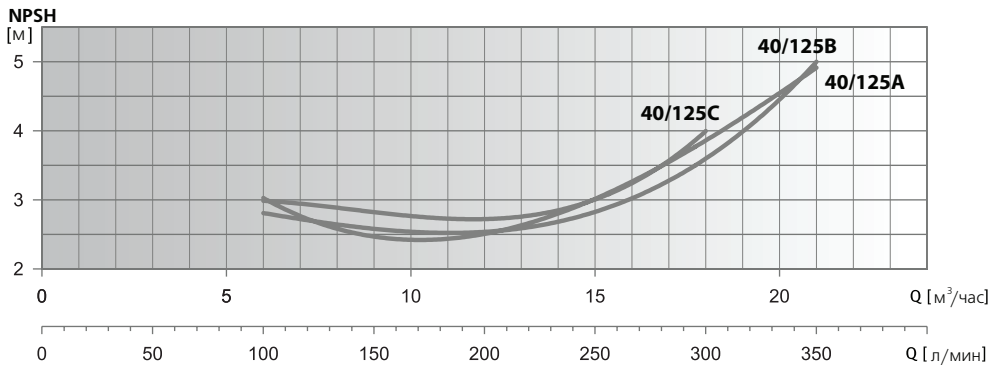
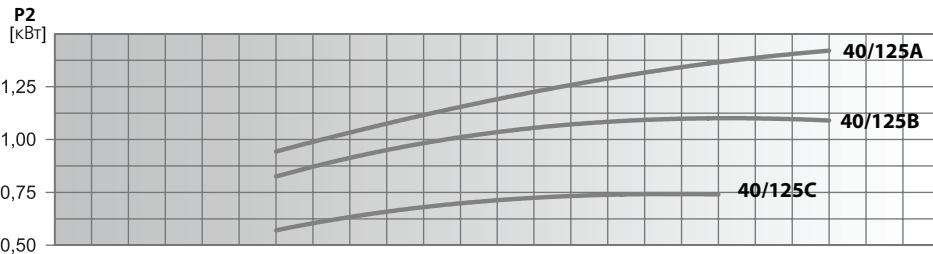
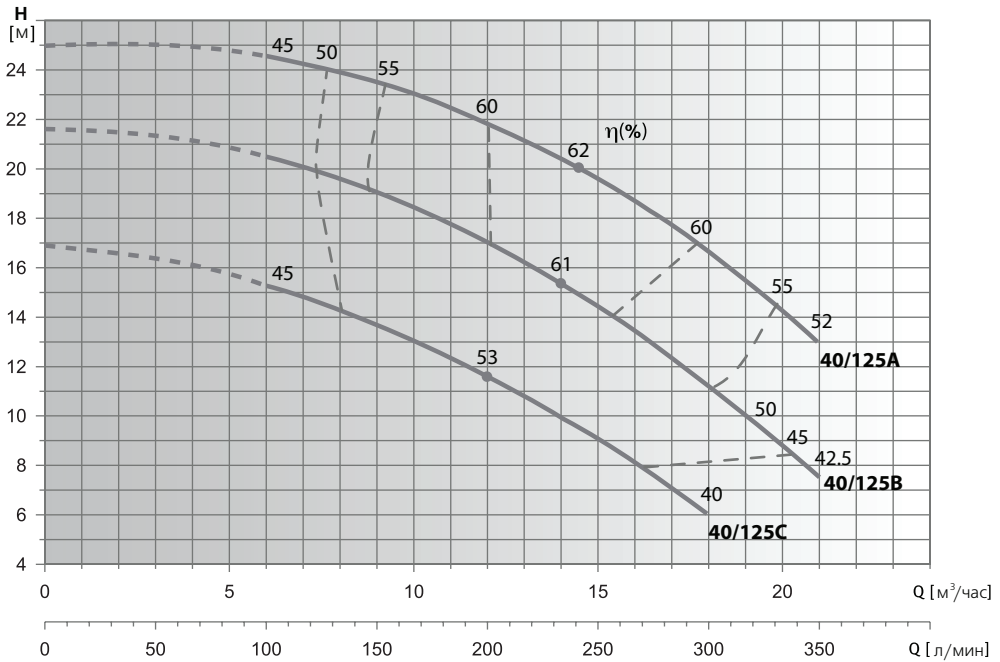

Модель насоса	P2		In, A	л/мин м³/час	0	100	125	150	175	200	225	250	300	350
	кВт	HP			0	6	7.5	9	10.5	12	13.5	15	18	21
FL 40/125C 75	0.75	1	1.7	Напор, м	16.9	15.3	14.5	13.7	12.7	11.6	10.4	9	6	
FL 40/125B 110	1.1	1.5	2.5		21.6	20.5	20	19	18	17	15.8	14.5	11.3	7.5
FL 40/125A 150	1.5	2	3.4		25	24.5	24.1	23.5	22.8	22	21	19.5	16.5	13

Гидравлические характеристики соответствуют жидкостям с плотностью $\rho = 1,0 \text{ кг/дм}^3$ и кинематической вязкостью $\nu = 1 \text{ мм}^2/\text{сек}$.
Данные значения NPSH были получены при лабораторных испытаниях. Рекомендуется увеличивать данные величины при подборе на 0,5 м.

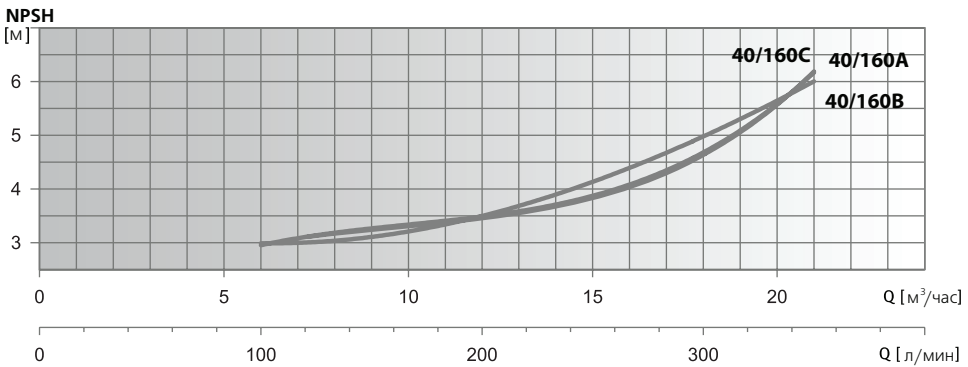
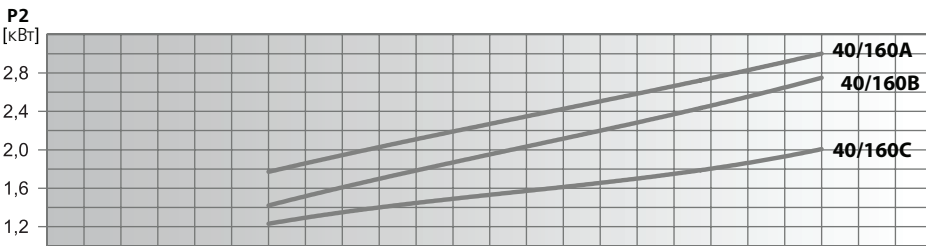
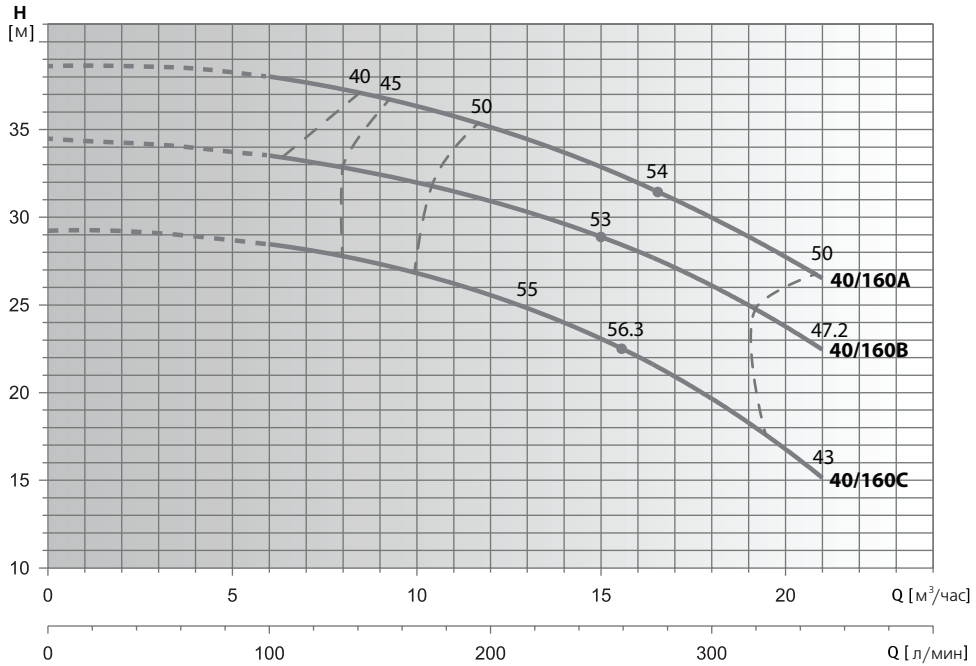

Модель насоса	P2		In, A	л/мин м³/час	0	100	125	150	175	200	225	250	300	350
	кВт	HP			0	6	7.5	9	10.5	12	13.5	15	18	21
FL 40/160C 220	2.2	3	4.4	Напор, м	29.2	28.5	28	27.5	26.5	25.5	24.4	23	20	15
FL 40/160B 300	3	4	5.9		34.5	33.5	33	32.5	32	31	30	29	26	22.5
FL 40/160A 300	3	4	5.9		38.6	38	37.5	37	36	35	34	33	30	26.5

Гидравлические характеристики соответствуют жидкостям с плотностью $\rho = 1,0 \text{ кг/дм}^3$ и кинематической вязкостью $\nu = 1 \text{ мм}^2/\text{сек}$.
Данные значения NPSH были получены при лабораторных испытаниях. Рекомендуется увеличивать данные величины при подборе на 0,5 м.

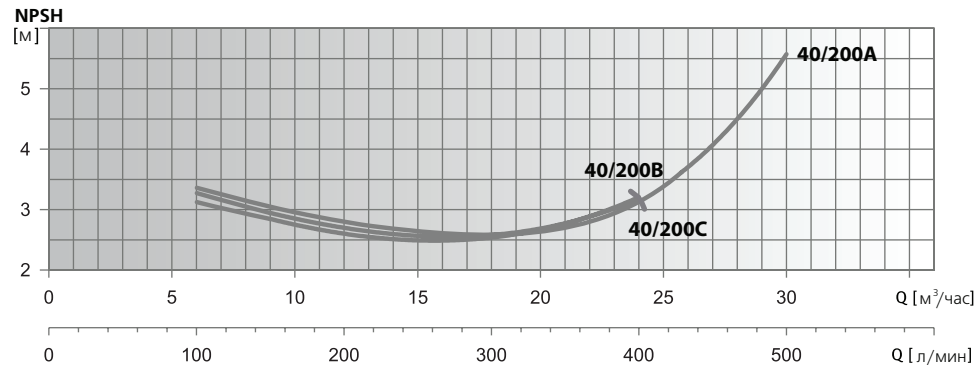
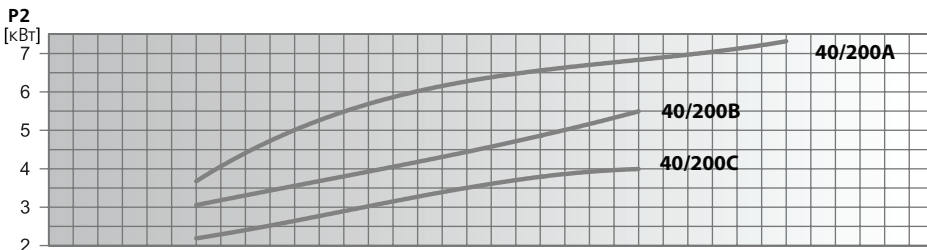
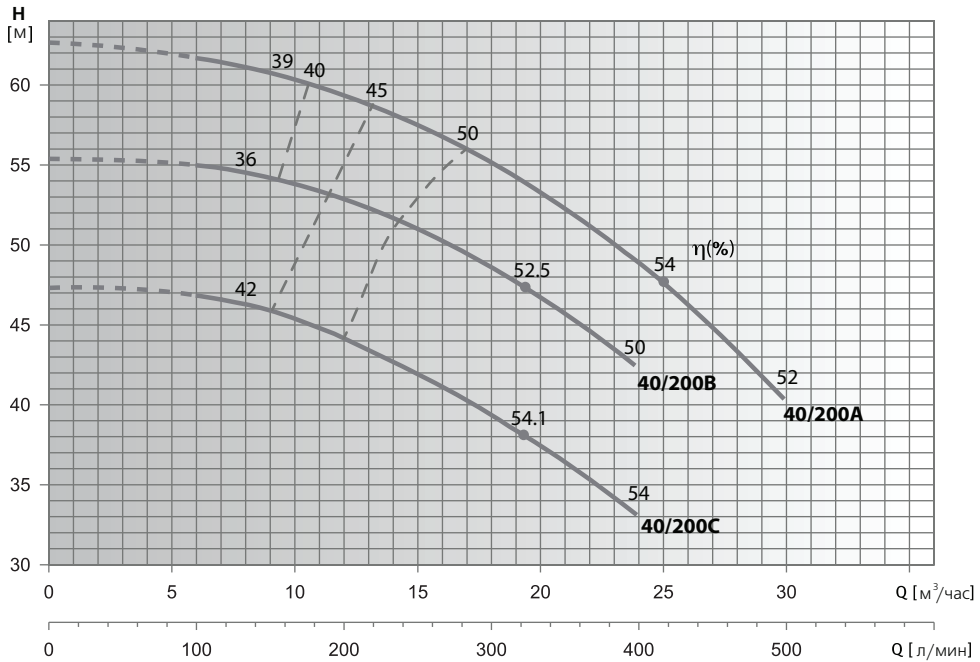

Модель насоса	P2		I _л , А	л/мин м³/час	0	50	100	125	150	175	200	225	250	300	350	400	450	500
	кВт	НР			0	3	6	7,5	9	10,5	12	13,5	15	18	21	24	27	30
FL 40/200C 400	4	5,5	7,8	47,2		47	46,5	45,8	45	44	43	42	39,5	36,3	33			
FL 40/200B 550	5,5	7,5	10,4	55,4		55	54,7	54,3	53,5	53	52	51	48,5	45,7	42,3			
FL 40/200A 750	7,5	10	14,2	62,5		62	61,5	61	60	59,2	58,2	57,3	55	52,5	49	45	40	

Гидравлические характеристики соответствуют жидкостям с плотностью $\rho = 1,0 \text{ кг/дм}^3$ и кинематической вязкостью $\nu = 1 \text{ мм}^2/\text{сек}$.
Данные значения NPSH были получены при лабораторных испытаниях. Рекомендуется увеличивать данные величины при подборе на 0,5 м.

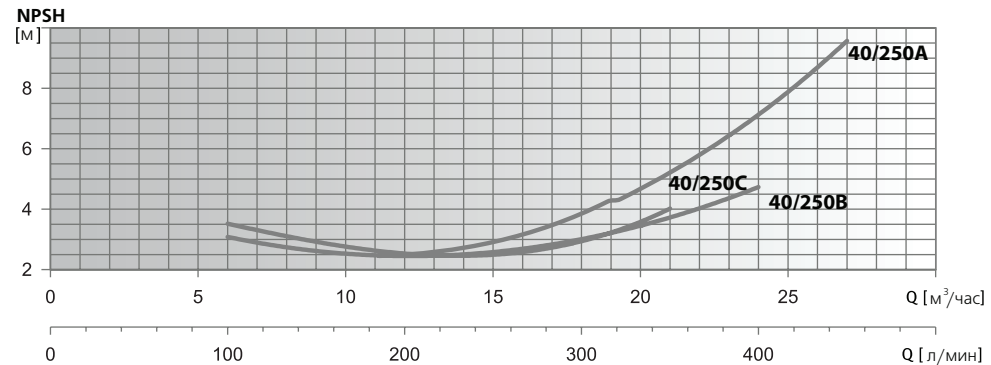
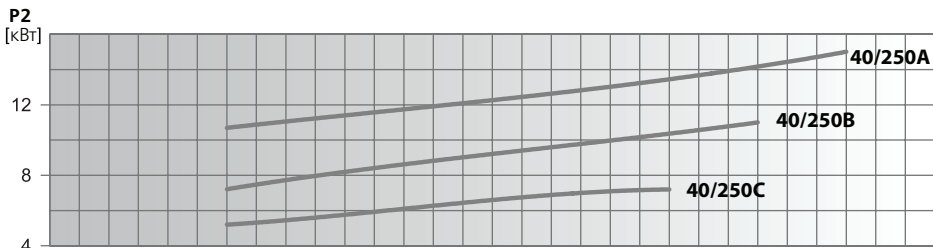
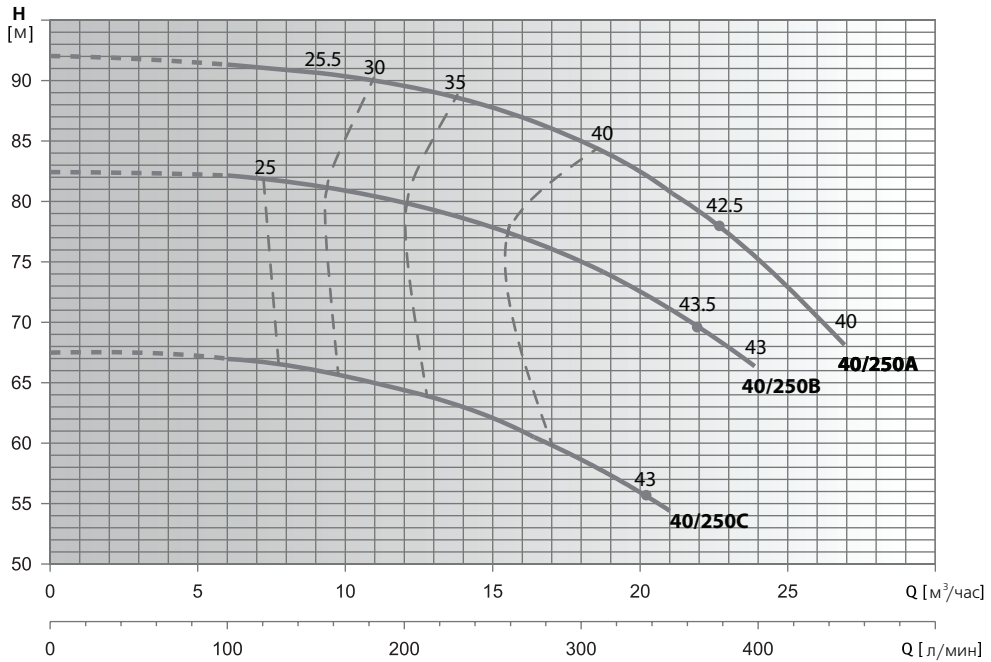

Модель насоса	P2		In, A	л/мин												
	кВт	HP		м³/час												
				0	100	125	150	175	200	225	250	300	350	400	450	
FL 40/250C 750	7.5	10	14.2	67.5	67	66.6	66	65.2	64.3	63.2	62	58.6	54.4			
FL 40/250B 1100	11	15	19.8	82.5	82	81.7	81.4	80.8	80.2	79.2	78	75	70.9	66.3		
FL 40/250A 1500	15	20	27	92	91.5	91	90.7	90.2	89.5	88.7	87.7	85	81	75	68	

Гидравлические характеристики соответствуют жидкостям с плотностью $\rho = 1,0 \text{ кг/дм}^3$ и кинематической вязкостью $\nu = 1 \text{ мм}^2/\text{сек}$.
Данные значения NPSH были получены при лабораторных испытаниях. Рекомендуется увеличивать данные величины при подборе на 0,5 м.

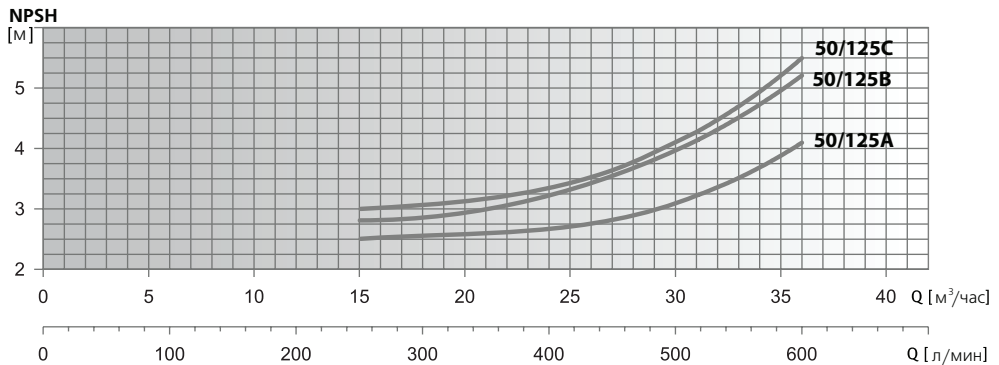
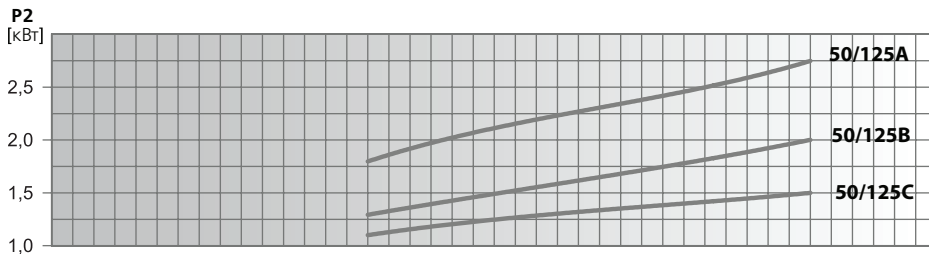
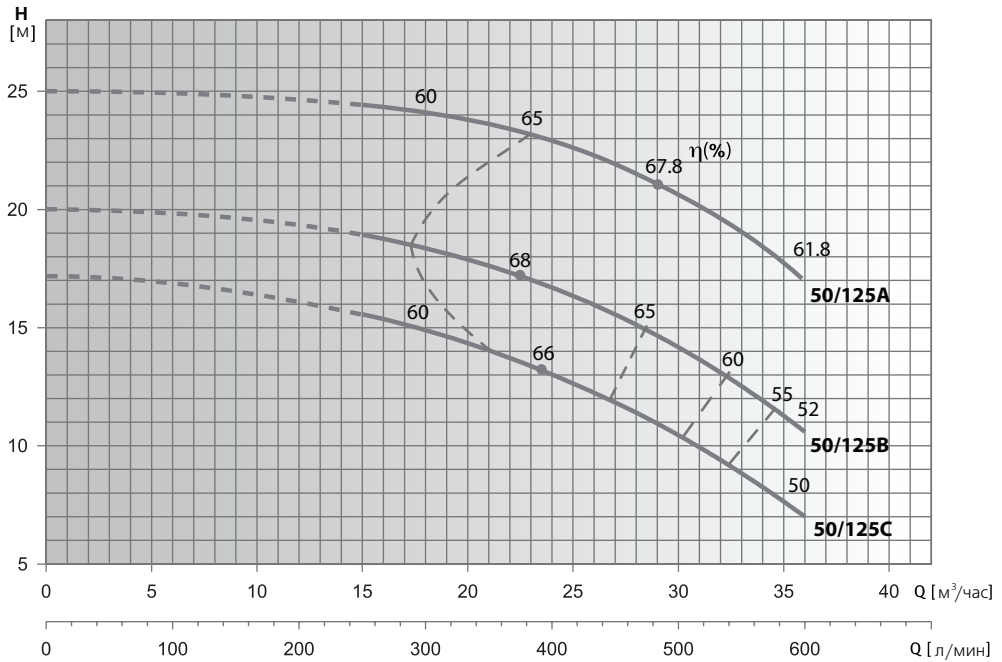

Модель насоса	P2		Iл, А	л/мин м³/час	Напор, м							
	кВт	НР			0	250	300	350	400	450	500	600
FL 50/125C 150	1.5	2	3.4	Напор, м	16.8	15.5	15	14.1	13	11.8	10.5	7
FL 50/125B 220	2.2	3	4.4		20	19	18.5	17.5	16.5	15.5	14.5	10.5
FL 50/125A 300	3	4	5.9		25	24.5	24	23.5	23	22	20.5	17

Гидравлические характеристики соответствуют жидкостям с плотностью $\rho = 1,0 \text{ кг/дм}^3$ и кинематической вязкостью $\nu = 1 \text{ мм}^2/\text{сек}$.
Данные значения NPSH были получены при лабораторных испытаниях. Рекомендуется увеличивать данные величины при подборе на 0,5 м.

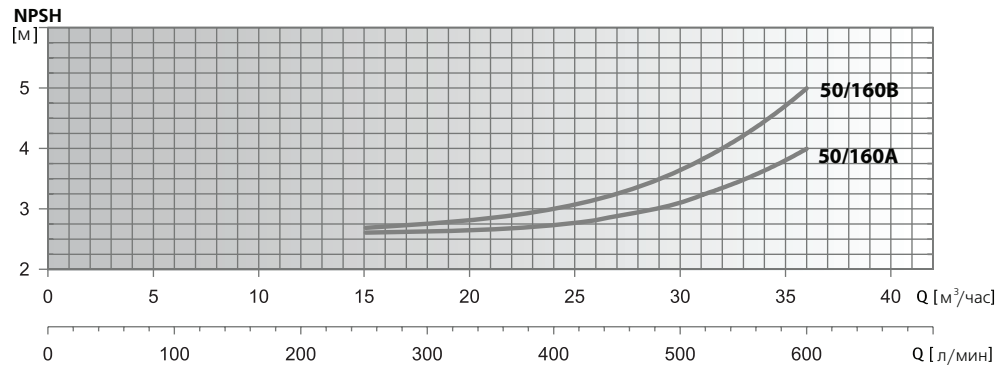
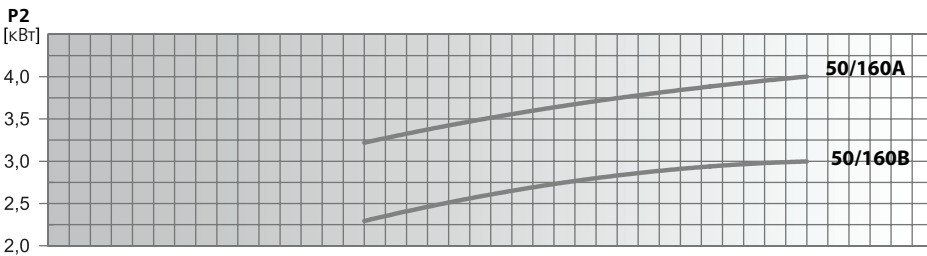
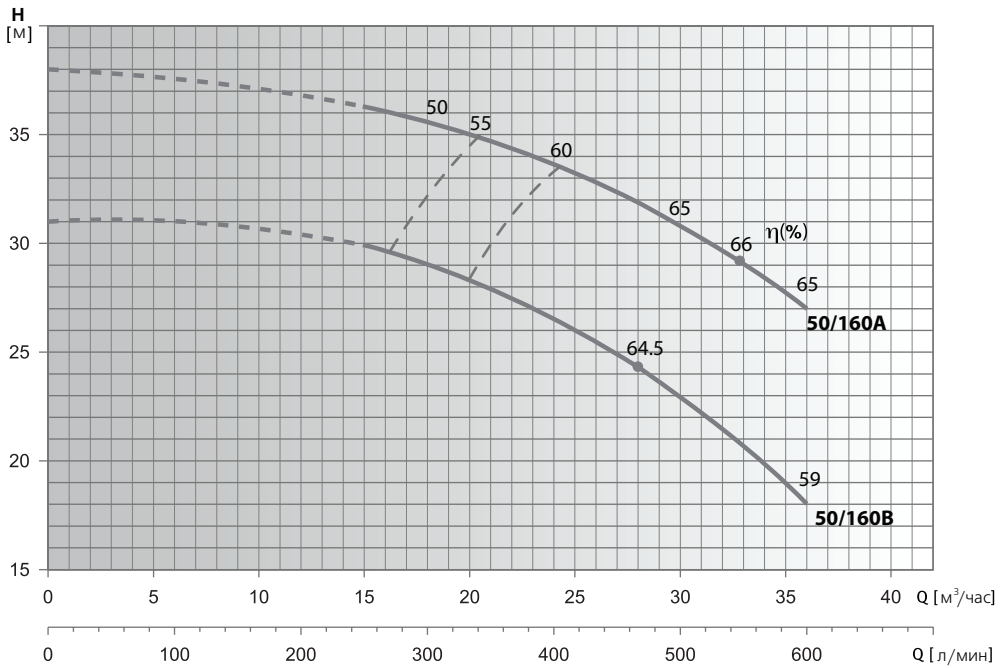

Модель насоса	P2		I _л , А	л/мин м³/час	0	250	300	350	400	450	500	600
	кВт	HP			0	15	18	21	24	27	30	36
FL 50/160B 300	3	4	5.9	Н, м	31	30	29	28	26,5	25	23	18
FL 50/160A 400	4	5.5	7.8		38	36.5	35.5	34,5	33,5	32,5	31	27

Гидравлические характеристики соответствуют жидкостям с плотностью $\rho = 1,0 \text{ кг/дм}^3$ и кинематической вязкостью $\nu = 1 \text{ мм}^2/\text{сек}$.
Данные значения NPSH были получены при лабораторных испытаниях. Рекомендуется увеличивать данные величины при подборе на 0,5 м.

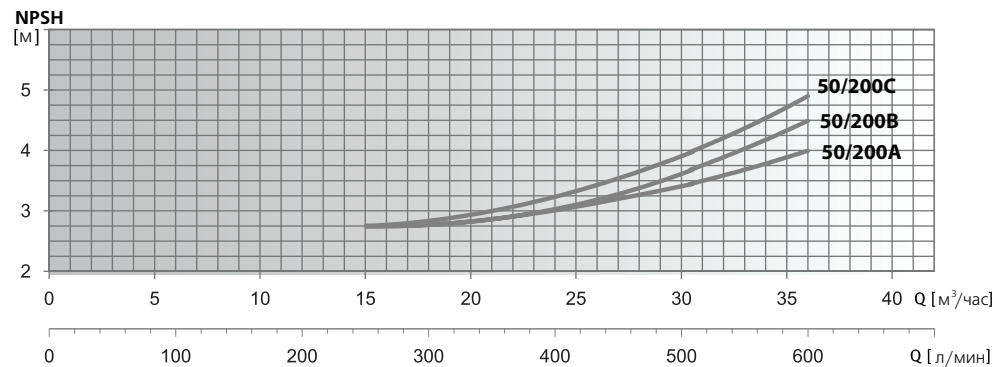
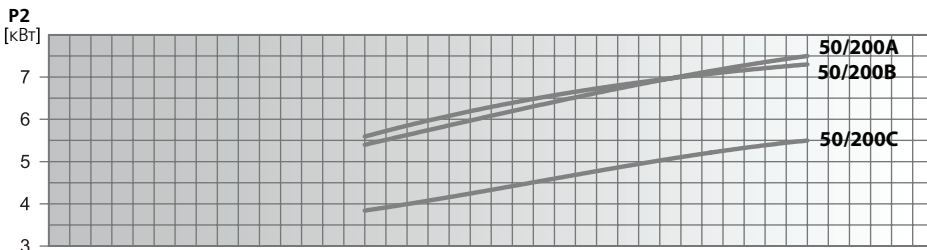
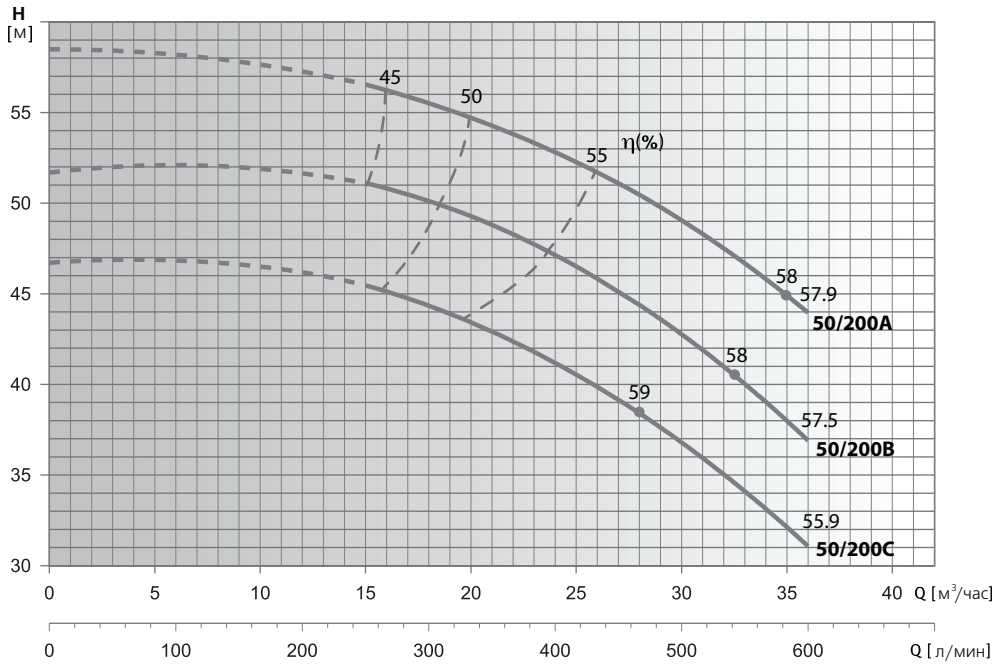

Модель насоса	P2		in, A	л/мин м³/час	Напор, м									
	кВт	HP			0	15	18	21	24	27	30	36		
FL 50/200C 550	5.5	7.5	10.4	46.7	45.7	44.2	42.8	41.1	39.2	37	31			
FL 50/200B 750	7.5	10	14.2	51.7	51	50	49	47.5	45	42.5	37			
FL 50/200A 750	7.5	10	14.2	58.5	56.5	55.5	54.5	53	51	49	44			

Гидравлические характеристики соответствуют жидкостям с плотностью $\rho = 1,0 \text{ кг/дм}^3$ и кинематической вязкостью $\nu = 1 \text{ мм}^2/\text{сек}$.
Данные значения NPSH были получены при лабораторных испытаниях. Рекомендуется увеличивать данные величины при подборе на 0,5 м.

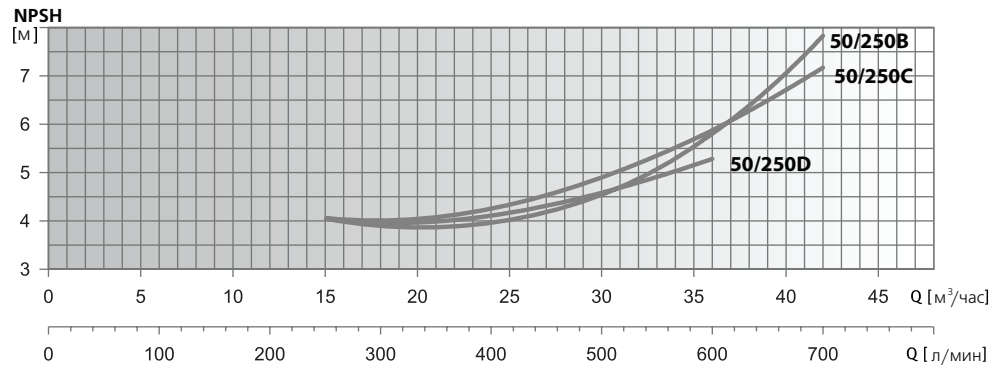
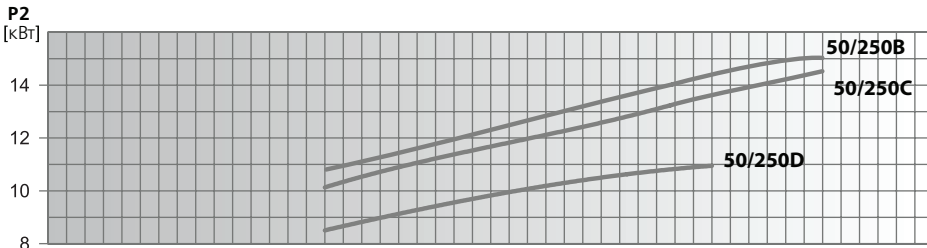
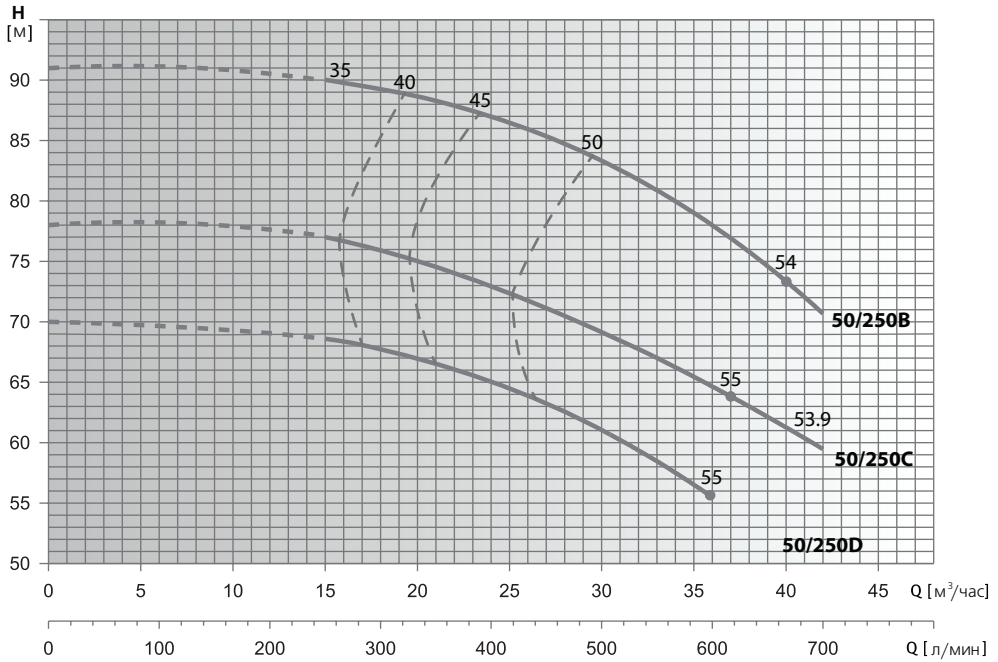

Модель насоса	P2		In, А	л/мин м³/час	0	250	300	350	400	450	500	600	700
	кВт	НР			0	15	18	21	24	27	30	36	42
FL 50/250D 1100	11	15	19.8	Напор, м	69.8	68.7	67.8	66.7	65	63.2	61	55.6	42
FL 50/250C 1500	15	20	27		78	77	76	74.6	73	71.2	69.2	64.8	59.5
FL 50/250B 1500	15	20	27		91	90	89.3	88.3	87	85.4	83.3	78	70.7

Гидравлические характеристики соответствуют жидкостям с плотностью $\rho = 1,0 \text{ кг/дм}^3$ и кинематической вязкостью $\nu = 1 \text{ мм}^2/\text{сек}$.
Данные значения NPSH были получены при лабораторных испытаниях. Рекомендуется увеличивать данные величины при подборе на 0,5 м.

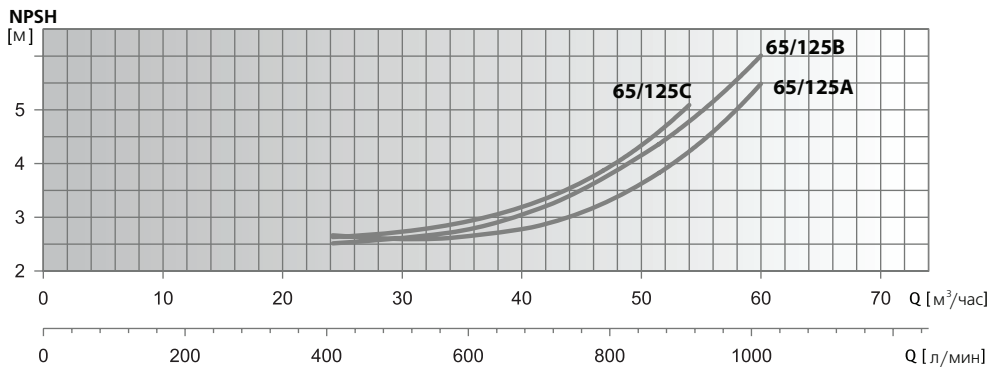
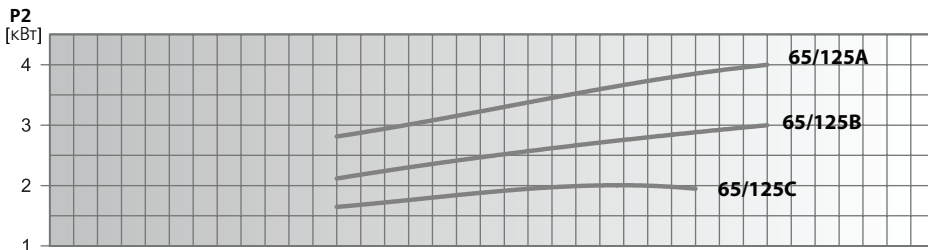
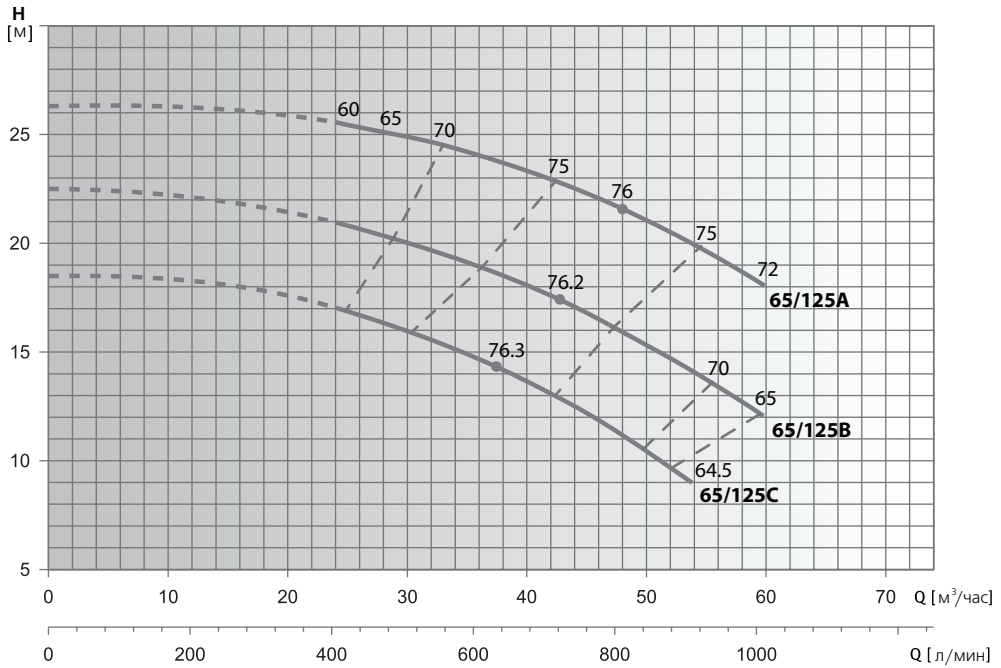

Модель насоса	P2		I _{n,A}	л/мин м³/час	0	400	450	500	600	700	800	900	1000
	кВт	HP			0	24	27	30	36	42	48	54	60
FL 65/125C 220	2.2	3	4.4	Наротр. м	18.5	17	16.5	16	15	13	11	9	
FL 65/125B 300	3	4	5.9		22.5	21	20.5	20	19	17.5	16	14	12
FL 65/125A 400	4	5.5	7.8		26.3	25.5	25.3	25	24	23	21.5	20	18

Гидравлические характеристики соответствуют жидкостям с плотностью $\rho = 1,0 \text{ кг/дм}^3$ и кинематической вязкостью $\nu = 1 \text{ мм}^2/\text{сек}$.
Данные значения NPSH были получены при лабораторных испытаниях. Рекомендуется увеличивать данные величины при подборе на 0,5 м.

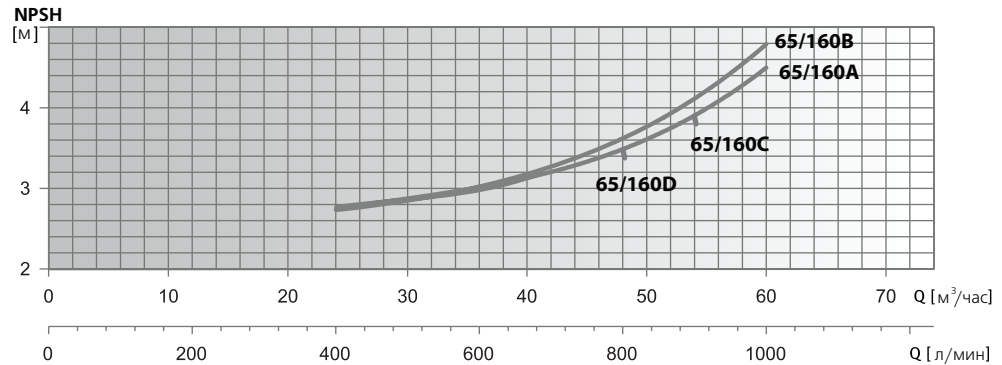
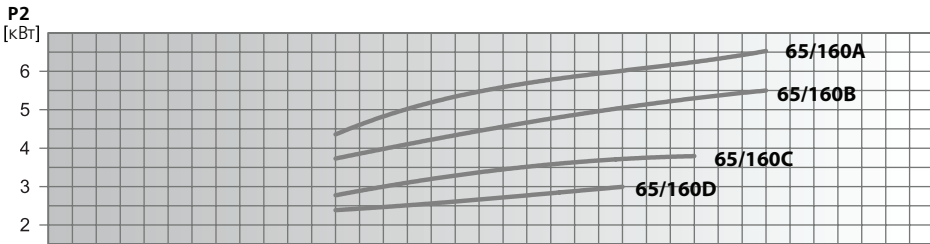
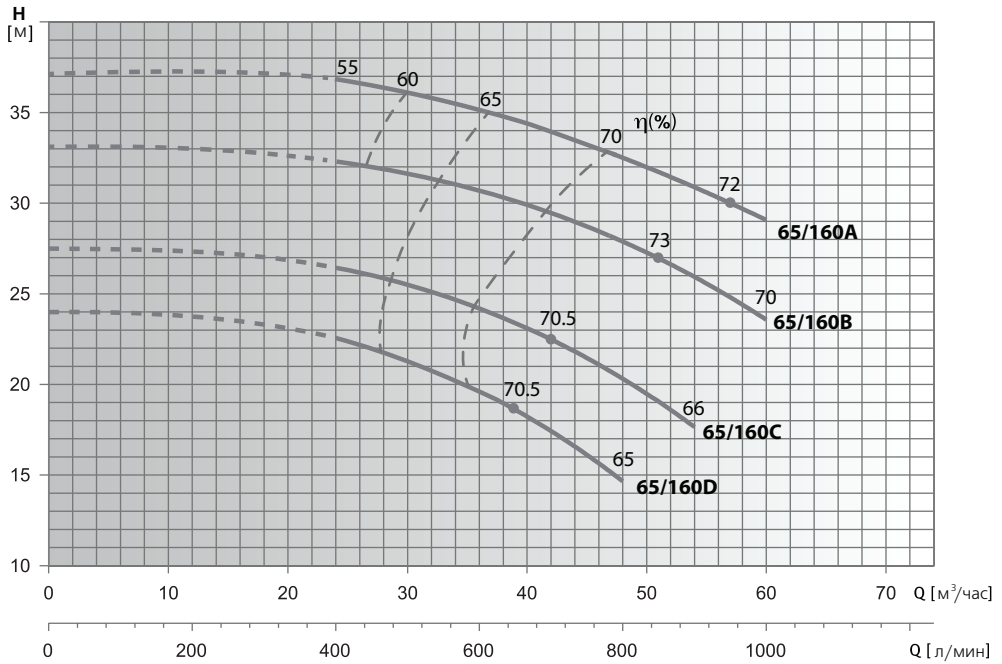

Модель насоса	P2		In, А	л/мин м ³ /час	Напор, м										
	кВт	HP			0	400	450	500	600	700	800	900	1000		
FL 65/160D 300	3	4	5.9	24	22.5	22	21.4	19.7	17.3	14.7					
FL 65/160C 400	4	5.5	7.8	27.5	26.4	26	25.5	24.3	22.5	20.2	17.7				
FL 65/160B 550	5.5	7.5	10.4	33.1	32.5	32	31.5	30.5	29.5	28	26	23.5			
FL 65/160A 750	7.5	10	14.2	37.1	37	36.5	36	35	34	32.5	31	29			

Гидравлические характеристики соответствуют жидкостям с плотностью $\rho = 1,0 \text{ кг/дм}^3$ и кинематической вязкостью $\nu = 1 \text{ мм}^2/\text{сек}$.
Данные значения NPSH были получены при лабораторных испытаниях. Рекомендуется увеличивать данные величины при подборе на 0,5 м.

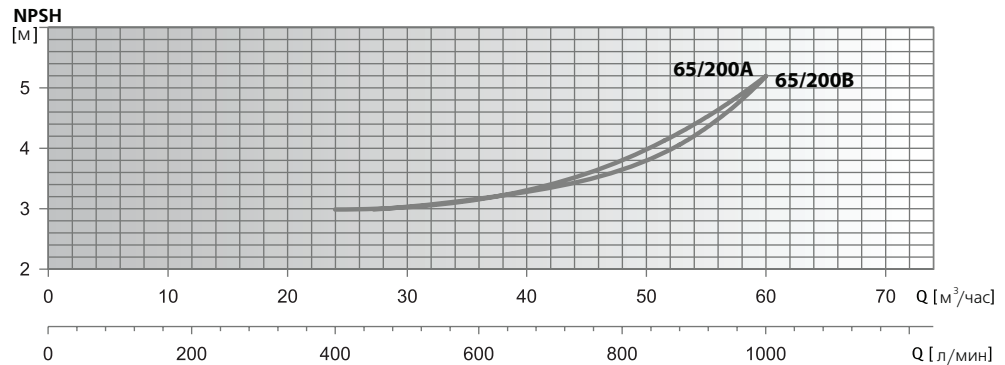
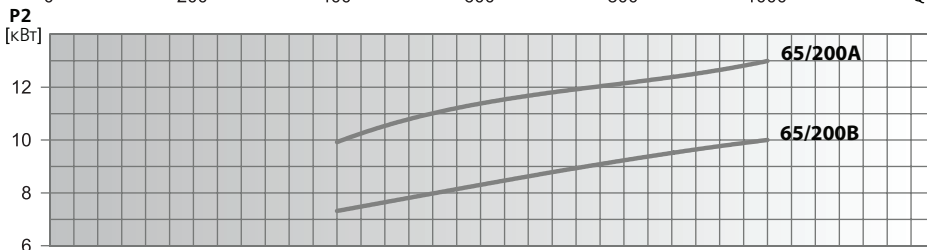
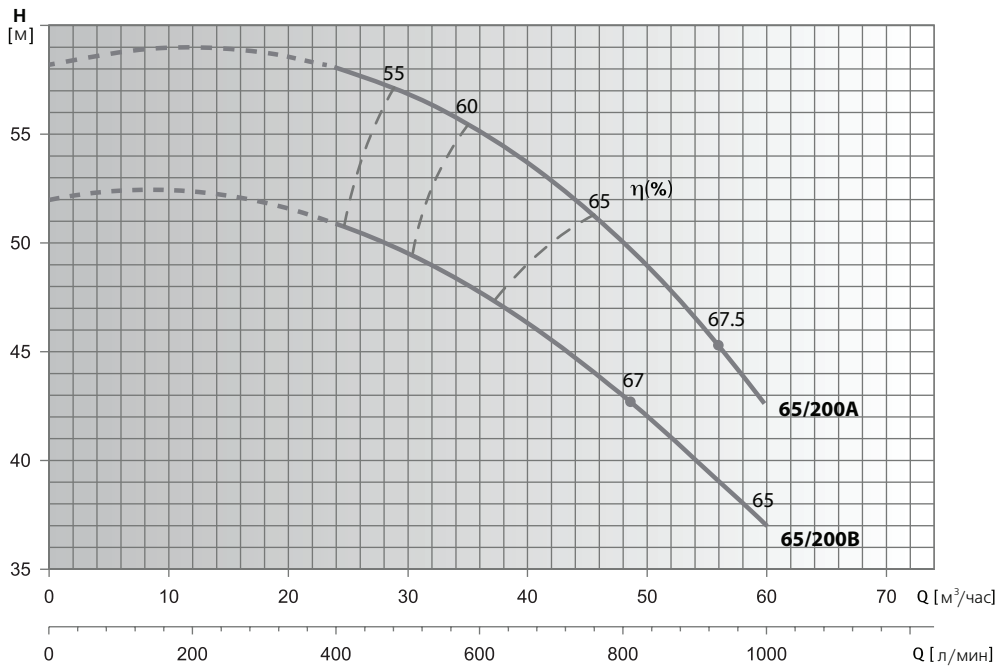

Модель насоса	P2		$I_{n,A}$	л/мин м³/час	0	400	450	500	600	700	800	900	1000
	кВт	HP			0	24	27	30	36	42	48	54	60
FL 65/200B 1100	11	15	19.8		52	50.7	50.2	49.5	48	45.6	42.9	39.7	37
FL 65/200A 1500	15	20	27		58.2	58	57.5	57	55	53	50	46.5	42.5

Гидравлические характеристики соответствуют жидкостям с плотностью $\rho = 1,0 \text{ кг/дм}^3$ и кинематической вязкостью $\nu = 1 \text{ мм}^2/\text{сек}$.
Данные значения NPSH были получены при лабораторных испытаниях. Рекомендуется увеличивать данные величины при подборе на 0,5 м.

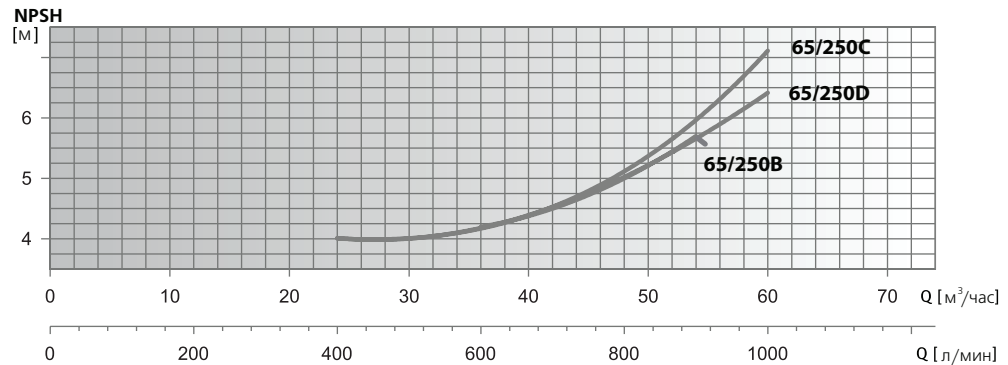
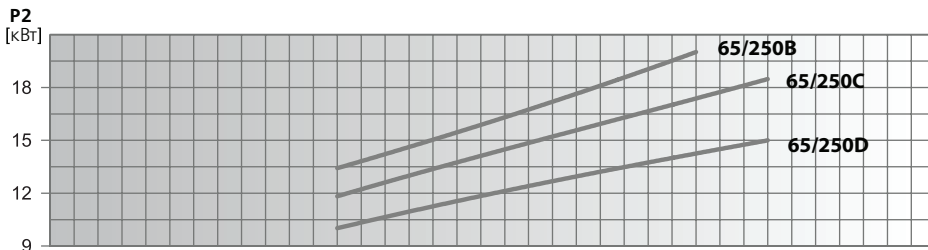
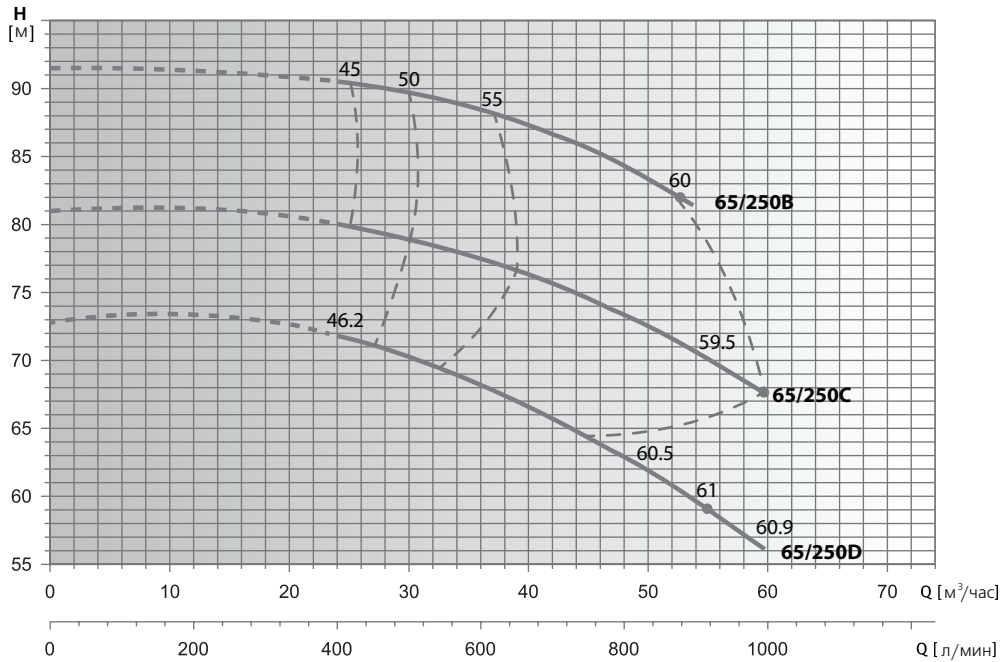

Модель насоса	P2		In,A	л/мин м³/час	Напор, м									
	кВт	HP			0	400	450	500	600	700	800	900	1000	
FL 65/250D 1500	15	20	27	72.8	71.7	71.1	70.3	68.3	65.7	62.8	59.5	56		
FL 65/250C 1850	18.5	25	33.3	81	80	79.5	79	77.5	75.7	73.3	70.5	67.5		
FL 65/250B 2200	22	30	38.6	91.5	90.5	90.2	89.6	88.5	86.6	84.3	81.3			

Гидравлические характеристики соответствуют жидкостям с плотностью $\rho = 1,0 \text{ кг/дм}^3$ и кинематической вязкостью $\nu = 1 \text{ мм}^2/\text{сек}$.
Данные значения NPSH были получены при лабораторных испытаниях. Рекомендуется увеличивать данные величины при подборе на 0,5 м.

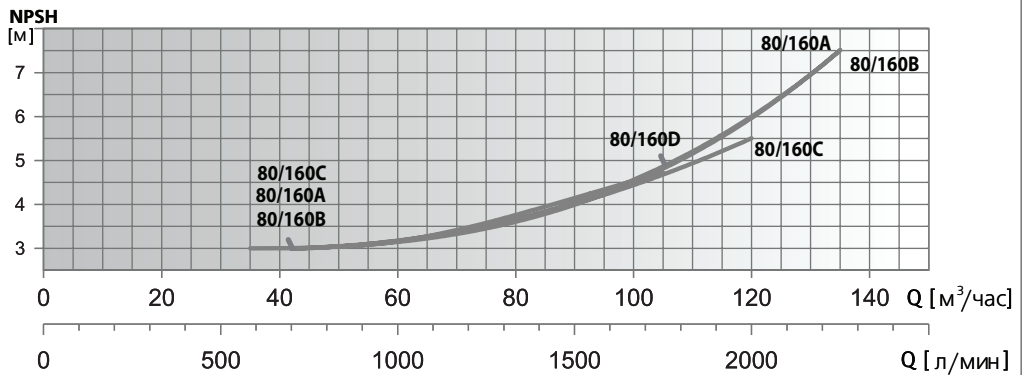
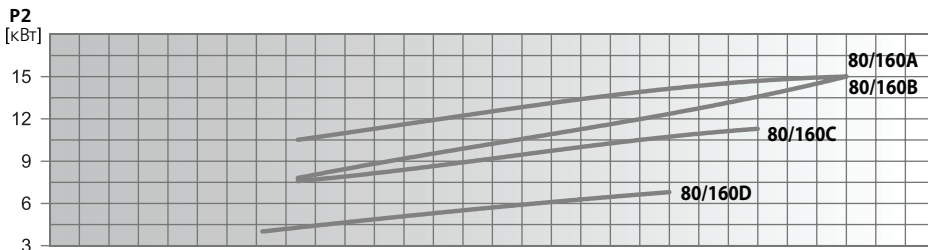
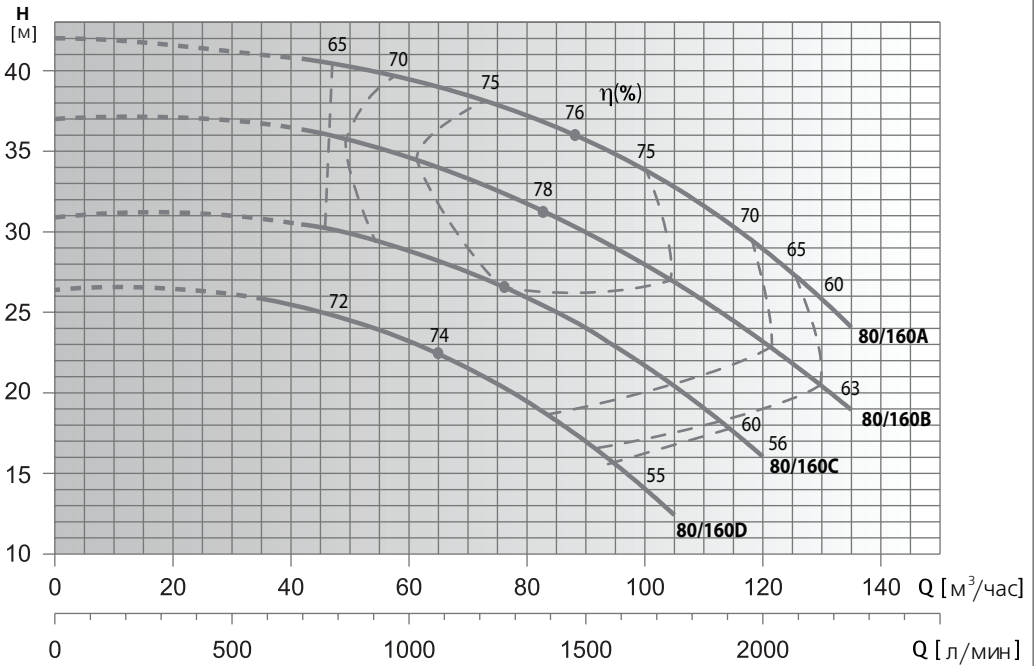

Модель насоса	P2		I _л , А	л/мин	Напор, м											
	кВт	HP			0	600	700	800	900	1000	1250	1500	1750	2000	2250	
FL 80/160D 750	7.5	10	14.2	0	26.4	25.6	25.2	24,8	24.2	23.3	20.5	16.8	12.5			
FL 80/160C 1100	11	15	19.8	0	30.9		30.3	30	29.5	29	26.5	24	20.5	16		
FL 80/160B 1500	15	20	27	0	37		36,5	36	35.2	34.5	32.7	30.1	27	23	19	
FL 80/160A 1500	15	20	27	0	42		40,8	40,5	40	39.4	38	35.5	33	29	24	

Гидравлические характеристики соответствуют жидкостям с плотностью $\rho = 1,0 \text{ кг/дм}^3$ и кинематической вязкостью $\nu = 1 \text{ мм}^2/\text{сек}$.
Данные значения NPSH были получены при лабораторных испытаниях. Рекомендуется увеличивать данные величины при подборе на 0,5 м.

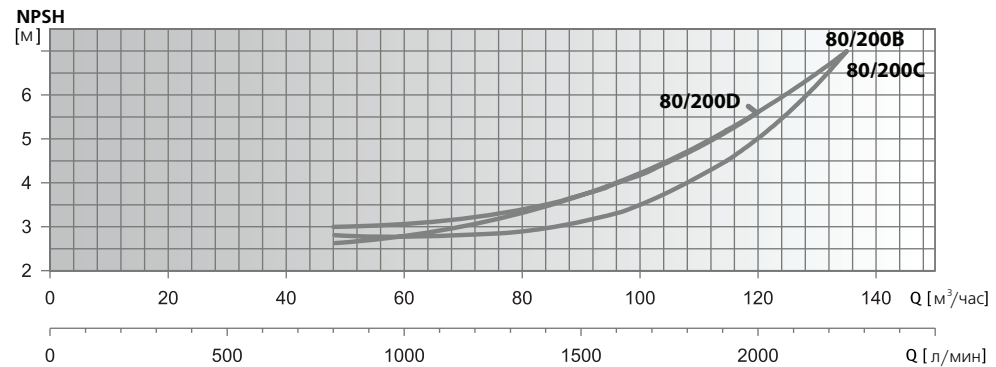
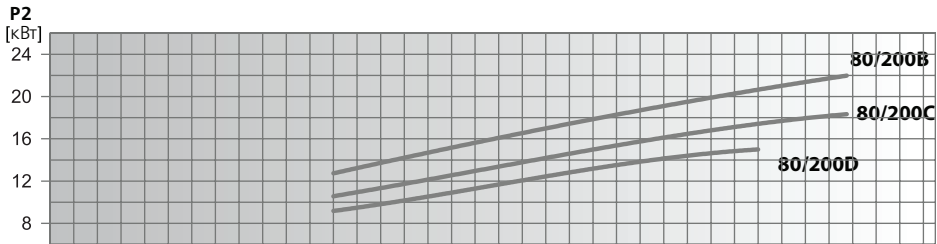
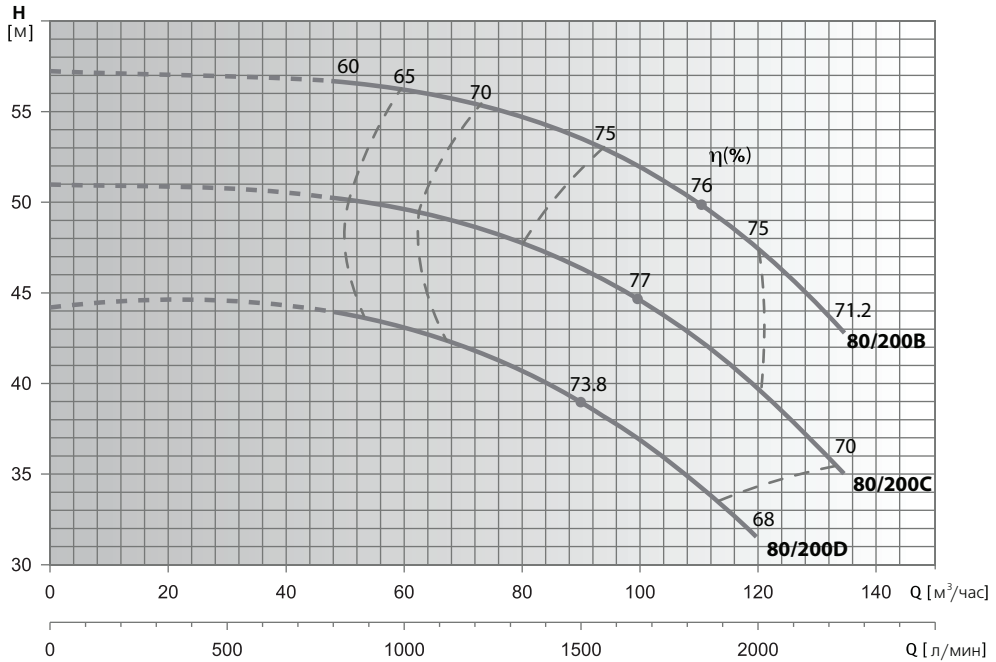

Модель насоса	P2		I _n , A	л/мин м³/час	Напор, м											
	кВт	HP			0	800	900	1000	1250	1500	1750	2000	2250			
FL 80/200D 1500	15	20	27	44.2	44	54	43.5	43	41.5	39	35.5	31.5				
FL 80/200C 1850	18.5	25	33.3	51	50.2	49.9	49.5	48.5	46.5	43.5	39.5	35	35			
FL 80/200B 2200	22	30	38.6	57.2	57	56.5	56	55	53.5	51	47.7	42.5				

Гидравлические характеристики соответствуют жидкостям с плотностью $\rho = 1,0 \text{ кг/дм}^3$ и кинематической вязкостью $\nu = 1 \text{ мм}^2/\text{сек}$.
Данные значения NPSH были получены при лабораторных испытаниях. Рекомендуется увеличивать данные величины при подборе на 0,5 м.

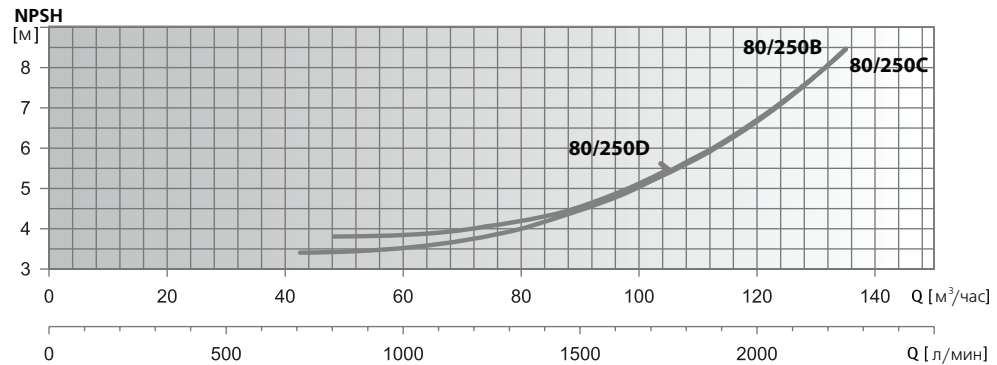
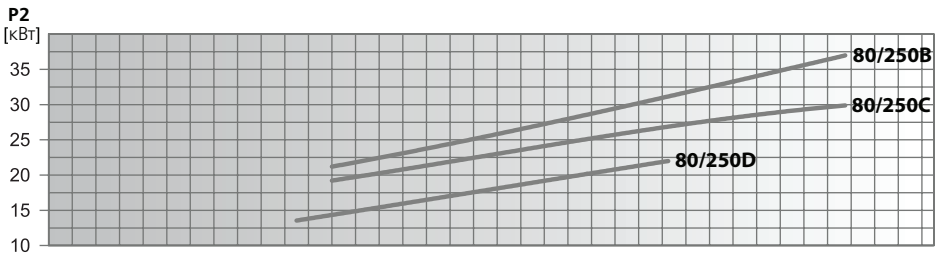
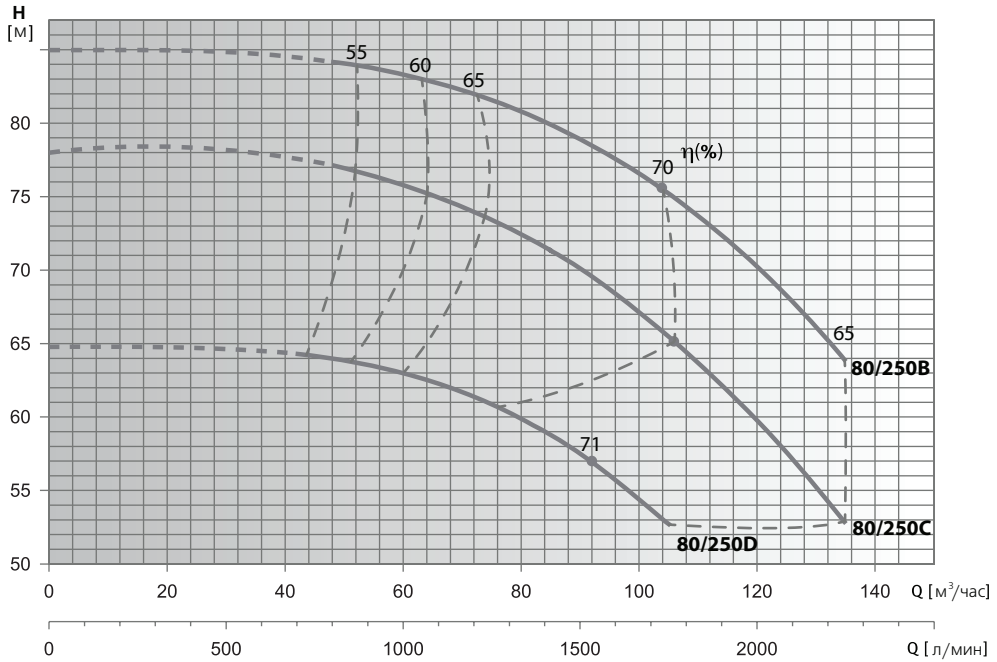

Модель насоса	P2		In, А	Q											
	кВт	HP		л/мин	0	700	800	900	1000	1250	1500	1750	2000	2250	
FL 80/250D 2200	22	30	38.6	л/мин	0	42	48	54	60	75	90	105	120	135	
FL 80/250C 3000	30	40	52.7	м³/час	64.8	64.2	63.9	63.6	63.1	61	57.2	52.8			
FL 80/250B 3700	37	50	65	Напор, м	78	77	76.5	76	73.5	70	65.2	60	52.7		
					85		84	83.7	83.3	81.8	79.2	75	70	64	

Гидравлические характеристики соответствуют жидкостям с плотностью $\rho = 1,0 \text{ кг/дм}^3$ и кинематической вязкостью $\nu = 1 \text{ мм}^2/\text{сек}$.
Данные значения NPSH были получены при лабораторных испытаниях. Рекомендуется увеличивать данные величины при подборе на 0,5 м.

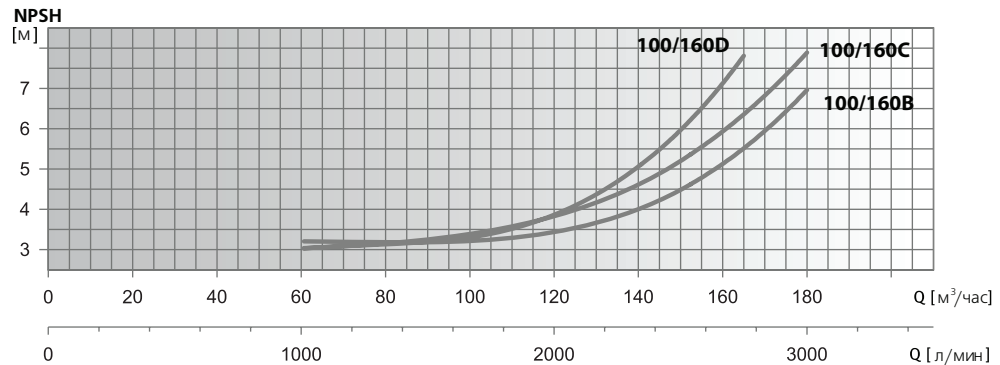
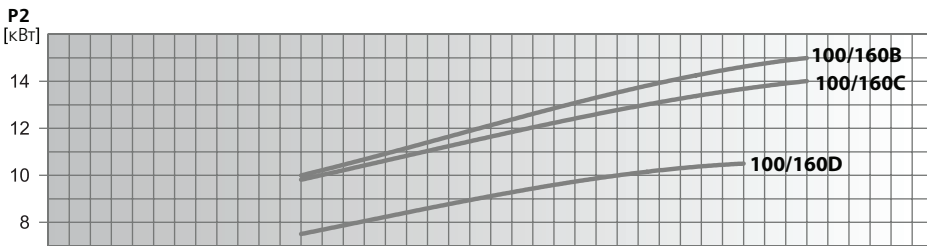
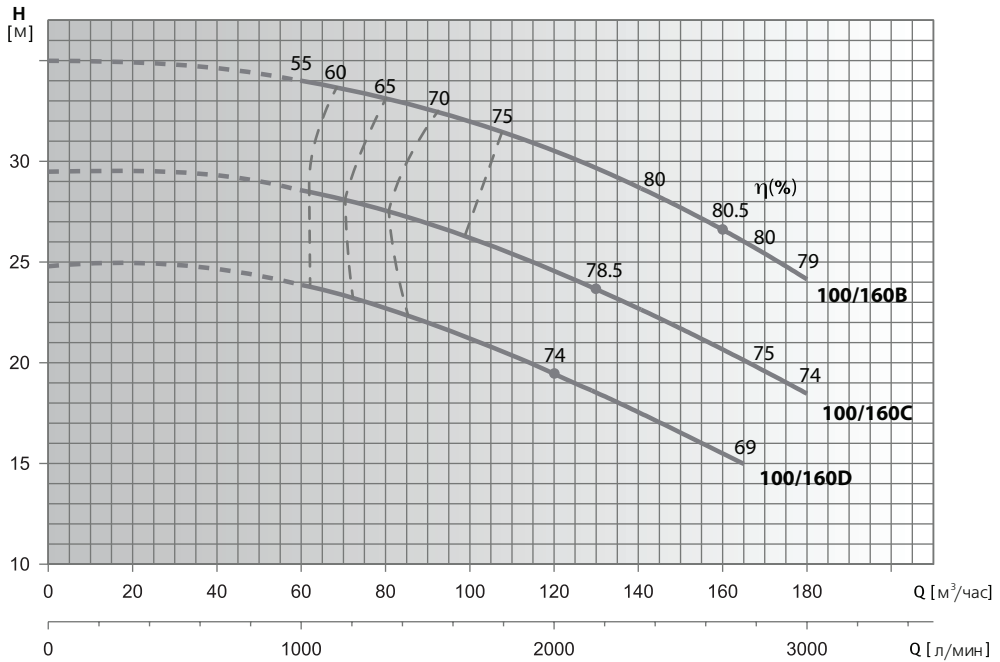

Модель насоса	P2		In, A	л/мин м ³ /час	Напор, м									
	кВт	HP			0	1000	1250	1500	1750	2000	2250	2500	2750	3000
FL 100/160D 1100	11	15	19.8	л/мин м ³ /час	24.8	23.8	23.1	22	20.8	19.5	18	16.5	15	
FL 100/160C 1500	15	20	27	л/мин м ³ /час	29.5	28.5	27.8	27	25.8	24.5	23.2	21.7	20.1	18.5
FL 100/160B 1500	15	20	27	л/мин м ³ /час	35	34	33.3	32.6	31.7	30.6	29.2	27.6	26	24.2

Гидравлические характеристики соответствуют жидкостям с плотностью $\rho = 1,0 \text{ кг/дм}^3$ и кинематической вязкостью $\nu = 1 \text{ мм}^2/\text{сек}$.
Данные значения NPSH были получены при лабораторных испытаниях. Рекомендуется увеличивать данные величины при подборе на 0,5 м.

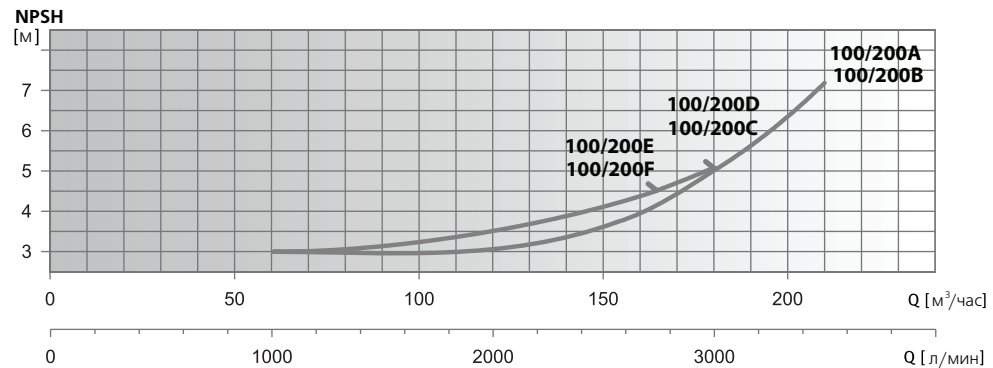
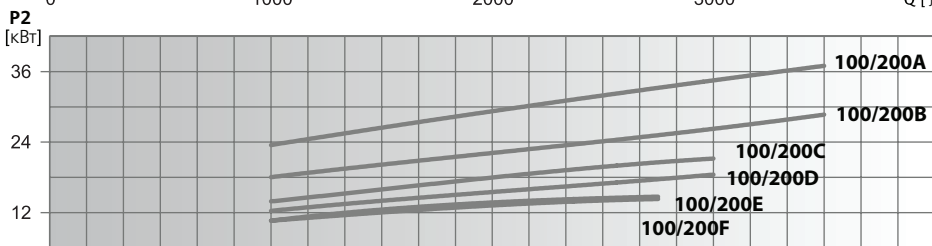
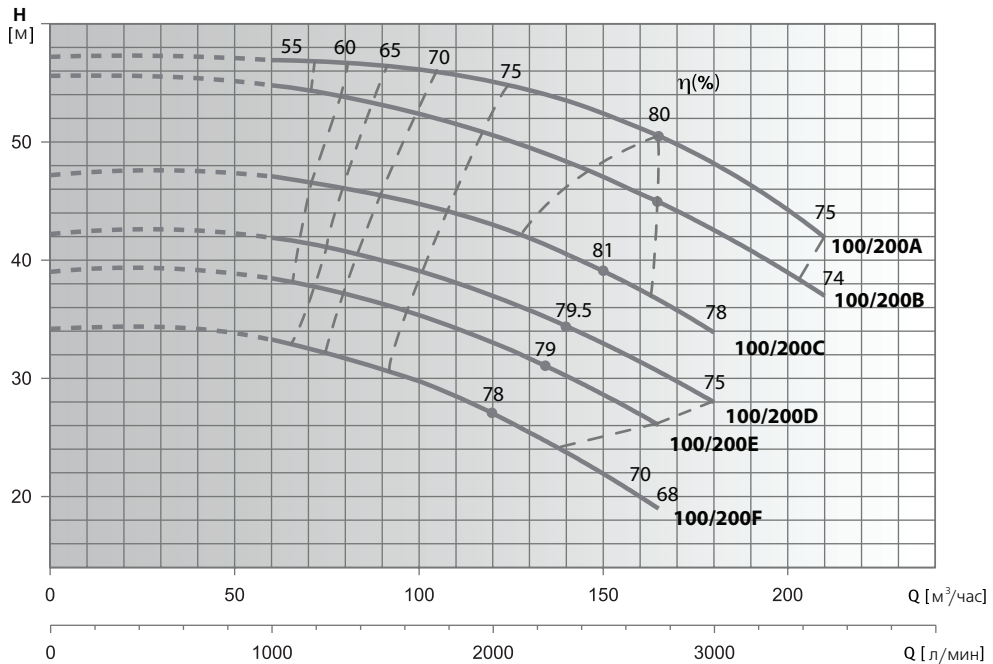

Модель насоса	P2		I _n , А	л/мин м³/час	0	1000	1250	1500	1750	2000	2250	2500	2750	3000	3500
	кВт	НР			0	60	75	90	105	120	135	150	165	180	210
FL 100/200F 1500	15	20	27	Напор, м	34.2	33.2	32.2	30.8	29	27	24.5	21.9	19		
FL 100/200E 1500	15	20	27		39	38.5	37.5	36.4	34.7	33	31	28.7	26		
FL 100/200D 1850	18.5	25	33.3		42.2	42	41	40	38.5	37	35.2	33	30.5	28	
FL 100/200C 2200	22	30	38.6		47.2	47	46.5	45.5	44.5	43	41.2	39	36.5	34	
FL 100/200B 3000	30	40	52.7		55.6	54.8	54	53.2	52	50.5	49	47	45	42.5	37
FL 100/200A 3700	37	50	65		57.2	57	56.6	56.4	55.8	55	54	52.5	50.5	48	42

Гидравлические характеристики соответствуют жидкостям с плотностью $\rho = 1,0 \text{ кг/дм}^3$ и кинематической вязкостью $\nu = 1 \text{ мм}^2/\text{сек}$.
Данные значения NPSH были получены при лабораторных испытаниях. Рекомендуется увеличивать данные величины при подборе на 0,5 м.

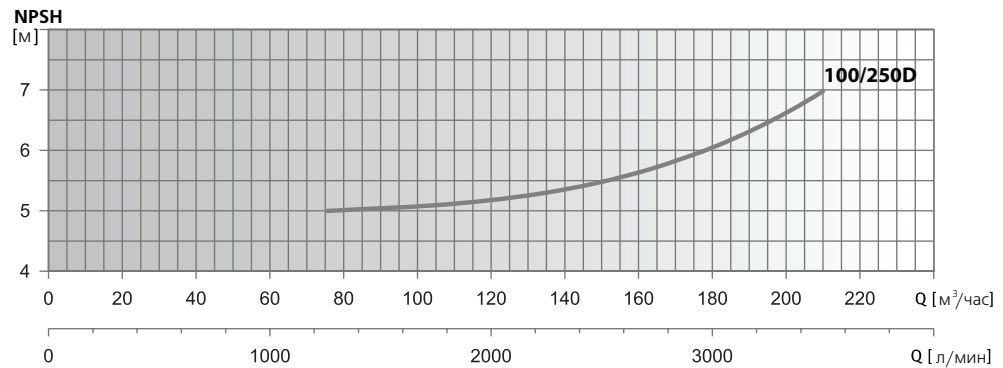
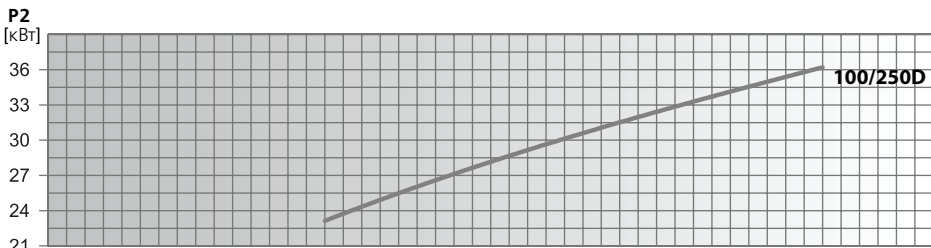
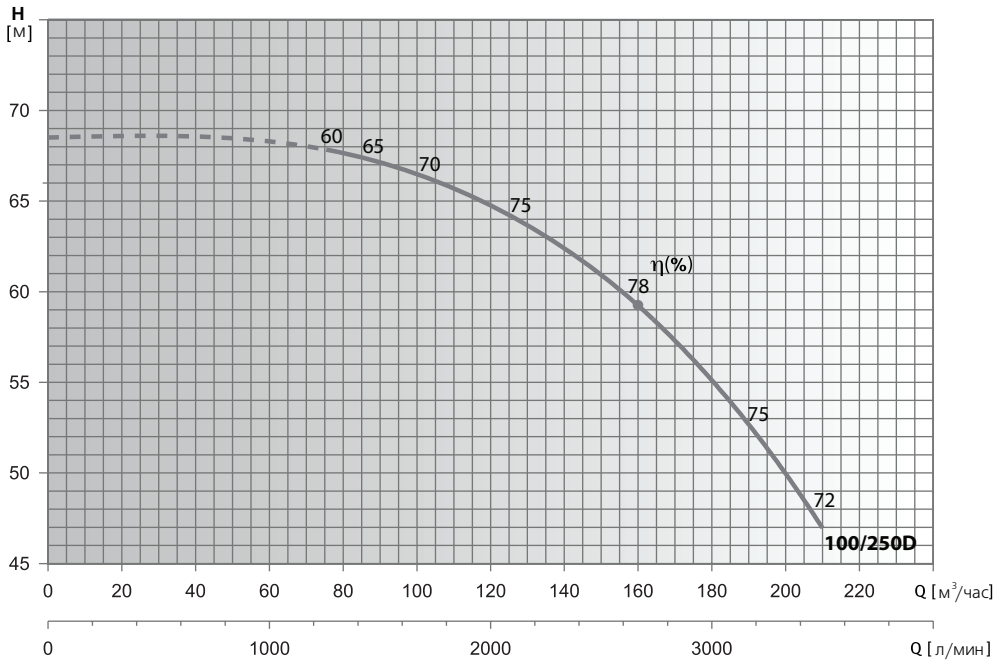

Модель насоса	P2		In, А	л/мин	0	1250	1500	1750	2000	2250	2500	2750	3000	3500
	кВт	НР												
FL 100/250D 3700	37	50	65	л/мин м³/час	0	75	90	105	120	135	150	165	180	210
				Н.м	68.5	68	67	66	65	63.2	61	58.3	55	47

Гидравлические характеристики соответствуют жидкостям с плотностью $\rho = 1,0 \text{ кг/дм}^3$ и кинематической вязкостью $\nu = 1 \text{ мм}^2/\text{сек}$.
Данные значения NPSH были получены при лабораторных испытаниях. Рекомендуется увеличивать данные величины при подборе на 0,5 м.

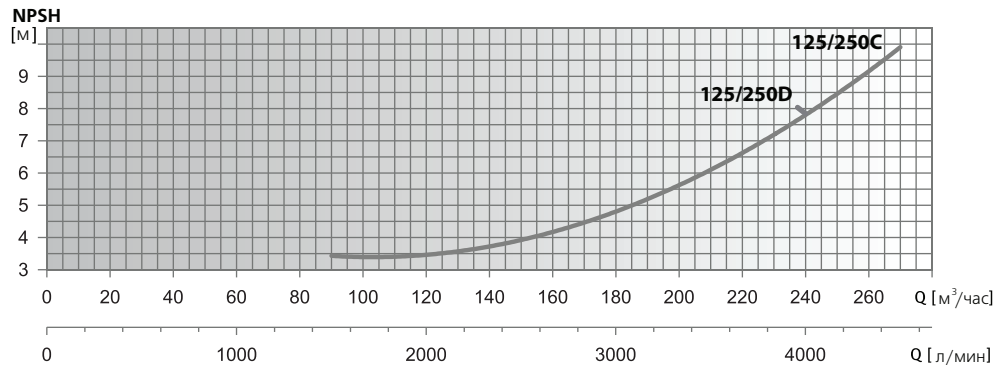
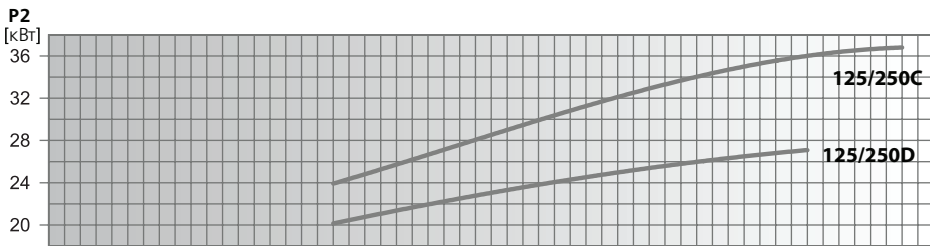
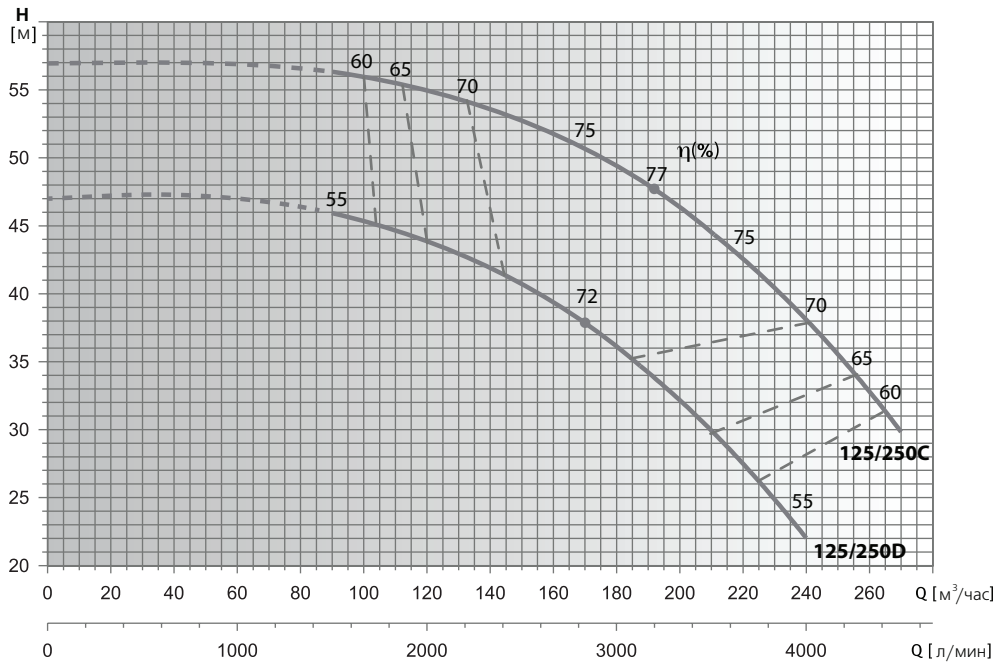

Модель насоса	P2		I _{л,А}	л/мин м³/час	0	1500	1750	2000	2250	2500	2750	3000	3500	4000	4500
	кВт	HP			47	46	45	43.8	42.5	40.8	38.5	36	30	22	
FL 125/250D 3000	30	40	52.7	Н, м	57	56	55.8	55	54	53	51.5	49.5	44	38	30
FL 125/250C 3700	37	50	65												

Гидравлические характеристики соответствуют жидкостям с плотностью $\rho = 1,0 \text{ кг/дм}^3$ и кинематической вязкостью $\nu = 1 \text{ мм}^2/\text{сек}$.
Данные значения NPSH были получены при лабораторных испытаниях. Рекомендуется увеличивать данные величины при подборе на 0,5 м.

ДИАПАЗОН ГИДРАВЛИЧЕСКИЕ ХАРАКТЕРИСТИКИ СЕРИЯ FL4
(4-Х ПОЛЮСНЫЕ ЭЛЕКТРОДВИГАТЕЛИ)

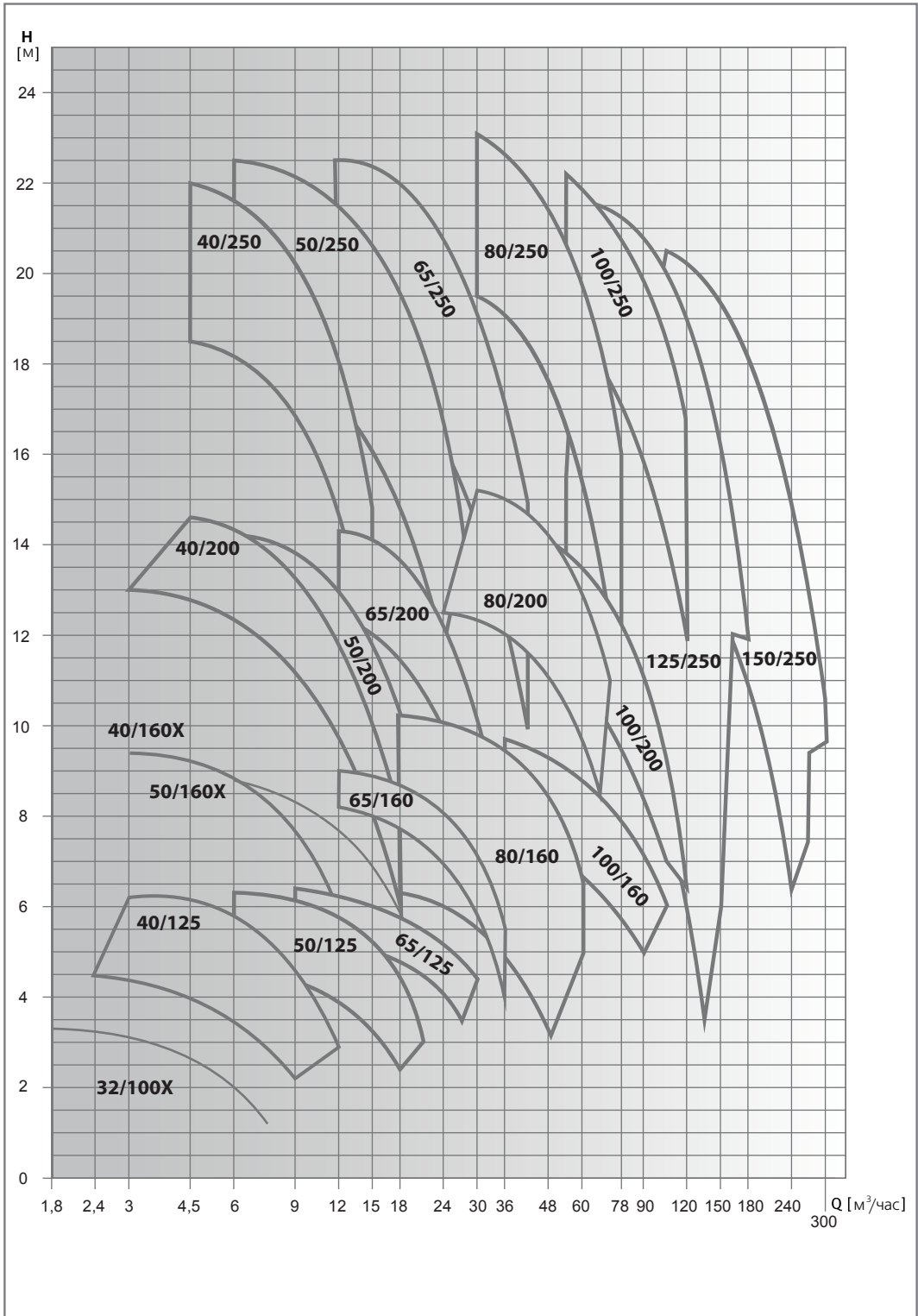

Гидравлические характеристики соответствуют жидкостям с плотностью $\rho = 1,0$ кг/дм³ и кинематической вязкостью $\nu = 1$ мм²/сек.
Данные значения NPSH были получены при лабораторных испытаниях. Рекомендуется увеличивать данные величины при подборе на 0,5 м.

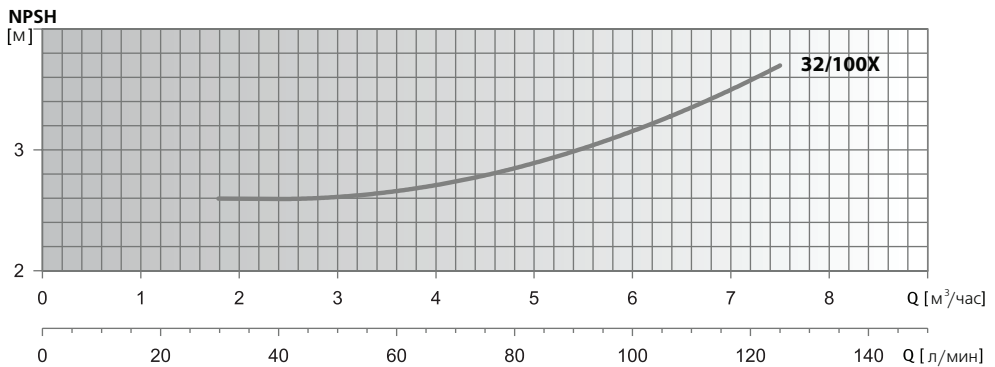
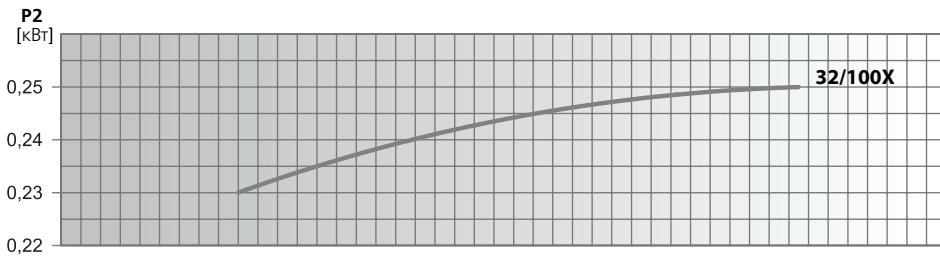
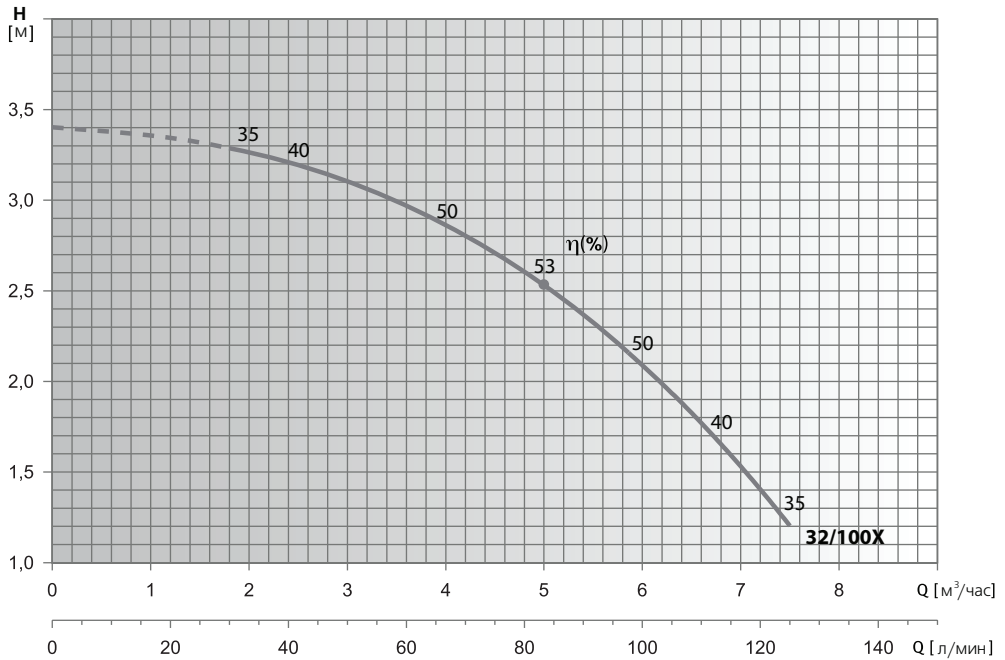

Модель насоса	P2		I _n , А	л/мин м ³ /час	0	30	40	50	75	100	125
	кВт	HP			0	1.8	2.4	3	4.5	6	7.5
FL 32/100X 25	0.25	0.34	0.9	Н.М	3.4	3.3	3.2	3.1	2.7	2.1	1.2

Гидравлические характеристики соответствуют жидкостям с плотностью $\rho = 1,0 \text{ кг/дм}^3$ и кинематической вязкостью $\nu = 1 \text{ мм}^2/\text{сек}$.
Данные значения NPSH были получены при лабораторных испытаниях. Рекомендуется увеличивать данные величины при подборе на 0,5 м.

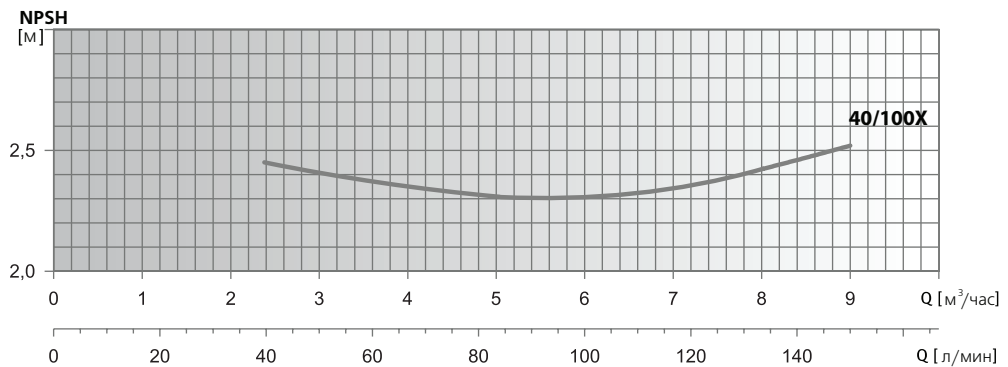
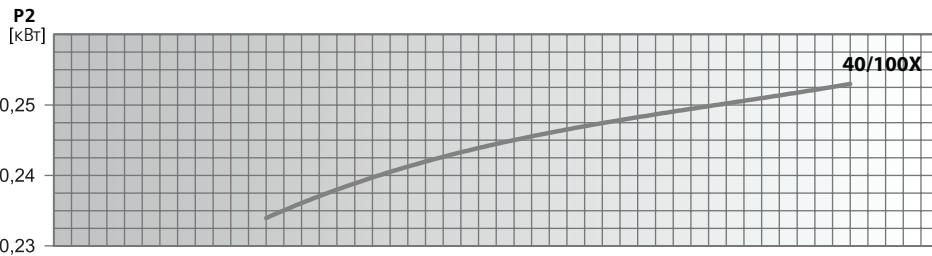
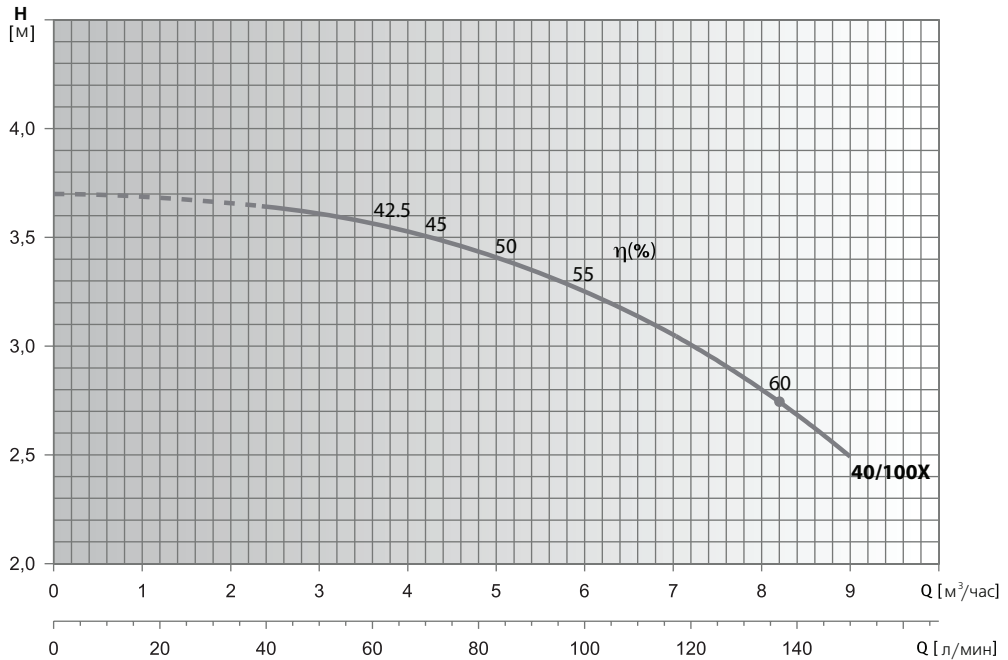

Модель насоса	P2		I _n , А	л/мин	0	40	50	75	100	125	150
	кВт	HP									
FL 40/100X 25	0.25	0.34	0.9	м³/час	0	2.4	3	4.5	6	7.5	9
				Н,м	3.7	3.65	3.6	3.45	3.3	2.9	2.5

Гидравлические характеристики соответствуют жидкостям с плотностью $\rho = 1,0 \text{ кг/дм}^3$ и кинематической вязкостью $\nu = 1 \text{ мм}^2/\text{сек}$.
Данные значения NPSH были получены при лабораторных испытаниях. Рекомендуется увеличивать данные величины при подборе на 0,5 м.

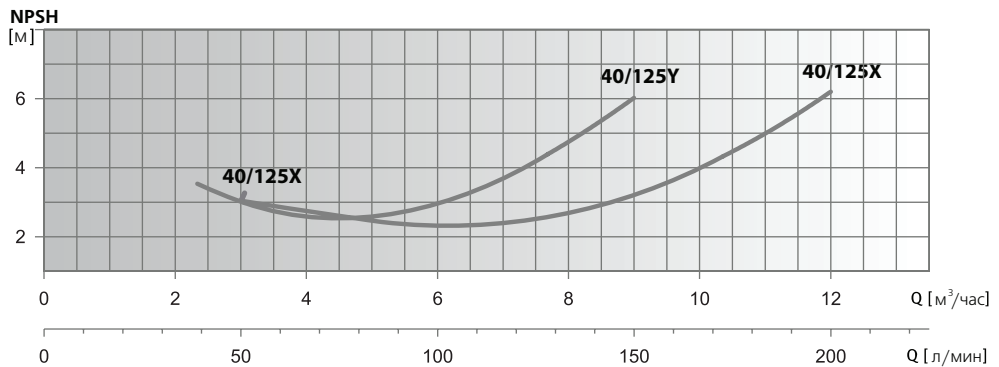
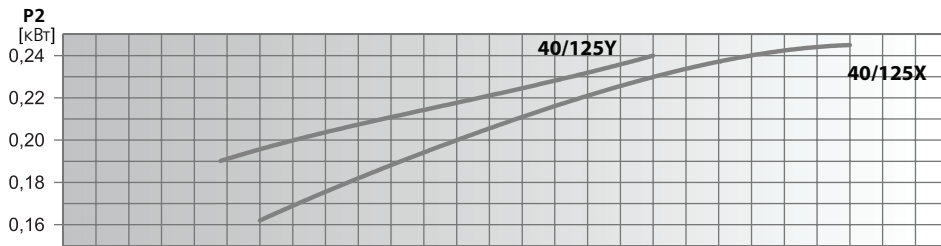
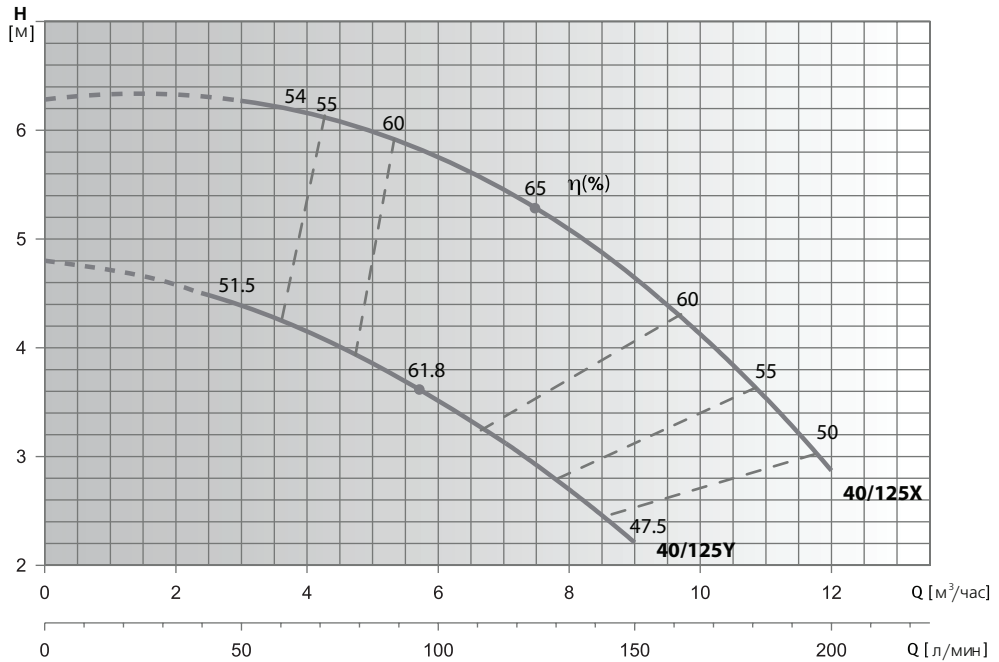

Модель насоса	P2		In,A	л/мин м³/час	0	40	50	75	100	125	150	175	200
	кВт	HP			0	2.4	3	4.5	6	7.5	9	10.5	12
FL 40/125Y 25	0.25	0.34	0.9	H,м	4.8	4.5	4.4	4	3.5	2.95	2.2		
FL 40/125X 25	0.25	0.34	0.9		6.3		6.2	6.1	5.8	5.3	4.6	3.8	2.9

Гидравлические характеристики соответствуют жидкостям с плотностью $\rho = 1,0 \text{ кг/дм}^3$ и кинематической вязкостью $\nu = 1 \text{ мм}^2/\text{сек}$.
Данные значения NPSH были получены при лабораторных испытаниях. Рекомендуется увеличивать данные величины при подборе на 0,5 м.

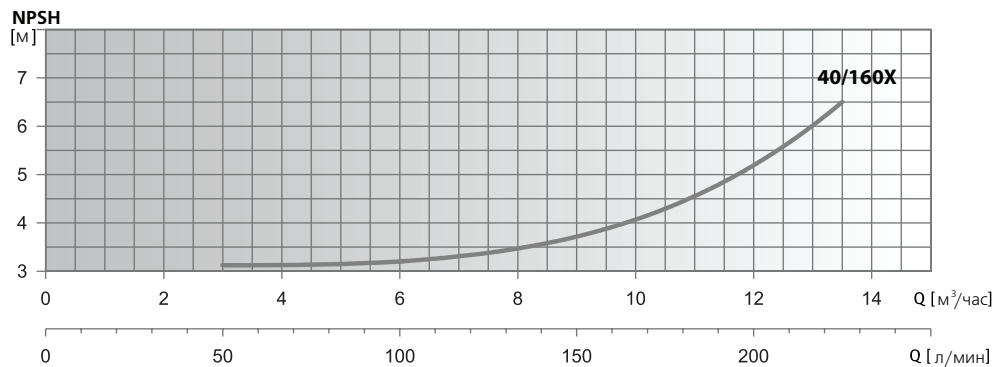
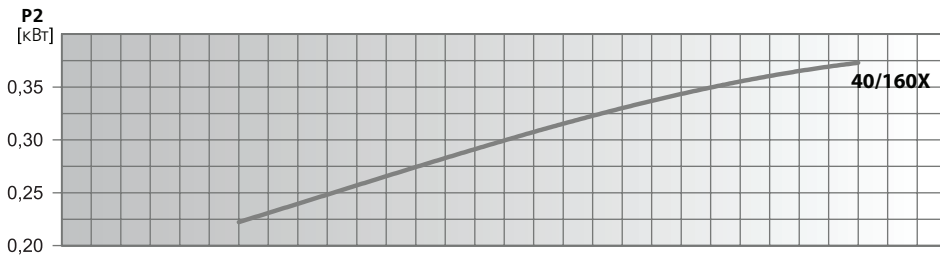
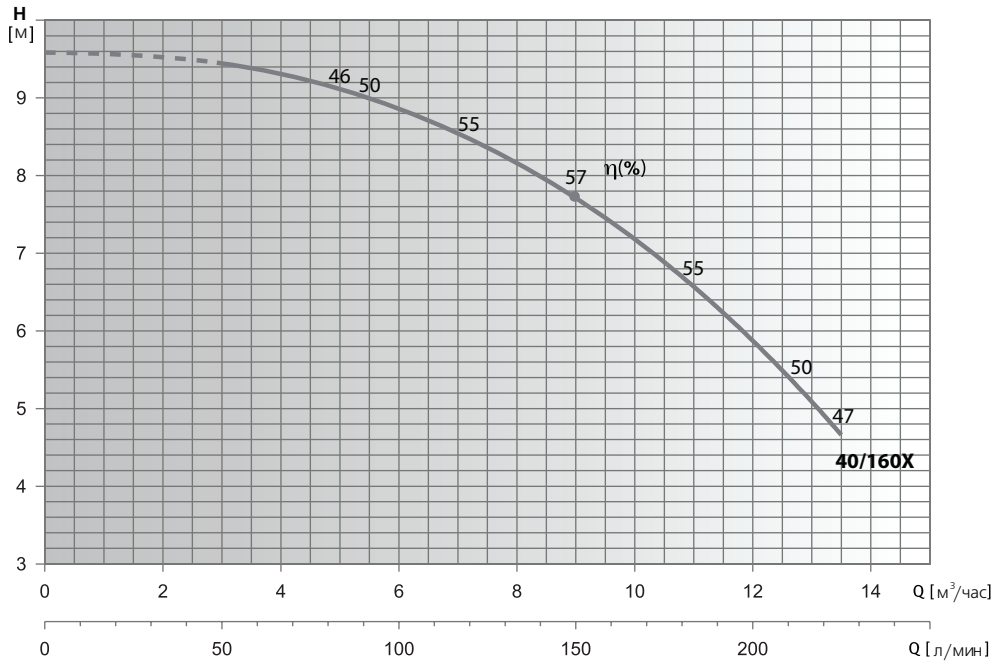

Модель насоса	P2		In,A	л/мин	0	50	75	100	125	150	175	200	225
	кВт	HP		м³/час	0	3	4.5	6	7.5	9	10,5	12	13.5
FL 40/160X 37	0.37	0.5	1.3	Н,м	9.6	9.4	9.2	8.9	8.4	7.7	6.9	5.8	4.7

Гидравлические характеристики соответствуют жидкостям с плотностью $\rho = 1,0 \text{ кг/дм}^3$ и кинематической вязкостью $\nu = 1 \text{ мм}^2/\text{сек}$.
Данные значения NPSH были получены при лабораторных испытаниях. Рекомендуется увеличивать данные величины при подборе на 0,5 м.

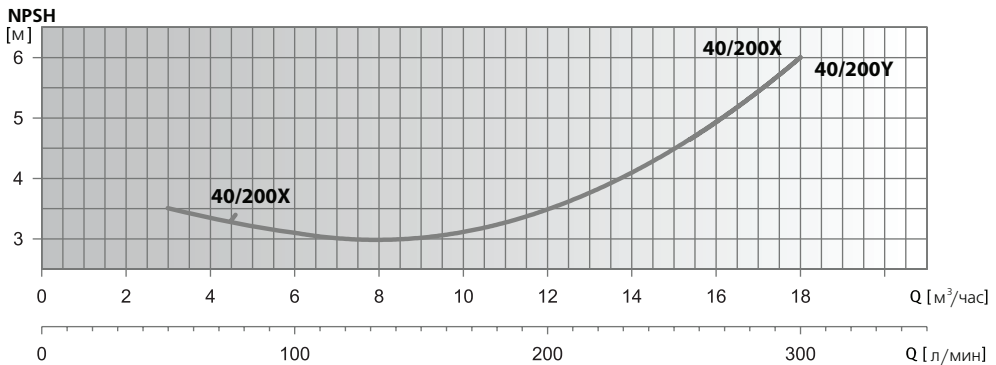
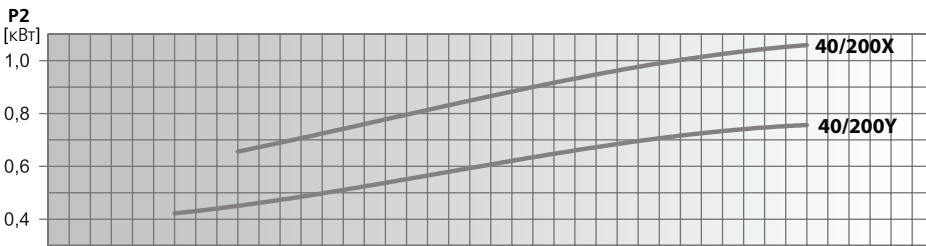
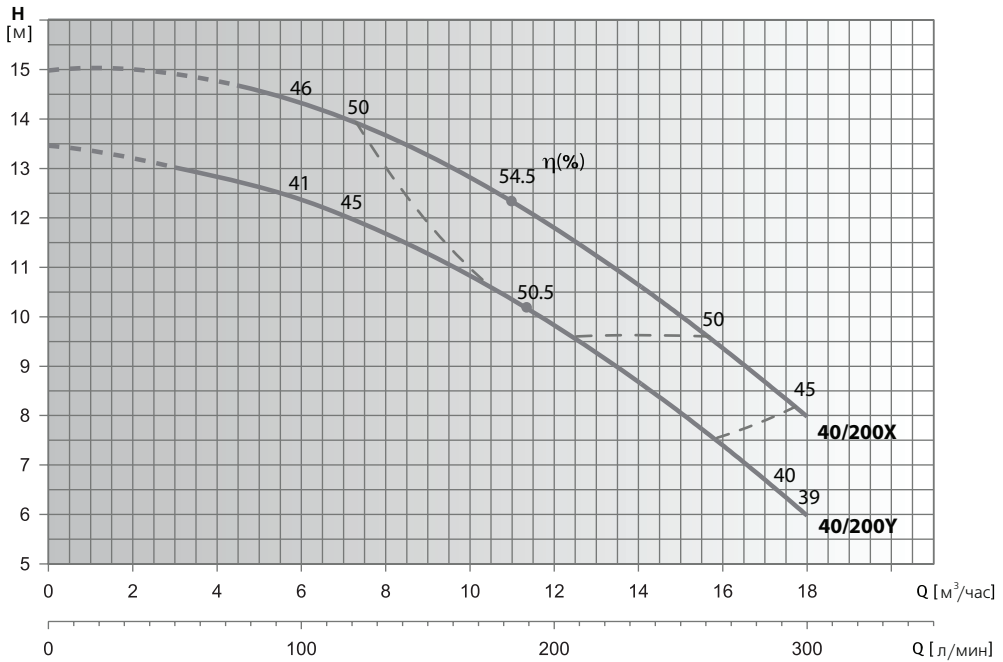

Модель насоса	P2		In,A	л/мин м³/час	0	50	75	100	125	150	175	200	225	250	300
	кВт	HP			0	3	4,5	6	7,5	9	10,5	12	13,5	15	18
FL 40/200Y 75	0.75	1	1.8	Н,м	13.5	13	12.8	12.4	11.9	11.3	10.6	9.8	9	8	6
FL 40/200X 110	1.1	1.5	2.5		15		14.6	14.3	13.9	13.3	12.6	11.8	10.9	10	8

Гидравлические характеристики соответствуют жидкостям с плотностью $\rho = 1,0 \text{ кг/дм}^3$ и кинематической вязкостью $\nu = 1 \text{ мм}^2/\text{сек}$.
Данные значения NPSH были получены при лабораторных испытаниях. Рекомендуется увеличивать данные величины при подборе на 0,5 м.

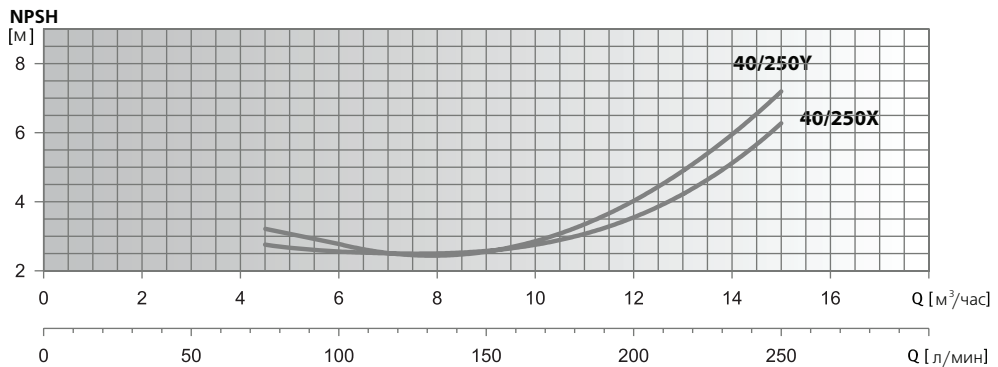
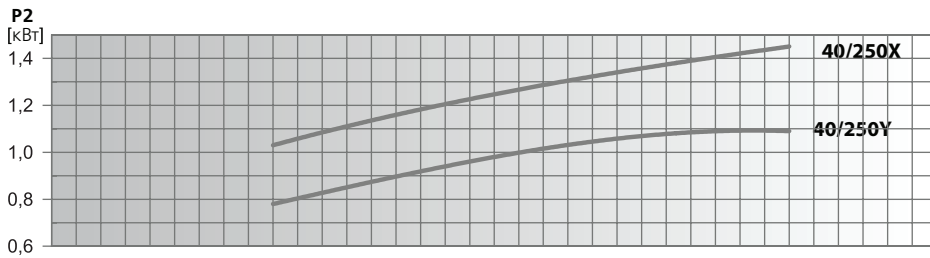
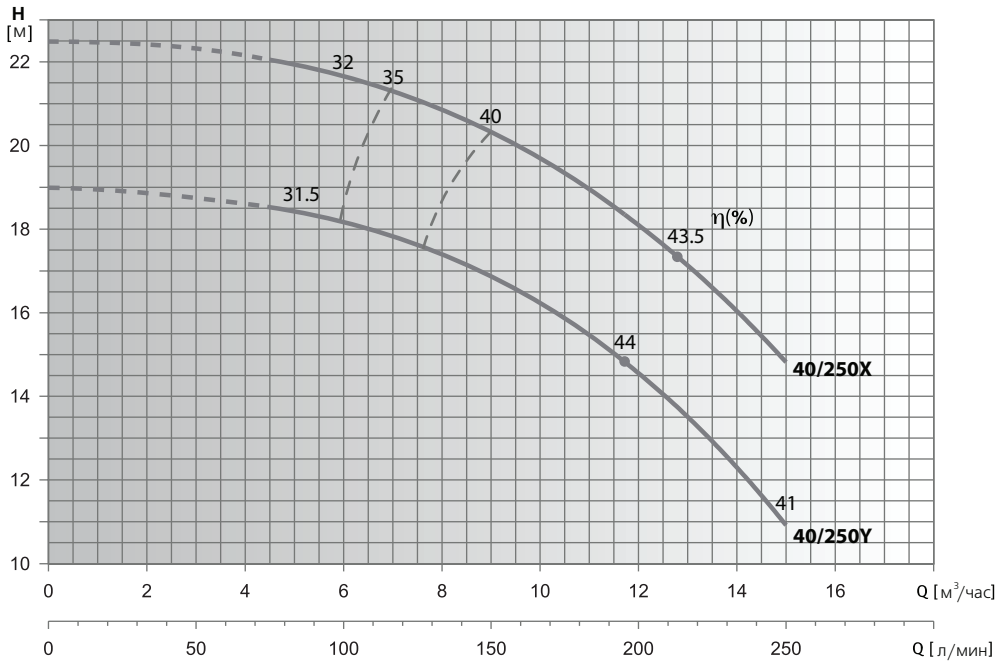

Модель насоса	P2		I _n , A	л/мин м³/час	0	75	100	125	150	175	200	225	250
	кВт	HP			Н, м	0	4.5	6	7.5	9	10.5	12	13.5
FL 40/250Y 110	1.1	1.5	2.5	Н, м	19	18.5	18.1	17.6	17	15.9	14.5	12.8	11
FL 40/250X 150	1.5	2	3.4		22.5	22	21.6	21.1	20.4	19.4	18	16.5	14.9

Гидравлические характеристики соответствуют жидкостям с плотностью $\rho = 1,0 \text{ кг/дм}^3$ и кинематической вязкостью $\nu = 1 \text{ мм}^2/\text{сек}$.
Данные значения NPSH были получены при лабораторных испытаниях. Рекомендуется увеличивать данные величины при подборе на 0,5 м.

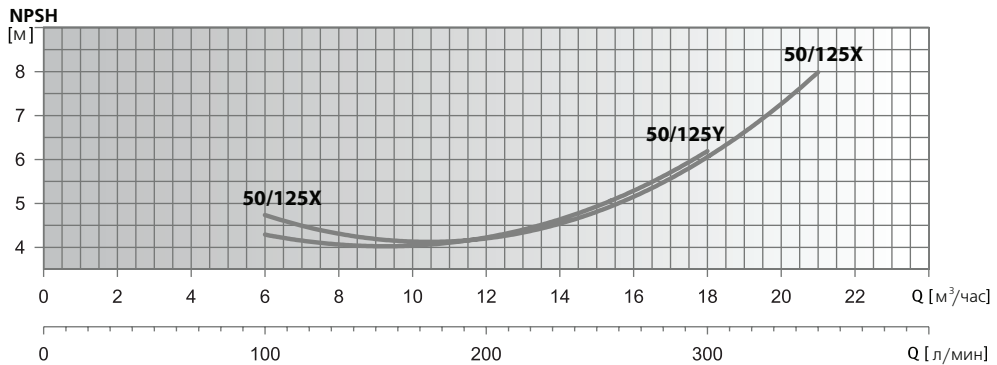
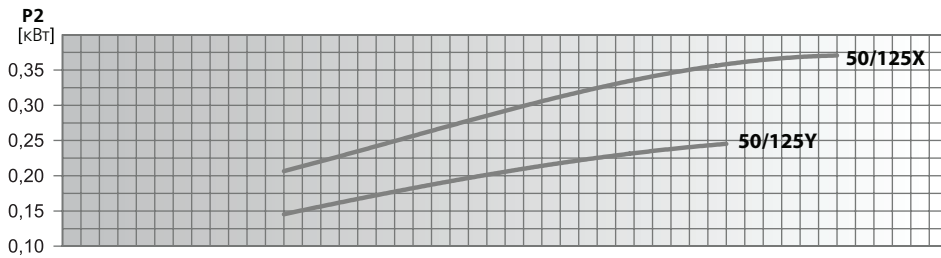
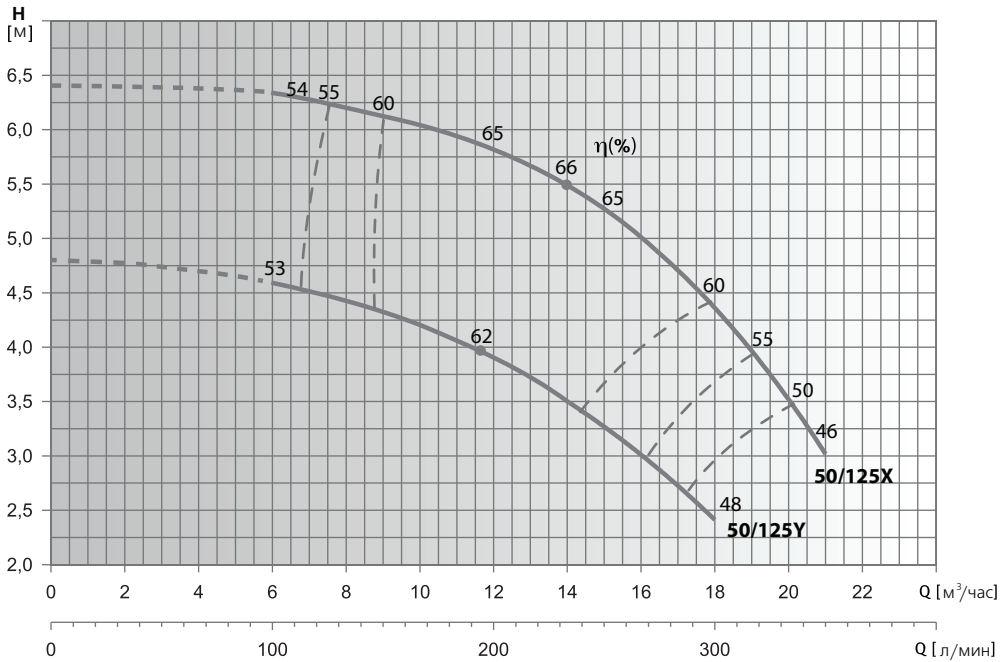

Модель насоса	P2		In, A	Q										
	кВт	HP		л/мин	0	100	125	150	175	200	225	250	300	350
FL 50/125Y 25	0.25	0.34	0.9	H, м	4.8	4.6	4.5	4.3	4.1	3.9	3.6	3.3	2.4	
FL 50/125X 37	0.37	0.5	1.3		6.4	6.3	6.2	6.1	6	5.8	5.6	5.25	4.4	3

Гидравлические характеристики соответствуют жидкостям с плотностью $\rho = 1,0 \text{ кг/дм}^3$ и кинематической вязкостью $\nu = 1 \text{ мм}^2/\text{сек}$.
Данные значения NPSH были получены при лабораторных испытаниях. Рекомендуется увеличивать данные величины при подборе на 0,5 м.

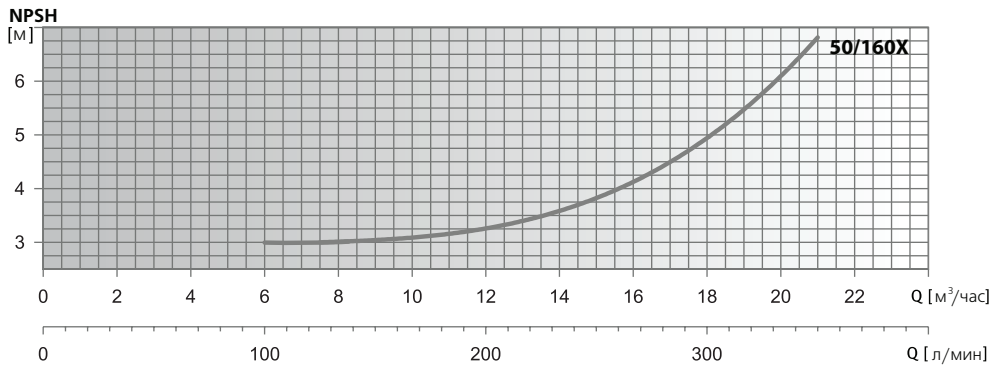
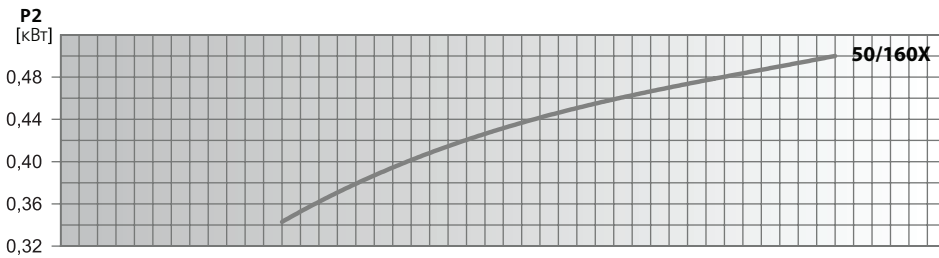
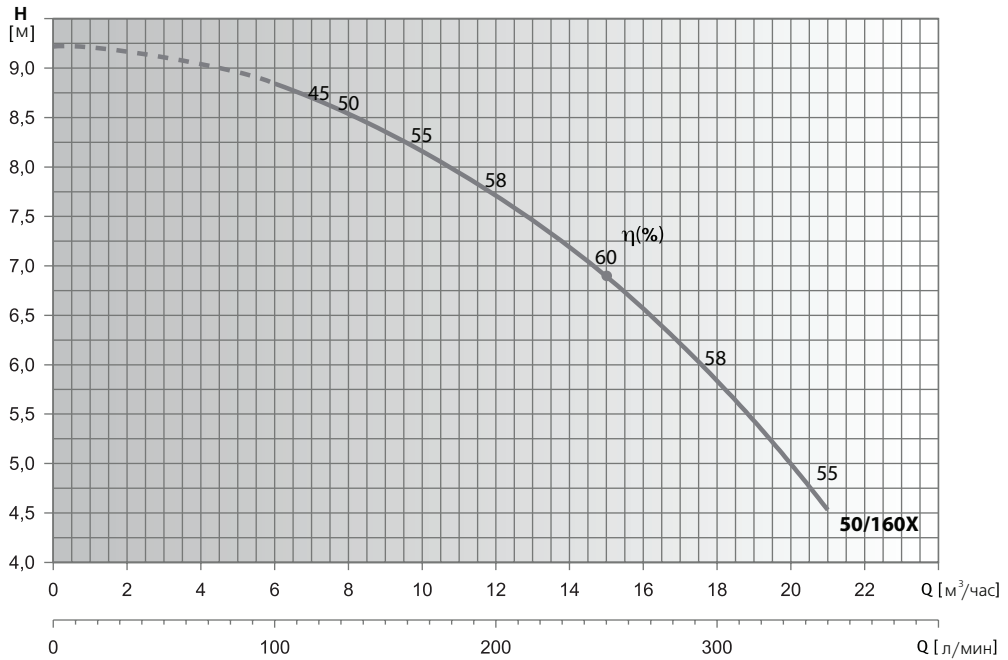

Модель насоса	P2		In,A	л/мин м³/час	0	100	125	150	175	200	225	250	300	350
	кВт	HP			0	6	7.5	9	10.5	12	13.5	15	18	21
FL 50/160X 55	0.55	0.75	1.6	Н.М	9.2	8.8	8.6	8.3	8	7.7	7.3	6.9	5.9	4.5

Гидравлические характеристики соответствуют жидкостям с плотностью $\rho = 1,0 \text{ кг/дм}^3$ и кинематической вязкостью $\nu = 1 \text{ мм}^2/\text{сек}$.
Данные значения NPSH были получены при лабораторных испытаниях. Рекомендуется увеличивать данные величины при подборе на 0,5 м.

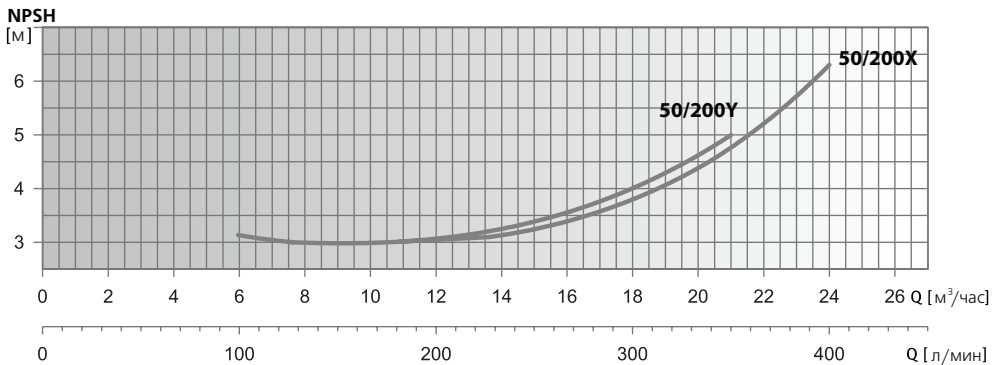
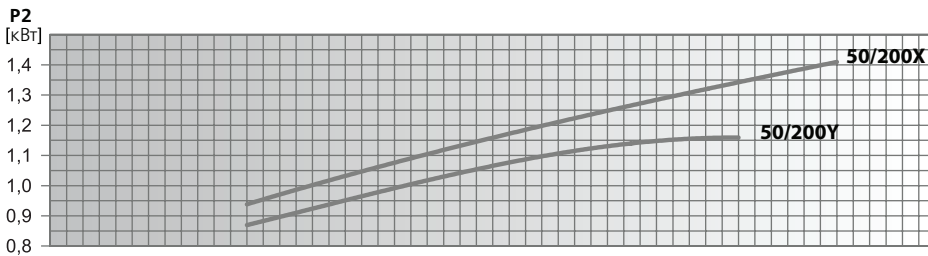
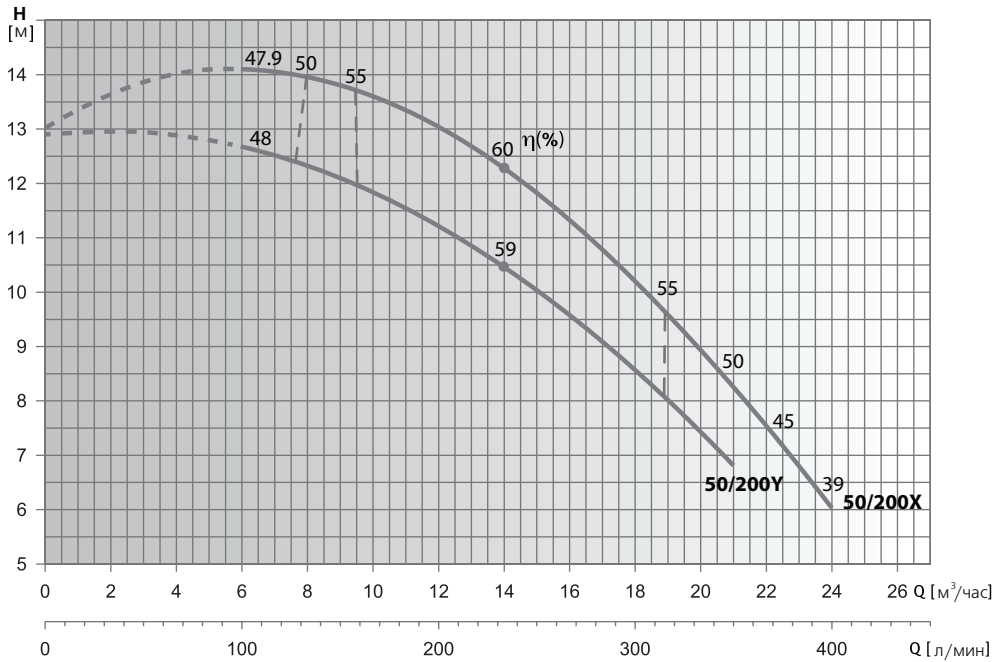

Модель насоса	P2		in,A	л/мин м³/час	0	100	125	150	175	200	225	250	300	350	400
	кВт	HP			Н,м	0	6	7.5	9	10.5	12	13.5	15	18	21
FL 50/200Y 110	1.1	1.5	2.5	Н,м	12.9	12.7	12.4	12.1	11.7	11.2	10.7	10	8.6	6.8	
FL 50/200X 150	1.1	1.5	2.5	Н,м	13	14.2	14	13.8	13.4	13	12.5	11.8	10.2	8.3	6

Гидравлические характеристики соответствуют жидкостям с плотностью $\rho = 1,0 \text{ кг/дм}^3$ и кинематической вязкостью $\nu = 1 \text{ мм}^2/\text{сек}$.
Данные значения NPSH были получены при лабораторных испытаниях. Рекомендуется увеличивать данные величины при подборе на 0,5 м.

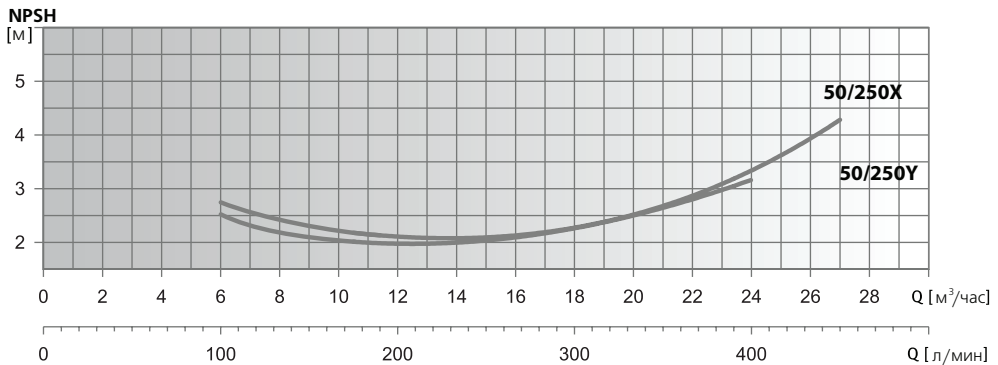
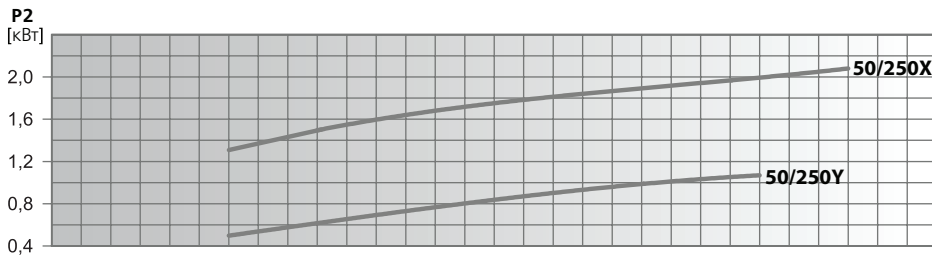
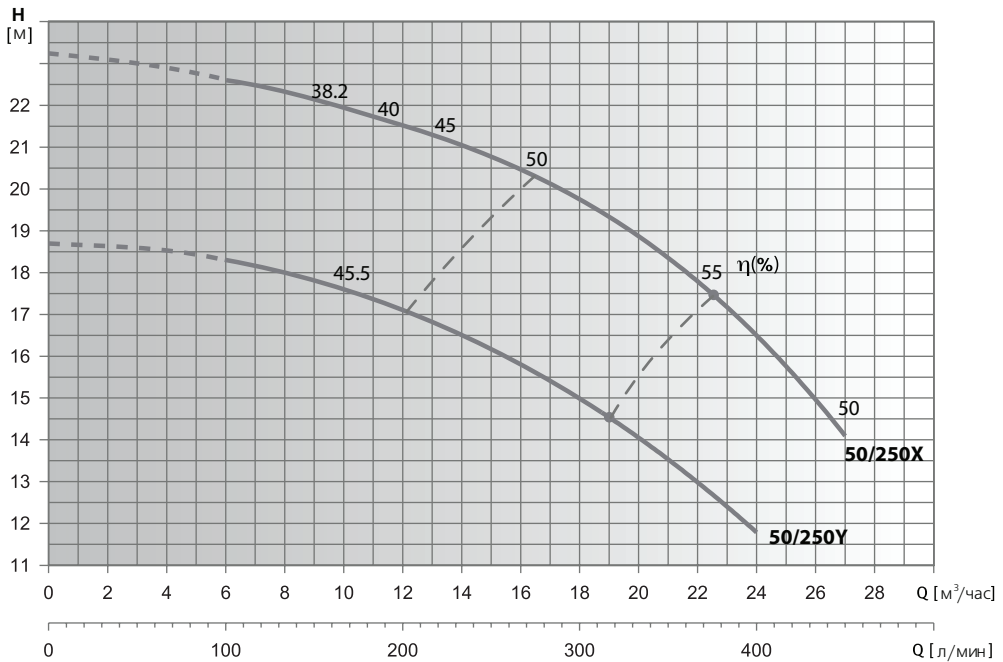

Модель насоса	P2		I _n , А	л/мин м³/час	0	100	125	150	175	200	225	250	300	350	400	450
	кВт	HP			18.7	18.3	18.1	17.8	17.5	17.1	16.7	16.2	15	13.5	11.8	
FL 50/250Y 110	1.5	2	3.4	Н, м	18.7	18.3	18.1	17.8	17.5	17.1	16.7	16.2	15	13.5	11.8	
FL 50/250X 220	2.2	3	5.1		23.2	22.5	22.3	22	21,8	21.5	21.1	20.6	19.7	18.5	16.6	14

Гидравлические характеристики соответствуют жидкостям с плотностью $\rho = 1,0 \text{ кг/дм}^3$ и кинематической вязкостью $\nu = 1 \text{ мм}^2/\text{сек}$.
Данные значения NPSH были получены при лабораторных испытаниях. Рекомендуется увеличивать данные величины при подборе на 0,5 м.

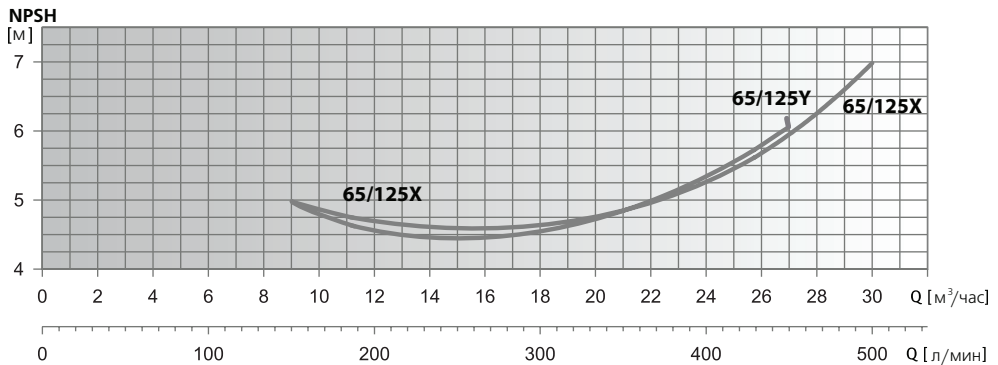
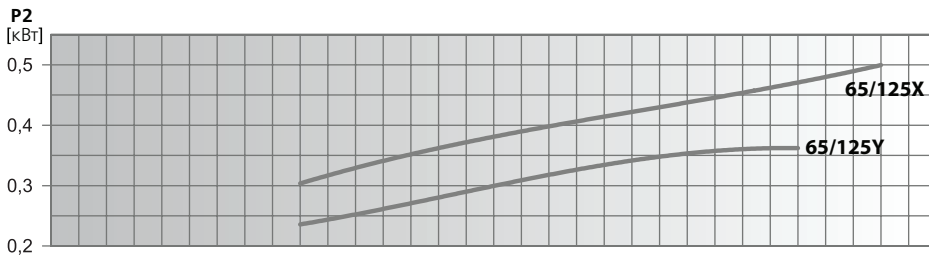
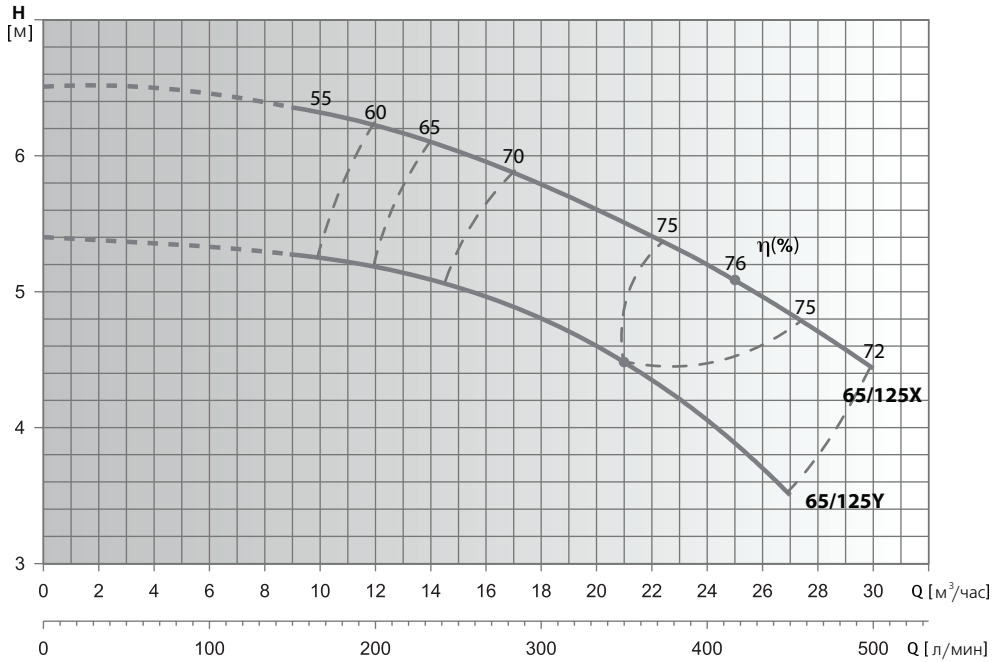

Модель насоса	P2		In,A	л/мин м³/час	0	150	175	200	225	250	300	350	400	450	500
	кВт	HP			Н,м	5.4	5.3	5.2	5.2	5.1	5	4.8	4.5	4.05	3.5
FL 65/125Y 37	0.37	0.5	1.3	Н,м	5.4	5.3	5.2	5.2	5.1	5	4.8	4.5	4.05	3.5	
FL 65/125X 55	0.55	0.75	1.6	Н,м	6.5	6.4	6.3	6.2	6.1	6	5.8	5.5	5.2	4.9	4.4

Гидравлические характеристики соответствуют жидкостям с плотностью $\rho = 1,0 \text{ кг/дм}^3$ и кинематической вязкостью $\nu = 1 \text{ мм}^2/\text{сек}$.
Данные значения NPSH были получены при лабораторных испытаниях. Рекомендуется увеличивать данные величины при подборе на 0,5 м.

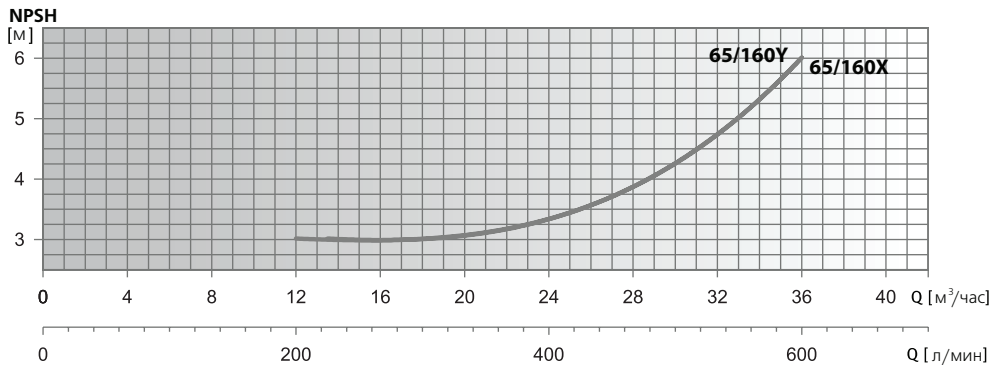
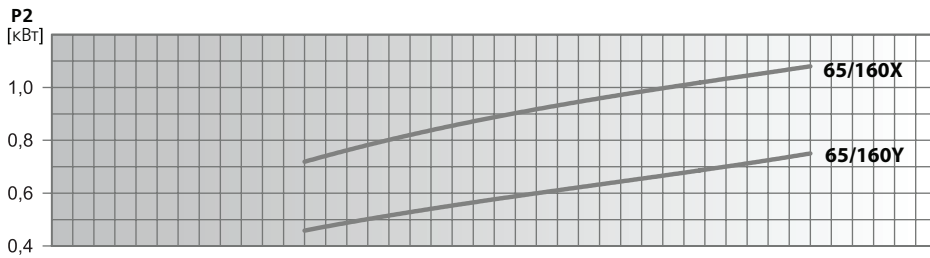
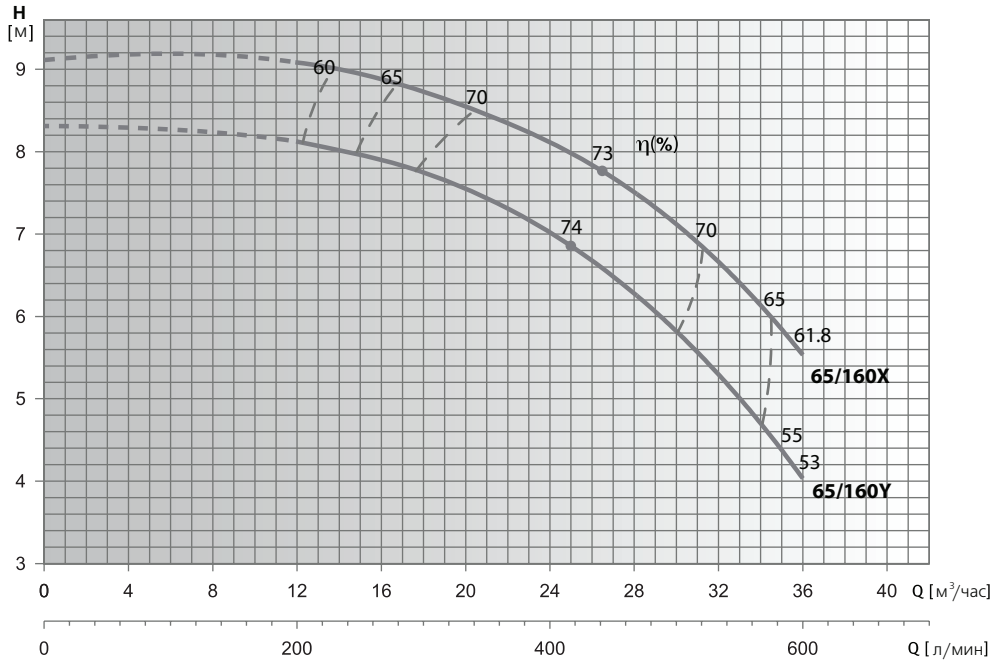

Модель насоса	P2		In, A	Q											
	кВт	HP		л/мин	0	200	225	250	300	350	400	450	500	600	
FL 65/160Y 75	0.75	1	1.8	Н, м	8.3	8.2	8.1	7.9	7.7	7.4	7	6.5	5.9	4	
FL 65/160X 110	1.1	1.5	2.5	Н, м	9.1	9	8.9	8.8	8.6	8.4	8.1	7.7	7.2	5.5	

Гидравлические характеристики соответствуют жидкостям с плотностью $\rho = 1,0 \text{ кг/дм}^3$ и кинематической вязкостью $\nu = 1 \text{ мм}^2/\text{сек}$.
Данные значения NPSH были получены при лабораторных испытаниях. Рекомендуется увеличивать данные величины при подборе на 0,5 м.

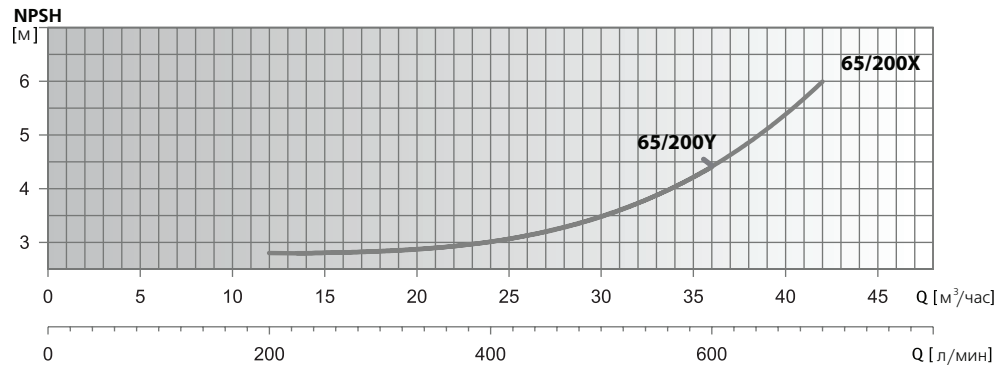
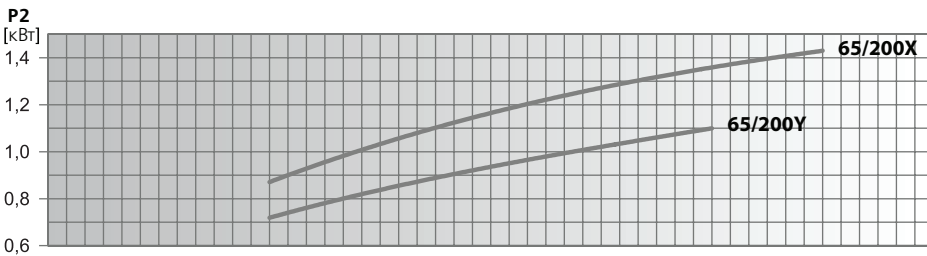
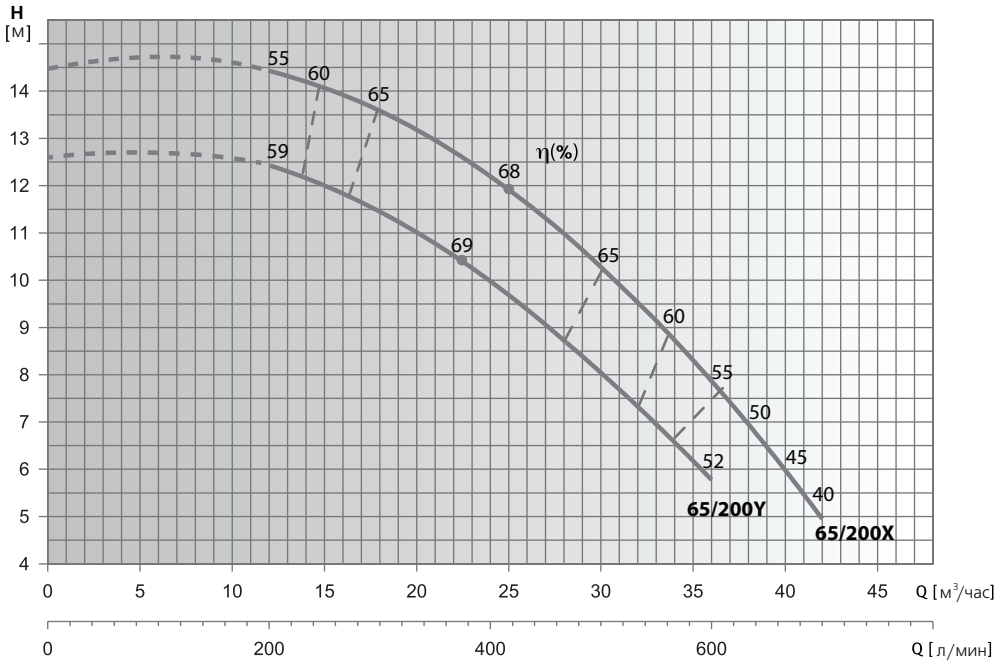

Модель насоса	P2		In,A	л/мин м³/час	0	200	225	250	300	350	400	450	500	600	700
	кВт	HP			0	12	13.5	15	18	21	24	27	30	36	42
FL 65/200Y 110	1.1	1.5	2.5	H,м	12.6	12.4	12.2	12	11.5	10.8	10	9	8	5.8	
FL 65/200X 150	1.5	2	3.4		14.5	14.3	14.2	14.1	13.7	13	12.3	11.3	10.2	7.8	5

Гидравлические характеристики соответствуют жидкостям с плотностью $\rho = 1,0 \text{ кг/дм}^3$ и кинематической вязкостью $\nu = 1 \text{ мм}^2/\text{сек}$.
Данные значения NPSH были получены при лабораторных испытаниях. Рекомендуется увеличивать данные величины при подборе на 0,5 м.

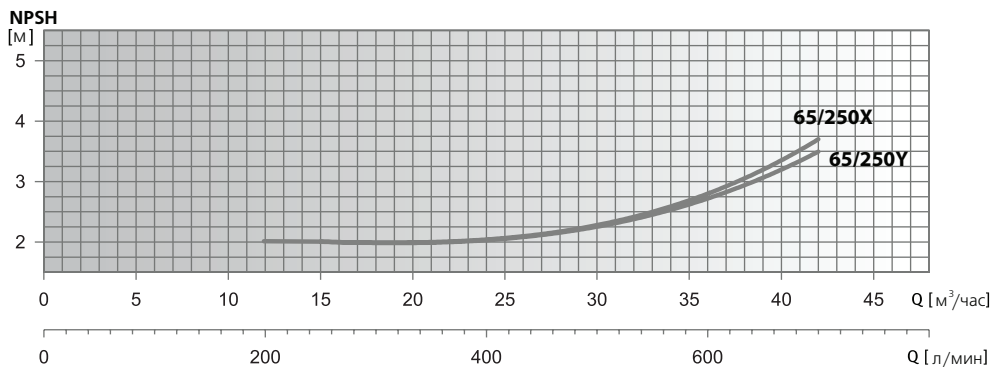
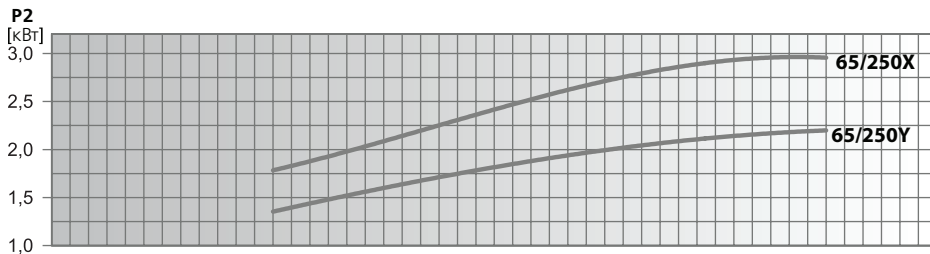
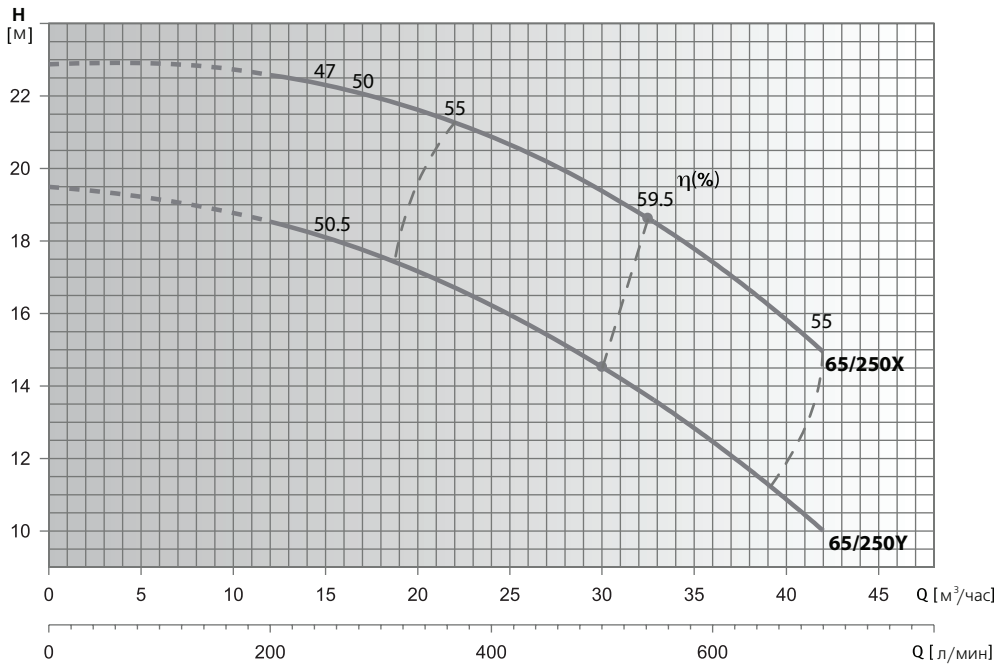

Модель насоса	P2		In, A	л/мин м³/час	0	200	225	250	300	350	400	450	500	600	700
	кВт	HP			0	12	13,5	15	18	21	24	27	30	36	42
FL 65/250Y 220	2.2	3	5.1	Н,м	19.5	18.5	18.3	18.1	17.6	17	16.2	15.4	14.5	12.5	10
FL 65/250X 300	3	4	6.5		22.9	22.5	22.4	22.3	22	21.5	20.9	20.2	19.4	17.3	15

Гидравлические характеристики соответствуют жидкостям с плотностью $\rho = 1,0 \text{ кг/дм}^3$ и кинематической вязкостью $\nu = 1 \text{ мм}^2/\text{сек}$.
Данные значения NPSH были получены при лабораторных испытаниях. Рекомендуется увеличивать данные величины при подборе на 0,5 м.

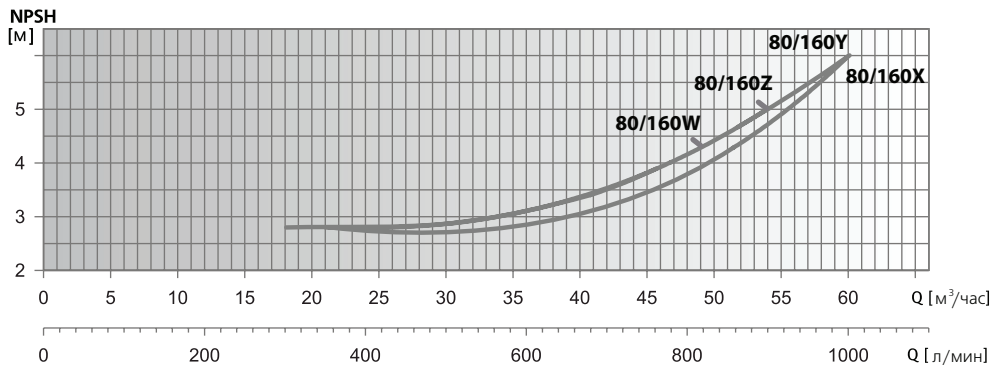
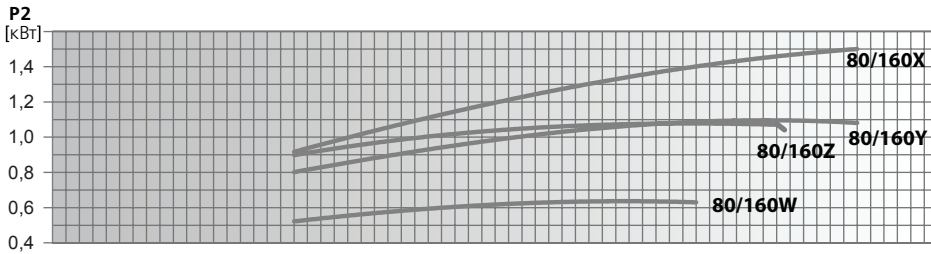
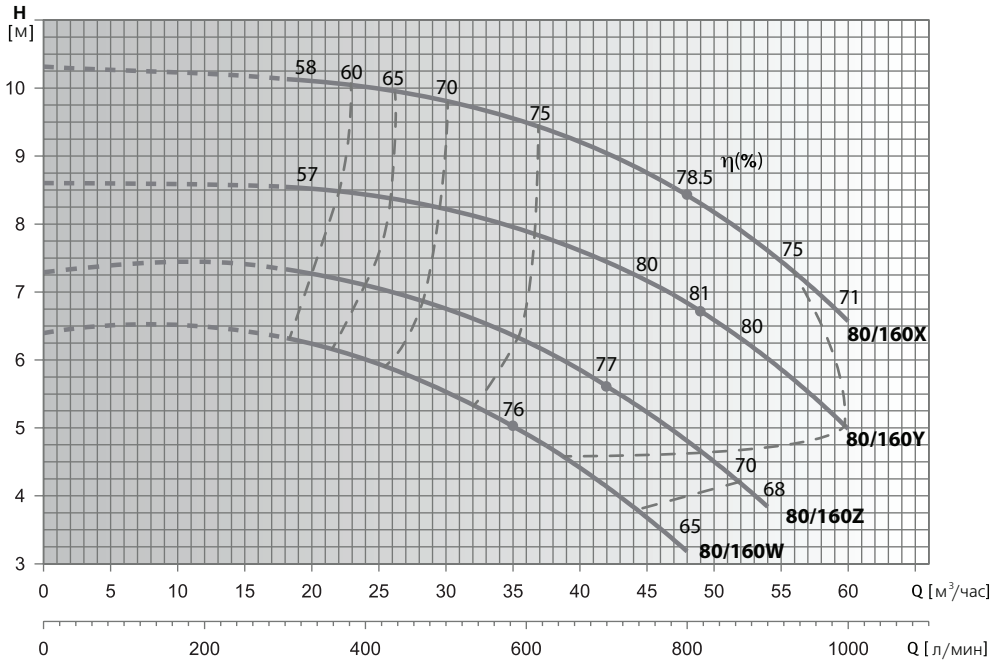

Модель насоса	P2		I _n , A	л/мин										
	кВт	HP		0	300	350	400	450	500	600	700	800	900	1000
FL 80/160W 75	0.75	1	1.8	0	18	21	24	27	30	36	42	48	54	60
FL 80/160Z 110	1.1	1.5	2.5	6.4	6.3	6.2	6	5.8	5.6	4.9	4.1	3.2		
FL 80/160Y 110	1.1	1.5	2.5	7.3	7.3	7.2	7.1	7	6.8	6.3	5.6	4.7	3.9	
FL 80/160X 150	1.5	2	3.4	8.6	8.6	8.5	8.4	8.3	8.2	8	7.5	6.8	6	5
				10.3	10.2	10.1	10	9.9	9.8	9.4	9	8.5	7.7	6.5

Гидравлические характеристики соответствуют жидкостям с плотностью $\rho = 1,0 \text{ кг/дм}^3$ и кинематической вязкостью $\nu = 1 \text{ мм}^2/\text{сек}$.
Данные значения NPSH были получены при лабораторных испытаниях. Рекомендуется увеличивать данные величины при подборе на 0,5 м.

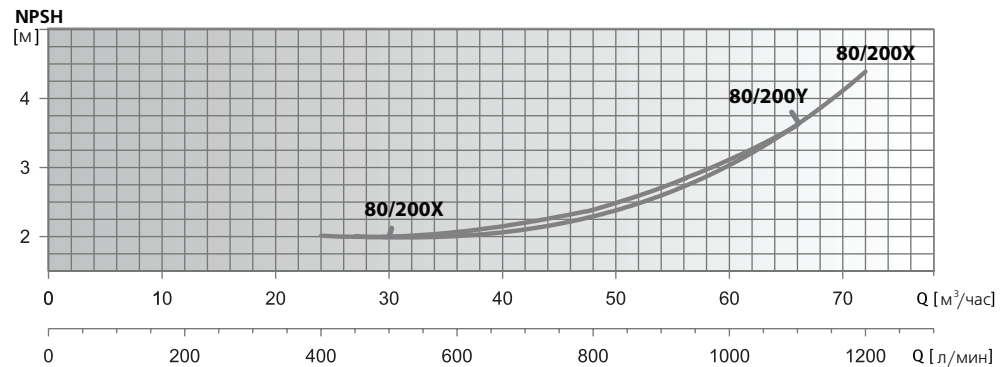
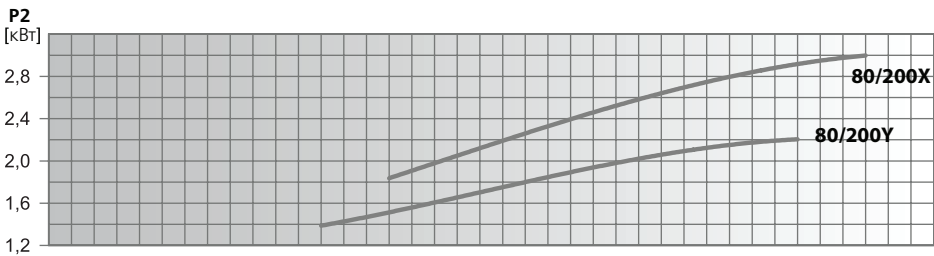
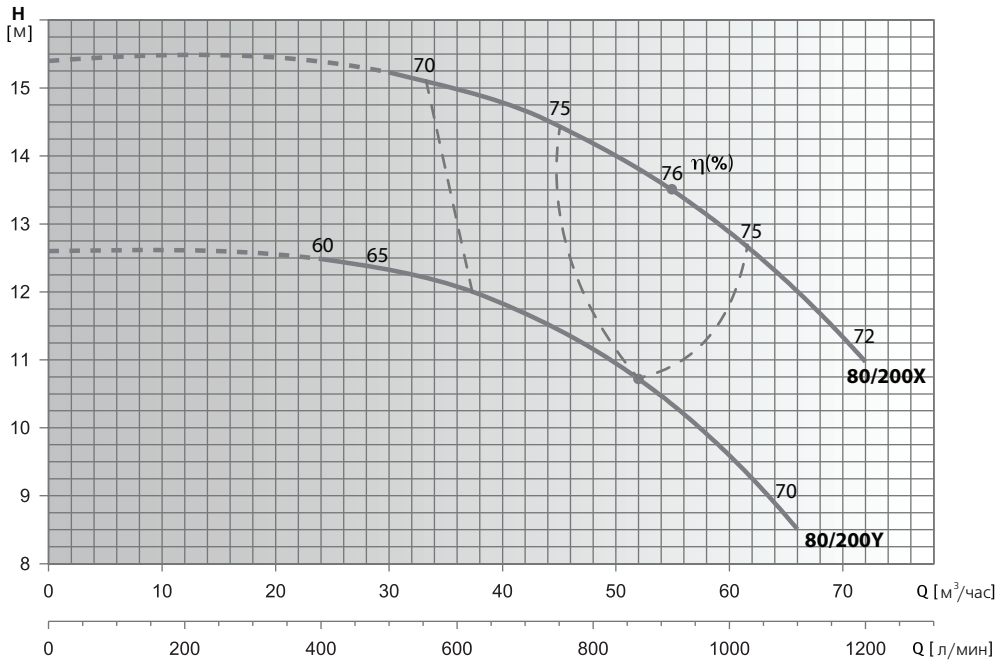

Модель насоса	P2		in,A	л/мин м³/час	0	400	450	500	600	700	800	900	1000	1100	1200
	кВт	HP			0	24	27	30	36	42	48	54	60	66	72
FL 80/200Y 220	2.2	3	5.1	Н,м	12.6	12.5	12.4	12.3	12.1	11.7	11.1	10.5	9.6	8.5	
FL 80/200X 300	3	4	6.5		15.4			15.2	15	14.6	14.3	13.6	12.8	12	11

Гидравлические характеристики соответствуют жидкостям с плотностью $\rho = 1,0 \text{ кг/дм}^3$ и кинематической вязкостью $\nu = 1 \text{ мм}^2/\text{сек}$.
Данные значения NPSH были получены при лабораторных испытаниях. Рекомендуется увеличивать данные величины при подборе на 0,5 м.

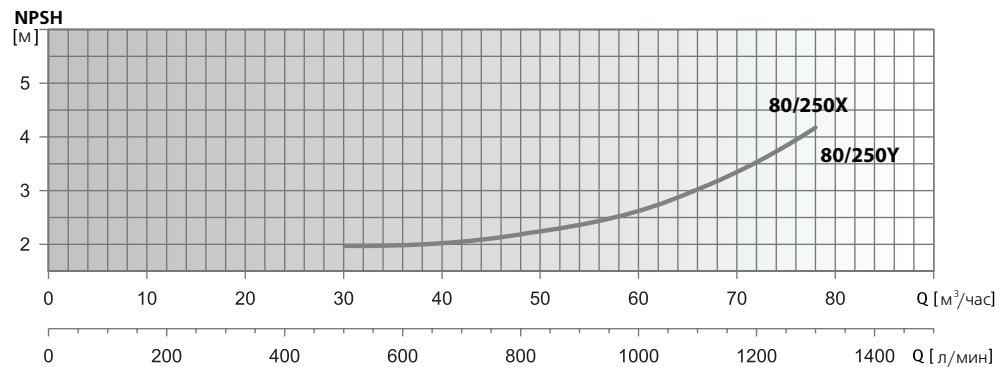
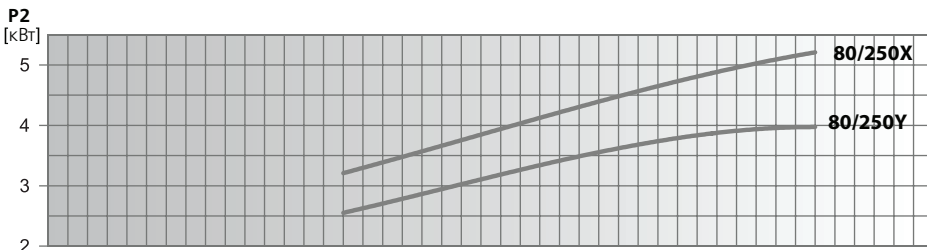
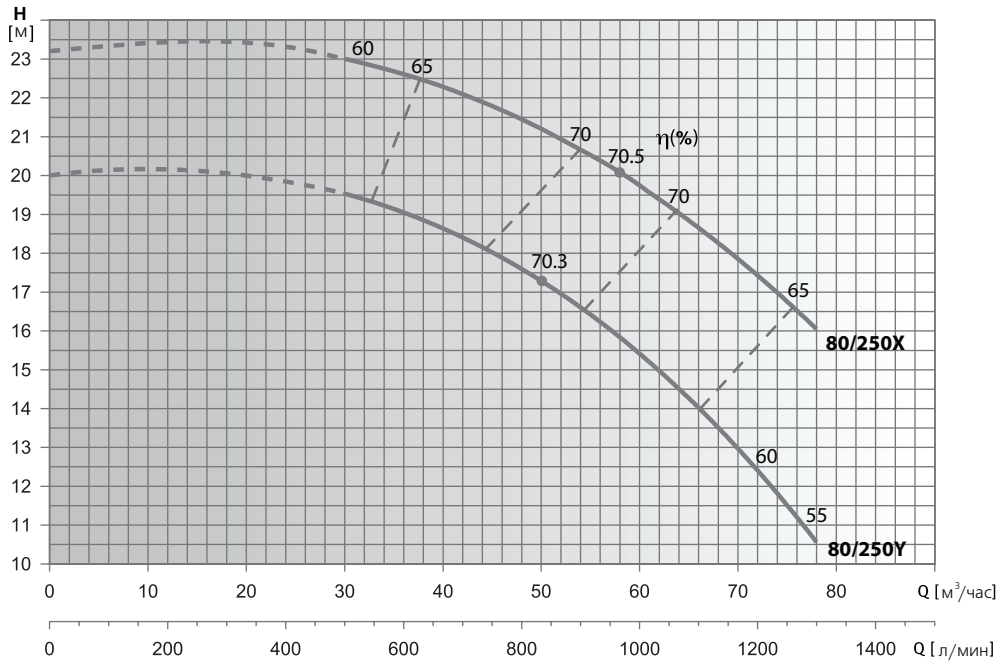

Модель насоса	P2		I _н , А	л/мин M³/час	0	500	600	700	800	900	1000	1100	1200	1300
	кВт	HP			0	30	36	42	48	54	60	66	72	78
FL 80/250Y 400	4	5.5	8.5	H _м	20	19.5	19.1	18.5	17.5	16.5	15.5	14	12.5	10.5
FL 80/250X 550	5.5	7.5	10.8		23.2	23	22.6	22.2	21.4	20.6	19.7	18.7	17.5	16

Гидравлические характеристики соответствуют жидкостям с плотностью $\rho = 1,0 \text{ кг/дм}^3$ и кинематической вязкостью $\nu = 1 \text{ мм}^2/\text{сек}$.
Данные значения NPSH были получены при лабораторных испытаниях. Рекомендуется увеличивать данные величины при подборе на 0,5 м.

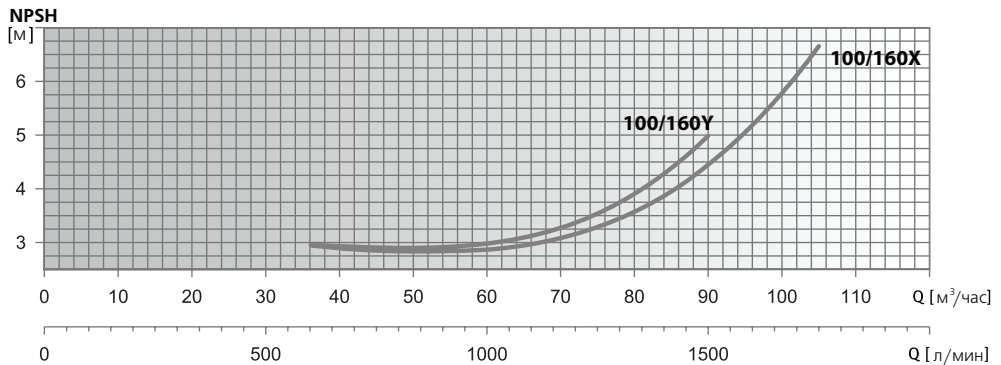
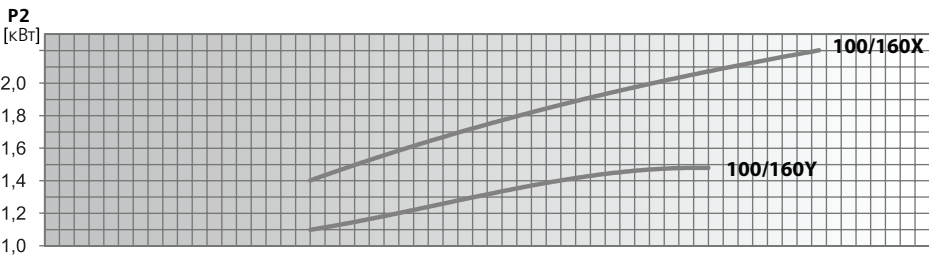
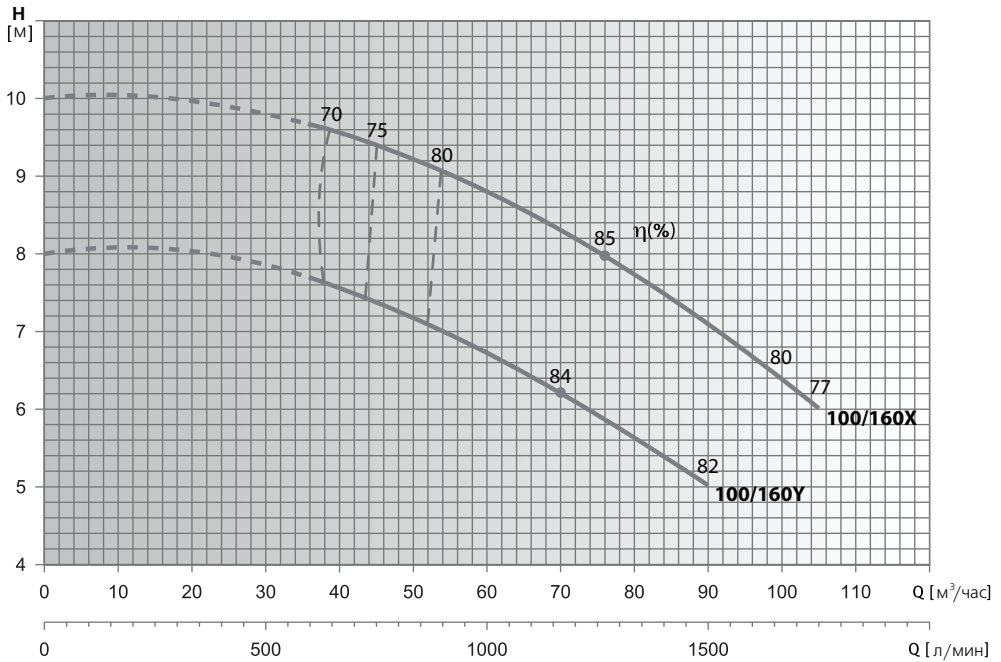

Модель насоса	P2		I _n , А	л/мин м³/час	0	600	700	800	900	1000	1100	1200	1300	1500	1750
	кВт	HP			0	36	42	48	54	60	66	72	78	90	105
FL 100/160Y 150	1.5	2	3.4	Н, м	8	7.7	7.5	7.3	7	6.7	6.4	6.1	5.8	5	
FL 100/160X 220	2.2	3	5.1		10	9.7	9.5	9.3	9	8.8	8.5	8.2	7.9	7.1	6

Гидравлические характеристики соответствуют жидкостям с плотностью $\rho = 1,0 \text{ кг/дм}^3$ и кинематической вязкостью $\nu = 1 \text{ мм}^2/\text{сек}$.
Данные значения NPSH были получены при лабораторных испытаниях. Рекомендуется увеличивать данные величины при подборе на 0,5 м.

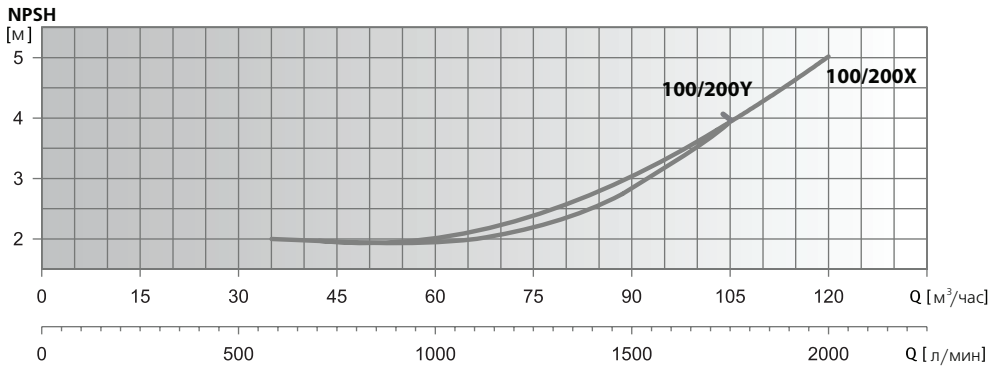
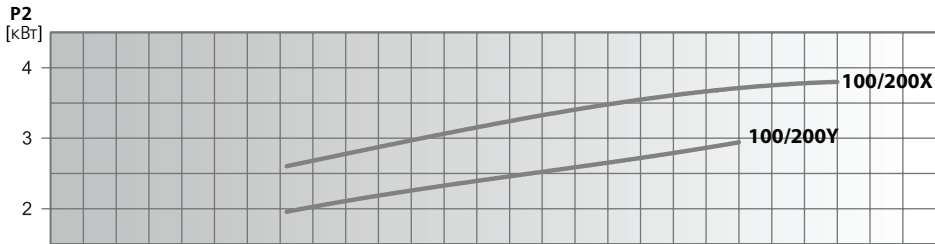
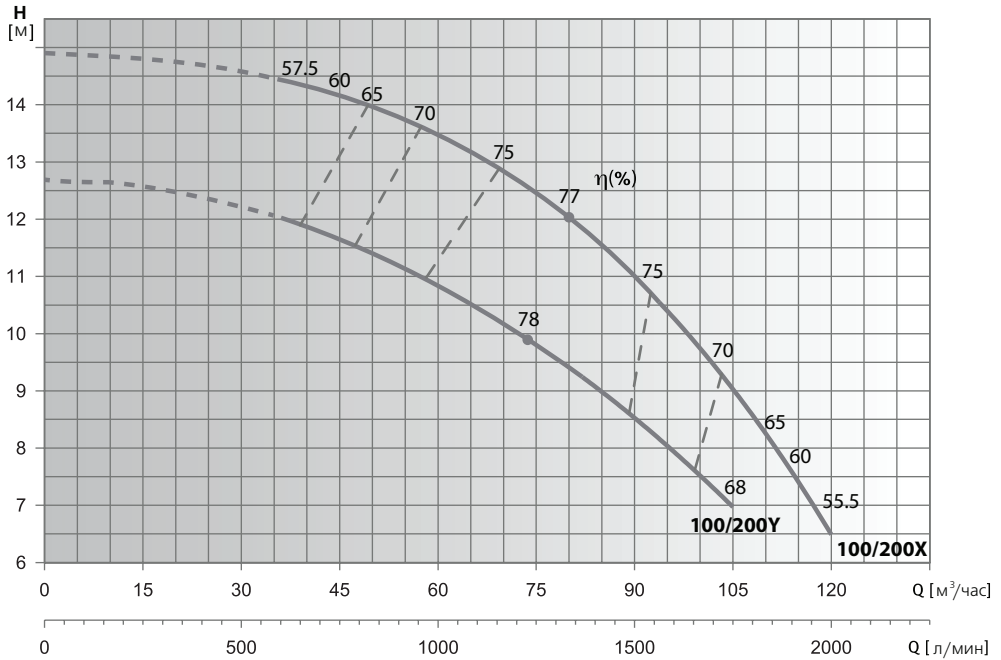

Модель насоса	P2		л,А	л/мин м³/час	0	600	700	800	900	1000	1100	1200	1300	1500	1750	2000
	кВт	HP			Н,м	12.7	12	11.7	11.5	11.3	11	10.5	10	9.5	8.5	7
FL 100/200Y 300	3	4	6.5		12.7	12	11.7	11.5	11.3	11	10.5	10	9.5	8.5	7	
FL 100/200X 400	4	5.5	8.5		14.9	14.5	14.2	14	13.8	13.5	13.1	12.7	12.2	11	9	6.5

Гидравлические характеристики соответствуют жидкостям с плотностью $\rho = 1,0 \text{ кг/дм}^3$ и кинематической вязкостью $\nu = 1 \text{ мм}^2/\text{сек}$.
Данные значения NPSH были получены при лабораторных испытаниях. Рекомендуется увеличивать данные величины при подборе на 0,5 м.

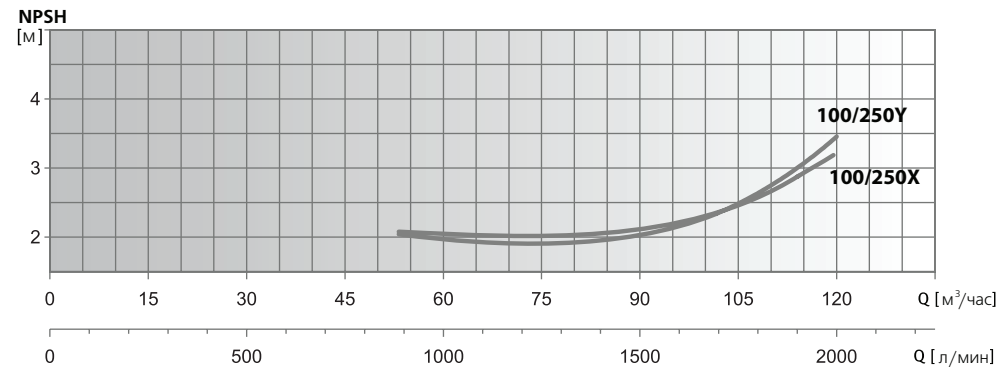
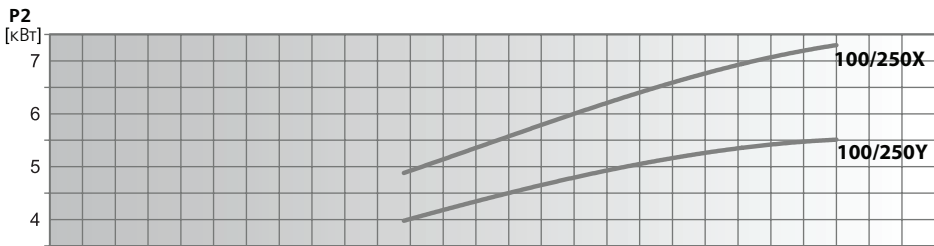
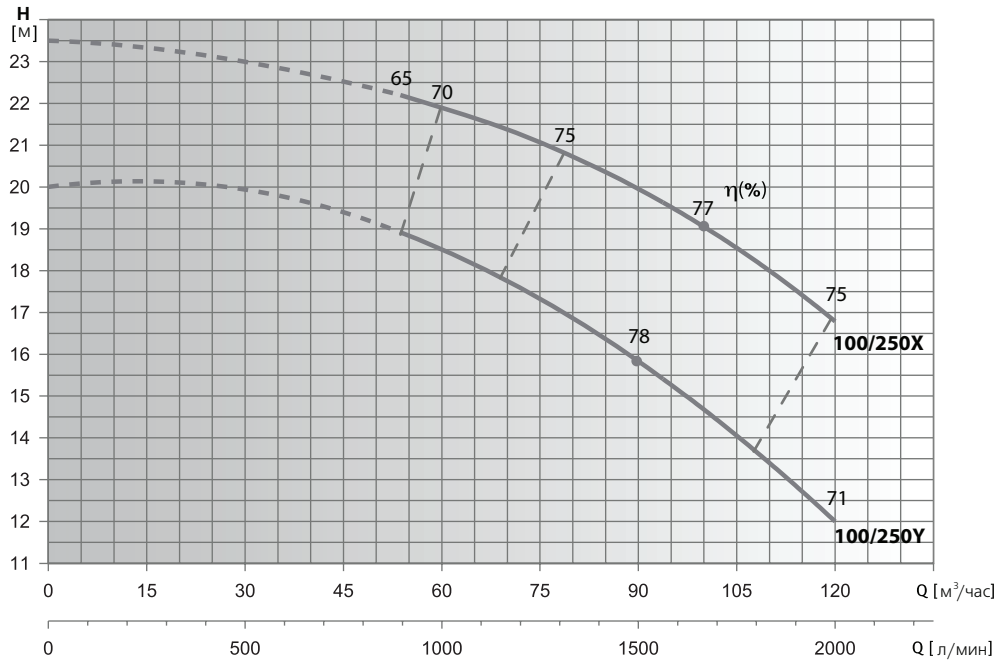

Модель насоса	P2		In, А	Q																			
	кВт	HP		л/мин	0	900	1000	1100	1200	1300	1500	1750	2000	л/мин	0	54	60	66	72	78	90	105	120
FL 100/250Y 550	5.5	7.5	10.8	Н, м	20	19	18.5	18	17.5	17	16	14	12	23.5	22.2	21.9	21.6	21.2	20.9	20	18.5	16.8	
					23.5	22.2	21.9	21.6	21.2	20.9	20	18.5	16.8										
FL 100/250X 750	7.5	10	14.4																				

Гидравлические характеристики соответствуют жидкостям с плотностью $\rho = 1,0 \text{ кг/дм}^3$ и кинематической вязкостью $\nu = 1 \text{ мм}^2/\text{сек}$.
Данные значения NPSH были получены при лабораторных испытаниях. Рекомендуется увеличивать данные величины при подборе на 0,5 м.

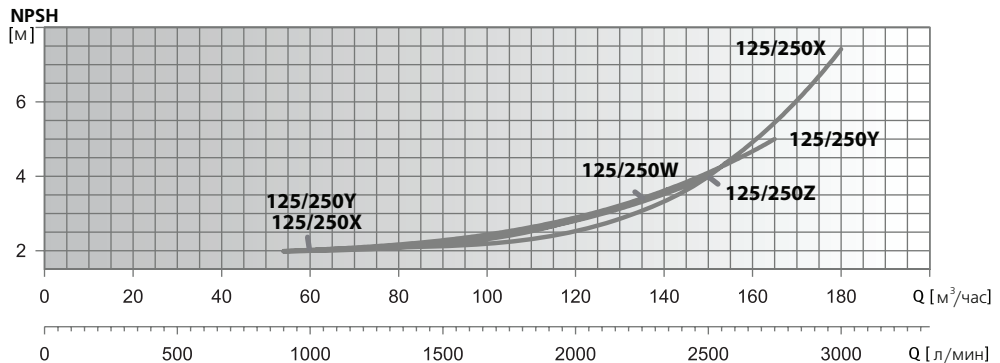
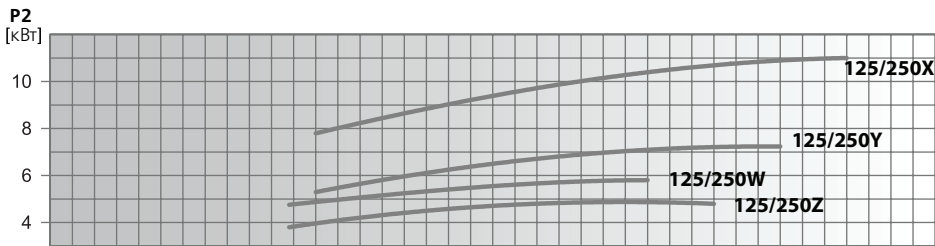
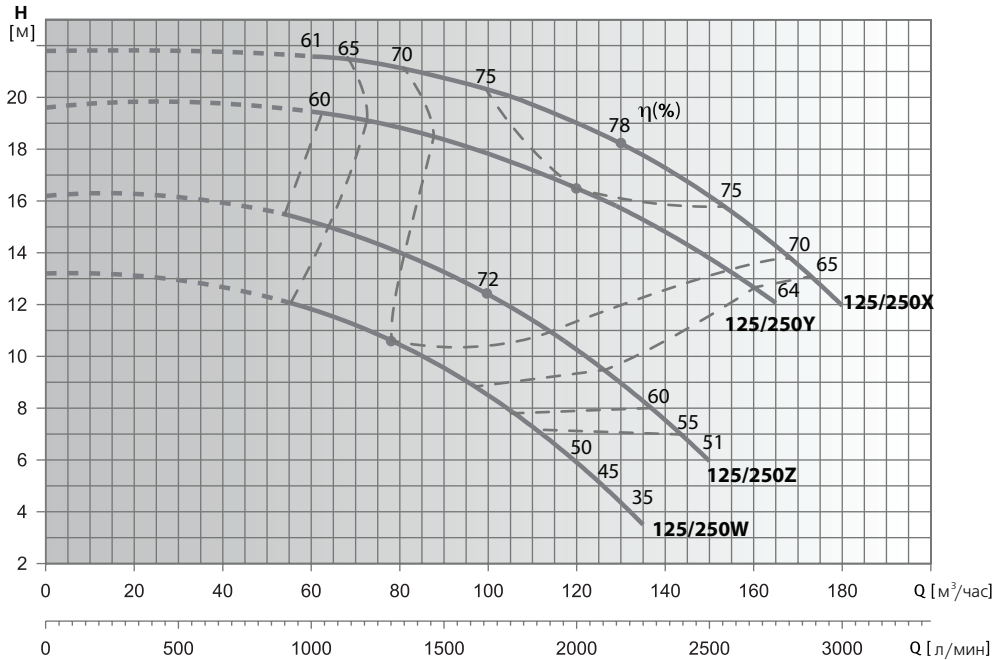

Модель насоса	P2		In, A	Нпор., м															
	кВт	HP		л/мин	0	900	1000	1100	1200	1300	1500	1750	2000	2250	2500	2750	3000		
FL 125/250W 550	5.5	7.5	10.8	0	54	60	66	72	78	90	105	120	135	150	165	180			
FL 125/250Z 550	5.5	7.5	10.8	13.2	12.2	11.8	11.4	11	10.6	9.6	7.9	5.9	3.5						
FL 125/250Y 750	7.5	10	14.4	16.2	15.5	15.2	14.9	14.6	14.2	13.4	12	10.2	8.2	6					
FL 125/250X 1100	11	15	22	19.6		19.5	19.3	19.1	18.9	18.4	17.5	16.5	15.3	13.9	12				
				21.8		21.6	21.4	21.3	21.2	20.8	20	19	17.8	16.2	14.2	12			

Гидравлические характеристики соответствуют жидкостям с плотностью $\rho = 1,0 \text{ кг/дм}^3$ и кинематической вязкостью $\nu = 1 \text{ мм}^2/\text{сек}$.
Данные значения NPSH были получены при лабораторных испытаниях. Рекомендуется увеличивать данные величины при подборе на 0,5 м.

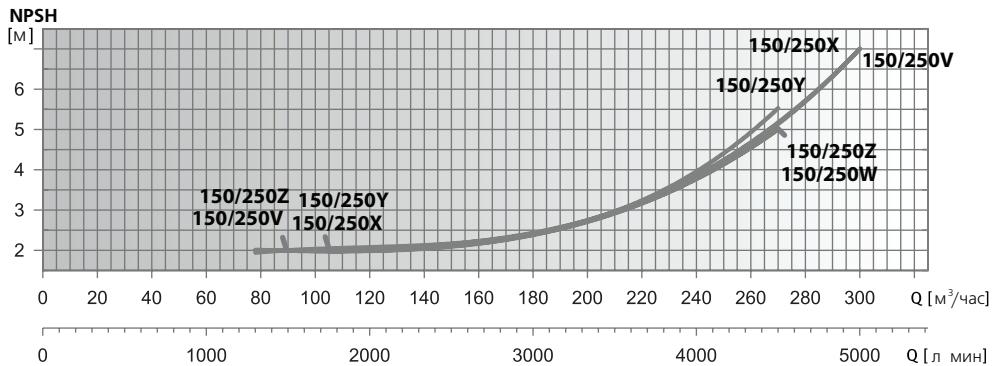
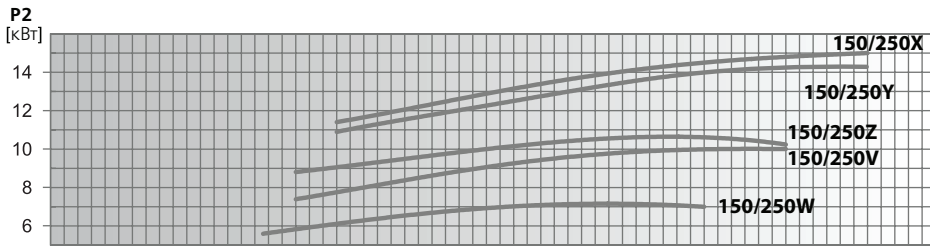
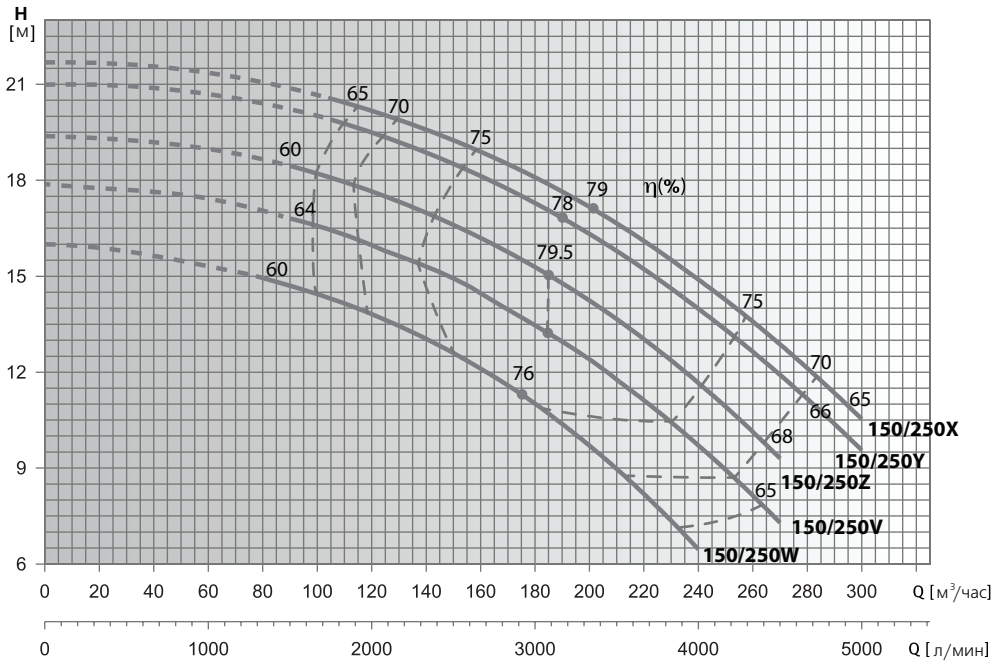

Модель насоса	P2		I _n , A	л/мин	Напор, м														
	кВт	HP			0	1300	1500	1750	2000	2250	2500	2750	3000	3500	4000	4500	5000		
FL 150/250W 750	7.5	10	14.4	16	15	14.7	14.3	13.8	13.3	12.6	11.8	11	9	6.45					
FL 150/250V 1100	11	15	22	17.9		16.7	16.4	16	15.5	15	14.2	13.5	11.8	9.5	7.4				
FL 150/250Z 1100	11	15	22	19.4		18.4	18	17.7	17.2	16.7	16.2	15.3	13.6	11.5	9.4				
FL 150/250Y 1500	15	20	29	21			19.8	19.5	19	18.6	18	17.4	15.7	13.9	11.9	9.6			
FL 150/250X 1500	15	20	29	21.7			20.5	20.1	19.7	19.3	18.8	18.2	16.6	14.8	12.8	10.6			

Гидравлические характеристики соответствуют жидкостям с плотностью $\rho = 1,0$ кг/дм³ и кинематической вязкостью $\nu = 1$ мм²/сек.
Данные значения NPSH были получены при лабораторных испытаниях. Рекомендуется увеличивать данные величины при подборе на 0,5 м.

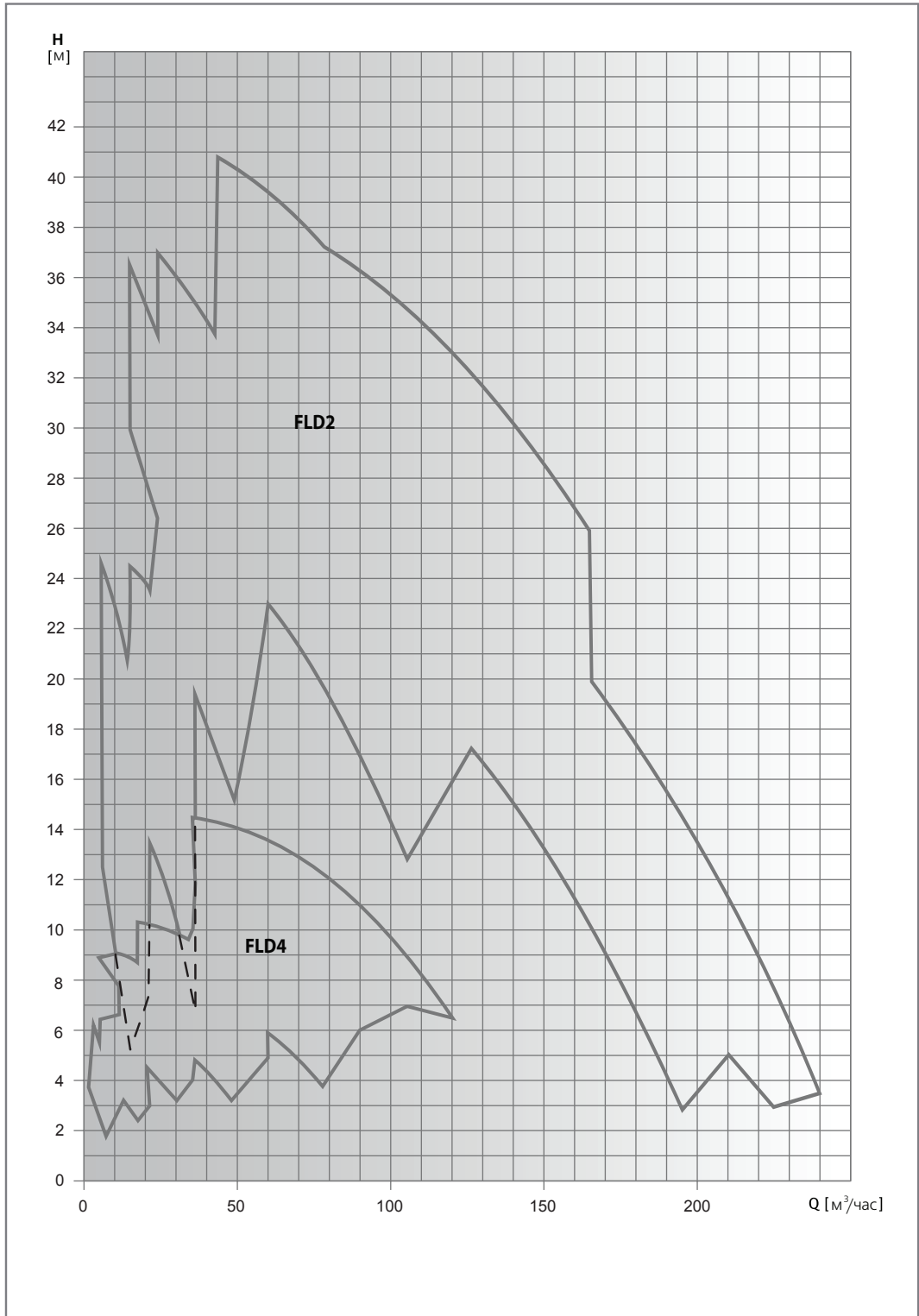

Гидравлические характеристики соответствуют жидкостям с плотностью $\rho = 1,0$ кг/дм³ и кинематической вязкостью $\nu = 1$ мм²/сек.
 Данные значения NPSH были получены при лабораторных испытаниях. Рекомендуется увеличивать данные величины при подборе на 0,5 м.

ДИАПАЗОН ГИДРАВЛИЧЕСКИЕ ХАРАКТЕРИСТИКИ СЕРИЯ FLD2
(2-Х ПОЛЮСНЫЕ ЭЛЕКТРОДВИГАТЕЛИ)

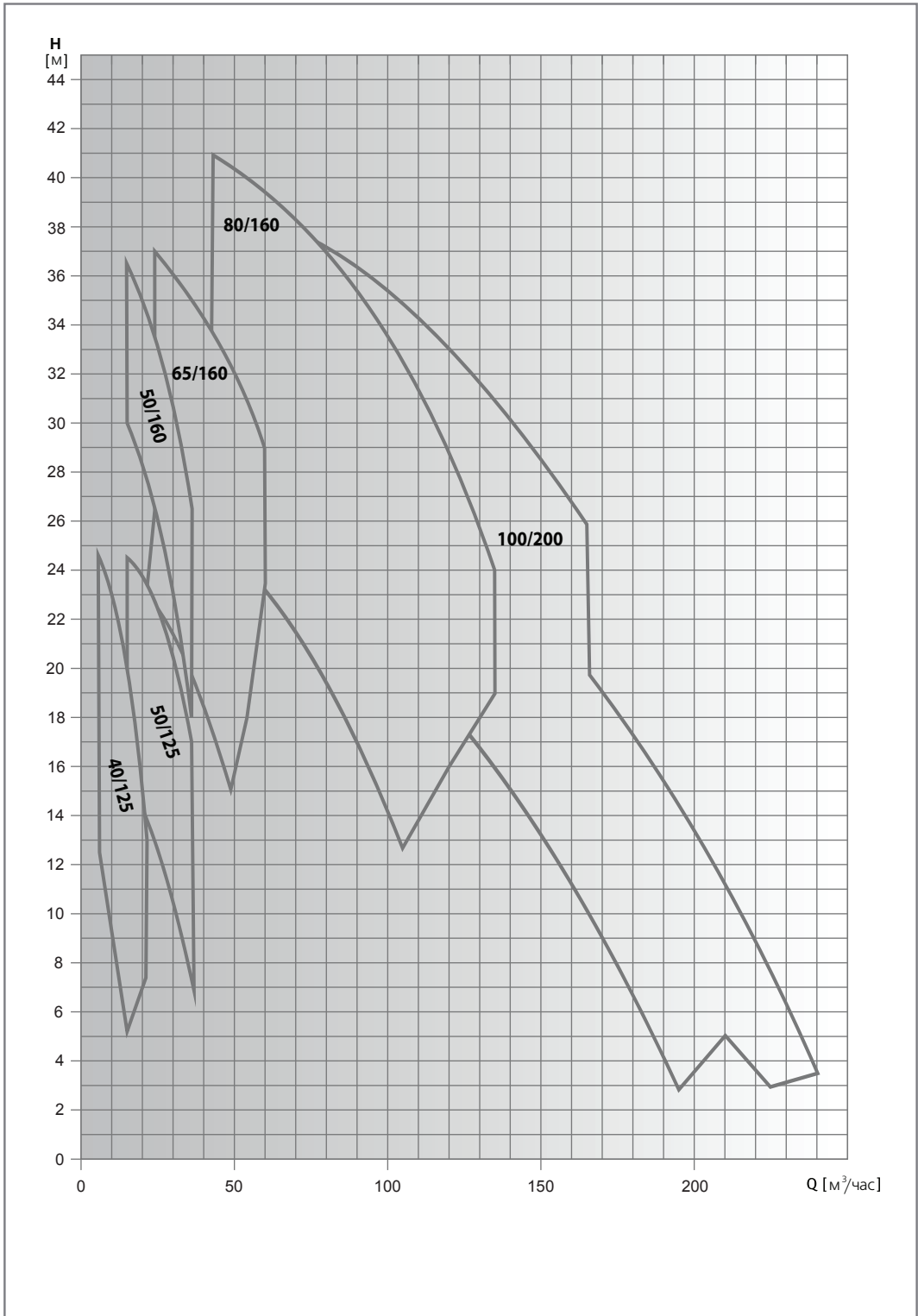

Гидравлические характеристики соответствуют жидкостям с плотностью $\rho = 1,0$ кг/дм³ и кинематической вязкостью $\nu = 1$ мм²/сек.
Данные значения NPSH были получены при лабораторных испытаниях. Рекомендуется увеличивать данные величины при подборе на 0,5 м.

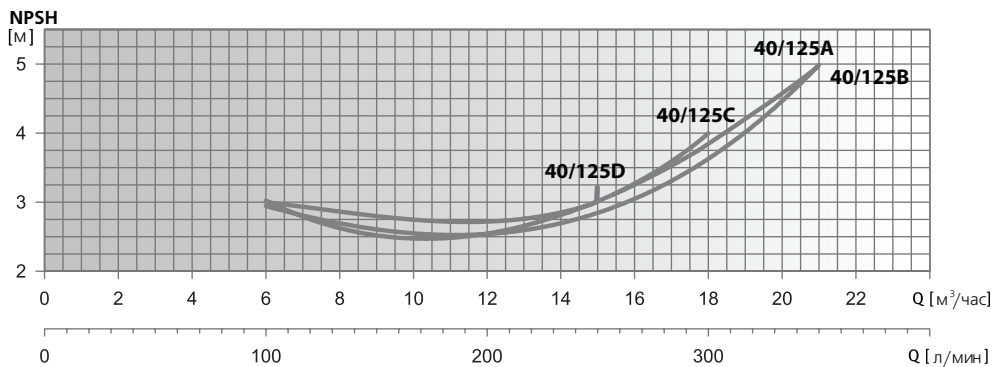
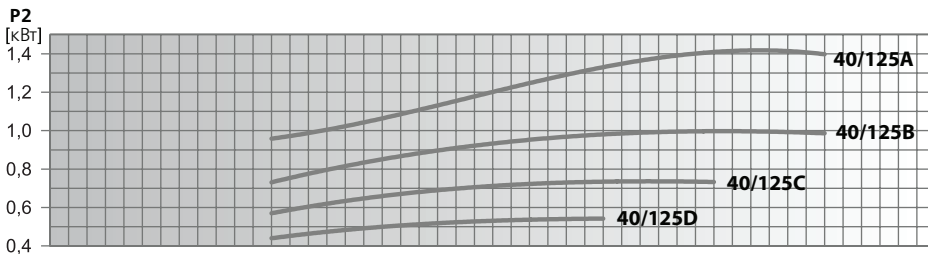
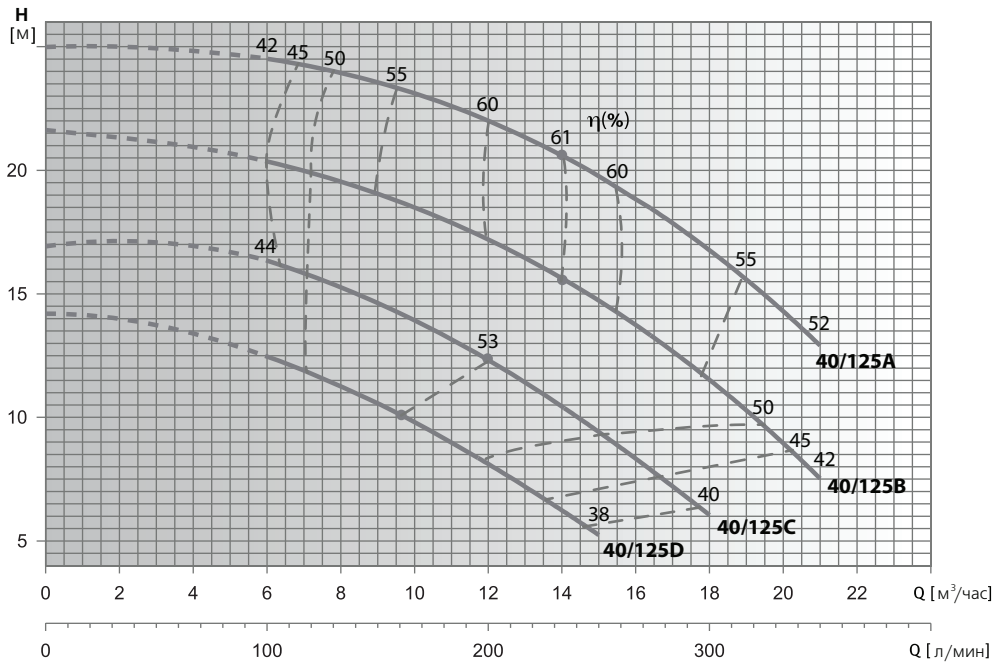

Модель насоса	P2		In, A	л/мин								
	кВт	HP		0	100	150	200	225	250	300	350	
FLD 40/125D 75	0.75	1	1.7	14.2	12.5	10.5	8.1	6.8	5.2			
FLD 40/125C 75	0.75	1	1.7	16.9	16.5	14.5	12.3	11	9.5	6		
FLD 40/125B 110	1.1	1.5	2.5	21.6	20.5	19	17	16	15	11.5	7.5	
FLD 40/125A 150	1.5	2	3.4	25	24.5	23.5	22	21	20	16.5	13	

Гидравлические характеристики соответствуют жидкостям с плотностью $\rho = 1,0 \text{ кг/дм}^3$ и кинематической вязкостью $\nu = 1 \text{ мм}^2/\text{сек}$.
Данные значения NPSH были получены при лабораторных испытаниях. Рекомендуется увеличивать данные величины при подборе на 0,5 м.

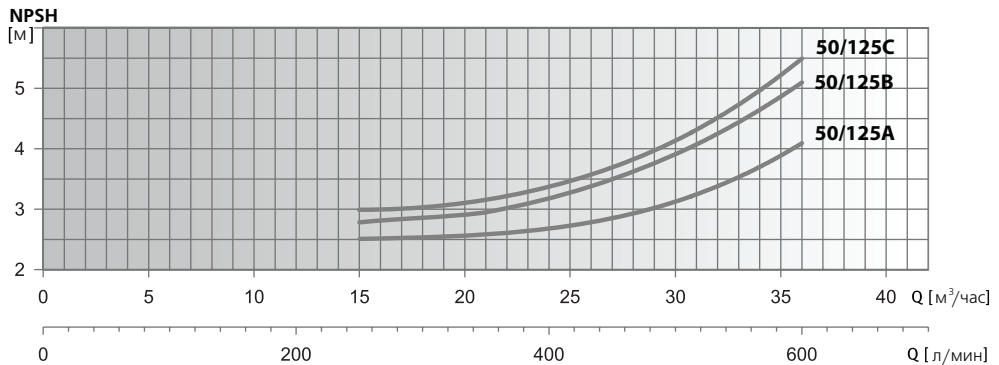
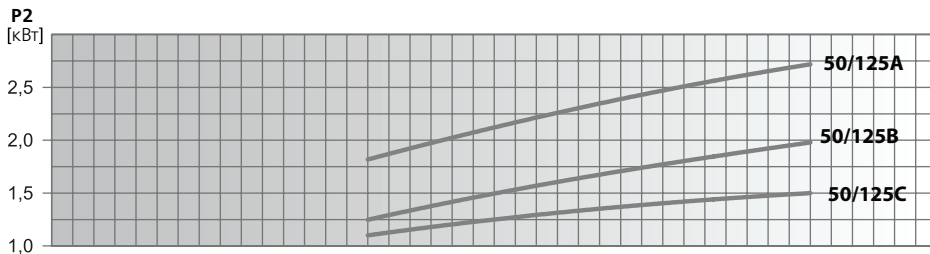
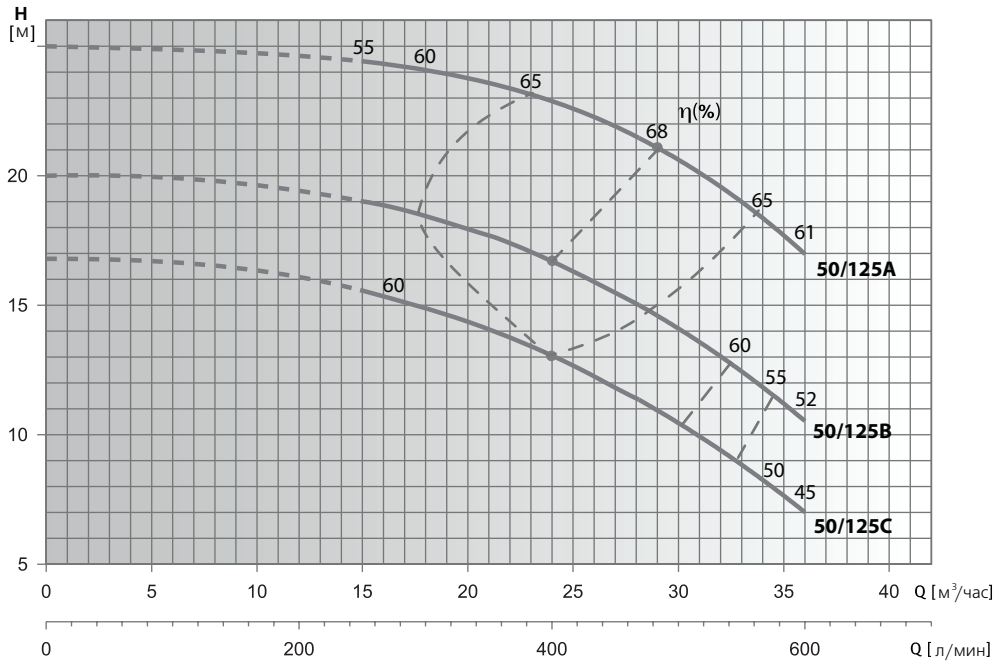

Модель насоса	P2		in,A	л/мин м³/час	0	250	300	350	400	450	500	600
	кВт	HP			0	15	18	21	24	27	30	36
FLD 50/125C 150	1.5	2	3.4	Напор, м	16.8	15.5	15	14.1	13	11.8	10.5	7
FLD 50/125B 220	2.2	3	4.4		20	19	18.5	17.6	16.6	15.5	14.2	10.5
FLD 50/125A 300	3	4	5.9		25	24.5	24	23.5	23	22	20.5	17

Гидравлические характеристики соответствуют жидкостям с плотностью $\rho = 1,0 \text{ кг/дм}^3$ и кинематической вязкостью $\nu = 1 \text{ мм}^2/\text{сек}$.
Данные значения NPSH были получены при лабораторных испытаниях. Рекомендуется увеличивать данные величины при подборе на 0,5 м.

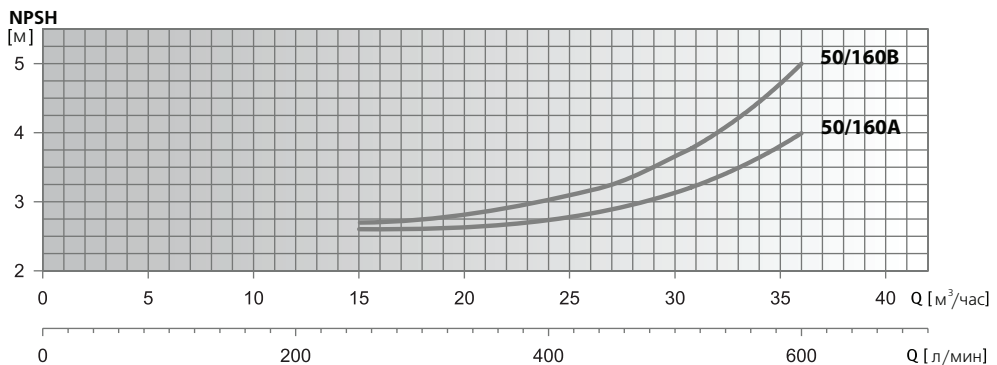
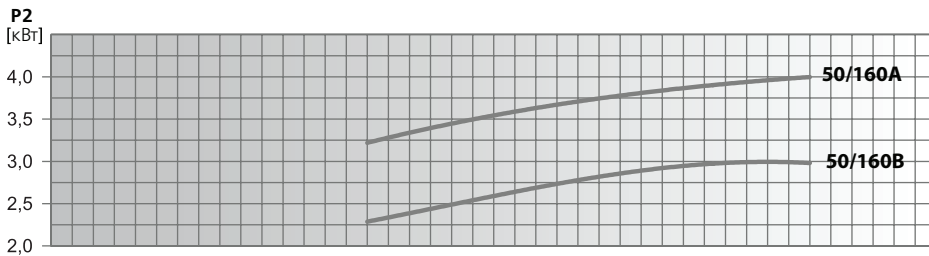
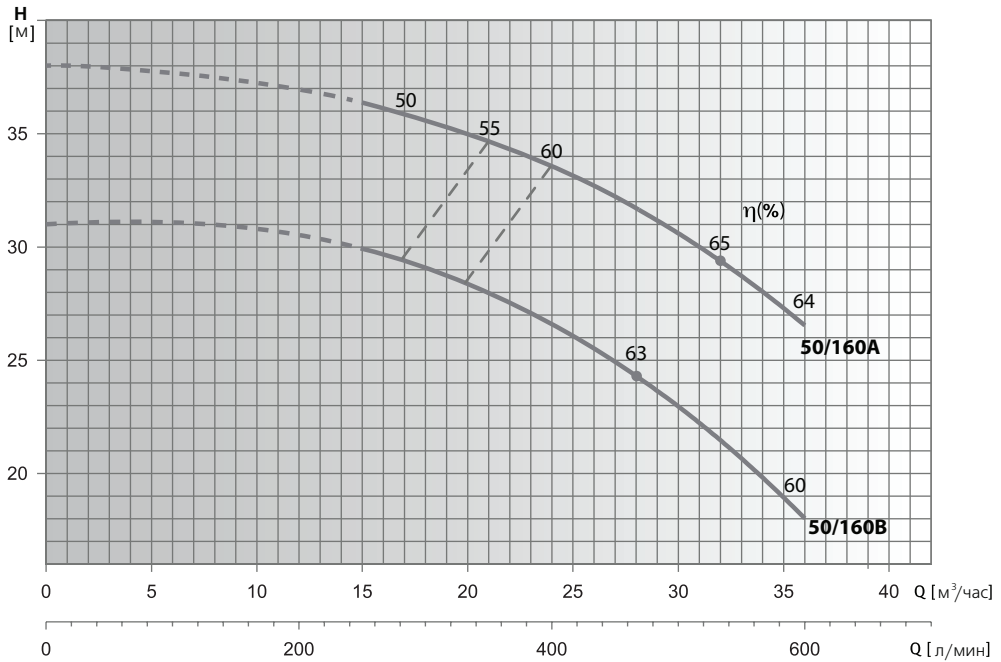

Модель насоса	P2		I _n A	л/мин м ³ /час	0	250	300	350	400	450	500	600
	кВт	HP			0	15	18	21	24	27	30	36
FLD 50/160B 300	3	4	5.9	H _М	31	30	29	28	26.5	25	23	18
FLD 50/160A 400	4	5.5	7.8		38	36.5	35.6	34.6	33.5	32.3	30.7	26.5

Гидравлические характеристики соответствуют жидкостям с плотностью $\rho = 1,0 \text{ кг/дм}^3$ и кинематической вязкостью $\nu = 1 \text{ мм}^2/\text{сек}$.
Данные значения NPSH были получены при лабораторных испытаниях. Рекомендуется увеличивать данные величины при подборе на 0,5 м.

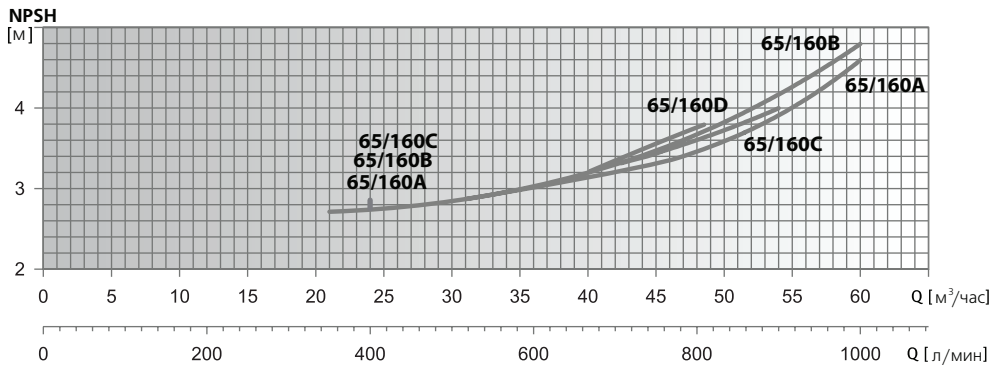
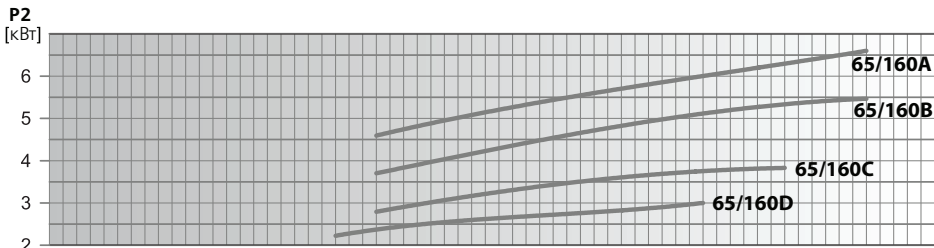
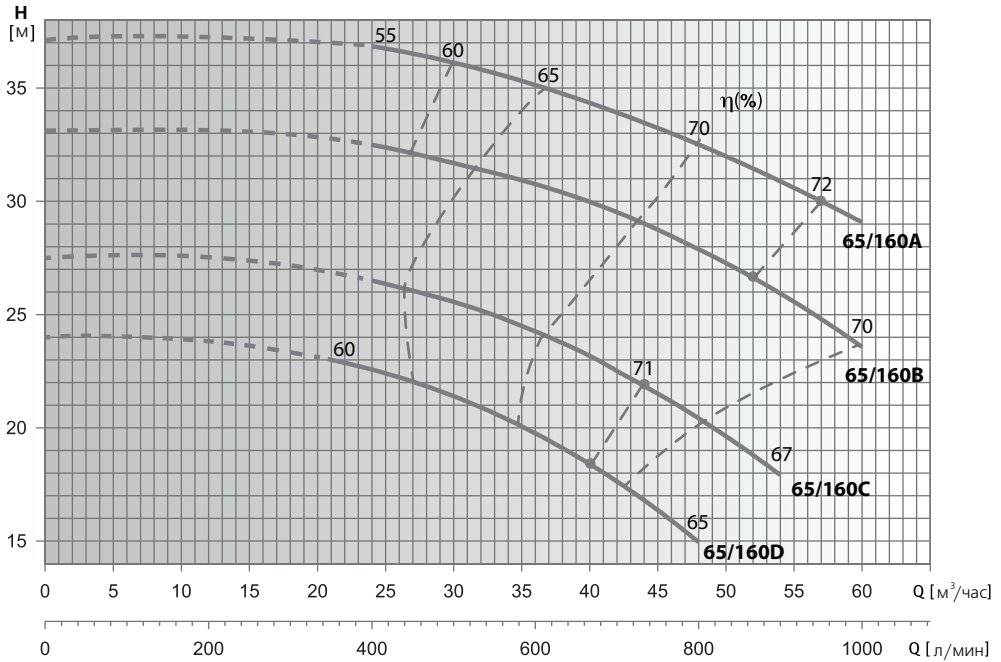

Модель насоса	P2		I _n , А	л/мин м³/час	Напор, м											
	кВт	HP			0	21	24	27	30	36	42	48	54	60		
FLD 65/160D 300	3	4	5.9	24	23	22.5	22	21.5	19.8	17.5	15					
FLD 65/160C 400	4	5.5	7.8	27.5		26.5	26	25.5	24.3	22.6	20.2	18				
FLD 65/160B 550	5.5	7.5	10.4	33.1		32.5	32	31.5	30.5	29.5	28	26	23.5			
FLD 65/160A 750	7.5	10	14.2	37.1		37	36.5	36	35	34	32.5	31	29			

Гидравлические характеристики соответствуют жидкостям с плотностью $\rho = 1,0 \text{ кг/дм}^3$ и кинематической вязкостью $\nu = 1 \text{ мм}^2/\text{сек}$.
Данные значения NPSH были получены при лабораторных испытаниях. Рекомендуется увеличивать данные величины при подборе на 0,5 м.

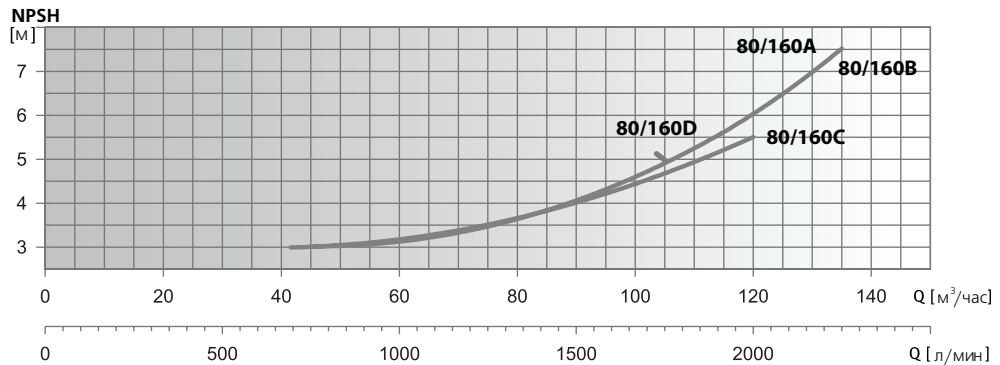
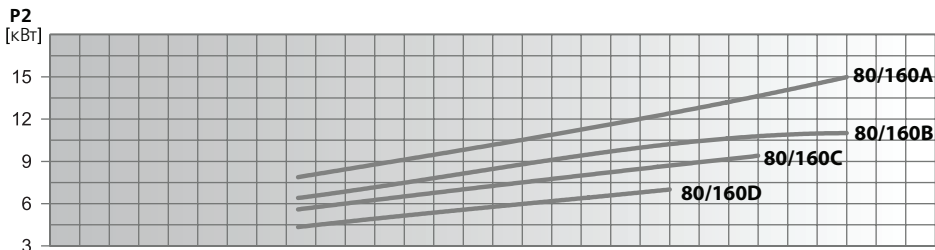
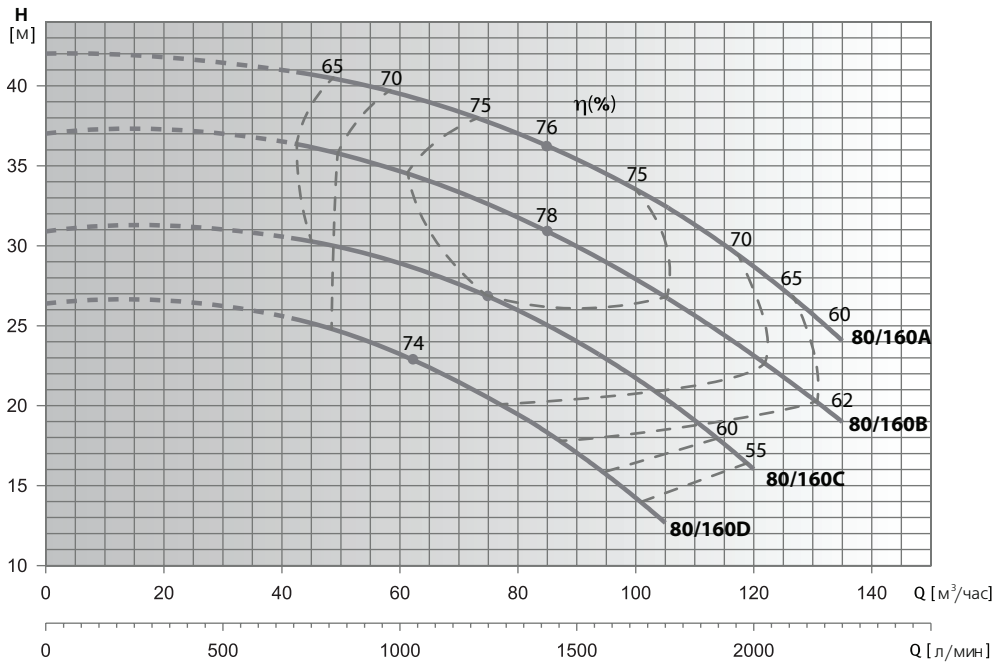

Модель насоса	P2		$I_{n,A}$	Напор, м											
	кВт	НР		л/мин	0	700	800	900	1000	1250	1500	1750	2000	2250	
			$\text{M}^3/\text{час}$	0	42	48	54	60	75	90	105	120	135		
FLD 80/160D 750	7.5	10	14.2	26.4	25.3	24.9	24.1	23.4	20.5	17	12.7				
FLD 80/160C 1100	11	15	19.8	30.9	30.5	30	29.5	28.9	26.8	24	20.5	16			
FLD 80/160B 1500	15	20	27	37	36.5	36	35.3	34.5	32.5	30	27	23	19		
FLD 80/160A 1500	15	20	27	42	41	40.5	40	39.5	37.7	35.5	32.5	28.8	24		

Гидравлические характеристики соответствуют жидкостям с плотностью $\rho = 1,0 \text{ кг}/\text{дм}^3$ и кинематической вязкостью $\nu = 1 \text{ мм}^2/\text{сек}$.
Данные значения NPSH были получены при лабораторных испытаниях. Рекомендуется увеличивать данные величины при подборе на 0,5 м.

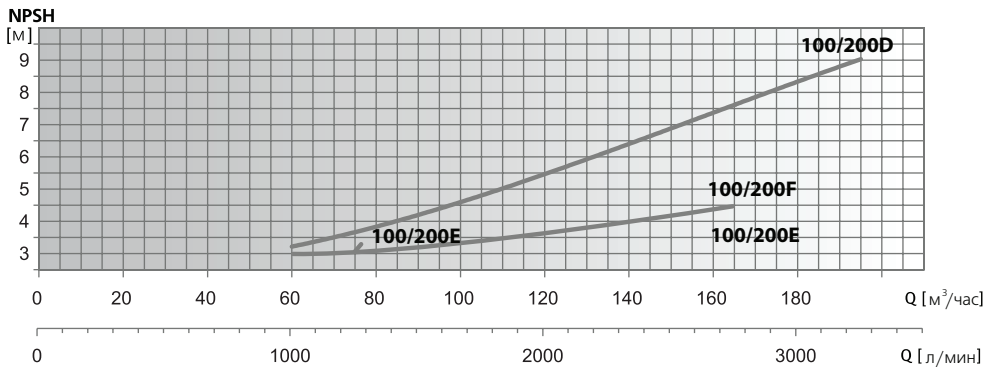
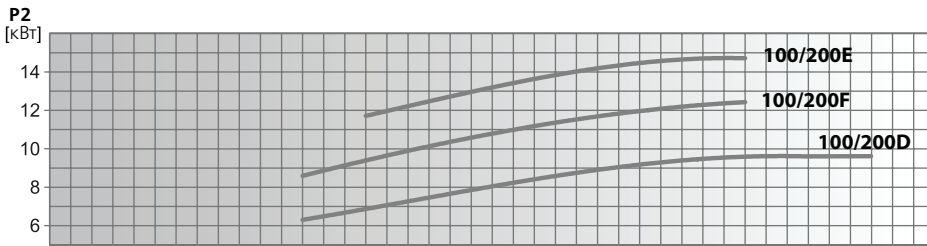
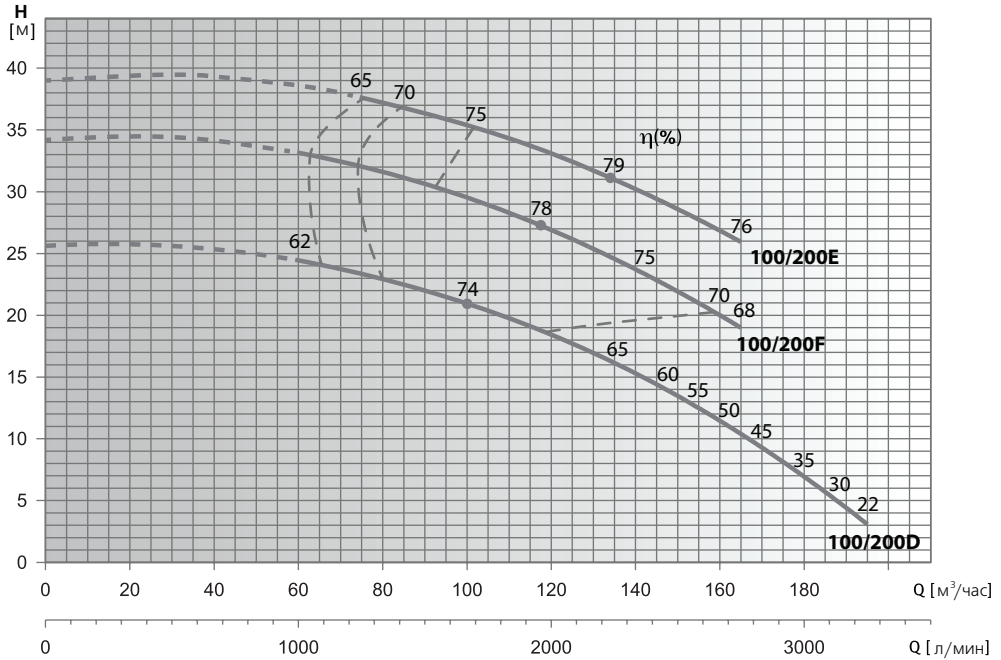

Модель насоса	P2		I_n, A	л/мин м ³ /час	0	1000	1250	1500	1750	2000	2250	2500	2750	3000	3250
	кВт	HP			0	60	75	90	105	120	135	150	165	180	195
FLD 100/200D 1100	11	15	19.8	Напор, м	25.6	24.5	23.5	22	20.5	18.5	16	13.5	10.5	7	3
FLD 100/200F 1500	15	20	27		34.2	33	32.2	30.7	29	26.8	24.5	22	19		
FLD 100/200E 1500	15	20	27		39		37.5	36.5	35	33	31	28.5	26		

Гидравлические характеристики соответствуют жидкостям с плотностью $\rho = 1,0 \text{ кг/дм}^3$ и кинематической вязкостью $\nu = 1 \text{ мм}^2/\text{сек}$.
Данные значения NPSH были получены при лабораторных испытаниях. Рекомендуется увеличивать данные величины при подборе на 0,5 м.

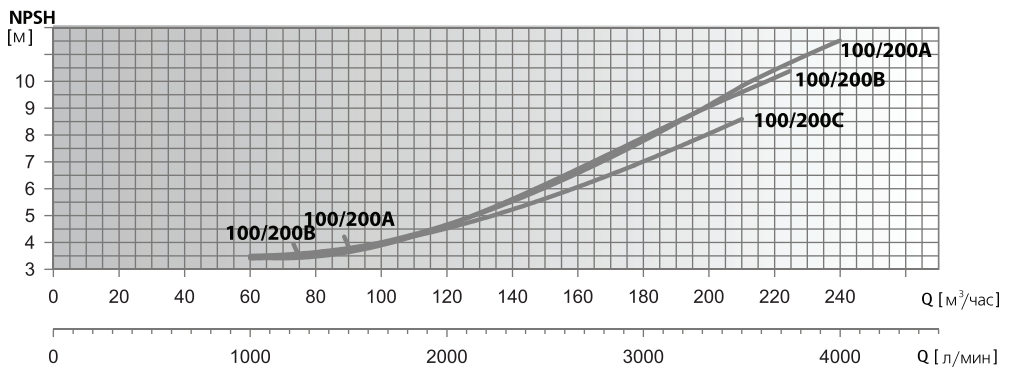
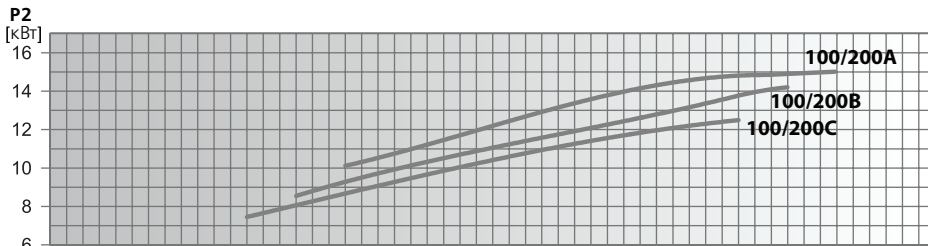
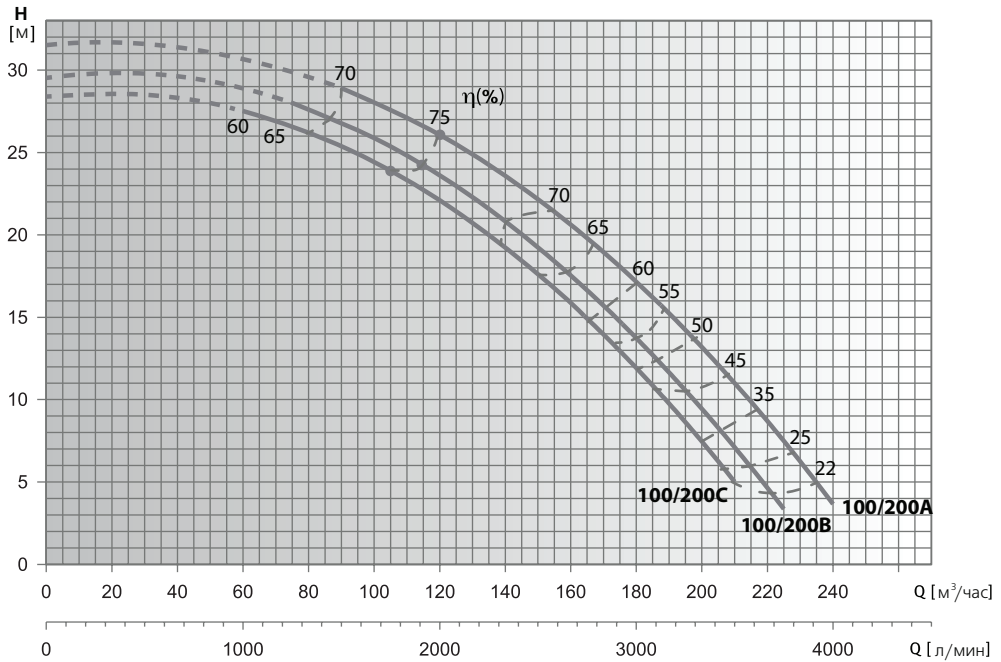

Модель насоса	P2		In,A	Q															
	кВт	HP		л/мин	м³/час														
					0	1000	1250	1500	1750	2000	2250	2500	2750	3000	3250	3500	3750	4000	
FLD 100/200C 1500	15	20	27	28.4	27.5	26.5	25.5	24	22	20	17.5	15	12	8.6	5				
FLD 100/200B 1500	15	20	27	29.5	28	27	25.5	23.5	21.5	19	16.5	13.8	10.8	7.5	3				
FLD 100/200A 1500	15	20	27	31.5			29	27.7	26	24.3	22	19.6	17.2	14.3	11.3	7.5	3.5		

Гидравлические характеристики соответствуют жидкостям с плотностью $\rho = 1,0 \text{ кг/дм}^3$ и кинематической вязкостью $\nu = 1 \text{ мм}^2/\text{сек}$.
Данные значения NPSH были получены при лабораторных испытаниях. Рекомендуется увеличивать данные величины при подборе на 0,5 м.

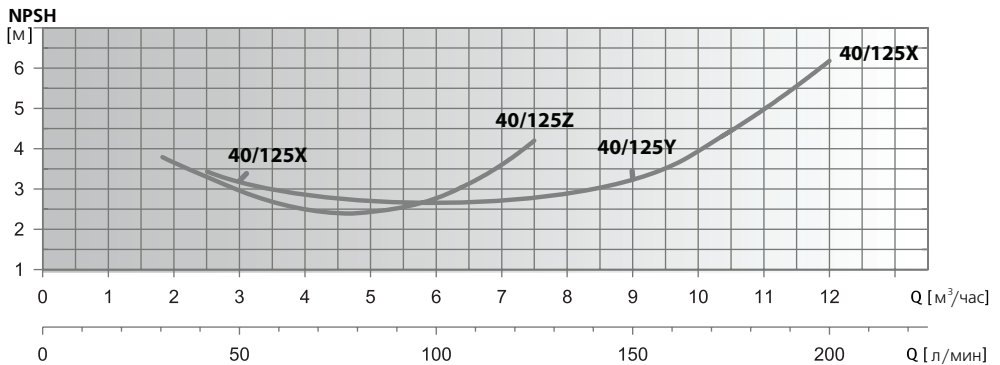
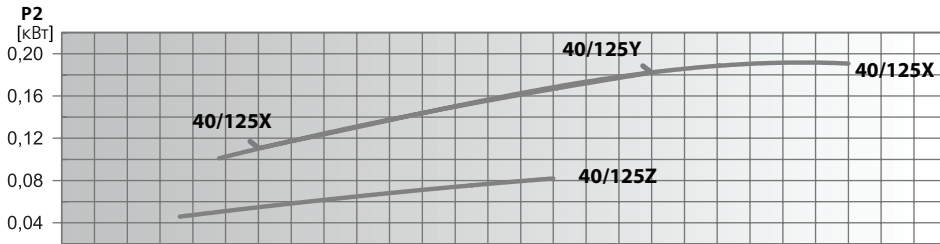
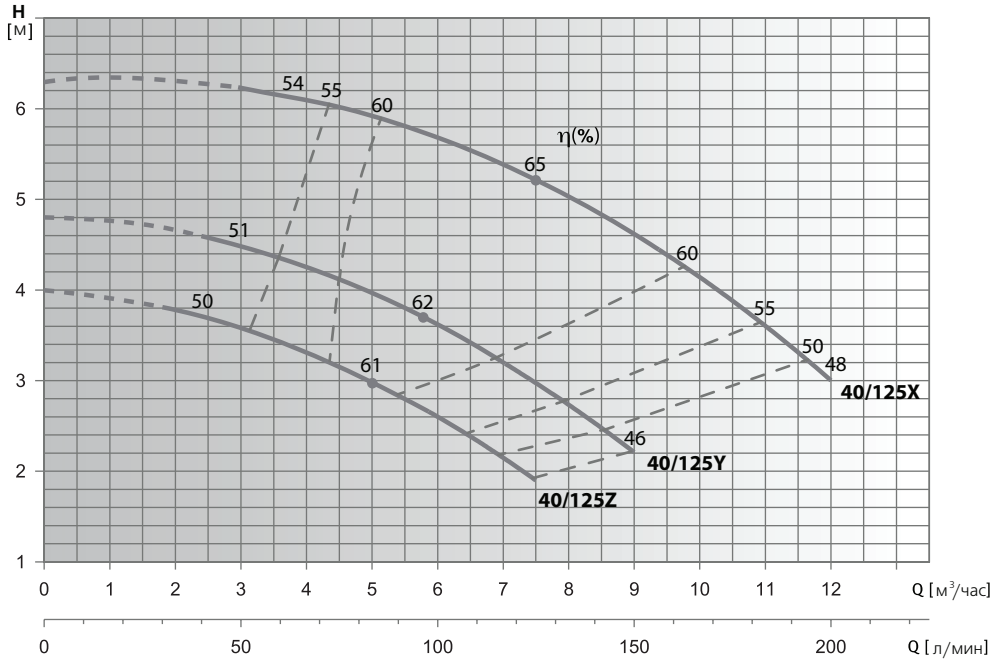

Модель насоса	P2		I _н , А	л/мин м ³ /час	0	30	40	50	75	100	125	150	175	200
	кВт	HP			0	1.8	2.4	3	3.15	3.6	4.1	4.6	5.2	5.7
FLD 40/125Z 25	0.25	0.34	0.9	Напор, м	4	3.8	3.7	3.6	3.15	2.6	1.9			
FLD 40/125Y 25	0.25	0.34	0.9		4.8		4.6	4.5	4.1	3.6	3	2.2		
FLD 40/125X 25	0.25	0.34	0.9		6.3			6.2	6.05	5.7	5.2	4.6	3.9	3

Гидравлические характеристики соответствуют жидкостям с плотностью $\rho = 1,0 \text{ кг/дм}^3$ и кинематической вязкостью $\nu = 1 \text{ мм}^2/\text{сек}$.
Данные значения NPSH были получены при лабораторных испытаниях. Рекомендуется увеличивать данные величины при подборе на 0,5 м.

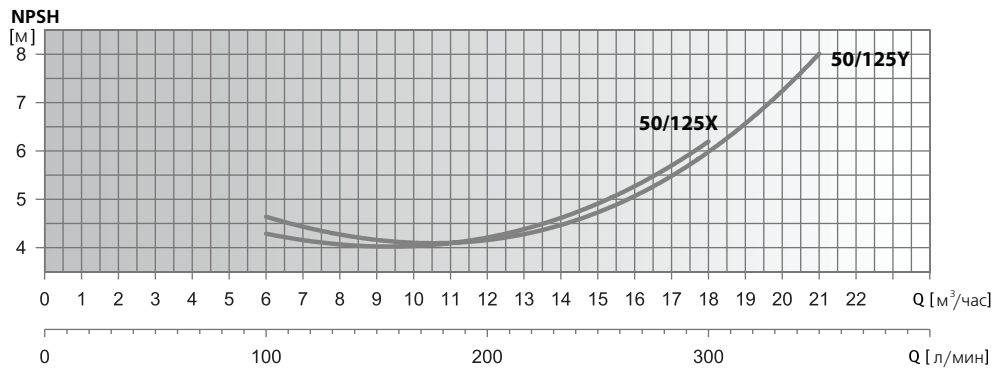
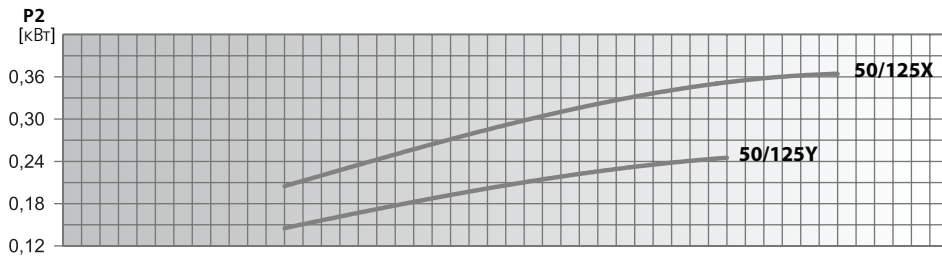
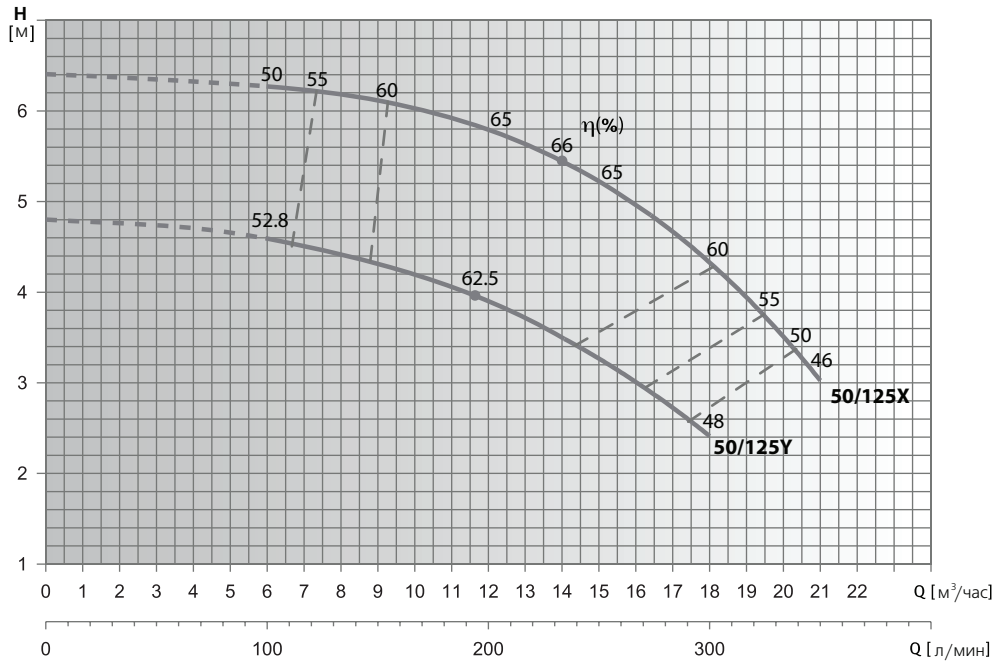

Модель насоса	P2		in,A	л/мин м³/час	0	100	125	150	175	200	225	250	300	350
	кВт	HP			0	6	7.5	9	10.5	12	13.5	15	18	21
FLD 50/125Y 25	0.25	0.34	0.9	H,м	4.8	4.6	4.5	4.3	4.1	3.9	3.6	3.3	2.4	
FLD 50/125X 37	0.37	0.5	1.3		6.4	6.3	6.2	6.1	6	5.8	5.5	5.2	4.4	3

Гидравлические характеристики соответствуют жидкостям с плотностью $\rho = 1,0 \text{ кг/дм}^3$ и кинематической вязкостью $\nu = 1 \text{ мм}^2/\text{сек}$.
Данные значения NPSH были получены при лабораторных испытаниях. Рекомендуется увеличивать данные величины при подборе на 0,5 м.

ДИАПАЗОН ГИДРАВЛИЧЕСКИЕ ХАРАКТЕРИСТИКИ СЕРИЯ FLD4
(4-Х ПОЛЮСНЫЕ ЭЛЕКТРОДВИГАТЕЛИ)

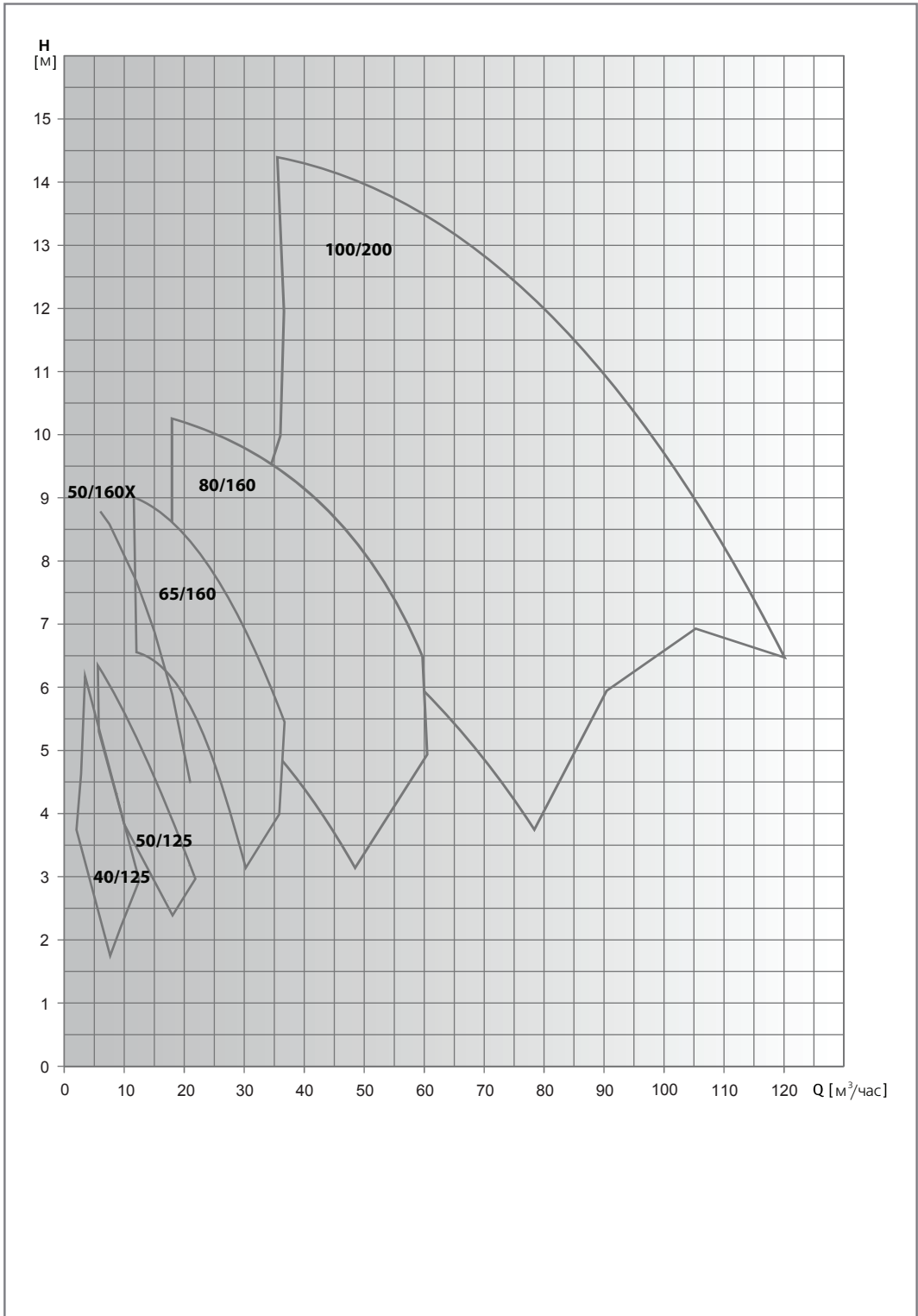

Гидравлические характеристики соответствуют жидкостям с плотностью $\rho = 1,0$ кг/дм³ и кинематической вязкостью $\nu = 1$ мм²/сек.
Данные значения NPSH были получены при лабораторных испытаниях. Рекомендуется увеличивать данные величины при подборе на 0,5 м.

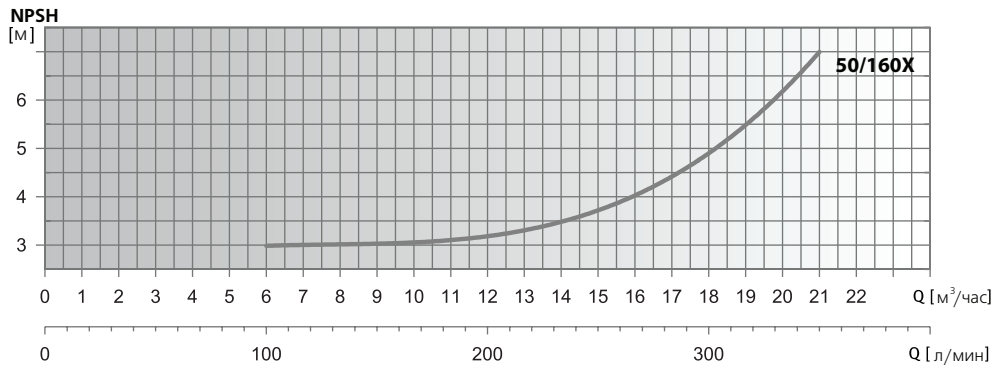
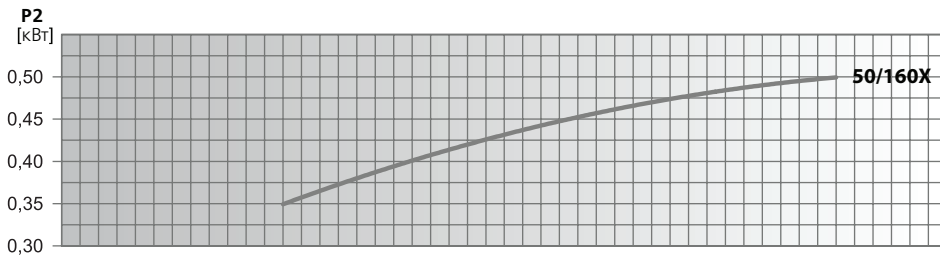
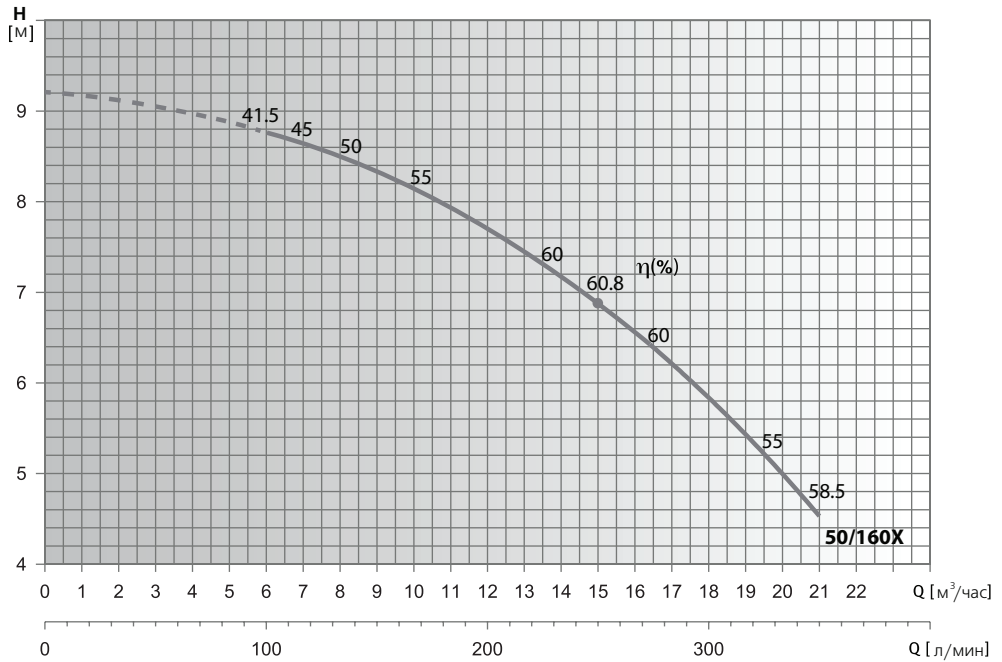

Модель насоса	P2		In, А	л/мин м³/час	0	100	125	150	175	200	225	250	300	350
	кВт	HP			Н.м	9.2	8.8	8.6	8.3	8	7.7	7.3	6.9	5.9
FLD 50/160X 55	0.55	0.75	1.6	Н.м	9.2	8.8	8.6	8.3	8	7.7	7.3	6.9	5.9	4.5

Гидравлические характеристики соответствуют жидкостям с плотностью $\rho = 1,0 \text{ кг/дм}^3$ и кинематической вязкостью $\nu = 1 \text{ мм}^2/\text{сек}$.
Данные значения NPSH были получены при лабораторных испытаниях. Рекомендуется увеличивать данные величины при подборе на 0,5 м.

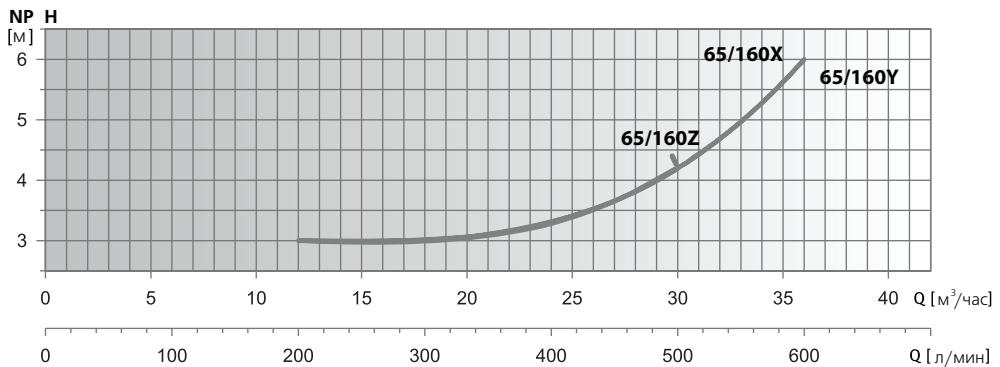
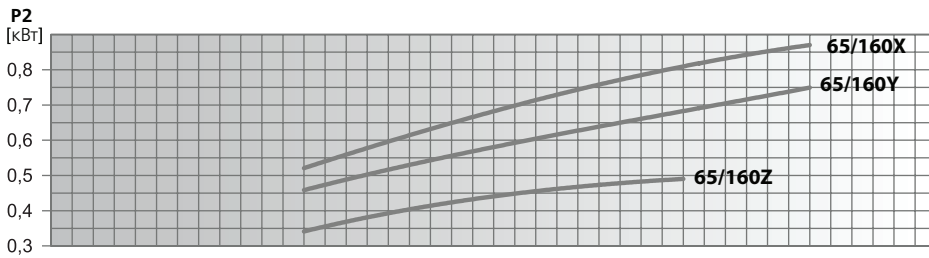
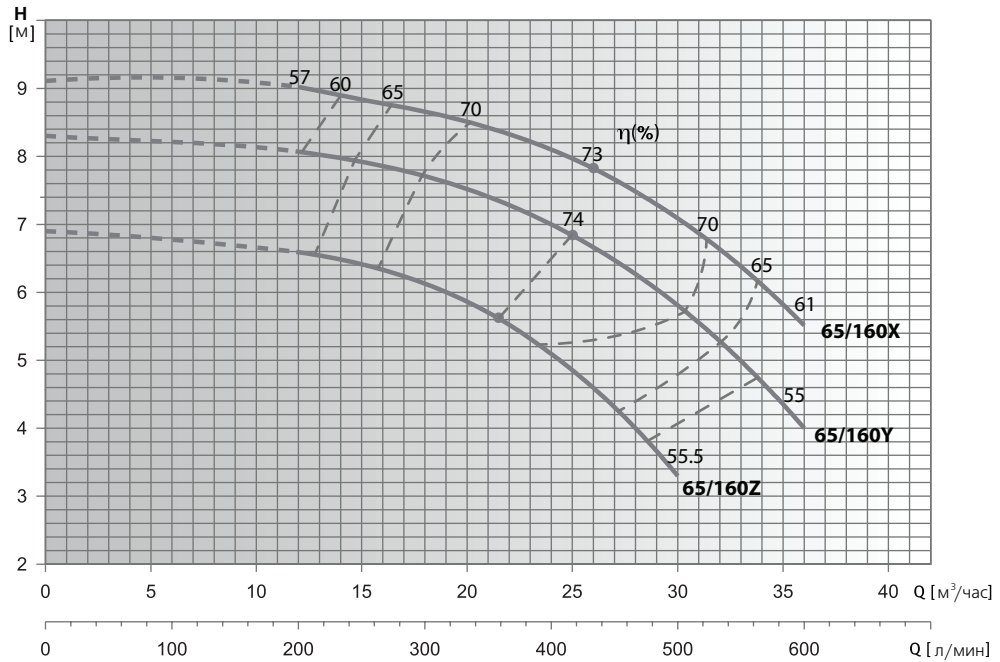

Модель насоса	P2		I _n , A	л/мин м³/час	0	200	225	250	300	350	400	450	500	600
	кВт	HP			0	12	13.5	15	18	21	24	27	30	36
FLD 65/160Z 75	0.55	0.75	1.6	Напор, м	6.9	6.6	6.5	6.4	6.1	5.7	5.1	4.3	3.3	
FLD 65/160Y 75	0.75	1	1.8		8.3	8.1	8	7.9	7.7	7.4	7	6.5	5.8	4
FLD 65/160X 110	1.1	1.5	2.5		9.1	9	8.9	8.8	8.6	8.4	8.1	7.7	7.1	5.5

Гидравлические характеристики соответствуют жидкостям с плотностью $\rho = 1,0 \text{ кг/дм}^3$ и кинематической вязкостью $\nu = 1 \text{ мм}^2/\text{сек}$.
Данные значения NPSH были получены при лабораторных испытаниях. Рекомендуется увеличивать данные величины при подборе на 0,5 м.

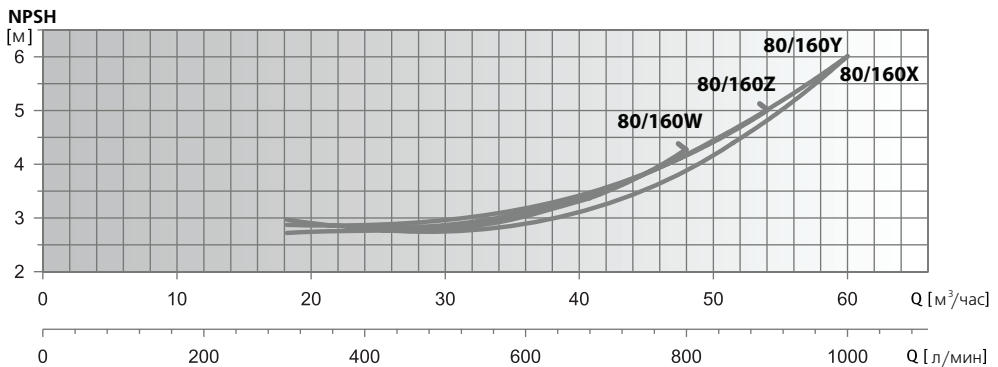
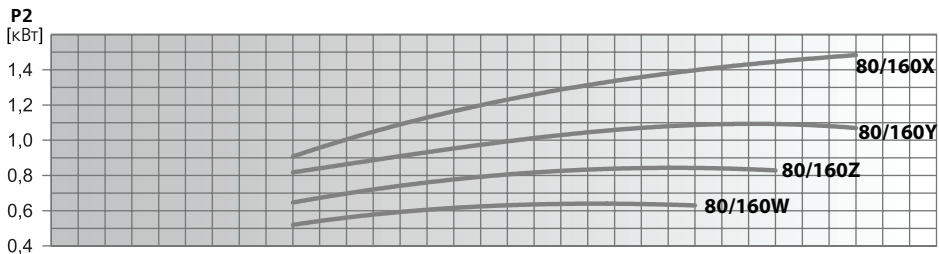
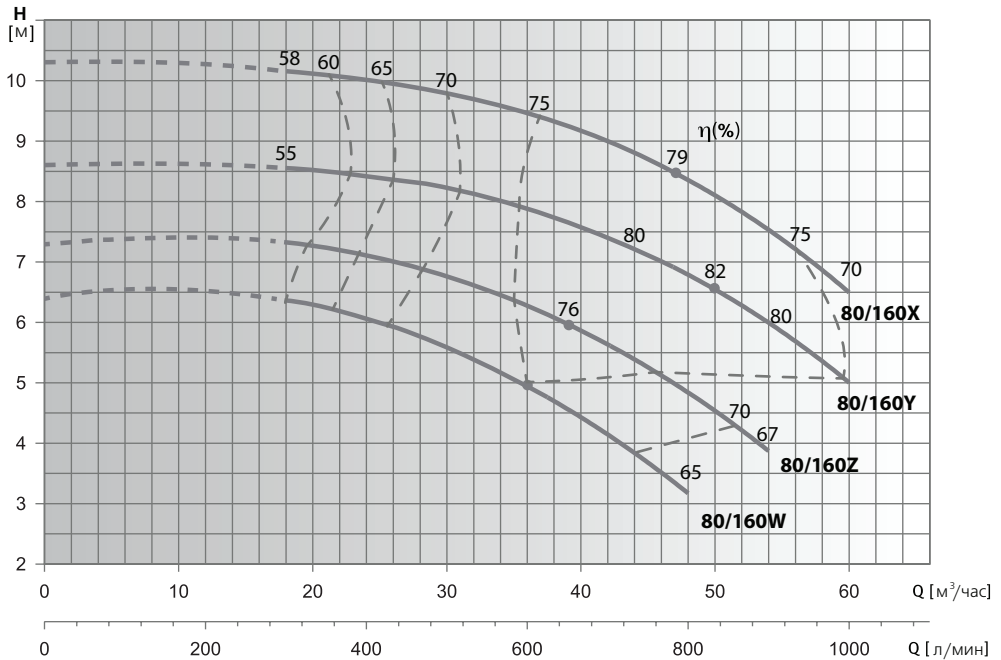

Модель насоса	P2		In, A	Напор, м										
	кВт	HP		л/мин	0	300	350	400	450	500	600	700	800	900
FLD 80/160W 75	0.75	1	1.8	0	18	21	24	27	30	36	42	48	54	60
FLD 80/160Z 110	1.1	1.5	2.5	6.4	6.3	6.2	6.1	5.9	5.6	4.9	4.1	3.2		
FLD 80/160Y 110	1.1	1.5	2.5	7.3	7.3	7.2	7.1	7	6.8	6.3	5.6	4.8	3.9	
FLD 80/160X 150	1.5	2	3.4	8.6	8.6	8.5	8.4	8.3	8.2	7.9	7.4	6.8	6	5
				10.3	10.2	10.1	10	9.9	9.8	9.45	9	8.4	7.5	6.5

Гидравлические характеристики соответствуют жидкостям с плотностью $\rho = 1,0 \text{ кг/дм}^3$ и кинематической вязкостью $\nu = 1 \text{ мм}^2/\text{сек}$.
Данные значения NPSH были получены при лабораторных испытаниях. Рекомендуется увеличивать данные величины при подборе на 0,5 м.

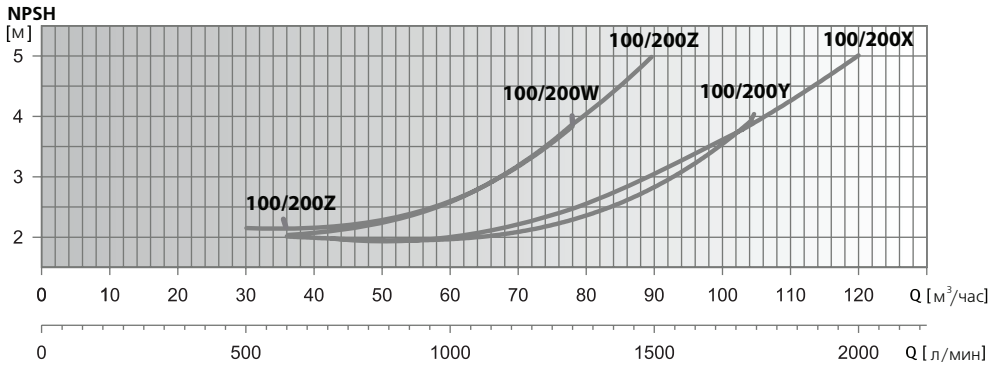
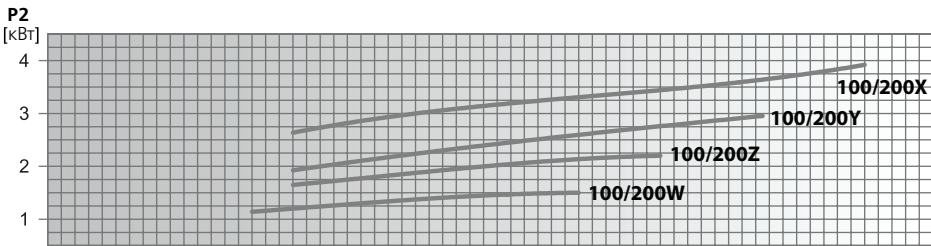
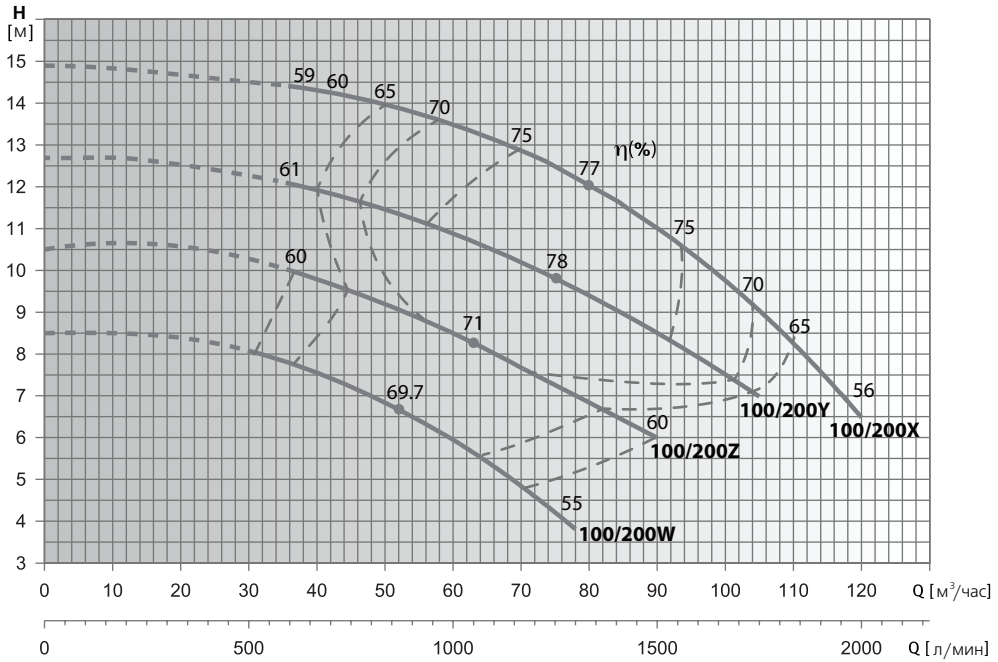

Модель насоса	P2		I _n , А	л/мин м³/час	Напор, м															
	кВт	НР			0	500	600	700	800	900	1000	1100	1200	1300	1500	1750	2000			
FLD 100/200W 150	1.5	2	3.4	Напор, м	8.5	8.1	7.8	7.4	7	6.5	6	5.3	4.6	3.8						
FLD 100/200Z 220	2.2	3	5.1		10.5		10	9.7	9.3	8.9	8.5	8	7.5	7	6					
FLD 100/200Y 300	3	4	6.5		12.7		12	11.8	11.6	11.3	10.9	10.5	10	9.5	8.5	7				
FLD 100/200X 400	4	5.5	8.5		14.9		14.4	14.2	14	13.8	13.5	13.1	12.7	12.2	11	9	6.5			

Гидравлические характеристики соответствуют жидкостям с плотностью $\rho = 1,0 \text{ кг/дм}^3$ и кинематической вязкостью $\nu = 1 \text{ мм}^2/\text{сек}$.
Данные значения NPSH были получены при лабораторных испытаниях. Рекомендуется увеличивать данные величины при подборе на 0,5 м.

РАЗМЕРЫ И ВЕС

СЕРИЯ FL

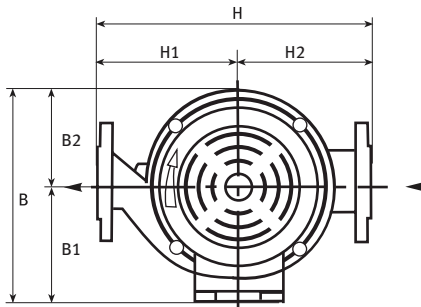
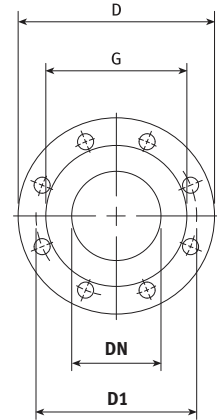
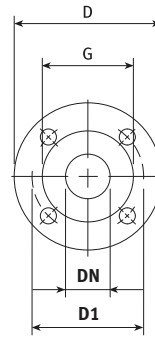
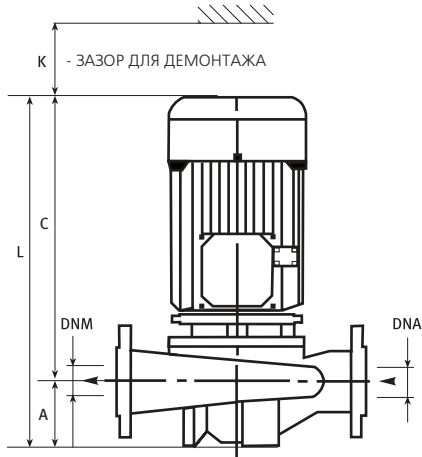

ФЛАНЦЫ НАСОСА

DN	D	D1	G	ОТВЕРСТИЯ	
				№	Ø
32*	120	90	70	4	14
32	140	100	78	4	18
40**	130	100	80	4	14
40	150	110	88	4	18
50	165	125	102	4	18
65	185	145	122	4	18
80	200	160	138	8	18
100	220	180	158	8	18
125	250	210	188	8	18
150	285	240	212	8	22

* Для моделей 32/100

** Для моделей 40/100

СЕРИЯ FL С ДВУХПОЛЮСНЫМИ ЭЛЕКТРОДВИГАТЕЛЯМИ
РАЗМЕРЫ И ВЕС

Модель насоса	DNM/ DNA	РАЗМЕРЫ (мм)										ВЕС кг
		L	H	B	A	B ₁	B ₂	C	H ₁	H ₂	K	
FL 32/100A 37	32/32	379	110	177	65	112	65	314	110	110	86	12
FL 40/100A 75	40/40	447	260	189	90	112	77	357	120	140	86	21
FL 40/100B 55	40/40	409	260	189	90	112	77	317	120	140	86	16
FL 40/125A 150	40/40	514	300	232	100	139	93	414	140	160	86	32
FL 40/125B 110	40/40	469	300	232	100	139	93	369	140	160	86	29
FL 40/125C 75	40/40	469	300	232	100	139	93	369	140	160	86	29
FL 40/160A 300	40/40	554	320	263	100	155	108	454	150	170	86	49
FL 40/160B 300	40/40	520	320	263	100	155	108	420	150	170	86	47
FL 40/160C 220	40/40	514	320	256	100	148	108	414	150	170	86	37
FL 40/200A 750	40/40	614	380	298	100	171	127	514	180	200	98	77
FL 40/200B 550	40/40	614	380	298	100	171	127	514	180	200	98	71
FL 40/200C 400	40/40	574	380	282	100	155	127	474	180	200	98	59
FL 40/250A 1500	40/40	754	440	330	100	165	165	654	210	230	98	128
FL 40/250B 1100	40/40	754	440	330	100	165	165	654	210	230	98	118
FL 40/250C 750	40/40	634	440	330	100	165	165	534	210	230	98	75
FL 50/125A 300	50/50	564	322	258	110	155	103	464	140	182	88	44
FL 50/125B 220	50/50	524	322	251	110	148	103	414	140	182	88	35
FL 50/125C 150	50/50	524	322	242	110	139	103	414	140	182	88	34
FL 50/160A 400	50/50	584	340	268	110	155	113	474	160	180	88	51
FL 50/160B 300	50/50	564	340	268	110	155	113	454	160	180	88	44
FL 50/200A 750	50/50	624	400	302	110	171	131	514	180	220	100	78
FL 50/200B 750	50/50	624	400	302	110	171	131	514	180	220	100	78
FL 50/200C 550	50/50	624	400	302	110	171	131	514	180	220	100	72
FL 50/250B 1500	50/50	779	440	320	125	155	165	654	180	230	100	142
FL 50/250C 1500	50/50	779	440	320	125	155	165	654	210	230	100	141
FL 50/250D 1100	50/50	779	440	320	125	155	165	654	210	230	100	131
FL 65/125A 400	65/65	614	360	263	140	155	108	474	155	205	92	52
FL 65/125B 300	65/65	594	360	263	140	155	108	454	155	205	92	51
FL 65/125C 220	65/65	554	360	256	140	148	108	414	155	205	92	42
FL 65/160A 750	65/65	582	400	293	140	171	122	442	180	220	92	75
FL 65/160B 550	65/65	582	400	293	140	171	122	442	180	220	92	70
FL 65/160C 400	65/65	560	400	293	140	171	122	420	180	220	92	53
FL 65/160D 300	65/65	560	400	293	140	171	122	420	180	220	92	49
FL 65/200A 1500	65/65	774	440	334	140	198	136	634	200	240	104	130
FL 65/200B 1100	65/65	774	440	334	140	198	136	634	200	240	104	121
FL 65/250B 2200	65/65	895	475	320	140	155	165	755	200	250	104	169
FL 65/250C 1850	65/65	865	475	320	140	155	165	725	225	250	104	158
FL 65/250D 1500	65/65	794	475	320	140	155	165	654	225	250	104	146
FL 80/160A 1500	80/80	814	440	329	160	198	131	654	200	240	112	130
FL 80/160B 1500	80/80	814	440	329	160	198	131	654	200	240	112	132
FL 80/160C 1100	80/80	814	440	329	160	198	131	654	200	240	112	123
FL 80/160D 750	80/80	674	440	302	160	171	131	514	200	240	112	79
FL 80/200B 2200	80/80	915	500	384	160	238	146	755	225	275	112	155
FL 80/200C 1850	80/80	885	500	384	160	238	146	725	225	275	112	146
FL 80/200D 1500	80/80	814	500	344	160	198	146	654	225	275	112	136
FL 80/250B 3700	80/80	1026	530	363	160	195	168	866	225	280	112	365
FL 80/250C 3000	80/80	1026	530	363	160	195	168	866	250	280	112	323
FL 80/250D 2200	80/80	927	530	363	160	195	168	767	250	280	112	177
FL 100/160B 1500	100/100	844	525	334	190	198	136	654	225	300	117	136
FL 100/160C 1500	100/100	844	525	334	190	198	136	654	225	300	117	137
FL 100/160D 1100	100/100	844	525	343	190	198	136	654	225	300	117	127
FL 100/200A 3700	100/100	1056	550	486	190	330	156	866	250	300	129	363
FL 100/200B 3000	100/100	1056	550	486	190	330	156	866	250	300	129	311
FL 100/200C 2200	100/100	955	550	394	190	238	156	765	250	300	129	166
FL 100/200D 1850	100/100	929	550	394	190	238	156	739	250	300	129	157
FL 100/200E 1500	100/100	738	550	394	190	238	156	548	250	300	129	146
FL 100/200F 1500	100/100	738	550	394	190	238	156	548	250	300	129	145
FL 100/250D 3700	100/100	1056	600	506	190	330	176	866	280	320	129	370
FL 125/250C 3700	125/125	1061	620	433	195	238	195	866	250	340	150	392
FL 125/250D 3000	125/125	1061	620	433	195	238	195	866	280	340	150	351

Модель насоса	DNM/ DNA	РАЗМЕРЫ (мм)										ВЕС кг
		L	H	B	A	B ₁	B ₂	C	H ₁	H ₂	K	
FL 32/100X 25	32/32	379	220	177	65	112	65	314	110	110	86	12
FL 40/100X 25	40/40	410	260	189	90	112	77	317	120	140	86	16
FL 40/125X 25	40/40	429	300	205	100	112	93	329	140	160	86	20
FL 40/125Y 25	40/40	429	300	205	100	112	93	329	140	160	86	20
FL 40/160X 37	40/40	429	320	220	100	112	108	329	150	170	86	23
FL 40/200X 110	40/40	510	380	275	100	148	127	410	180	200	98	39
FL 40/200Y 75	40/40	473	380	266	100	139	127	373	180	200	98	35
FL 40/250X 150	40/40	510	440	313	100	148	165	410	210	230	98	57
FL 40/250Y 110	40/40	510	440	313	100	148	165	410	210	230	98	57
FL 50/125X 37	50/50	439	322	215	110	112	103	329	140	182	88	22
FL 50/125Y 25	50/50	439	322	215	110	112	103	329	140	182	88	21
FL 50/160X 55	50/50	439	340	225	110	112	113	329	160	180	88	25
FL 50/200X 110	50/50	520	400	279	110	148	131	410	180	220	100	42
FL 50/200Y 110	50/50	520	400	279	110	148	131	410	180	220	100	42
FL 50/250X 220	50/50	581	440	320	125	155	165	420	210	230	100	66
FL 50/250Y 110	50/50	535	440	313	125	148	165	410	210	230	100	58
FL 65/125X 55	65/65	469	360	220	140	112	108	329	155	205	92	26
FL 65/125Y 37	65/65	469	360	220	140	112	108	329	155	205	92	25
FL 65/160X 110	65/65	550	400	270	140	148	122	410	180	220	92	41
FL 65/160Y 75	65/65	515	400	261	140	139	122	375	180	220	92	37
FL 65/200X 150	65/65	550	440	284	140	148	136	410	200	240	104	46
FL 65/200Y 110	65/65	550	440	284	140	148	136	410	200	240	104	44
FL 65/250X 300	65/65	595	475	320	140	155	165	455	225	250	104	78
FL 65/250Y 220	65/65	595	475	320	140	155	165	455	225	250	104	76
FL 80/160W 75	80/80	535	440	270	160	139	131	375	200	240	102	55
FL 80/160X 150	80/80	570	440	279	160	148	131	410	200	240	102	46
FL 80/160Y 110	80/80	541	440	279	160	148	131	381	200	240	102	38
FL 80/160Z 110	80/80	570	440	279	160	148	131	410	200	240	102	59
FL 80/200X 300	80/80	620	500	301	160	155	146	460	225	275	112	70
FL 80/200Y 220	80/80	620	500	301	160	155	146	460	225	275	112	61
FL 80/250X 550	80/80	675	530	363	160	195	168	515	250	280	112	107
FL 80/250Y 400	80/80	645	530	339	160	171	168	485	250	280	112	95
FL 100/160X 220	100/100	645	525	291	190	155	136	455	225	300	117	60
FL 100/160Y 150	100/100	600	525	284	190	148	136	410	225	300	117	51
FL 100/200X 400	100/100	675	550	327	190	171	156	485	250	300	129	84
FL 100/200Y 300	100/100	660	550	311	190	155	156	470	250	300	129	79
FL 100/250X 750	100/100	780	600	371	190	195	176	590	280	320	129	120
FL 100/250Y 550	100/100	740	600	371	190	195	176	550	280	320	129	110
FL 125/250W 550	125/125	730	620	390	195	195	195	535	280	340	150	145
FL 125/250X 1100	125/125	861	620	433	195	238	195	666	280	340	150	138
FL 125/250Y 750	125/125	781	620	390	195	220	195	390	280	340	150	148
FL 125/250Z 550	125/125	730	620	390	195	195	195	535	280	340	150	145
FL 150/250V 1100	150/150	920	700	405	220	195	210	700	330	370	158	238
FL 150/250W 750	150/150	837	700	405	220	195	210	617	330	370	158	167
FL 150/250X 1500	150/150	957	700	448	220	238	210	737	330	370	158	261
FL 150/250Y 1500	150/150	957	700	448	220	238	210	737	330	370	158	261
FL 150/250Z 1100	150/150	917	700	405	220	195	210	405	330	370	158	226

СЕРИЯ FLD

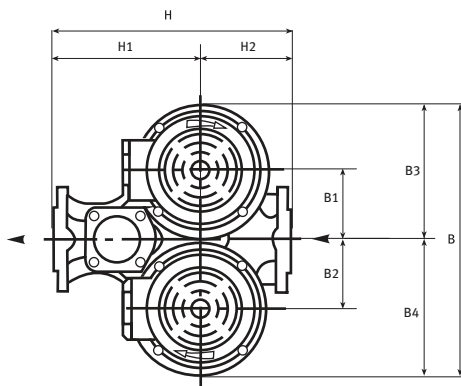
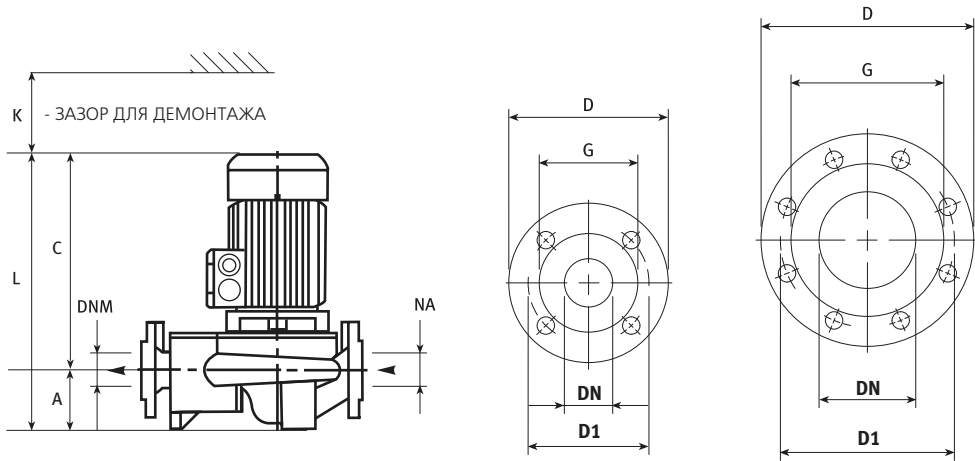

ФЛАНЦЫ НАСОСА

DN	D	D1	G	ОТВЕРСТИЯ	
				№	Ø
40	150	110	88	4	18
50	165	125	102	4	18
65	185	145	122	4	18
80	200	160	138	8	18
100	220	180	158	8	18

**СЕРИЯ FLD С ДВУХПОЛЮСНЫМИ ЭЛЕКТРОДВИГАТЕЛЯМИ
РАЗМЕРЫ И ВЕС**

Модель насоса	DNM/ DNA	РАЗМЕРЫ (мм)												ВЕС кг
		L	H	B	A	B ₁	B ₂	B ₃	B ₄	C	H ₁	H ₂	K	
FLD 40/125D 75	40/40	514	340	397	100	100	100	197	200	414	210	130	90	67
FLD 40/125C 75	40/40	469	340	397	100	100	100	197	200	369	210	130	90	60
FLD 40/125B 110	40/40	469	340	397	100	100	100	197	200	369	210	130	90	60
FLD 40/125A 150	40/40	469	340	397	100	100	100	197	200	369	210	130	90	74
FLD 50/125C 150	50/50	564	365	427	110	105	105	210	217	454	220	145	91	89
FLD 50/125B 220	50/50	524	365	427	110	105	105	210	217	414	220	145	91	76
FLD 50/125A 300	50/50	524	365	427	110	105	105	210	217	414	220	145	91	69
FLD 50/160B 300	50/50	584	410	480	110	120	120	235	245	474	240	170	91	105
FLD 50/160A 400	50/50	584	410	480	110	120	120	235	245	474	240	170	91	90
FLD 65/160D 300	65/65	644	450	543	130	140	140	268	275	514	270	180	96	152
FLD 65/160C 400	65/65	644	450	543	130	140	140	268	275	514	270	180	96	139
FLD 65/160B 550	65/65	604	450	543	130	140	140	268	275	474	270	180	96	120
FLD 65/160A 750	65/65	584	450	543	130	140	140	268	275	454	270	180	96	104
FLD 80/160D 750	80/80	804	510	550	150	135	135	270	280	654	305	205	106	277
FLD 80/160C 1100	80/80	804	510	550	150	135	135	270	280	654	305	205	106	281
FLD 80/160B 1500	80/80	804	510	550	150	135	135	270	280	654	305	205	106	264
FLD 80/160A 1500	80/80	664	510	550	150	135	135	270	280	514	305	205	106	175
FLD 100/200F 1500	100/100	846	630	670	180	165	165	345	325	666	390	240	128	320
FLD 100/200E 1500	100/100	846	630	670	180	165	165	345	325	666	390	240	128	320
FLD 100/200D 1100	100/100	846	630	670	180	165	165	345	325	666	390	240	128	320
FLD 100/200C 1500	100/100	846	630	670	180	165	165	345	325	666	390	240	128	302
FLD 100/200B 1500	100/100	846	630	670	180	165	165	345	325	666	390	240	128	320
FLD 100/200A 1500	100/100	846	630	670	180	165	165	345	325	666	390	240	128	320

**СЕРИЯ FLD С ЧЕТЫРЕХПОЛЮСНЫМИ ЭЛЕКТРОДВИГАТЕЛЯМИ
РАЗМЕРЫ И ВЕС**

Модель насоса	DNM/ DNA	РАЗМЕРЫ (мм)												ВЕС кг
		L	H	B	A	B ₁	B ₂	B ₃	B ₄	C	H ₁	H ₂	K	
FLD 40/125Z 25	40/40	430	340	397	100	100	100	197	200	330	210	130	90	44
FLD 40/125Y 25	40/40	430	340	397	100	100	100	197	200	330	210	130	90	44
FLD 40/125X 25	40/40	430	340	397	100	100	100	197	200	330	210	130	90	44
FLD 50/125Y 25	50/50	440	365	397	110	105	105	197	200	330	220	145	91	46
FLD 50/125X 37	50/50	440	365	397	110	105	105	197	200	330	220	145	91	47
FLD 50/160X 55	50/50	440	410	480	110	120	120	235	245	330	240	170	91	53
FLD 65/160Z 75	65/65	539	450	543	130	140	140	268	275	409	270	180	96	83
FLD 65/160Y 75	65/65	503	450	543	130	140	140	268	275	373	270	180	96	75
FLD 65/160X 110	65/65	460	450	543	130	140	140	268	275	330	270	180	96	66
FLD 80/160W 75	80/80	523	510	550	150	135	135	270	280	373	305	205	106	82
FLD 80/160Z 110	80/80	559	510	550	150	135	135	270	280	409	305	205	106	95
FLD 80/160Y 110	80/80	559	510	550	150	135	135	270	280	409	305	205	106	95
FLD 80/160X 150	80/80	559	510	550	150	135	135	270	280	409	305	205	106	90
FLD 100/200W 150	100/100	601	630	670	180	165	165	345	325	421	390	240	128	142
FLD 100/200Z 220	100/100	666	630	670	180	165	165	345	325	486	390	240	128	192
FLD 100/200Y 300	100/100	648	630	670	180	165	165	345	325	468	390	240	128	174
FLD 100/200X 400	100/100	648	630	670	180	165	165	345	325	468	390	240	128	160



ПОГРУЖНЫЕ НАСОСЫ ДИАМЕТРОМ 6" и 8"

ПОГРУЖНЫЕ НАСОСЫ ИЗ НЕРЖАВЕЮЩЕЙ СТАЛИ СЕРИИ ES6 ДЛЯ ГЛУБОКИХ СКВАЖИН ДИАМЕТРОМ 6" И БОЛЕЕ

ОБЛАСТИ ПРИМЕНЕНИЯ

- Бытовое водоснабжение
- Системы водоснабжения и повышение давления
- Системы орошения и пожаротушения, водоочистные станции, фильтрация и опреснение морской воды
- Промышленное охлаждение и технологические процессы
- Горная промышленность, дренаж и откачка воды
- Фонтаны
- Противопожарное оборудование
- Промышленность

КОНСТРУКТИВНЫЕ ОСОБЕННОСТИ

- Рабочие колеса и диффузоры из нержавеющей коррозионно-стойкой стали
- Усиленная конструкция из нержавеющей стали обеспечивает надежную фиксацию всех компонентов и увеличивает срок службы и безотказную работу
- PTFE кольцо щелевого уплотнения, керамическая направляющая втулка (по запросу - карбид вольфрама) и подшипники из нитриловой резины обеспечивают износоустойчивость, длительное сохранение неизменных характеристик и надежность изделия
- Компактный, надежный и приспособленный для работы в горизонтальном положении
- Встроенный обратный клапан для предотвращения гидравлических ударов
- Внешняя втулка из нержавеющей стали обеспечивает устойчивость конструкции и надежную фиксацию всех компонентов
- Насосы с диагональной конструкцией рабочего колеса длиной более 3 м оснащены верхней и промежуточной втулкой из карбида вольфрама (видиа-сплав), а также специальной промежуточной конусообразной гайкой для зажимного кольца
- Новая гидравлическая конструкция обеспечивает увеличение производительности и снижает энергозатраты, делая насосы более рентабельными



РАСШИФРОВКА ОБОЗНАЧЕНИЯ

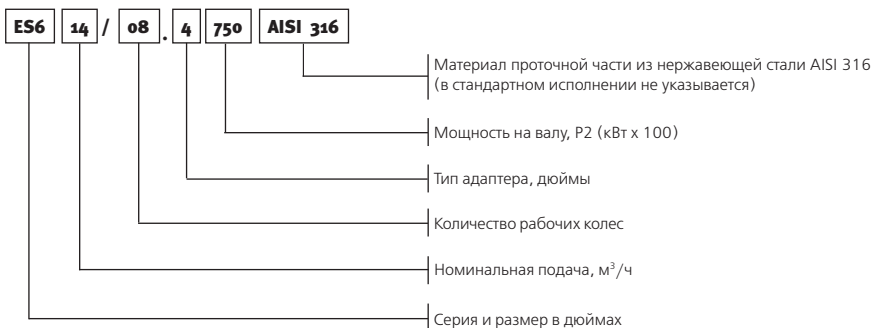

ЭКСПЛУАТАЦИОННЫЕ ОГРАНИЧЕНИЯ

- Производительность до 80 м³/ч
- Напор до 70 бар (700 м)
- Максимально допустимая концентрация песка 100 г/м³
- Температура воды: от -5°С до 60°С
- Вращение: против часовой стрелки со стороны напорной части
- Переходники на двигатели (адаптеры) соответствуют стандарту NEMA
- Насос предназначен для работы в вертикальном и горизонтальном положении
- Двигатели: см. в разделе “Погружные электродвигатели”

МАТЕРИАЛЫ, КОНТАКТИРУЮЩИЕ С ПЕРЕКАЧИВАЕМОЙ ЖИДКОСТЬЮ						
ПОЗ.	НАИМЕНОВАНИЕ ДЕТАЛИ	МАТЕРИАЛ	МАРКА			
			СТАНДАРТНАЯ ВЕРСИЯ		ВЕРСИЯ N	
			AISI	DIN / EN	AISI	DIN / EN
1000	Напорный патрубок/корпус клапана	Нержавеющая сталь	304	1.4301	316	1.4401
1001 / 04 / 05	Клапан	Нержавеющая сталь	316	1.4401	316	1.4401
1002	Уплотнительное кольцо круглого сечения	Нитриловая резина	NBR	NBR	NBR	NBR
1003	Контргайки для кожуха	Нержавеющая сталь	316	1.4401	316	1.4401
2000	Кожух	Нержавеющая сталь	304	1.4301	316	1.4401
2001	Фильтр на всасе	Нержавеющая сталь	316	1.4401	316	1.4401
2002	Защита кабеля	Нержавеющая сталь	316	1.4401	316	1.4401
2003	Начальная проставка	Нержавеющая сталь	304	1.4301	316	1.4401
2004	Фланец и болты	Нержавеющая сталь	304	1.4301	316	1.4401
2005	Переходник двигателя	Нержавеющая сталь	304	1.4301	316	1.4401
3000	Вал	Нержавеющая сталь	431	1.4057	316/329	1.4401/1.4460
3001	Муфта	Нержавеющая сталь	431/329	1.4057/1.4460	316/329	1.4401/1.4460
3002 / 03	Верхняя / Нижняя шайба для упорного кольца	Нержавеющая сталь	316	1.4401	316	1.4401
3004	Верхняя втулка цапфы	Нержавеющая сталь с керамическим покрытием	329	1.4460	329	1.4460
3005	Гайка и шайба	Нержавеющая сталь	316	1.4401	316	1.4401
3006	Упорное кольцо	Полимер тетрафторэтилена	PTFE	PTFE	PTFE	PTFE
3007 / 08	Нижняя / Верхняя проставка	Нержавеющая сталь	316	1.4401	316	1.4401
4000	Диффузор	Нержавеющая сталь	304	1.4301	316	1.4401
4001	Промежуточный упорный подшипник	Нитриловая резина	NBR	NBR	NBR	NBR
4002	Регулировочное щелевое кольцо	Полимер тетрафторэтилена	PTFE	PTFE	PTFE	PTFE
4003	Зажимное щелевое кольцо фланца	Нержавеющая сталь	304	1.4301	316	1.4401
4004	Упорный подшипник	Нитриловая резина	NBR	NBR	NBR	NBR
4005	Последний - промежуточный диффузор / Верхний направляющий подшипник	Нержавеющая сталь	316	1.4401	316	1.4401
4006 / 07 / 08	Первый / Последний диффузор	Нержавеющая сталь	316	1.4401	316	1.4401
5000 / 05	Рабочее колесо / Кольцо для компенсации износа	Нержавеющая сталь	304	1.4301	316	1.4401
5001	Зажимная втулка / Проставка рабочего колеса	Нержавеющая сталь	316	1.4401	316	1.4401
5002 / 03	Гайка для зажимного кольца / Промежуточная гайка для зажимного кольца	Нержавеющая сталь	316	1.4401	316	1.4401
5004	Упорная гайка для зажимного кольца	Нержавеющая сталь	316	1.4401	316	1.4401

ЭЛЕКТРОДВИГАТЕЛИ

В качестве привода для насосов применяются погружные электродвигатели Franklin Electric изолированной конструкции диаметром 4", 6" и 8" (по выбору пользователя).

Соединение с электродвигателем выполнено по стандартам NEMA.

Примечание: Для соединения с выбранным электродвигателем необходимо заказывать насос с адаптером соответствующего типоразмера.

Предусмотрено два вида исполнения электродвигателей - стандартное исполнение и высокотемпературное, позволяющее электродвигателю функционировать при температуре воды, перекачиваемой насосом, составляющей до +90°C для 6" электродвигателей и до +75°C - для 8" электродвигателей.

Модельный ряд и технические характеристики см. в соответствующем разделе настоящего каталога.

ОСОБЕННОСТИ МОНТАЖА

Насос может быть расположен в вертикальном либо наклонном положении (но в любом случае наклон не должен составлять менее 5 градусов к горизонтальной плоскости. При этом необходимо обеспечить надежное крепление насоса и невозможность его самопроизвольного смещения.

При использовании насоса в вертикальном положении в скважине с диаметром больше номинального, либо в наклонном положении при подаче воды из искусственного или естественного резервуара, для эффективного охлаждения электродвигателя необходимо использовать рубашку охлаждения. При этом, если температура перекачиваемой воды не превышает +30°C, допускается не применять рубашку охлаждения при условии использования в качестве привода высокотемпературного двигателя. В противном случае, применение рубашки охлаждения также является обязательным.

Примечание: Температура перекачиваемой воды при использовании высокотемпературного двигателя в любом случае не должна превышать +90°C для 6" электродвигателей, и +75°C - для 8" электродвигателей.

АДАПТЕРЫ ДЛЯ СОЕДИНЕНИЯ С ЭЛЕКТРОДВИГАТЕЛЕМ ES6 14 / 19 / 25

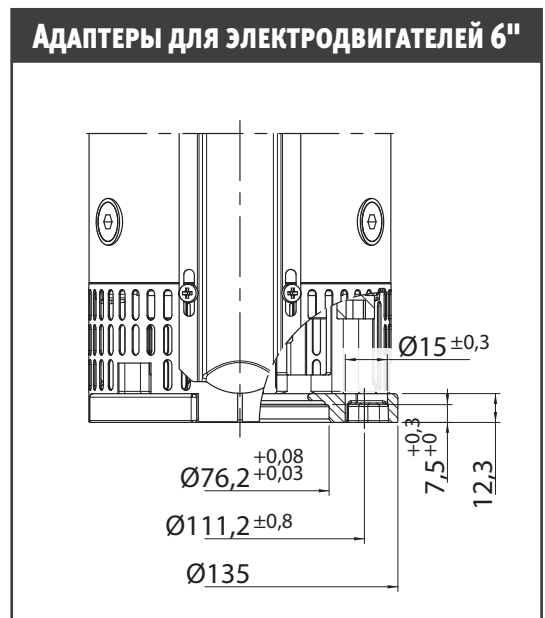
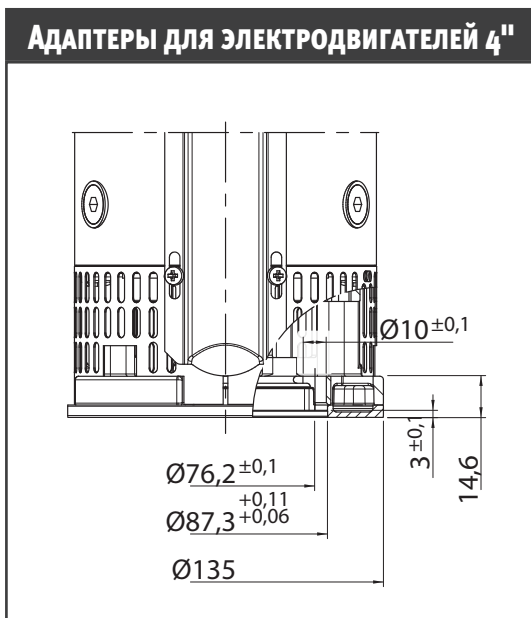

АДАПТЕРЫ ДЛЯ СОЕДИНЕНИЯ С ЭЛЕКТРОДВИГАТЕЛЕМ
ES6 30 / 46 / 65

АДАПТЕРЫ ДЛЯ ЭЛЕКТРОДВИГАТЕЛЕЙ 4"

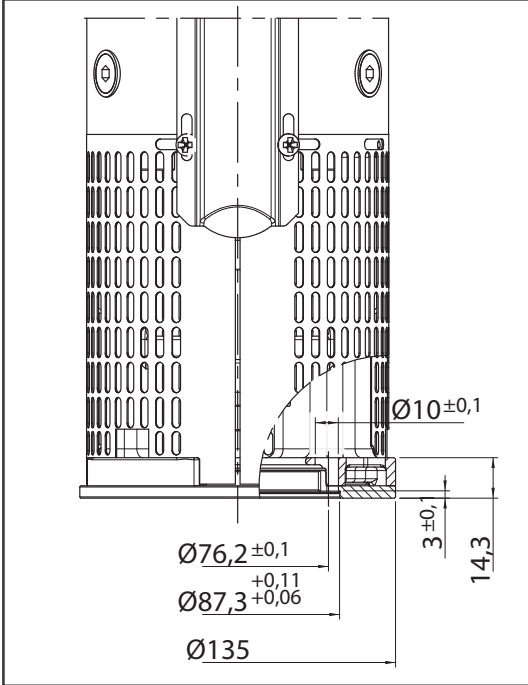

АДАПТЕРЫ ДЛЯ ЭЛЕКТРОДВИГАТЕЛЕЙ 6"

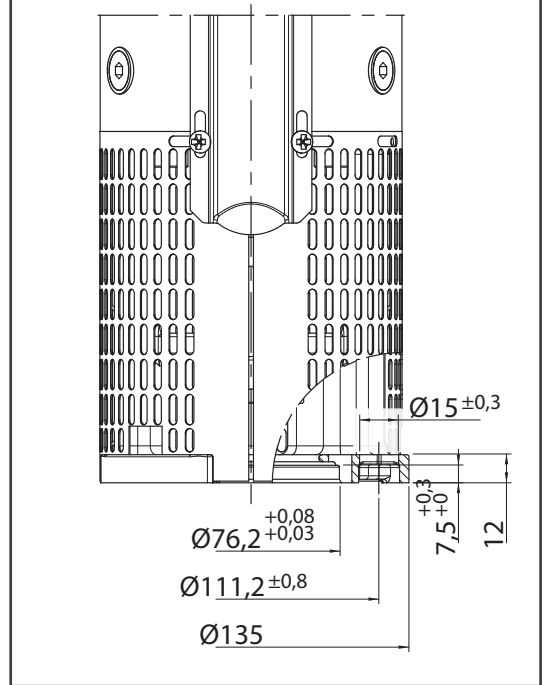

АДАПТЕРЫ ДЛЯ ЭЛЕКТРОДВИГАТЕЛЕЙ 8"

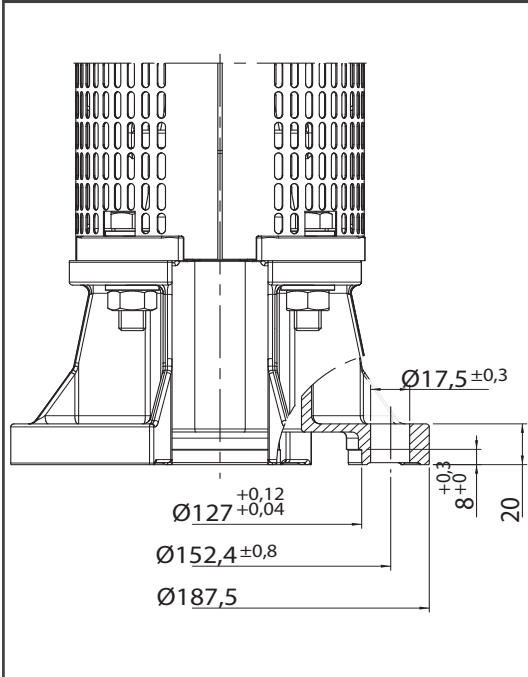

ПОГРУЖНЫЕ НАСОСЫ ИЗ НЕРЖАВЕЮЩЕЙ СТАЛИ СЕРИИ ES6 ГИДРАВЛИЧЕСКИЕ ХАРАКТЕРИСТИКИ



ТАБЛИЦА ГИДРАВЛИЧЕСКИХ ХАРАКТЕРИСТИК ES6 14

ТИП НАСОСА	НОМИНАЛЬНАЯ МОЩНОСТЬ		Q = ПОДАЧА										
			м³/ч	0	6	8	10	12	15	18	21	24	27
	кВт	л.с.	л/мин	0	100	133	167	200	250	300	350	400	450
			H = ОБЩИЙ НАПОР В МЕТРАХ ВОДЯНОГО СТОЛБА [м]										
ES6 14/05	4	5,5		56,1	50,7	48,4	45,4	41,4	31,3	18,6			
ES6 14/06	4	5,5		67,3	60,8	58,1	54,5	49,7	37,5	22,3			
ES6 14/07	4	5,5		78,5	71	67,8	63,6	58	43,8	26			
ES6 14/08	4	5,5		89,7	81,1	77,5	72,7	66,3	50	29,7			
ES6 14/09	5,5	7,5		100,9	91,2	87,2	81,8	74,6	56,3	33,4			
ES6 14/10	5,5	7,5		112,1	101,4	96,9	90,9	82,9	62,5	37,1			
ES6 14/11	5,5	7,5		123,3	111,5	106,6	100	91,2	68,8	40,8			
ES6 14/12	5,5	7,5		134,6	121,7	116,3	109,1	99,5	75	44,6			
ES6 14/13	5,5	7,5		145,8	131,8	125,9	118,1	107,7	81,3	48,3			
ES6 14/14	7,5	10		157	141,9	135,6	127,2	116	87,5	52			
ES6 14/15	7,5	10		168,2	152,1	145,3	136,3	124,3	93,8	55,7			
ES6 14/16	7,5	10		179,4	162,2	155	145,4	132,6	100	59,4			
ES6 14/17	7,5	10		190,6	172,3	164,7	154,5	140,9	106,3	63,1			
ES6 14/18	9,3	12,5		201,8	182,5	174,4	163,6	149,2	112,5	66,8			
ES6 14/19	9,3	12,5		213	192,6	184,1	172,7	157,5	118,8	70,5			
ES6 14/20	9,3	12,5		224,3	202,8	193,8	181,8	165,8	125	74,3			
ES6 14/21	9,3	12,5		235,5	212,9	203,4	190,8	174	131,3	78			
ES6 14/22	9,3	12,5		246,7	223	213,1	199,9	182,3	137,5	81,7			
ES6 14/23	11	15		257,9	233,2	222,8	209	190,6	143,8	85,4			
ES6 14/24	11	15		269,1	243,3	232,5	218,1	198,9	150	89,1			
ES6 14/25	11	15		280,3	253,4	242,2	227,2	207,2	156,3	92,8			
ES6 14/26	11	15		291,5	263,6	251,9	236,3	215,5	162,5	96,5			
ES6 14/27	15	20		302,7	273,7	261,6	245,4	223,8	168,8	100,2			
ES6 14/28	15	20		314	283,9	271,3	254,5	232,1	175	104			
ES6 14/29	15	20		325,2	294	280,9	263,5	240,3	181,3	107,7			
ES6 14/30	15	20		336,4	304,1	290,6	272,6	248,6	187,5	111,4			
ES6 14/31	15	20		347,6	314,3	300,3	281,7	256,9	193,8	115,1			
ES6 14/32	15	20		358,8	324,4	310	290,8	265,2	200	118,8			
ES6 14/33	15	20		370	334,5	319,7	299,9	273,5	206,3	122,5			
ES6 14/34	15	20		381,2	344,7	329,4	309	281,8	212,5	126,2			
ES6 14/35	15	20		392,4	354,8	339,1	318,1	290,1	218,8	129,9			
ES6 14/36	15	20		403,7	365	348,8	327,2	298,4	225	133,7			
ES6 14/37	18,5	25		414,9	375,1	358,4	336,2	306,6	231,3	137,4			
ES6 14/38	18,5	25		426,1	385,2	368,1	345,3	314,9	237,5	141,1			
ES6 14/39	18,5	25		437,3	395,4	377,8	354,4	323,2	243,8	144,8			
ES6 14/40	18,5	25		448,5	405,5	387,5	363,5	331,5	250	148,5			
ES6 14/41	18,5	25		459,7	415,6	397,2	372,6	339,8	256,3	152,2			
ES6 14/42	18,5	25		470,9	425,8	406,9	381,7	348,1	262,5	155,9			
ES6 14/43	18,5	25		482,1	435,9	416,6	390,8	356,4	268,8	159,6			
ES6 14/44	18,5	25		493,4	446,1	426,3	399,9	364,7	275	163,4			
ES6 14/45	22	30		504,6	456,2	435,9	408,9	372,9	281,3	167,1			
ES6 14/46	22	30		515,8	466,3	445,6	418	381,2	287,5	170,8			
ES6 14/47	22	30		527	476,5	455,3	427,1	389,5	293,8	174,5			
ES6 14/48	22	30		538,2	486,6	465	436,2	397,8	300	178,2			
ES6 14/49	22	30		549,4	496,7	474,7	445,3	406,1	306,3	181,9			
ES6 14/50	22	30		560,6	506,9	484,4	454,4	414,4	312,5	185,6			
ES6 14/51	22	30		571,8	517	494,1	463,5	422,7	318,8	189,3			
ES6 14/52	22	30		583,1	527,2	503,8	472,6	431	325	193,1			
ES6 14/53	30	40		594,3	537,3	513,4	481,6	439,2	331,3	196,8			
ES6 14/54	30	40		605,5	547,4	523,1	490,7	447,5	337,5	200,5			
ES6 14/55	30	40		616,7	557,6	532,8	499,8	455,8	343,8	204,2			
ES6 14/56	30	40		627,9	567,7	542,5	508,9	464,1	350	207,9			
ES6 14/57	30	40		639,1	577,8	552,2	518	472,4	356,3	211,6			
ES6 14/58	30	40		650,3	588	561,9	527,1	480,7	362,5	215,3			
ES6 14/59	30	40		661,5	598,1	571,6	536,2	489	368,8	219			
ES6 14/60	30	40		672,8	608,3	581,3	545,3	497,3	375	222,8			
ES6 14/61	30	40		684	618,4	590,9	554,3	505,5	381,3	226,5			

ТАБЛИЦА ГИДРАВЛИЧЕСКИХ ХАРАКТЕРИСТИК ES6 19

ТИП НАСОСА	НОМИНАЛЬНАЯ МОЩНОСТЬ		Q = ПОДАЧА										
			м³/ч	6	8	10	12	15	18	21	24	27	
	кВт	л.с.	л/мин	100	133	167	200	250	300	350	400	450	
			H = ОБЩИЙ НАПОР В МЕТРАХ ВОДЯНОГО СТОЛБА [м]										
ES6 19/06	4	5,5	70		66,4	64	62	57,6	51,6	43,2	32,9	20,5	
ES6 19/07	5,5	7,5	81,7		77,5	74,7	72,3	67,2	60,2	50,4	38,4	23,9	
ES6 19/08	5,5	7,5	93,3		88,5	85,3	82,7	76,8	68,8	57,6	43,9	27,4	
ES6 19/09	5,5	7,5	105		99,6	96	93	86,4	77,4	64,8	49,4	30,8	
ES6 19/10	7,5	10	116,7		110,7	106,7	103,3	96	86	72	54,9	34,2	
ES6 19/11	7,5	10	128,3		121,7	117,3	113,7	105,6	94,6	79,2	60,4	37,6	
ES6 19/12	7,5	10	140		132,8	128	124	115,2	103,2	86,4	65,8	41	
ES6 19/13	9,3	12,5	151,7		143,9	138,7	134,3	124,8	111,8	93,6	71,3	44,5	
ES6 19/14	9,3	12,5	163,3		154,9	149,3	144,7	134,4	120,4	100,8	76,8	47,9	
ES6 19/15	9,3	12,5	175		166	160	155	144	129	108	82,3	51,3	
ES6 19/16	11	15	186,7		177,1	170,7	165,3	153,6	137,6	115,2	87,8	54,7	
ES6 19/17	11	15	198,3		188,1	181,3	175,7	163,2	146,2	122,4	93,3	58,1	
ES6 19/18	11	15	210		199,2	192	186	172,8	154,8	129,6	98,8	61,6	
ES6 19/19	15	20	221,7		210,3	202,7	196,3	182,4	163,4	136,8	104,2	65	
ES6 19/20	15	20	233,3		221,3	213,3	206,7	192	172	144	109,7	68,4	
ES6 19/21	15	20	245		232,4	224	217	201,6	180,6	151,2	115,2	71,8	
ES6 19/22	15	20	256,7		243,5	234,7	227,3	211,2	189,2	158,4	120,7	75,2	
ES6 19/23	15	20	268,3		254,5	245,3	237,7	220,8	197,8	165,6	126,2	78,7	
ES6 19/24	15	20	280		265,6	256	248	230,4	206,4	172,8	131,7	82,1	
ES6 19/25	18,5	25	291,7		276,7	266,7	258,3	240	215	180	137,2	85,5	
ES6 19/26	18,5	25	303,3		287,7	277,3	268,7	249,6	223,6	187,2	142,7	88,9	
ES6 19/27	18,5	25	315		298,8	288	279	259,2	232,2	194,4	148,1	92,3	
ES6 19/28	18,5	25	326,7		309,9	298,7	289,3	268,8	240,8	201,6	153,6	95,8	
ES6 19/29	18,5	25	338,3		320,9	309,3	299,7	278,4	249,4	208,8	159,1	99,2	
ES6 19/30	18,5	25	350		332	320	310	288	258	216	164,6	102,6	
ES6 19/31	22	30	361,7		343,1	330,7	320,3	297,6	266,6	223,2	170,1	106	
ES6 19/32	22	30	373,3		354,1	341,3	330,7	307,2	275,2	230,4	175,6	109,4	
ES6 19/33	22	30	385		365,2	352	341	316,8	283,8	237,6	181,1	112,9	
ES6 19/34	22	30	396,7		376,3	362,7	351,3	326,4	292,4	244,8	186,5	116,3	
ES6 19/35	22	30	408,3		387,3	373,3	361,7	336	301	252	192	119,7	
ES6 19/36	22	30	420		398,4	384	372	345,6	309,6	259,2	197,5	123,1	
ES6 19/37	30	40	431,7		409,5	394,7	382,3	355,2	318,2	266,4	203	126,5	
ES6 19/38	30	40	443,3		420,5	405,3	392,7	364,8	326,8	273,6	208,5	130	
ES6 19/39	30	40	455		431,6	416	403	374,4	335,4	280,8	214	133,4	
ES6 19/40	30	40	466,7		442,7	426,7	413,3	384	344	288	219,5	136,8	
ES6 19/41	30	40	478,3		453,7	437,3	423,7	393,6	352,6	295,2	225	140,2	
ES6 19/42	30	40	490		464,8	448	434	403,2	361,2	302,4	230,4	143,6	
ES6 19/43	30	40	501,7		475,9	458,7	444,3	412,8	369,8	309,6	235,9	147,1	
ES6 19/44	30	40	513,3		486,9	469,3	454,7	422,4	378,4	316,8	241,4	150,5	
ES6 19/45	30	40	525		498	480	465	432	387	324	246,9	153,9	
ES6 19/46	30	40	536,7		509,1	490,7	475,3	441,6	395,6	331,2	252,4	157,3	
ES6 19/47	30	40	548,3		520,1	501,3	485,7	451,2	404,2	338,4	257,9	160,7	
ES6 19/48	30	40	560		531,2	512	496	460,8	412,8	345,6	263,4	164,2	
ES6 19/49	30	40	571,7		542,3	522,7	506,3	470,4	421,4	352,8	268,8	167,6	
ES6 19/50	37	50	583,3		553,3	533,3	516,7	480	430	360	274,3	171	
ES6 19/51	37	50	595		564,4	544	527	489,6	438,6	367,2	279,8	174,4	
ES6 19/52	37	50	606,7		575,5	554,7	537,3	499,2	447,2	374,4	285,3	177,8	
ES6 19/53	37	50	618,3		586,5	565,3	547,7	508,8	455,8	381,6	290,8	181,3	
ES6 19/54	37	50	630		597,6	576	558	518,4	464,4	388,8	296,3	184,7	
ES6 19/55	37	50	641,7		608,7	586,7	568,3	528	473	396	301,8	188,1	
ES6 19/56	37	50	653,3		619,7	597,3	578,7	537,6	481,6	403,2	307,3	191,5	
ES6 19/57	37	50	665		630,8	608	589	547,2	490,2	410,4	312,7	194,9	
ES6 19/58	37	50	676,7		641,9	618,7	599,3	556,8	498,8	417,6	318,2	198,4	
ES6 19/59	37	50	688,3		652,9	629,3	609,7	566,4	507,4	424,8	323,7	201,8	
ES6 19/60	37	50	700		664	640	620	576	516	432	329,2	205,2	

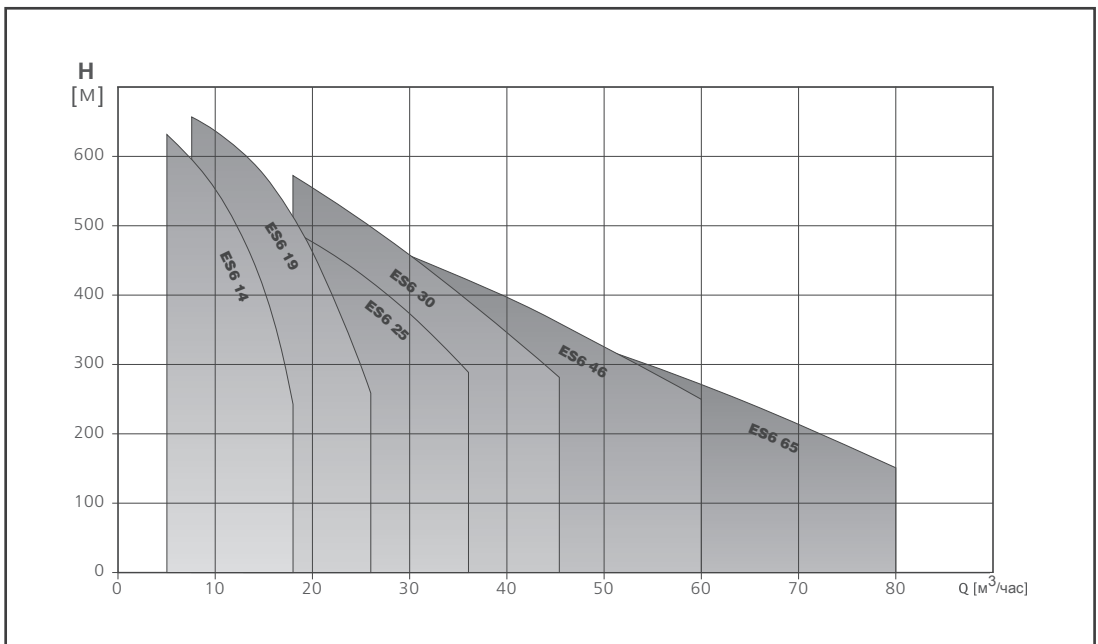
ТАБЛИЦА ГИДРАВЛИЧЕСКИХ ХАРАКТЕРИСТИК ES6 25

ТИП НАСОСА	НОМИНАЛЬНАЯ МОЩНОСТЬ		Q = ПОДАЧА										
			м³/ч	0	8	12	16	20	24	28	32	36	40
	кВт	л.с.	л/мин	0	133	200	266	333	400	466	533	600	666
			H = ОБЩИЙ НАПОР В МЕТРАХ ВОДЯНОГО СТОЛБА [м]										
ES6 25/03	4	5,5		36,3			32,8	30,7	28,5	25,1	21	17,1	12
ES6 25/04	4	5,5		48,4			43,8	41	38,1	33,4	28	22,8	16
ES6 25/05	5,5	7,5		60,5			54,7	51,2	47,6	41,8	35	28,5	20
ES6 25/06	7,5	10		72,6			65,7	61,5	57,1	50,1	42	34,2	24
ES6 25/07	7,5	10		84,7			76,6	71,7	66,6	58,5	49	39,9	28
ES6 25/08	9,3	12,5		96,8			87,5	81,9	76,1	66,9	56	45,6	32
ES6 25/09	9,3	12,5		108,9			98,5	92,2	85,6	75,2	63	51,3	36
ES6 25/10	11	15		121			109,4	102,4	95,1	83,6	70	57	40
ES6 25/11	11	15		133,1			120,4	112,7	104,7	91,9	77	62,7	44
ES6 25/12	15	20		145,2			131,3	122,9	114,2	100,3	84	68,4	48
ES6 25/13	15	20		157,3			142,3	133,2	123,7	108,6	91	74,1	52
ES6 25/14	15	20		169,4			153,2	143,4	133,2	117	98	79,8	56
ES6 25/15	15	20		181,5			164,1	153,6	142,7	125,4	105	85,5	60
ES6 25/16	18,5	25		193,6			175,1	163,9	152,2	133,7	112	91,2	64
ES6 25/17	18,5	25		205,7			186	174,1	161,7	142,1	119	96,9	68
ES6 25/18	18,5	25		217,8			197	184,4	171,3	150,4	126	102,6	72
ES6 25/19	18,5	25		229,9			207,9	194,6	180,8	158,8	133	108,3	76
ES6 25/20	22	30		242			218,9	204,9	190,3	167,1	140	114	80
ES6 25/21	22	30		254,1			229,8	215,1	199,8	175,5	147	119,7	84
ES6 25/22	22	30		266,2			240,7	225,3	209,3	183,9	154	125,4	88
ES6 25/23	22	30		278,3			251,7	235,6	218,8	192,2	161	131,1	92
ES6 25/24	30	40		290,4			262,6	245,8	228,3	200,6	168	136,8	96
ES6 25/25	30	40		302,5			273,6	256,1	237,9	208,9	175	142,5	100
ES6 25/26	30	40		314,6			284,5	266,3	247,4	217,3	182	148,2	104
ES6 25/27	30	40		326,7			295,5	276,6	256,9	225,6	189	153,9	108
ES6 25/28	30	40		338,8			306,4	286,8	266,4	234	196	159,6	112
ES6 25/29	30	40		350,9			317,3	297	275,9	242,4	203	165,3	116
ES6 25/30	30	40		363			328,3	307,3	285,4	250,7	210	171	120
ES6 25/31	30	40		375,1			339,2	317,5	294,9	259,1	217	176,7	124
ES6 25/32	37	50		387,2			350,2	327,8	304,5	267,4	224	182,4	128
ES6 25/33	37	50		399,3			361,1	338	314	275,8	231	188,1	132
ES6 25/34	37	50		411,4			372,1	348,3	323,5	284,1	238	193,8	136
ES6 25/35	37	50		423,5			383	358,5	333	292,5	245	199,5	140
ES6 25/36	37	50		435,6			393,9	368,7	342,5	300,9	252	205,2	144
ES6 25/37	37	50		447,7			404,9	379	352	309,2	259	210,9	148
ES6 25/38	37	50		459,8			415,8	389,2	361,5	317,6	266	216,6	152
ES6 25/39	45	60		471,9			426,8	399,5	371,1	325,9	273	222,3	156
ES6 25/40	45	60		484			437,7	409,7	380,6	334,3	280	228	160
ES6 25/41	45	60		496,1			448,7	420	390,1	342,6	287	233,7	164
ES6 25/42	45	60		508,2			459,6	430,2	399,6	351	294	239,4	168
ES6 25/43	45	60		520,3			470,5	440,4	409,1	359,4	301	245,1	172
ES6 25/44	45	60		532,4			481,5	450,7	418,6	367,7	308	250,8	176
ES6 25/45	45	60		544,5			492,4	460,9	428,1	376,1	315	256,5	180
ES6 25/46	45	60		556,6			503,4	471,2	437,7	384,4	322	262,2	184

ТАБЛИЦА ГИДРАВЛИЧЕСКИХ ХАРАКТЕРИСТИК ES6 30

ТИП НАСОСА	НОМИНАЛЬНАЯ МОЩНОСТЬ		Q = ПОДАЧА										
			м ³ /ч	0	5	10	15	20	25	30	35	40	45
	кВт	л.с.	л/мин	0	83,5	166,5	250	333,5	416,5	500	583,5	666,5	750
			H = ОБЩИЙ НАПОР В МЕТРАХ ВОДЯНОГО СТОЛБА [M]										
ES6 30/03	3,7	5		46,3			38,9	36	33,3	30,2	26,7	21,7	15,3
ES6 30/04	5,5	7,5		62,5			52,6	48,8	45,2	41,1	36,5	30	21,4
ES6 30/05	7,5	10		78,6			66,2	61,5	56,9	51,8	46,1	38	27,4
ES6 30/06	7,5	10		93,1			78,4	72,6	67,1	61	54	44,1	31,2
ES6 30/07	9,3	12,5		110			92,6	86	79,7	72,6	64,6	53,3	38,4
ES6 30/08	11	15		125,5			105,7	98,1	90,9	82,7	73,6	60,5	43,5
ES6 30/09	11	15		140,1			117,9	109,3	101,1	91,8	81,4	66,6	47,3
ES6 30/10	15	20		158,2			133,3	123,8	114,9	104,7	93,5	77,3	56,1
ES6 30/11	15	20		173			145,7	135,3	125,4	114,1	101,7	83,8	60,4
ES6 30/12	15	20		187,7			158	146,6	135,7	123,4	109,6	90	64,4
ES6 30/13	18,5	25		205,2			172,9	160,6	148,9	135,7	121,1	100	72,4
ES6 30/14	18,5	25		220			185,3	172,1	159,4	145,1	129,2	106,5	76,7
ES6 30/15	22	30		237			199,7	185,5	172,1	156,8	140	115,7	84
ES6 30/16	22	30		251,9			212,2	197,1	182,6	166,3	148,3	122,3	88,3
ES6 30/17	22	30		266,7			224,5	208,4	193	175,7	156,4	128,7	92,5
ES6 30/18	22	30		281,3			236,8	219,7	203,3	185	164,3	134,9	96,5
ES6 30/19	30	40		302,1			254,7	236,8	219,9	200,7	179,7	149,2	109,1
ES6 30/20	30	40		317,3			267,4	248,6	230,7	210,5	188,2	156	113,8
ES6 30/21	30	40		332,3			280	260,2	241,5	220,1	196,7	162,8	118,3
ES6 30/22	30	40		347,3			292,6	271,8	252,1	229,7	205	169,4	122,7
ES6 30/23	30	40		362,2			305,1	283,4	262,6	239,2	213,2	175,9	127
ES6 30/24	30	40		377			317,5	294,8	273,1	248,6	221,4	182,2	131,2
ES6 30/25	37	50		395,2			333	309,4	287	261,5	233,5	193,1	140,1
ES6 30/26	37	50		410,1			345,5	320,9	297,5	271,1	241,8	199,7	144,5
ES6 30/27	37	50		425			357,9	332,4	308,1	280,5	250	206,1	148,8
ES6 30/28	37	50		439,8			370,3	343,8	318,5	289,9	258,1	212,5	152,9
ES6 30/29	37	50		454,5			382,6	355,2	328,9	299,2	266,2	218,8	157
ES6 30/30	37	50		469,1			394,9	366,4	339,1	308,5	274,1	224,9	160,9
ES6 30/31	45	60		490			412,9	383,6	355,8	324,2	289,4	239,3	173,6
ES6 30/32	45	60		505			425,4	395,2	366,4	333,7	297,7	245,8	177,9
ES6 30/33	45	60		519,8			437,9	406,7	376,9	343,2	305,9	252,2	182,1
ES6 30/34	45	60		534,6			450,3	418,1	387,3	352,6	314	258,6	186,2
ES6 30/35	45	60		549,4			462,6	429,5	397,7	361,9	322	264,8	190,2
ES6 30/36	45	60		564,1			474,9	440,8	408	371,1	329,9	270,9	194,2
ES6 30/37	45	60		578,7			487,1	452	418,2	380,3	337,7	277	198
ES6 30/38	55	75		612,9			517,4	481,6	448,2	409,8	368,6	308,6	229,2
ES6 30/39	55	75		628,4			530,5	493,7	459,4	420	377,6	315,9	234,4
ES6 30/40	55	75		644			543,5	505,8	470,6	430,1	386,6	323,2	239,6
ES6 30/41	55	75		659,4			556,6	517,9	481,7	440,2	395,6	330,5	244,7
ES6 30/42	55	75		674,9			569,5	529,9	492,8	450,3	404,5	337,7	249,8
ES6 30/43	55	75		690,3			582,5	542	503,9	460,3	413,3	344,9	254,8

ТАБЛИЦА ГИДРАВЛИЧЕСКИХ ХАРАКТЕРИСТИК ES6 46

ТИП НАСОСА	НОМИНАЛЬНАЯ МОЩНОСТЬ		Q = ПОДАЧА										
			м ³ /ч	0	20	25	30	35	40	45	50	55	60
	КВт	л.с.	л/мин	0	333,5	416,5	500	583,5	666,5	750	833,5	916,5	1000
			H = ОБЩИЙ НАПОР В МЕТРАХ ВОДЯНОГО СТОЛБА [м]										
ES6 46/02	3	4		26,4		22,6	20,9	19,3	17,8	16,6	15,1	13,4	11,3
ES6 46/03	4	5,5		39,4		33,8	31,2	28,8	26,6	24,7	22,5	19,9	16,8
ES6 46/04	5,5	7,5		52,5		45	41,5	38,3	35,5	32,9	29,9	26,5	22,3
ES6 46/05	7,5	10		66,1		56,8	52,3	48,3	44,7	41,5	37,8	33,6	28,4
ES6 46/06	9,3	12,5		80,7		70	65,2	60,4	55,5	50,3	46	41,6	35,7
ES6 46/07	9,3	12,5		93,1		80,4	74,8	69,3	63,5	57,6	52,7	47,5	40,5
ES6 46/08	11	15		106,1		91,6	85,1	78,9	72,2	65,5	59,9	54	46
ES6 46/09	15	20		121,5		105,5	98,2	91	83,7	75,9	69,5	62,9	54,1
ES6 46/10	15	20		134		116,1	108	100,1	91,9	83,3	76,2	68,9	59
ES6 46/11	15	20		146,3		126,5	117,6	109	99,9	90,5	82,8	74,7	63,7
ES6 46/12	18,5	25		161,3		140	130,3	120,8	110,9	100,6	92	83,3	71,4
ES6 46/13	18,5	25		173,8		150,5	140	129,8	119	107,9	98,7	89,2	76,3
ES6 46/14	18,5	25		186,1		160,9	149,5	138,7	127	115,1	105,3	95	81
ES6 46/15	22	30		200,8		174,1	161,9	150,1	137,7	124,9	114,3	103,3	88,4
ES6 46/16	22	30		213,2		184,5	171,5	159,1	145,8	132,2	120,9	109,1	93,2
ES6 46/17	22	30		225,4		194,7	181	167,8	153,6	139,3	127,3	114,8	97,8
ES6 46/18	30	40		243,8		212,3	197,6	183,1	168,6	152,9	139,9	126,8	109,2
ES6 46/19	30	40		256,6		223,1	207,7	192,5	177	160,5	146,9	133	114,4
ES6 46/20	30	40		269,2		233,8	217,6	201,7	185,3	168,1	153,7	139,1	119,5
ES6 46/21	30	40		281,8		244,4	227,4	210,8	193,5	175,5	160,5	145,2	124,4
ES6 46/22	30	40		294,2		254,9	237	219,8	201,6	182,8	167,2	151,1	129,3
ES6 46/23	30	40		306,6		265,2	246,6	228,6	209,5	190	173,8	156,9	134
ES6 46/24	37	50		322,4		279,8	260,3	241,3	221,6	200,9	183,8	166,3	142,6
ES6 46/25	37	50		334,9		290,3	270	250,3	229,7	208,3	190,6	172,2	147,5
ES6 46/26	37	50		347,3		300,7	279,6	259,3	237,8	215,6	197,2	178,1	152,3
ES6 46/27	37	50		359,6		311,1	289,2	268,2	245,7	222,8	203,7	183,9	157
ES6 46/28	37	50		371,8		321,3	298,6	276,9	253,6	229,9	210,2	189,6	161,7
ES6 46/29	45	60		390,1		338,7	315,1	292,1	268,3	243,3	222,6	201,4	172,9
ES6 46/30	45	60		402,7		349,2	324,9	301,1	276,5	250,7	229,4	207,4	177,8
ES6 46/31	45	60		415,1		359,6	334,5	310,1	284,5	258	236	213,3	182,6
ES6 46/32	45	60		427,5		370	344,1	319	292,5	265,2	242,6	219,1	187,4
ES6 46/33	45	60		439,8		380,3	353,5	327,8	300,4	272,3	249,1	224,8	192
ES6 46/34	55	75		469,3		410,9	383,1	354,8	328	297,6	271,9	248,1	215,7
ES6 46/35	55	75		482,5		422,3	393,7	364,6	337	305,8	279,4	254,8	221,4
ES6 46/36	55	75		495,7		433,7	404,3	374,4	345,9	313,9	286,8	261,4	227
ES6 46/37	55	75		508,9		445	414,8	384,1	354,8	321,9	294,2	268,1	232,6
ES6 46/38	55	75		522		456,3	425,3	393,8	363,7	330	301,6	274,7	238,2
ES6 46/39	55	75		535,1		467,5	435,7	403,5	372,5	337,9	308,9	281,2	243,8
ES6 46/40	55	75		548,1		478,7	446,1	413,1	381,3	345,9	316,2	287,8	249,3

ТАБЛИЦА ГИДРАВЛИЧЕСКИХ ХАРАКТЕРИСТИК ES6 65

ТИП НАСОСА	НОМИНАЛЬНАЯ МОЩНОСТЬ		Q = ПОДАЧА											
			м³/ч	0	35	40	45	50	55	60	65	70	75	80
	кВт	л.с.	л/мин	0	583,5	666,5	750	833,5	916,5	1000	1083	1166,5	1250	1333,5
			H = ОБЩИЙ НАПОР В МЕТРАХ ВОДЯНОГО СТОЛБА [M]											
ES6 65/02	3,7	5		26,8	21,1	19	17,3	16,5	15,7	14,9	13,9	12,4	10,5	8,2
ES6 65/03	5,5	7,5		40,4	31,8	28,8	26,2	24,9	23,7	22,5	21	18,9	16	12,6
ES6 65/04	7,5	10		54	42,5	38,4	35	33,2	31,6	30,1	28	25,2	21,4	16,9
ES6 65/05	9,3	12,5		68	53,8	48,7	44,3	41,9	40,1	38,2	35,6	32,2	27,5	22
ES6 65/06	11	15		81,2	64	57,9	52,7	50	47,7	45,3	42,3	38,1	32,3	25,7
ES6 65/07	15	20		94,9	76,2	70,1	65,2	61,7	58,6	55,7	52,1	46,1	39,7	33,4
ES6 65/08	15	20		107,6	86	79,1	73,5	69,7	66,1	62,8	58,5	51,6	44,3	37
ES6 65/09	15	20		120,1	95,5	87,8	81,5	77,4	73,4	69,6	64,6	56,8	48,6	40,2
ES6 65/10	18,5	25		134,5	107,6	99	91,9	87,2	82,7	78,5	73,2	64,6	55,5	46,3
ES6 65/11	18,5	25		147	117,2	107,8	100,1	95	90	85,4	79,4	69,8	59,9	49,6
ES6 65/12	22	30		161,2	128,9	118,5	110,1	104,4	99,1	94,1	87,6	77,3	66,3	55,3
ES6 65/13	22	30		173,7	138,5	127,3	118,2	112,2	106,4	101	93,8	82,5	70,8	58,6
ES6 65/14	30	40		190,3	153,3	141	131,1	124	118	112	104,9	93	80,2	67,7
ES6 65/15	30	40		203,2	163,4	150,2	139,6	132,2	125,7	119,3	111,5	98,7	85	71,5
ES6 65/16	30	40		216	173,3	159,3	148	140,3	133,2	126,5	118,1	104,3	89,7	75,2
ES6 65/17	30	40		228,6	183	168,3	156,3	148,2	140,7	133,5	124,4	109,8	94,3	78,8
ES6 65/18	37	50		243,4	195,5	179,8	167	158,2	150,3	142,7	133,3	117,9	101,5	85,2
ES6 65/19	37	50		256,1	205,3	188,8	175,4	166,2	157,9	149,9	139,8	123,5	106,1	88,9
ES6 65/20	37	50		268,8	215	197,7	183,7	174,1	165,3	156,9	146,2	128,9	110,7	92,4
ES6 65/21	37	50		281,4	224,6	206,5	191,8	182	172,6	163,8	152,4	134,2	115,1	95,7
ES6 65/22	45	60		297,7	239,2	219,9	204,4	193,6	183,9	174,6	163,2	144,3	124,2	104,4
ES6 65/23	45	60		310,5	249	229	212,7	201,6	191,4	181,7	169,6	149,8	128,9	108
ES6 65/24	45	60		323,2	258,7	237,9	221	209,5	198,9	188,8	176	155,3	133,4	111,5
ES6 65/25	45	60		335,8	268,4	246,7	229,2	217,3	206,2	195,7	182,2	160,6	137,9	114,9
ES6 65/26	45	60		348,4	277,9	255,5	237,3	225,1	213,5	202,5	188,3	165,8	142,2	118,1
ES6 65/27	55	75		372,8	303	278,8	259,3	244,7	233,4	221,6	208,5	186,4	161,6	137,5
ES6 65/28	55	75		386,1	313,5	288,5	268,3	253,3	241,5	229,3	215,7	192,6	166,9	142
ES6 65/29	55	75		399,4	324	298,1	277,2	261,8	249,5	237	222,8	198,8	172,2	146,4
ES6 65/30	55	75		412,6	334,5	307,7	286,1	270,3	257,6	244,6	229,8	204,9	177,4	150,8
ES6 65/31	55	75		425,8	344,9	317,3	295	278,7	265,5	252,2	236,8	211	182,6	155

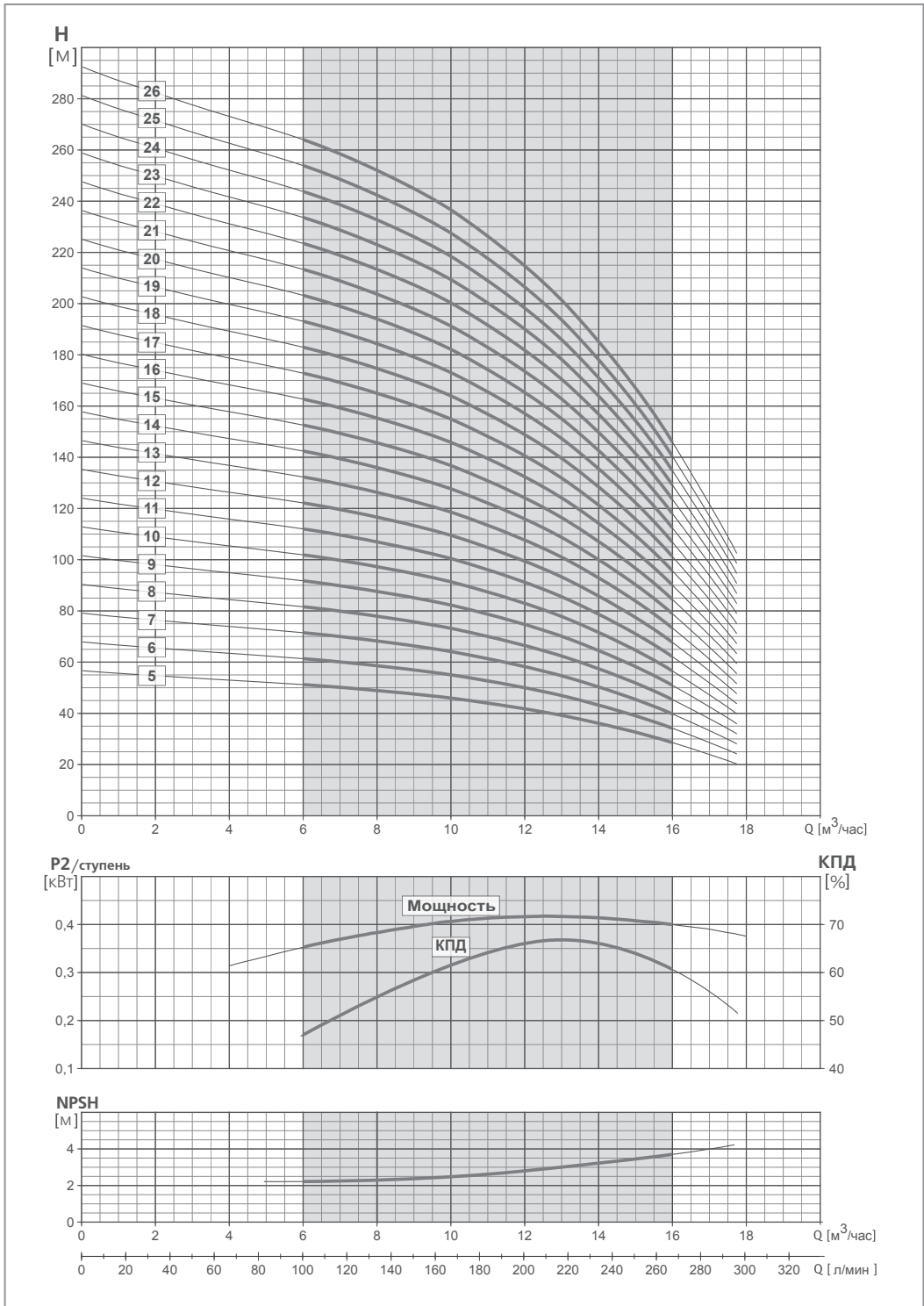

Гидравлические характеристики соответствуют жидкостям с плотностью $\rho = 1,0 \text{ кг/дм}^3$ и кинематической вязкостью $\nu = 1 \text{ мм}^2/\text{сек}$.
 Данные значения NPSH были получены при лабораторных испытаниях. Рекомендуется увеличивать данные величины при подборе на 0,5 м.

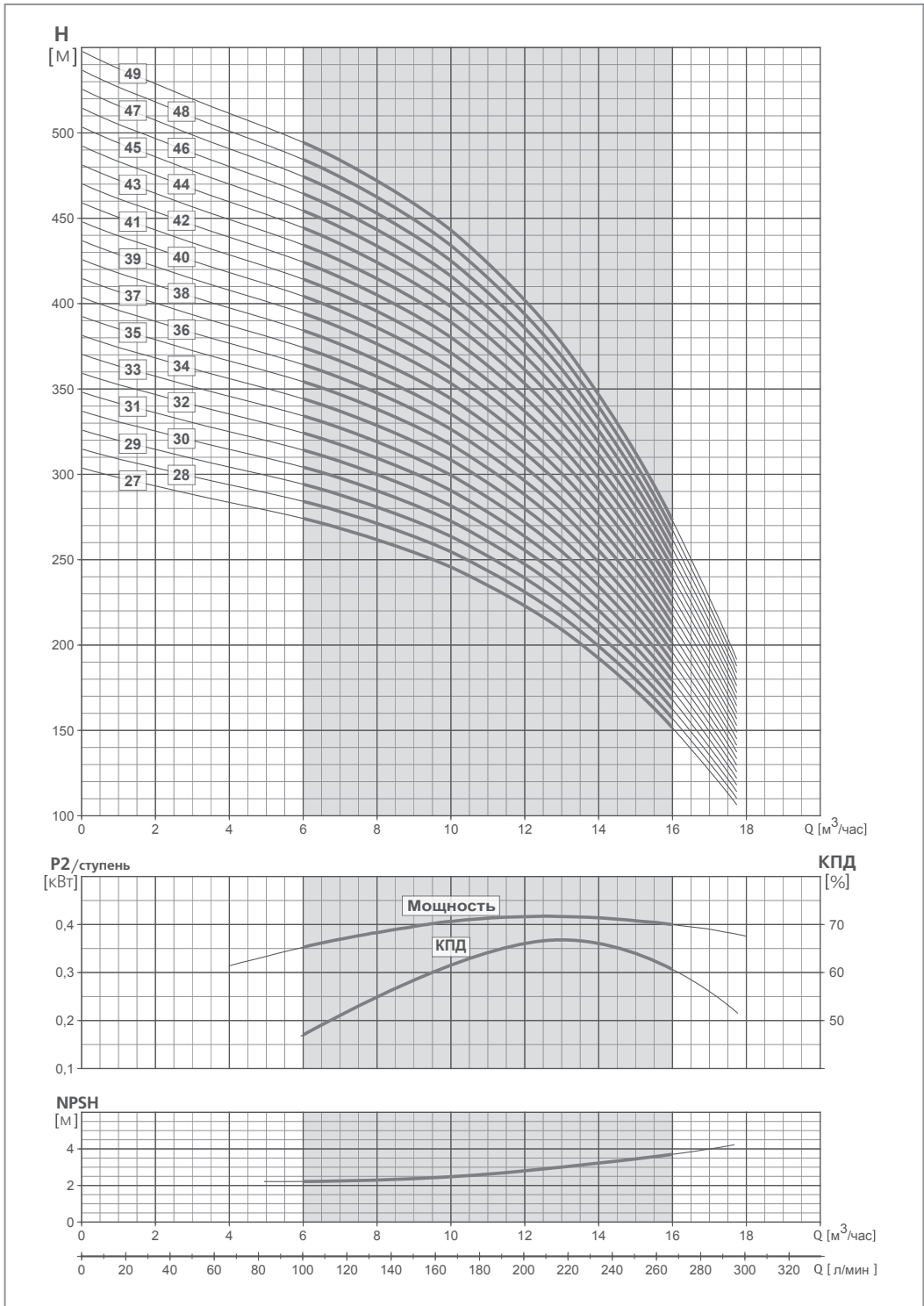

Гидравлические характеристики соответствуют жидкостям с плотностью $\rho = 1,0 \text{ кг/дм}^3$ и кинематической вязкостью $\nu = 1 \text{ мм}^2/\text{сек}$.
 Данные значения NPSH были получены при лабораторных испытаниях. Рекомендуется увеличивать данные величины при подборе на 0,5 м.

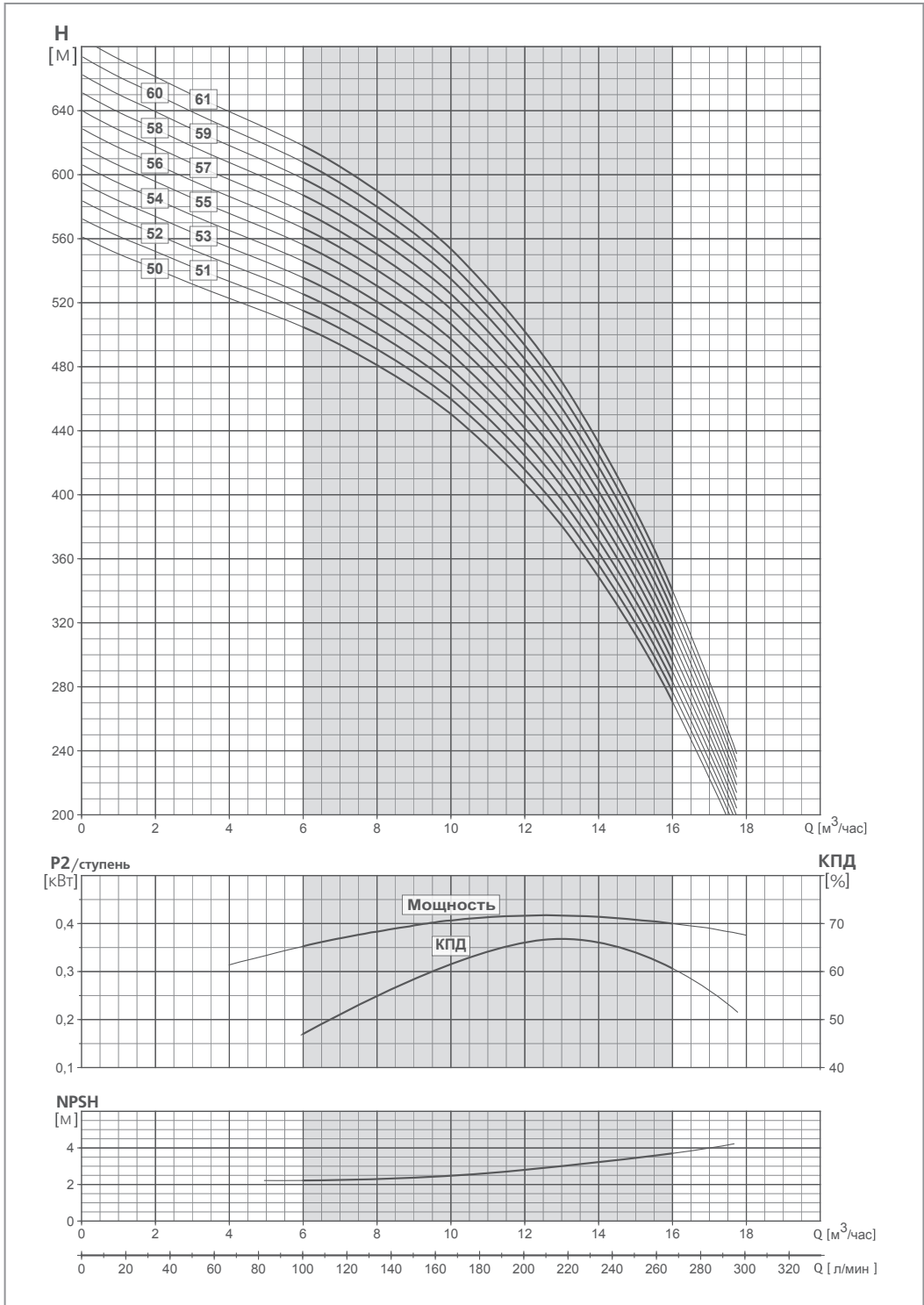

Гидравлические характеристики соответствуют жидкостям с плотностью $\rho = 1,0 \text{ кг/дм}^3$ и кинематической вязкостью $\nu = 1 \text{ мм}^2/\text{сек}$.
 Данные значения NPSH были получены при лабораторных испытаниях. Рекомендуется увеличивать данные величины при подборе на 0,5 м.

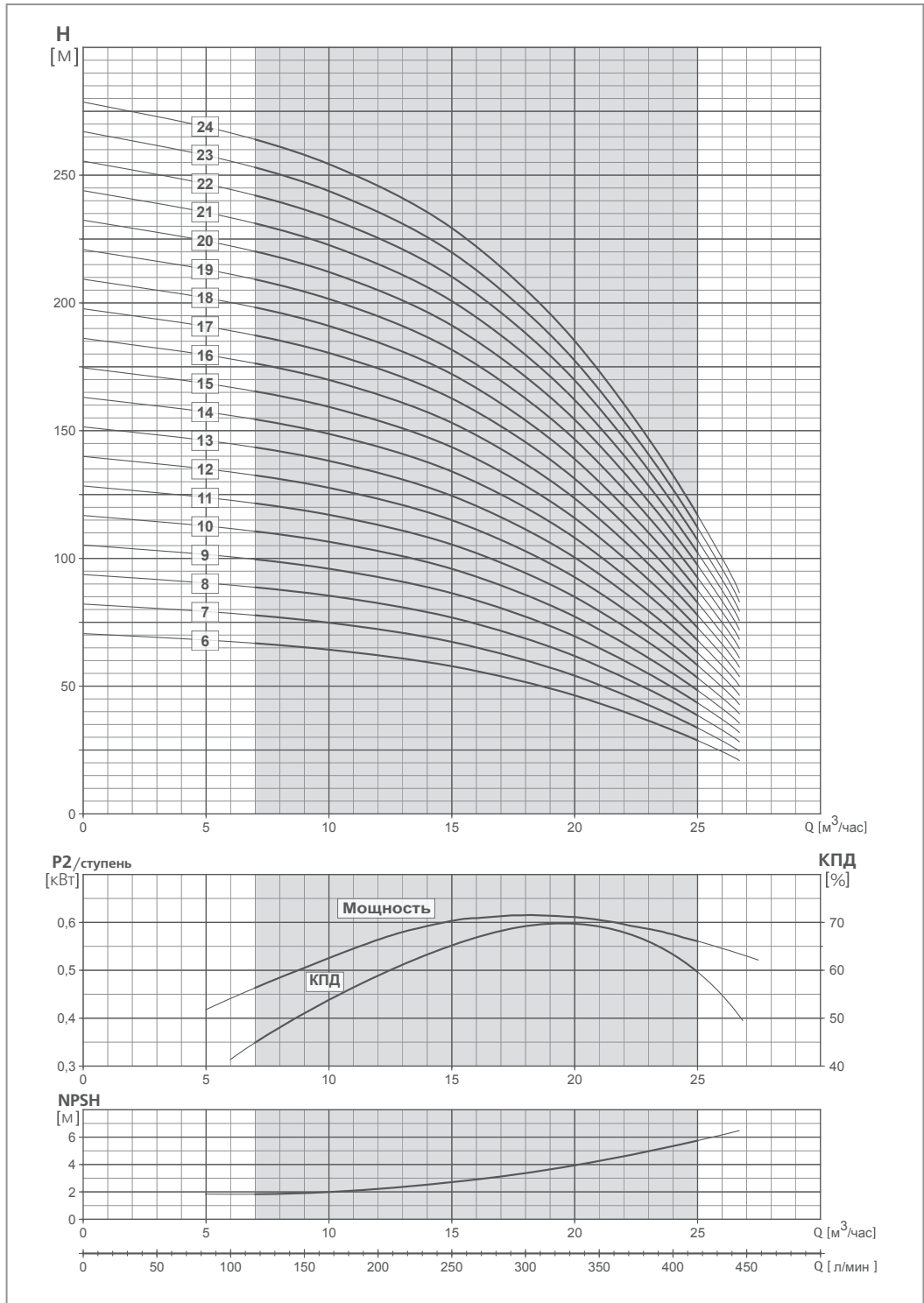

Гидравлические характеристики соответствуют жидкостям с плотностью $\rho = 1,0 \text{ кг/дм}^3$ и кинематической вязкостью $\nu = 1 \text{ мм}^2/\text{сек}$.
 Данные значения NPSH были получены при лабораторных испытаниях. Рекомендуется увеличивать данные величины при подборе на 0,5 м.

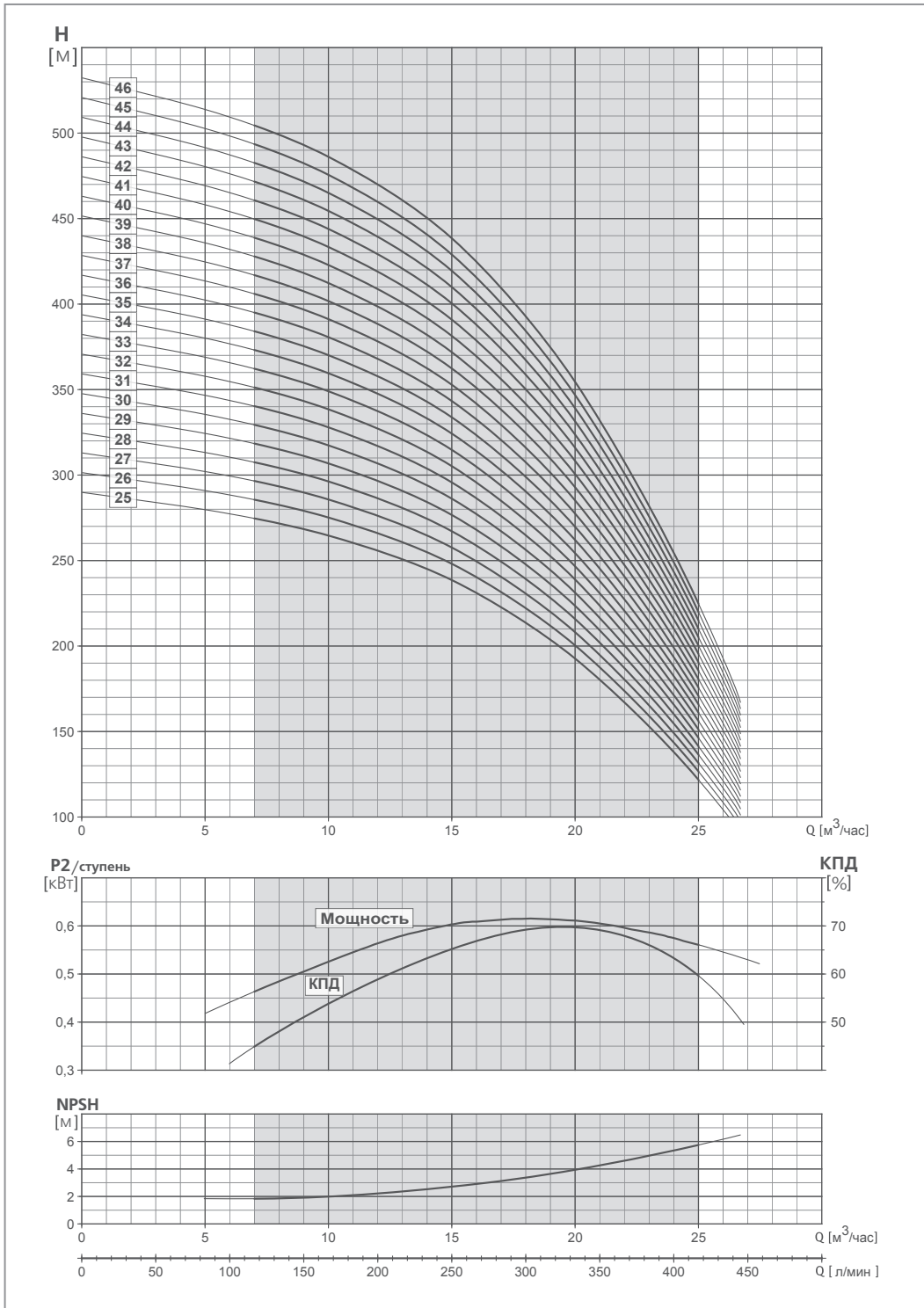

Гидравлические характеристики соответствуют жидкостям с плотностью $\rho = 1,0 \text{ кг/дм}^3$ и кинематической вязкостью $\nu = 1 \text{ мм}^2/\text{сек}$.
 Данные значения NPSH были получены при лабораторных испытаниях. Рекомендуется увеличивать данные величины при подборе на 0,5 м.

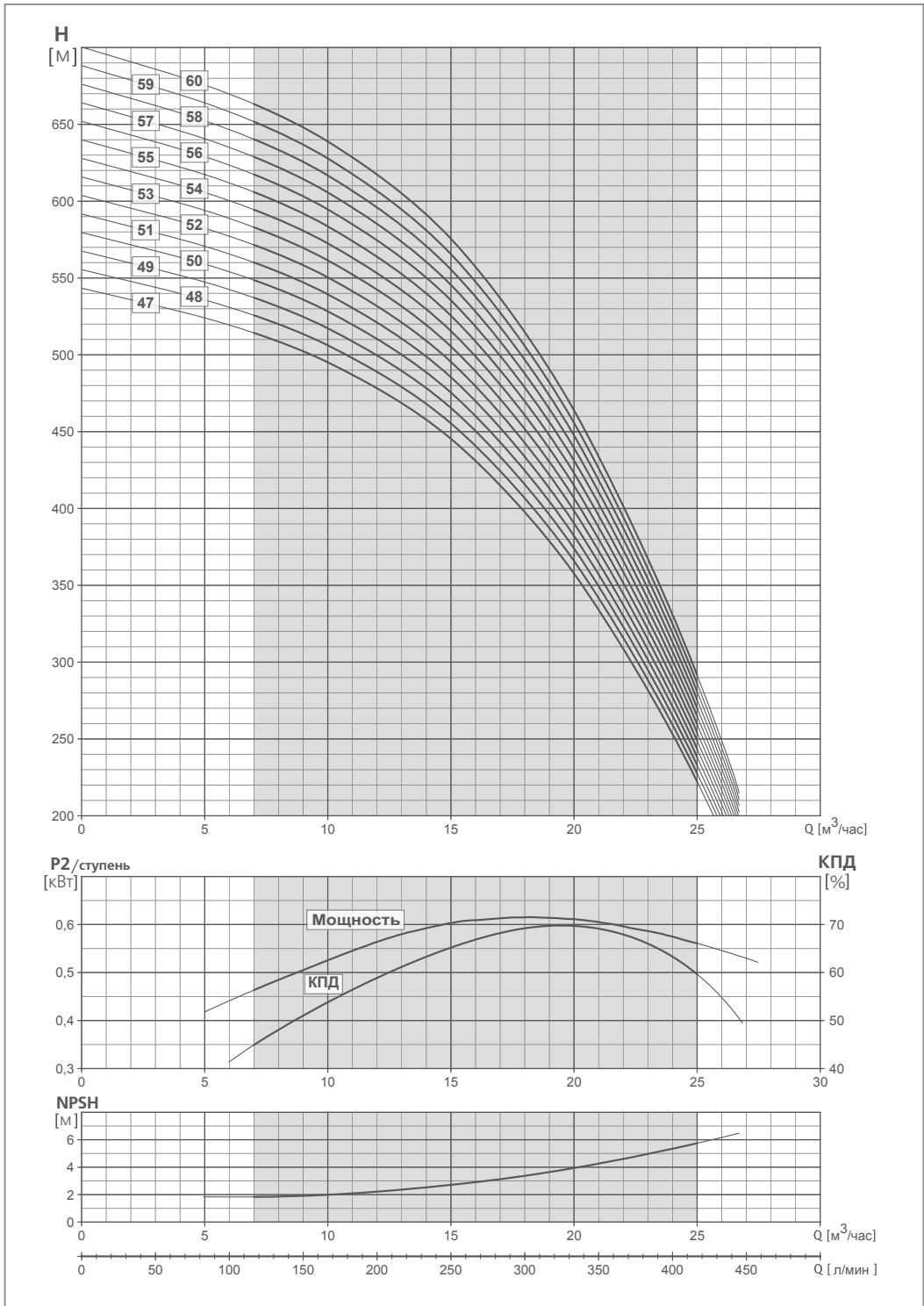

Гидравлические характеристики соответствуют жидкостям с плотностью $\rho = 1,0 \text{ кг/дм}^3$ и кинематической вязкостью $\nu = 1 \text{ мм}^2/\text{сек}$.
 Данные значения NPSH были получены при лабораторных испытаниях. Рекомендуется увеличивать данные величины при подборе на 0,5 м.

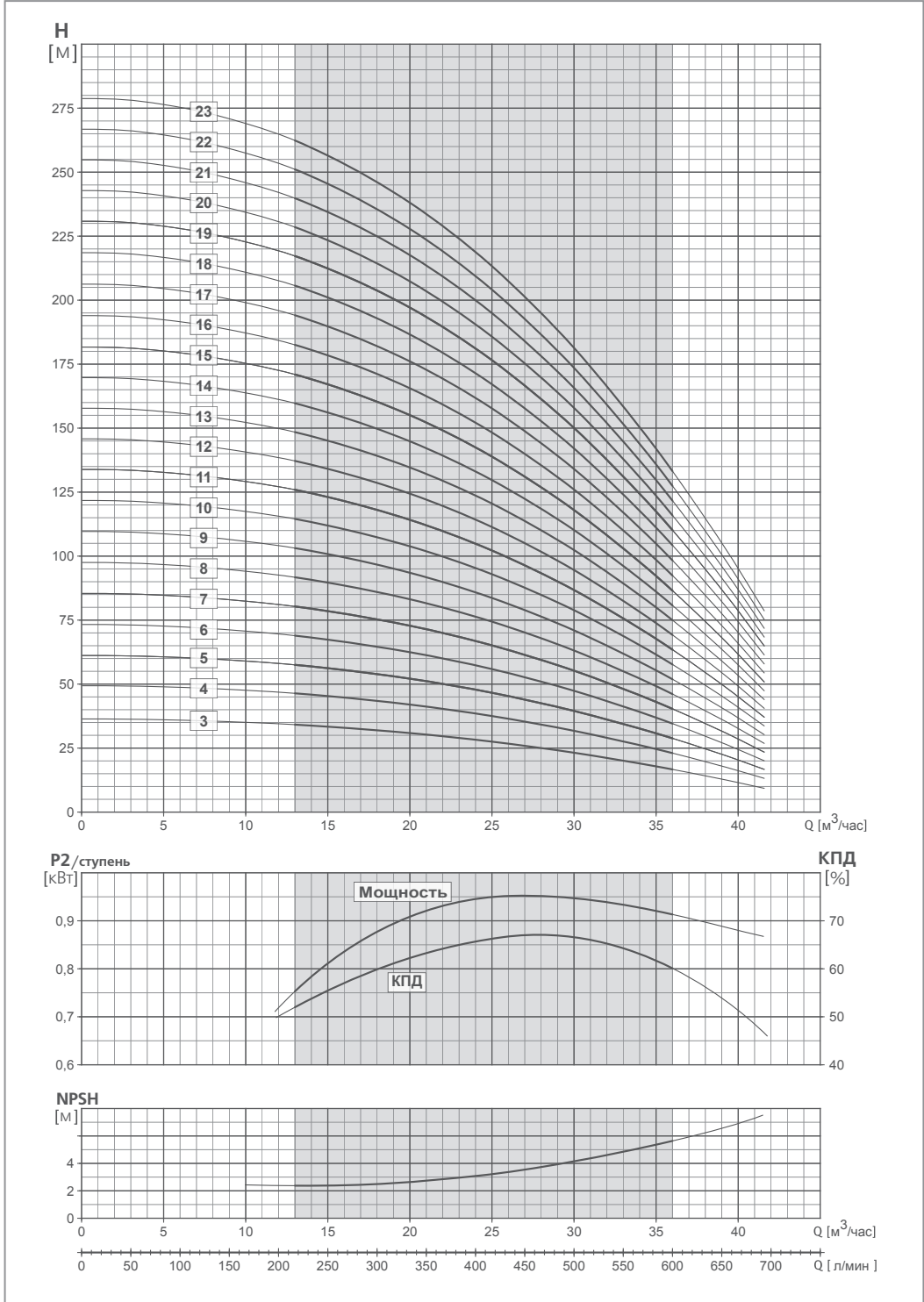

Гидравлические характеристики соответствуют жидкостям с плотностью $\rho = 1,0 \text{ кг/дм}^3$ и кинематической вязкостью $\nu = 1 \text{ мм}^2/\text{сек}$.
 Данные значения NPSH были получены при лабораторных испытаниях. Рекомендуется увеличивать данные величины при подборе на 0,5 м.

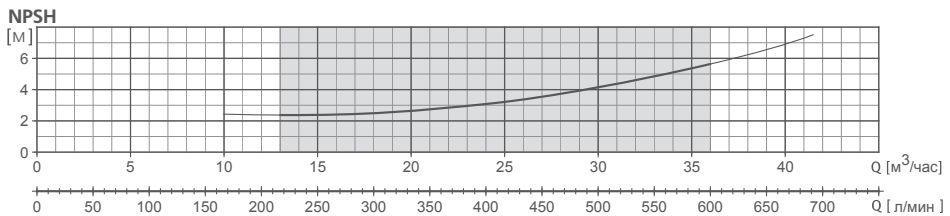
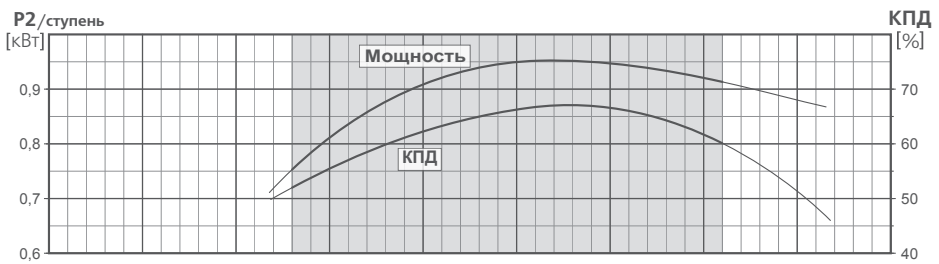
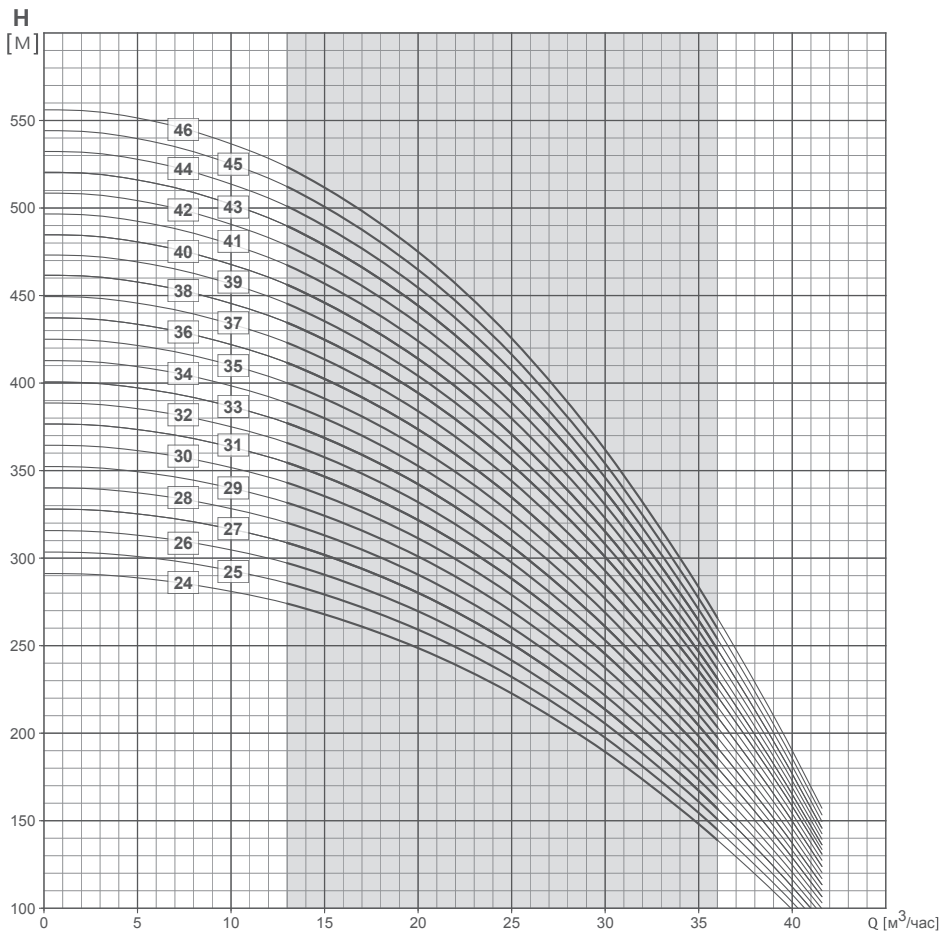

Гидравлические характеристики соответствуют жидкостям с плотностью $\rho = 1,0 \text{ кг/дм}^3$ и кинематической вязкостью $\nu = 1 \text{ мм}^2/\text{сек}$.
 Данные значения NPSH были получены при лабораторных испытаниях. Рекомендуется увеличивать данные величины при подборе на 0,5 м.

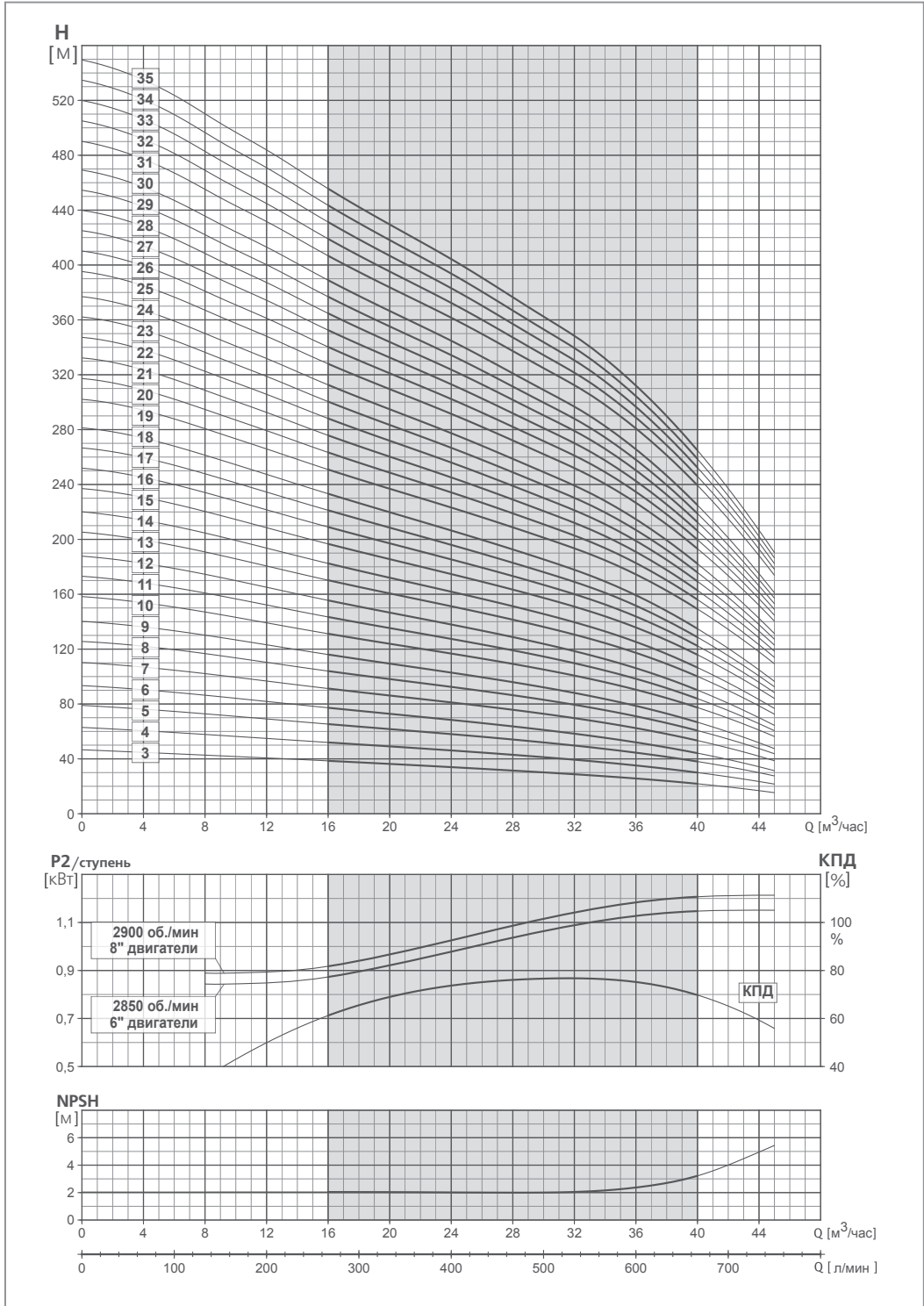

Гидравлические характеристики соответствуют жидкостям с плотностью $\rho = 1,0 \text{ кг/дм}^3$ и кинематической вязкостью $\nu = 1 \text{ мм}^2/\text{сек}$.
 Данные значения NPSH были получены при лабораторных испытаниях. Рекомендуется увеличивать данные величины при подборе на 0,5 м.

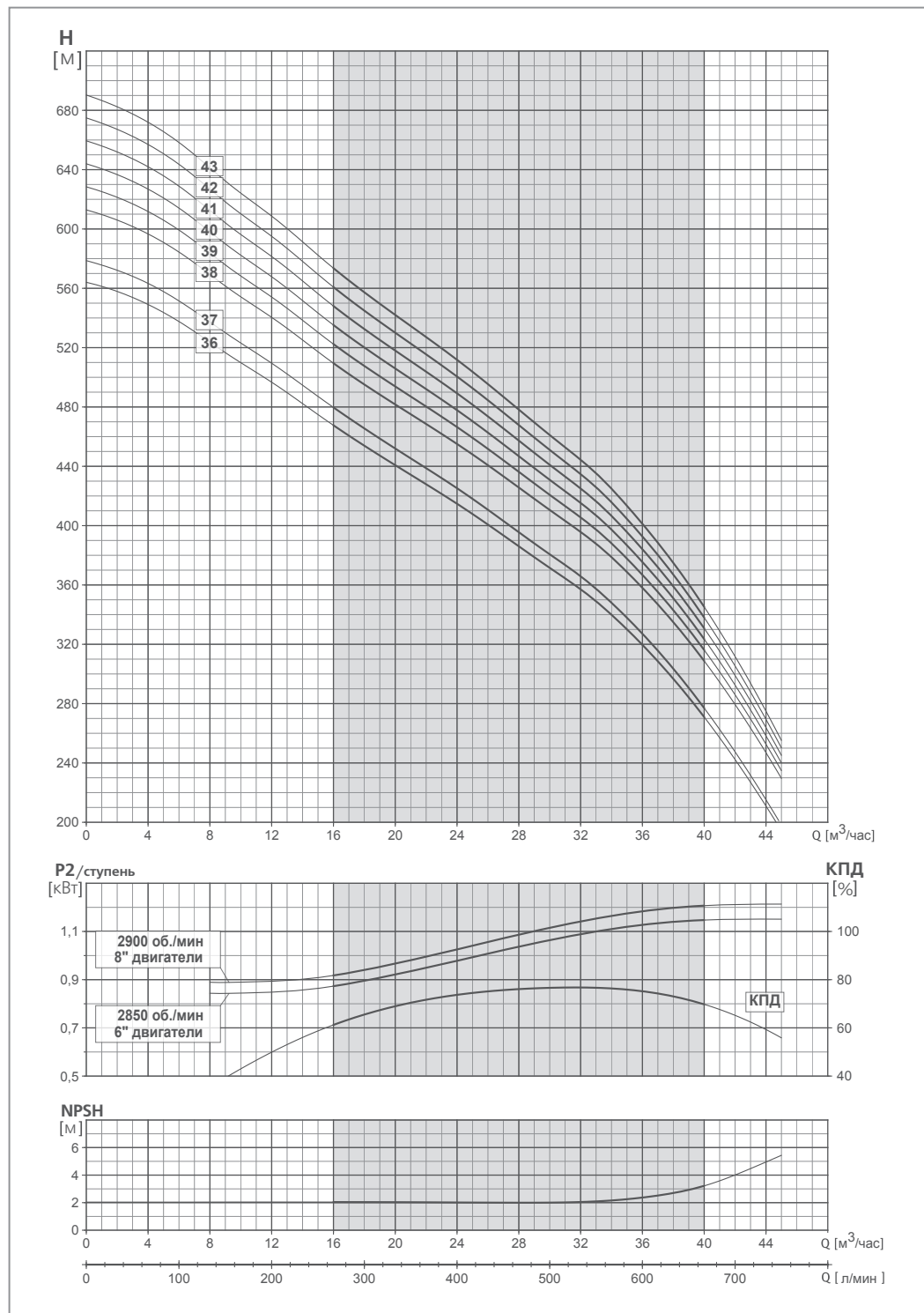

Гидравлические характеристики соответствуют жидкостям с плотностью $\rho = 1,0 \text{ кг/дм}^3$ и кинематической вязкостью $\nu = 1 \text{ мм}^2/\text{сек}$.
 Данные значения NPSH были получены при лабораторных испытаниях. Рекомендуется увеличивать данные величины при подборе на 0,5 м.

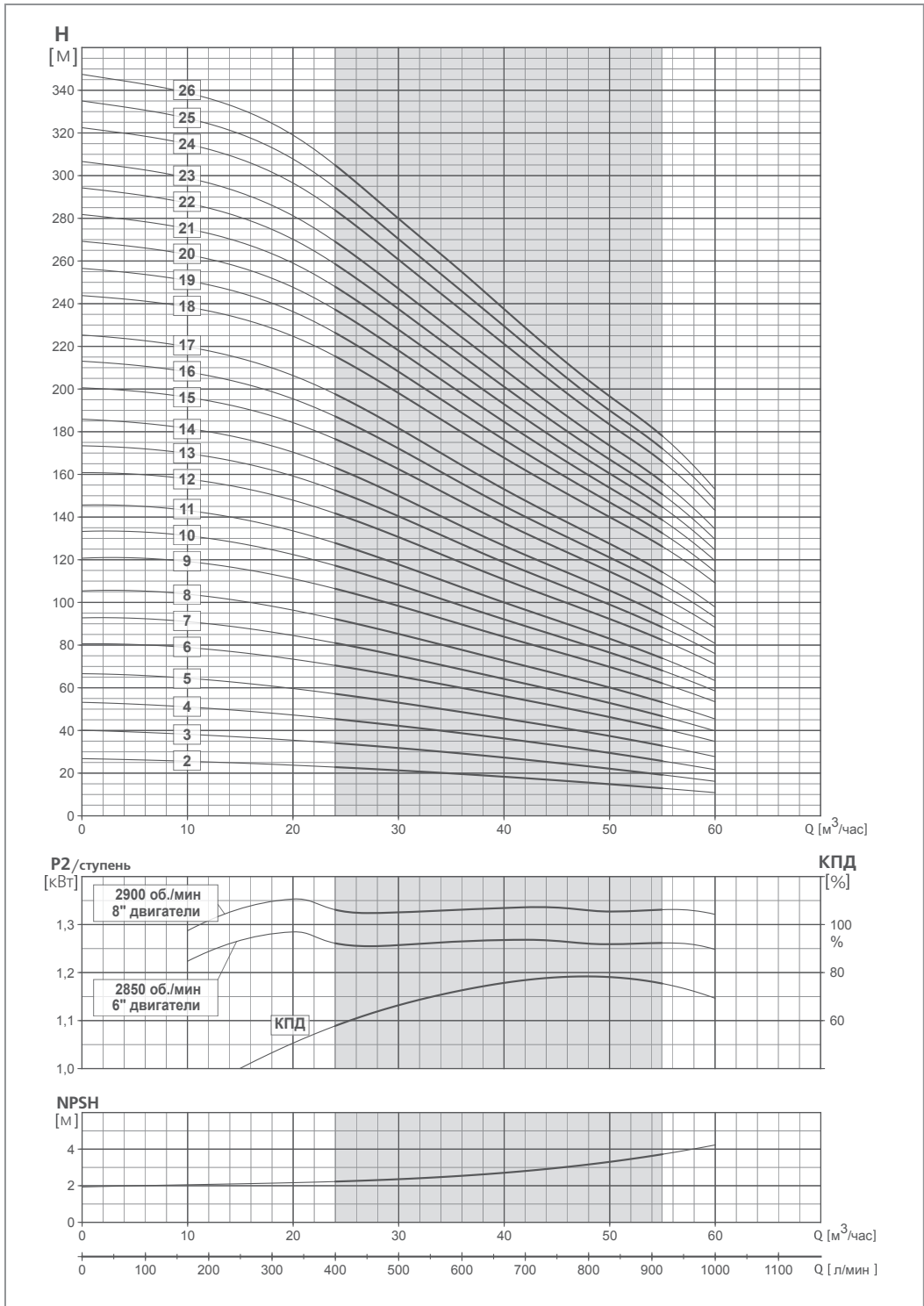

Гидравлические характеристики соответствуют жидкостям с плотностью $\rho = 1,0 \text{ кг/дм}^3$ и кинематической вязкостью $\nu = 1 \text{ мм}^2/\text{сек}$.
 Данные значения NPSH были получены при лабораторных испытаниях. Рекомендуется увеличивать данные величины при подборе на 0,5 м.

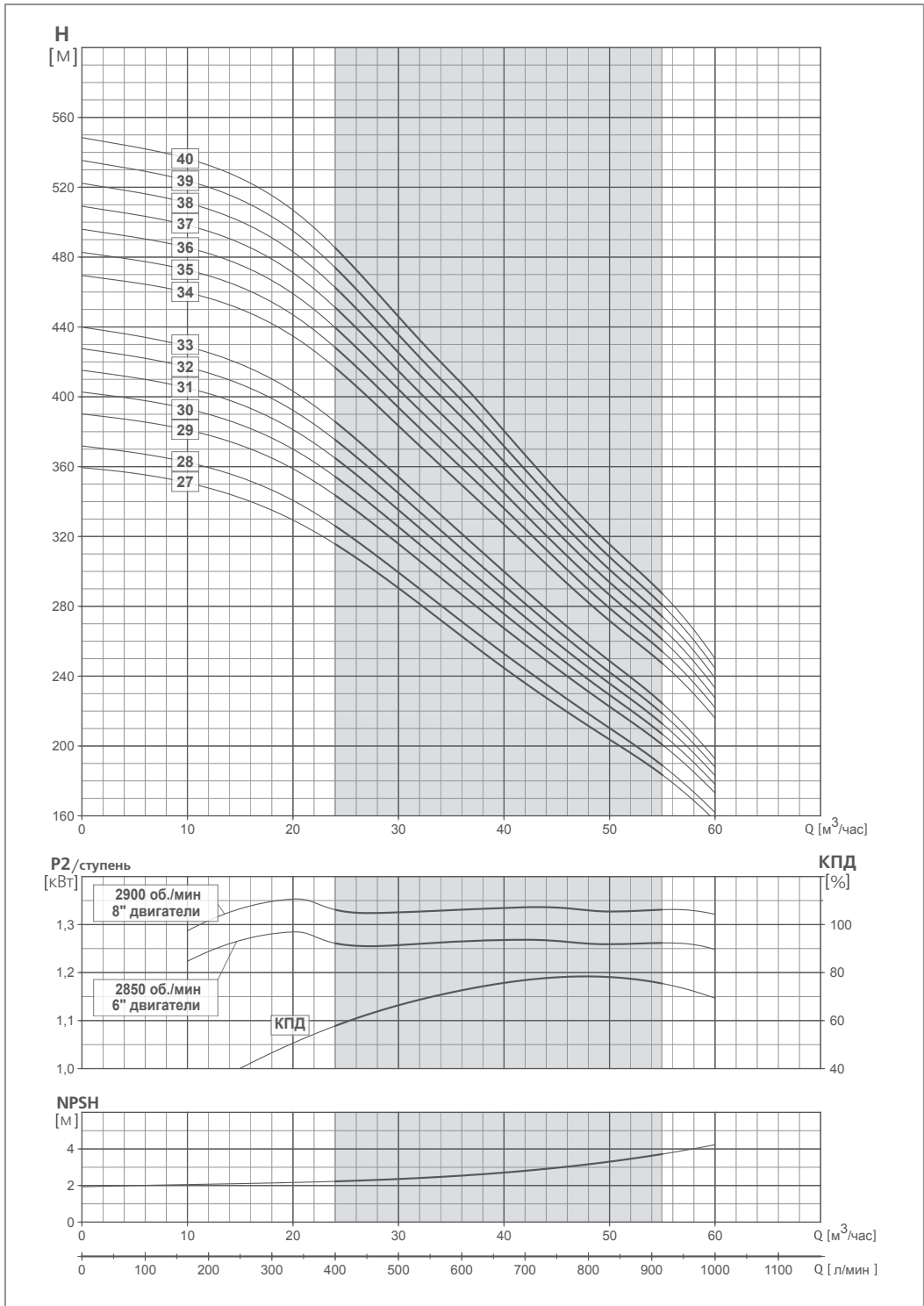

Гидравлические характеристики соответствуют жидкостям с плотностью $\rho = 1,0 \text{ кг/дм}^3$ и кинематической вязкостью $\nu = 1 \text{ мм}^2/\text{сек}$.
 Данные значения NPSH были получены при лабораторных испытаниях. Рекомендуется увеличивать данные величины при подборе на 0,5 м.

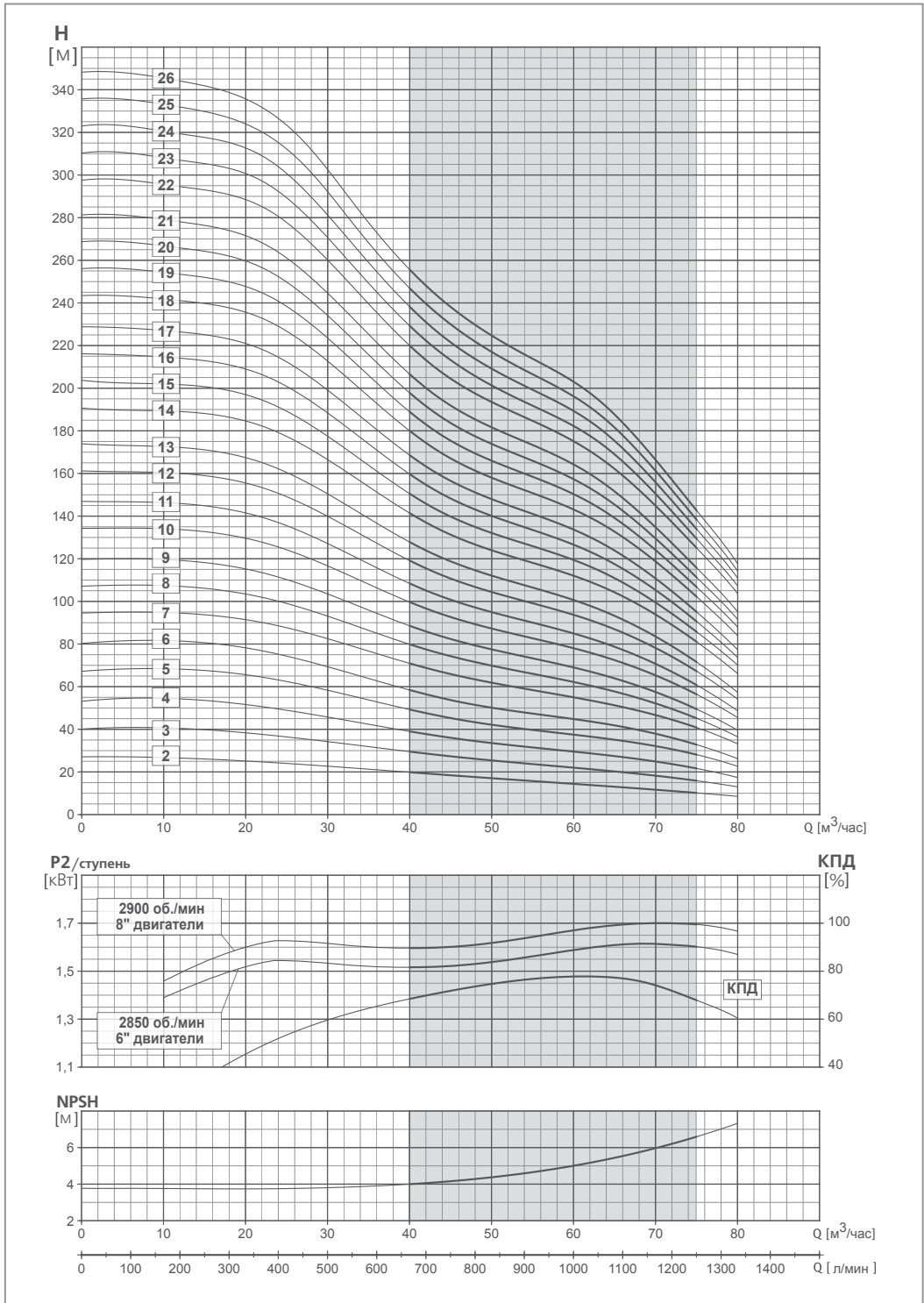

Гидравлические характеристики соответствуют жидкостям с плотностью $\rho = 1,0 \text{ кг/дм}^3$ и кинематической вязкостью $\nu = 1 \text{ мм}^2/\text{сек}$.
 Данные значения NPSH были получены при лабораторных испытаниях. Рекомендуется увеличивать данные величины при подборе на 0,5 м.

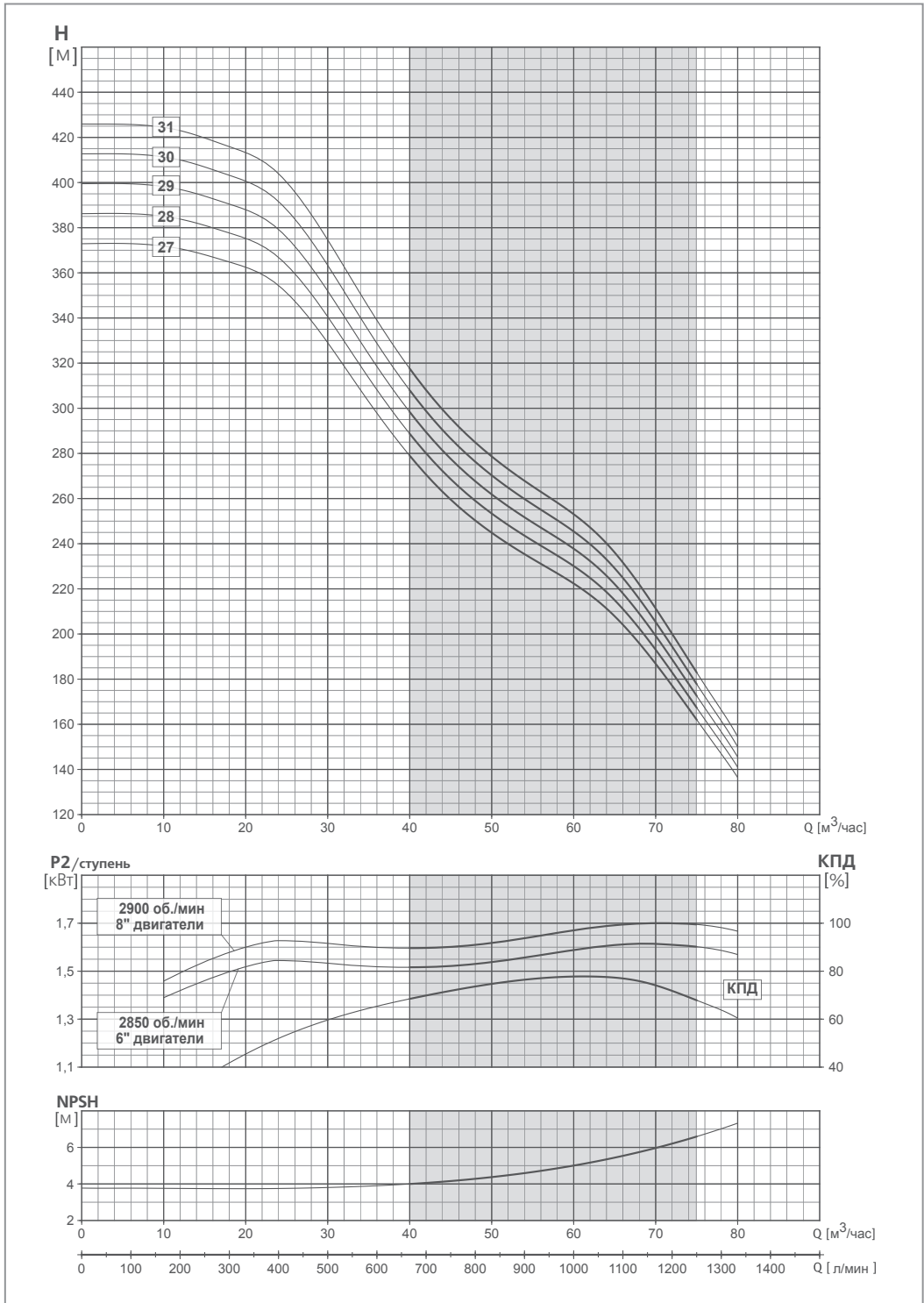

Гидравлические характеристики соответствуют жидкостям с плотностью $\rho = 1,0 \text{ кг/дм}^3$ и кинематической вязкостью $\nu = 1 \text{ мм}^2/\text{сек}$.
 Данные значения NPSH были получены при лабораторных испытаниях. Рекомендуется увеличивать данные величины при подборе на 0,5 м.

МОДЕЛЬ НАСОСА	ДВИГАТЕЛЬ			РАЗМЕРЫ					ВЕС НАСОСА [КГ]
	ТИПО-РАЗМЕР*	КВТ	Л.С.	L1 [ММ]	L2 [ММ]	LT [ММ]	D		
							1 КАБЕЛЬ	2 КАБЕЛЯ	
ES6 14/05	E4	2,2	3	413,5	422	835,5	142,5	-	26,5
ES6 14/06	E4	3,7	5	443,5	520	963,5	142,5	-	32
ES6 14/07	E4	3,7	5	473,5	520	993,5	142,5	-	32
ES6 14/08	E4	3,7	5	503,5	520	1023,5	142,5	-	33
ES6 14/09	E4	5,5	7,5	533,5	652,5	1186	142,5	-	41
ES6 14/10	E4	5,5	7,5	563,5	652,5	1216	142,5	-	41,5
ES6 14/11	E4	5,5	7,5	593,5	652,5	1246	142,5	-	42,5
ES6 14/12	E4	5,5	7,5	623,5	652,5	1276	142,5	-	43,5
ES6 14/13	E4	5,5	7,5	653,5	652,5	1306	142,5	-	44
ES6 14/14	E4	7,5	10	683,5	730,5	1414	142,5	-	49
ES6 14/15	E4	7,5	10	713,5	730,5	1444	142,5	-	49,5
ES6 14/16	E4	7,5	10	743,5	730,5	1474	142,5	-	50,5
ES6 14/17	E4	7,5	10	773,5	730,5	1504	142,5	-	51
ES6 14/05	E6	4	5,5	411	581	992	143	144,5	49
ES6 14/06	E6	4	5,5	441	581	1022	143	144,5	50
ES6 14/07	E6	4	5,5	471	581	1052	143	144,5	50,5
ES6 14/08	E6	4	5,5	501	581	1082	143	144,5	51,5
ES6 14/09	E6	5,5	7,5	531	614,5	1145,5	143	144,5	55,5
ES6 14/10	E6	5,5	7,5	561	614,5	1175,5	143	144,5	56
ES6 14/11	E6	5,5	7,5	591	614,5	1205,5	143	144,5	57
ES6 14/12	E6	5,5	7,5	621	614,5	1235,5	143	144,5	58
ES6 14/13	E6	5,5	7,5	651	614,5	1265,5	143	144,5	58,5
ES6 14/14	E6	7,5	10	681	646	1327	143	144,5	63,5
ES6 14/15	E6	7,5	10	711	646	1357	143	144,5	64
ES6 14/16	E6	7,5	10	741	646	1387	143	144,5	65
ES6 14/17	E6	7,5	10	771	646	1417	143	144,5	65,5
ES6 14/18	E6	9,3	12,5	801	678,5	1479,5	143	144,5	69
ES6 14/19	E6	9,3	12,5	831	678,5	1509,5	143	144,5	69,5
ES6 14/20	E6	9,3	12,5	861	678,5	1539,5	143	144,5	70,5
ES6 14/21	E6	9,3	12,5	891	678,5	1569,5	143	144,5	71
ES6 14/22	E6	9,3	12,5	921	678,5	1599,5	143	144,5	71,5
ES6 14/23	E6	11	15	951	711	1662	143	144,5	76
ES6 14/24	E6	11	15	981	711	1692	143	144,5	76,5
ES6 14/25	E6	11	15	1011	711	1722	143	144,5	77,5
ES6 14/26	E6	11	15	1041	711	1752	143	144,5	78
ES6 14/27	E6	15	20	1071	776	1847	143	144,5	85,5
ES6 14/28	E6	15	20	1101	776	1877	143	144,5	85,5
ES6 14/29	E6	15	20	1131	776	1907	143	144,5	87
ES6 14/30	E6	15	20	1161	776	1937	143	144,5	87,5
ES6 14/31	E6	15	20	1191	776	1967	143	144,5	87,5
ES6 14/32	E6	15	20	1220,5	776	1996,5	143	144,5	88
ES6 14/33	E6	15	20	1250,5	776	2026,5	143	144,5	89
ES6 14/34	E6	15	20	1280,5	776	2056,5	143	144,5	90
ES6 14/35	E6	15	20	1310,5	776	2086,5	143	144,5	90,5
ES6 14/36	E6	15	20	1340,5	776	2116,5	143	144,5	91
ES6 14/37	E6	18,5	25	1370,5	841,5	2212	143	144,5	99
ES6 14/38	E6	18,5	25	1400,5	841,5	2242	143	144,5	99,5
ES6 14/39	E6	18,5	25	1430,5	841,5	2272	143	144,5	101
ES6 14/40	E6	18,5	25	1460,5	841,5	2302	143	144,5	102
ES6 14/41	E6	18,5	25	1490,5	841,5	2332	143	144,5	102,5
ES6 14/42	E6	18,5	25	1520,5	841,5	2362	143	144,5	102,5
ES6 14/43	E6	18,5	25	1550,5	841,5	2392	143	144,5	103,5
ES6 14/44	E6	18,5	25	1580,5	841,5	2422	143	144,5	104
ES6 14/45	E6	22	30	1610,5	906,5	2517	143	144,5	111
ES6 14/46	E6	22	30	1640,5	906,5	2547	143	144,5	111,5
ES6 14/47	E6	22	30	1670,5	906,5	2577	143	144,5	112,5
ES6 14/48	E6	22	30	1700	906,5	2606,5	143	144,5	113,5
ES6 14/49	E6	22	30	1730,5	906,5	2637	143	144,5	114,5

* E4, E6, E8 – обозначение погружных электродвигателей Franklin Electric диаметром 4", 6" и 8" дюймов соответственно
характеристики электродвигателей см. в разделе "Погружные электродвигатели"

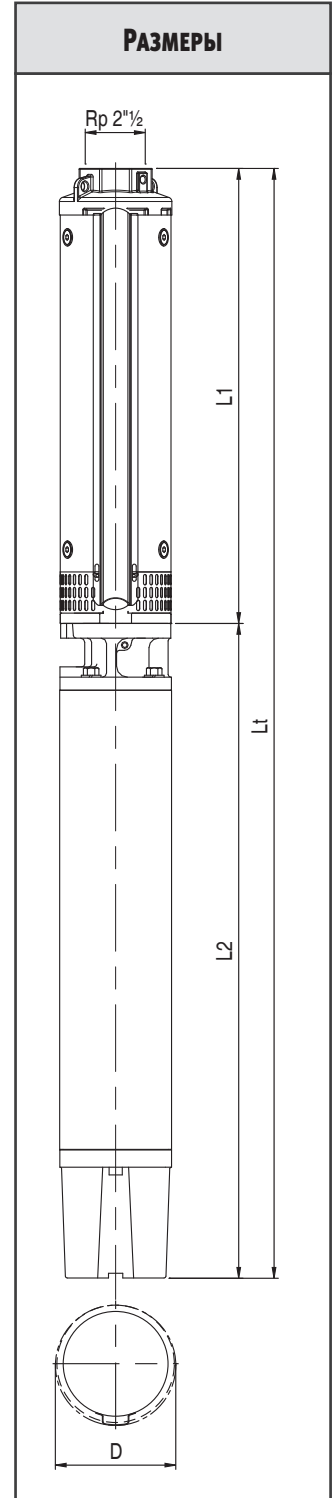

МОДЕЛЬ НАСОСА	ДВИГАТЕЛЬ			РАЗМЕРЫ					ВЕС НАСОСА [КГ]
	ТИПО-РАЗМЕР*	КВТ	Л.С.	L1 [ММ]	L2 [ММ]	LT [ММ]	D		
							1 КАБЕЛЯ	2 КАБЕЛЯ	
ES6 14/50	E6	22	30	1760,5	906,5	2667	145	146,5	115,5
ES6 14/51	E6	22	30	1790,5	906,5	2697	145	146,5	116,5
ES6 14/52	E6	22	30	1820,5	906,5	2727	145	146,5	117,5
ES6 14/53	E6	30	40	1850,5	1036,5	2887	145	146,5	133
ES6 14/54	E6	30	40	1880,5	1036,5	2917	145	146,5	133,5
ES6 14/55	E6	30	40	1910,5	1036,5	2947	145	146,5	134,5
ES6 14/56	E6	30	40	1940,5	1036,5	2977	145	146,5	135,5
ES6 14/57	E6	30	40	1970,5	1036,5	3007	145	146,5	136
ES6 14/58	E6	30	40	2000	1036,5	3036,5	145	146,5	137
ES6 14/59	E6	30	40	2030	1036,5	3066,5	145	146,5	138
ES6 14/60	E6	30	40	2060	1036,5	3096,5	145	146,5	139
ES6 14/61	E6	30	40	2090	1036,5	3126,5	145	146,5	140

МОДЕЛЬ НАСОСА	ДВИГАТЕЛЬ			РАЗМЕРЫ					ВЕС НАСОСА [КГ]
	ТИПО-РАЗМЕР*	КВТ	Л.С.	L1 [ММ]	L2 [ММ]	LT [ММ]	D		
							1 КАБЕЛЯ	2 КАБЕЛЯ	
ES6 19/06	E4	3,7	5	497,5	520	1017,5	142,5	-	31,5
ES6 19/07	E4	5,5	7,5	535	652,5	1187,5	142,5	-	40
ES6 19/08	E4	5,5	7,5	572,5	652,5	1225	142,5	-	41
ES6 19/09	E4	5,5	7,5	610	652,5	1262,5	142,5	-	41,5
ES6 19/10	E4	7,5	10	647,5	730,5	1378	142,5	-	46,5
ES6 19/11	E4	7,5	10	685	730,5	1415,5	142,5	-	47,5
ES6 19/12	E4	7,5	10	722,5	730,5	1453	142,5	-	48
ES6 19/06	E6	4	5,5	495	581	1076	143	144,5	50
ES6 19/07	E6	5,5	7,5	532,5	614,5	1147	143	144,5	54,5
ES6 19/08	E6	5,5	7,5	570	614,5	1184,5	143	144,5	55,5
ES6 19/09	E6	5,5	7,5	607,5	614,5	1222	143	144,5	56
ES6 19/10	E6	7,5	10	645	646	1291	143	144,5	61
ES6 19/11	E6	7,5	10	682,5	646	1328,5	143	144,5	62
ES6 19/12	E6	7,5	10	720	646	1366	143	144,5	62,5
ES6 19/13	E6	9,3	12,5	757,5	678,5	1436	143	144,5	66
ES6 19/14	E6	9,3	12,5	795	678,5	1473,5	143	144,5	67
ES6 19/15	E6	9,3	12,5	832,5	678,5	1511	143	144,5	67,5
ES6 19/16	E6	11	15	870	711	1581	143	144,5	72
ES6 19/17	E6	11	15	907,5	711	1618,5	143	144,5	73
ES6 19/18	E6	11	15	945	711	1656	143	144,5	73,5
ES6 19/19	E6	15	20	982,5	776	1758,5	143	144,5	80
ES6 19/20	E6	15	20	1020	776	1796	143	144,5	80,5
ES6 19/21	E6	15	20	1057,5	776	1833,5	143	144,5	81,5
ES6 19/22	E6	15	20	1095	776	1871	143	144,5	82,5
ES6 19/23	E6	15	20	1132,5	776	1908,5	143	144,5	83
ES6 19/24	E6	15	20	1170	776	1946	143	144,5	84

* E4, E6, E8 – обозначение погружных электродвигателей Franklin Electric диаметром 4", 6" и 8" дюймов соответственно
характеристики электродвигателей см. в разделе "Погружные электродвигатели"

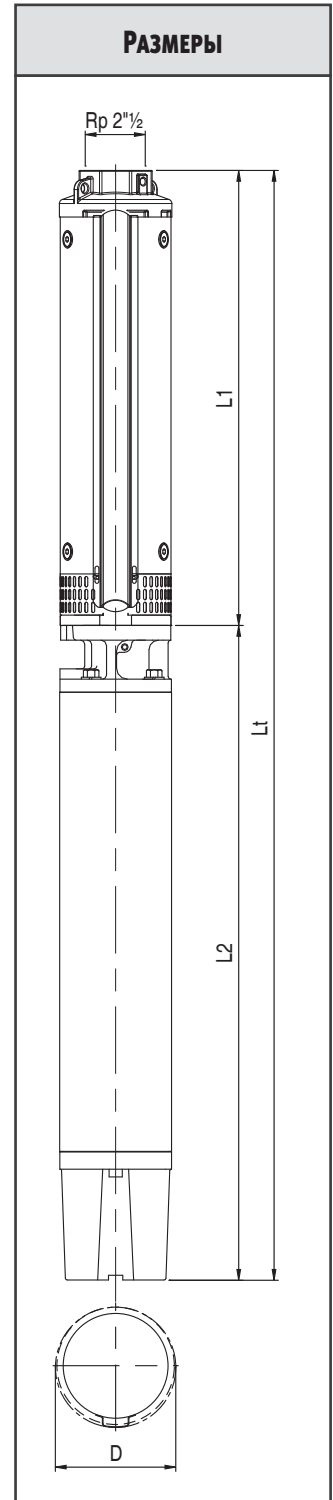

МОДЕЛЬ НАСОСА	ДВИГАТЕЛЬ			РАЗМЕРЫ					ВЕС НАСОСА [КГ]
	ТИПО-РАЗМЕР*	КВТ	Л.С.	L1 [ММ]	L2 [ММ]	LT [ММ]	D		
							1 КАБЕЛЬ	2 КАБЕЛЯ	
ES6 19/25	E6	18,5	25	1207,5	841,5	2049	143	144,5	92
ES6 19/26	E6	18,5	25	1245	841,5	2086,5	143	144,5	92,5
ES6 19/27	E6	18,5	25	1282,5	841,5	2124	143	144,5	94,5
ES6 19/28	E6	18,5	25	1319,5	841,5	2161	143	144,5	94,5
ES6 19/29	E6	18,5	25	1357	841,5	2198,5	143	144,5	95
ES6 19/30	E6	18,5	25	1394,5	841,5	2236	143	144,5	96
ES6 19/31	E6	22	30	1432	906,5	2338,5	143	144,5	103
ES6 19/32	E6	22	30	1469,5	906,5	2376	143	144,5	103,5
ES6 19/33	E6	22	30	1507	906,5	2413,5	143	144,5	104,5
ES6 19/34	E6	22	30	1544,5	906,5	2451	143	144,5	105
ES6 19/35	E6	22	30	1582	906,5	2488,5	143	144,5	106
ES6 19/36	E6	22	30	1619,5	906,5	2526	143	144,5	106,5
ES6 19/37	E6	30	40	1657	1036,5	2693,5	143	144,5	122,5
ES6 19/38	E6	30	40	1694,5	1036,5	2731	143	144,5	124
ES6 19/39	E6	30	40	1732	1036,5	2768,5	143	144,5	124
ES6 19/40	E6	30	40	1769,5	1036,5	2806	143	144,5	124,5
ES6 19/41	E6	30	40	1807	1036,5	2843,5	143	144,5	126
ES6 19/42	E6	30	40	1844,5	1036,5	2881	143	144,5	127
ES6 19/43	E6	30	40	1882	1036,5	2918,5	143	144,5	128
ES6 19/44	E6	30	40	1919,5	1036,5	2956	143	144,5	129
ES6 19/45	E6	30	40	1957	1036,5	2993,5	143	144,5	130
ES6 19/46	E6	30	40	1994	1036,5	3030,5	143	144,5	131
ES6 19/47	E6	30	40	2031,5	1036,5	3068	145	146,5	131,5
ES6 19/48	E6	30	40	2069	1036,5	3105,5	145	146,5	132
ES6 19/49	E6	30	40	2106,5	1036,5	3143	145	146,5	134
ES6 19/50	E6	37	50	2144	1421,5	3565,5	145	146,5	189
ES6 19/51	E6	37	50	2181,5	1421,5	3603	145	146,5	190
ES6 19/52	E6	37	50	2219	1421,5	3640,5	145	146,5	191
ES6 19/53	E6	37	50	2256,5	1421,5	3678	145	146,5	192
ES6 19/54	E6	37	50	2294	1421,5	3715,5	145	146,5	193
ES6 19/55	E6	37	50	2331,5	1421,5	3753	145	146,5	194
ES6 19/56	E6	37	50	2369	1421,5	3790,5	145	146,5	195
ES6 19/57	E6	37	50	2406,5	1421,5	3828	145	146,5	196
ES6 19/58	E6	37	50	2444	1421,5	3865,5	145	146,5	197
ES6 19/59	E6	37	50	2481,5	1421,5	3903	145	146,5	198
ES6 19/60	E6	37	50	2519	1421,5	3940,5	145	146,5	199

* E4, E6, E8 – обозначение погружных электродвигателей Franklin Electric диаметром 4", 6" и 8" дюймов соответственно
характеристики электродвигателей см. в разделе "Погружные электродвигатели"

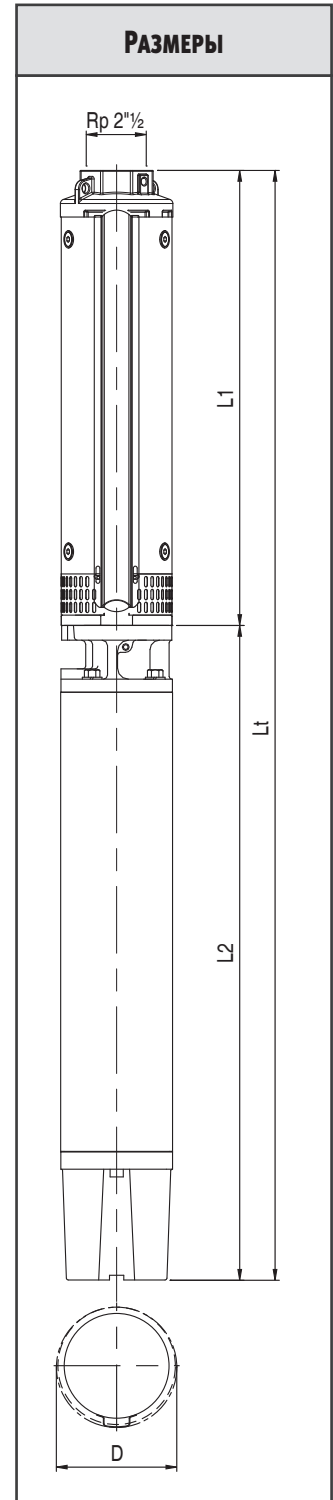

МОДЕЛЬ НАСОСА	ДВИГАТЕЛЬ			РАЗМЕРЫ					ВЕС НАСОСА [КГ]
	ТИПО-РАЗМЕР*	КВТ	Л.С.	L1 [ММ]	L2 [ММ]	LT [ММ]	D		
							1 КАБЕЛЬ	2 КАБЕЛЯ	
ES6 25/03	E4	3	4	461	477	938	142,5	-	28,5
ES6 25/04	E4	4	5,5	507,5	543	1050,5	142,5	-	32,5
ES6 25/05	E4	5,5	7,5	554	652,5	1206,5	142,5	-	40
ES6 25/06	E4	7,5	10	600,5	730,5	1331	142,5	-	45
ES6 25/07	E4	7,5	10	647	730,5	1377,5	142,5	-	46
ES6 25/03	E6	4	5,5	458,5	581	1039,5	143	144,5	49
ES6 25/04	E6	4	5,5	505	581	1086	143	144,5	50
ES6 25/05	E6	5,5	7,5	551,5	614,5	1166	143	144,5	54,5
ES6 25/06	E6	7,5	10	598	646	1244	143	144,5	59,5
ES6 25/07	E6	7,5	10	644,5	646	1290,5	143	144,5	60,5
ES6 25/08	E6	9,3	12,5	691	678,5	1369,5	143	144,5	64
ES6 25/09	E6	9,3	12,5	737,5	678,5	1416	143	144,5	65
ES6 25/10	E6	11	15	784	711	1495	143	144,5	70
ES6 25/11	E6	11	15	830,5	711	1541,5	143	144,5	70,5
ES6 25/12	E6	15	20	877	776	1653	143	144,5	77,5
ES6 25/13	E6	15	20	923,5	776	1699,5	143	144,5	79
ES6 25/14	E6	15	20	970	776	1746	143	144,5	79
ES6 25/15	E6	15	20	1016,5	776	1792,5	143	144,5	79,5
ES6 25/16	E6	18,5	25	1063	841,5	1904,5	143	144,5	88
ES6 25/17	E6	18,5	25	1109,5	841,5	1951	143	144,5	88,5
ES6 25/18	E6	18,5	25	1156	841,5	1997,5	143	144,5	89,5
ES6 25/19	E6	18,5	25	1202,5	841,5	2044	143	144,5	90,5
ES6 25/20	E6	22	30	1249	906,5	2155,5	143	144,5	97,5
ES6 25/21	E6	22	30	1295,5	906,5	2202	143	144,5	98,5
ES6 25/22	E6	22	30	1342	906,5	2248,5	143	144,5	99,5
ES6 25/23	E6	22	30	1388,5	906,5	2295	143	144,5	100,5
ES6 25/24	E6	30	40	1435	1036,5	2471,5	143	144,5	116
ES6 25/25	E6	30	40	1481	1036,5	2517,5	143	144,5	117
ES6 25/26	E6	30	40	1527,5	1036,5	2564	143	144,5	119
ES6 25/27	E6	30	40	1574	1036,5	2610,5	143	144,5	119
ES6 25/28	E6	30	40	1620,5	1036,5	2657	143	144,5	120
ES6 25/29	E6	30	40	1667	1036,5	2703,5	143	144,5	121
ES6 25/30	E6	30	40	1713,5	1036,5	2750	143	144,5	122
ES6 25/31	E6	30	40	1760	1036,5	2796,5	143	144,5	123
ES6 25/32	E6	37	50	1806,5	1421,5	3228	143	144,5	178
ES6 25/33	E6	37	50	1853	1421,5	3274,5	143	144,5	179
ES6 25/34	E6	37	50	1899,5	1421,5	3321	143	144,5	180
ES6 25/35	E6	37	50	1946	1421,5	3367,5	143	144,5	181
ES6 25/36	E6	37	50	1992,5	1421,5	3414	143	144,5	182
ES6 25/37	E6	37	50	2039	1421,5	3460,5	143	144,5	183
ES6 25/38	E6	37	50	2085,5	1421,5	3507	143	144,5	183,5
ES6 25/39	E6	45	60	2131,5	1574	3705,5	143	144,5	199
ES6 25/40	E6	45	60	2178	1574	3752	143	144,5	200
ES6 25/41	E6	45	60	2224,5	1574	3798,5	143	144,5	201
ES6 25/42	E6	45	60	2271	1574	3845	143	144,5	202
ES6 25/43	E6	45	60	2317,5	1574	3891,5	143	144,5	203
ES6 25/44	E6	45	60	2364	1574	3938	143	144,5	204
ES6 25/45	E6	45	60	2410,5	1574	3984,5	143	144,5	205
ES6 25/46	E6	45	60	2457	1574	4031	143	144,5	206

* E4, E6, E8 – обозначение погружных электродвигателей Franklin Electric диаметром 4", 6" и 8" дюймов соответственно
характеристики электродвигателей см. в разделе "Погружные электродвигатели"

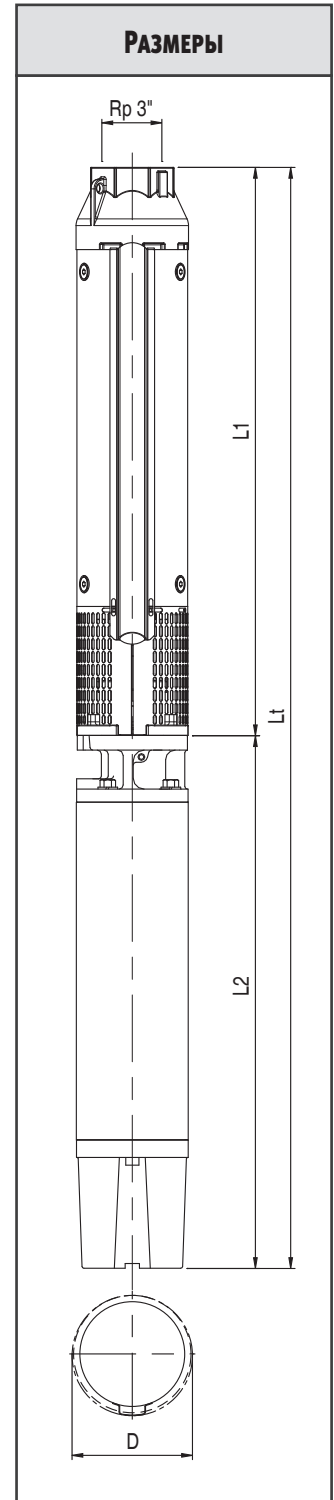

МОДЕЛЬ НАСОСА	ДВИГАТЕЛЬ			РАЗМЕРЫ					ВЕС НАСОСА [КГ]
	ТИПО-РАЗМЕР*	КВТ	Л.С.	L1 [ММ]	L2 [ММ]	LT [ММ]	D		
							1 КАБЕЛЬ	2 КАБЕЛЯ	
ES6 30/03	E4	3,7	5	622	520	1142	142,5	-	34
ES6 30/04	E4	5,5	7,5	707,5	652,5	1360	142,5	-	43,5
ES6 30/05	E4	7,5	10	793	730,5	1523,5	142,5	-	50
ES6 30/06	E4	7,5	10	878,5	730,5	1609	142,5	-	52
ES6 30/04	E6	5,5	7,5	705,5	614,5	1320	143	144,5	58
ES6 30/05	E6	7,5	10	790,5	646	1436,5	143	144,5	64
ES6 30/06	E6	7,5	10	876	646	1522	143	144,5	66
ES6 30/07	E6	9,3	12,5	961,5	678,5	1640	143	144,5	70,5
ES6 30/08	E6	11	15	1047	711	1758	143	144,5	76,5
ES6 30/09	E6	11	15	1132,5	711	1843,5	143	144,5	78,5
ES6 30/10	E6	15	20	1218	776	1994	143	144,5	86
ES6 30/11	E6	15	20	1303,5	776	2079,5	143	144,5	88
ES6 30/12	E6	15	20	1389	776	2165	143	144,5	90
ES6 30/13	E6	18,5	25	1474,5	841,5	2316	143	144,5	99
ES6 30/14	E6	18,5	25	1560	841,5	2401,5	143	144,5	101,5
ES6 30/15	E6	22	30	1645,5	906,5	2552	143	144,5	109,5
ES6 30/16	E6	22	30	1730,5	906,5	2637	143	144,5	111,5
ES6 30/17	E6	22	30	1816	906,5	2722,5	143	144,5	113,5
ES6 30/18	E6	22	30	1901,5	906,5	2808	143	144,5	115,5
ES6 30/19	E6	30	40	1987	1036,5	3023,5	143	144,5	132
ES6 30/20	E6	30	40	2072,5	1036,5	3109	143	144,5	134,5
ES6 30/21	E6	30	40	2157,5	1036,5	3194	143	144,5	136,5
ES6 30/22	E6	30	40	2243	1036,5	3279,5	143	144,5	138,5
ES6 30/23	E6	30	40	2328,5	1036,5	3365	143	144,5	140,5
ES6 30/24	E6	30	40	2414	1036,5	3450,5	143	144,5	142,5
ES6 30/25	E6	37	50	2499	1421,5	3920,5	143	144,5	199
ES6 30/26	E6	37	50	2584,5	1421,5	4006	143	144,5	201
ES6 30/27	E6	37	50	2670	1421,5	4091,5	143	144,5	203
ES6 30/28	E6	37	50	2755	1421,5	4176,5	143	144,5	205
ES6 30/29	E6	37	50	2840,5	1421,5	4262	143	144,5	207
ES6 30/30	E6	37	50	2926	1421,5	4347,5	143	144,5	209,5
ES6 30/31	E6	45	60	3011	1574	4585	143	144,5	224,5
ES6 30/32	E6	45	60	3096,5	1574	4670,5	143	144,5	227,5
ES6 30/33	E6	45	60	3182	1574	4756	143	144,5	229,5
ES6 30/34	E6	45	60	3267,5	1574	4841,5	143	144,5	231,5
ES6 30/35	E6	45	60	3352,5	1574	4926,5	143	144,5	234
ES6 30/36	E6	45	60	3438	1574	5012	145	146,5	237
ES6 30/37	E6	45	60	3523,5	1574	5097,5	145	146,5	239
ES6 30/38	E8	55	75	3709	1204	4913	190,5	190,5	270,5
ES6 30/39	E8	55	75	3794	1204	4998	190,5	190,5	272,5
ES6 30/40	E8	55	75	3879,5	1204	5083,5	190,5	190,5	275
ES6 30/41	E8	55	75	3965	1204	5169	190,5	190,5	276
ES6 30/42	E8	55	75	4050,5	1204	5254,5	190,5	190,5	277
ES6 30/43	E8	55	75	4135,5	1204	5339,5	190,5	190,5	278

* E4, E6, E8 – обозначение погружных электродвигателей Franklin Electric диаметром 4", 6" и 8" дюймов соответственно
характеристики электродвигателей см. в разделе "Погружные электродвигатели"

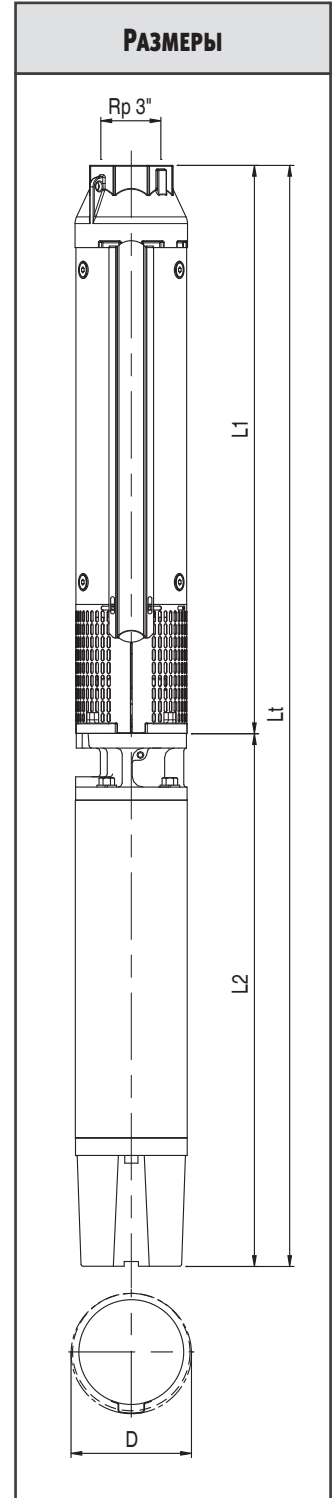

МОДЕЛЬ НАСОСА	ДВИГАТЕЛЬ			РАЗМЕРЫ					ВЕС НАСОСА [КГ]
	ТИПО-РАЗМЕР*	КВТ	Л.С.	L1 [ММ]	L2 [ММ]	LТ [ММ]	D		
							1 КАБЕЛЬ	2 КАБЕЛЯ	
ES6 46/02	E4	3	4	593,5	477	1070,5	142,5	-	31
ES6 46/03	E4	4	5,5	707,5	543	1250,5	142,5	-	36,5
ES6 46/04	E4	5,5	7,5	821,5	652,5	1474	142,5	-	45,5
ES6 46/05	E4	7,5	10	935,5	730,5	1666	142,5	-	52,5
ES6 46/03	E6	4	5,5	705,5	581	1286,5	143	144,5	53,5
ES6 46/04	E6	5,5	7,5	819,5	614,5	1434	143	144,5	60
ES6 46/05	E6	7,5	10	933,5	646	1579,5	143	144,5	66,5
ES6 46/06	E6	9,3	12,5	1047	678,5	1725,5	143	144,5	71,5
ES6 46/07	E6	9,3	12,5	1161	678,5	1839,5	143	144,5	74
ES6 46/08	E6	11	15	1275	711	1986	143	144,5	80
ES6 46/09	E6	15	20	1389	776	2165	143	144,5	88,5
ES6 46/10	E6	15	20	1503	776	2279	143	144,5	91
ES6 46/11	E6	15	20	1617	776	2393	143	144,5	93,5
ES6 46/12	E6	18,5	25	1730,5	841,5	2572	143	144,5	103
ES6 46/13	E6	18,5	25	1844,5	841,5	2686	143	144,5	105,5
ES6 46/14	E6	18,5	25	1958,5	841,5	2800	143	144,5	108,5
ES6 46/15	E6	22	30	2072,5	906,5	2979	143	144,5	117
ES6 46/16	E6	22	30	2186	906,5	3092,5	143	144,5	119,5
ES6 46/17	E6	22	30	2300	906,5	3206,5	143	144,5	122
ES6 46/18	E6	30	40	2414	1036,5	3450,5	143	144,5	139,5
ES6 46/19	E6	30	40	2527,5	1036,5	3564	143	144,5	142
ES6 46/20	E6	30	40	2641,5	1036,5	3678	143	144,5	144,5
ES6 46/21	E6	30	40	2755	1036,5	3791,5	143	144,5	147
ES6 46/22	E6	30	40	2869	1036,5	3905,5	143	144,5	149,5
ES6 46/23	E6	30	40	2983	1036,5	4019,5	143	144,5	152,5
ES6 46/24	E6	37	50	3096,5	1421,5	4518	143	144,5	209
ES6 46/25	E6	37	50	3210,5	1421,5	4632	143	144,5	211,5
ES6 46/26	E6	37	50	3324	1421,5	4745,5	143	144,5	214
ES6 46/27	E6	37	50	3438	1421,5	4859,5	145	146,5	217,5
ES6 46/28	E6	37	50	3552	1421,5	4973,5	145	146,5	220
ES6 46/29	E6	45	60	3665,5	1574	5239,5	145	146,5	236,5
ES6 46/30	E6	45	60	3779,5	1574	5353,5	145	146,5	239
ES6 46/31	E6	45	60	3893,5	1574	5467,5	145	146,5	242
ES6 46/32	E6	45	60	4007	1574	5581	145	146,5	244,5
ES6 46/33	E6	45	60	4121	1574	5695	145	146,5	247
ES6 46/34	E8	55	75	4335	1204	5539	190,5	190,5	279
ES6 46/35	E8	55	75	4449	1204	5653	190,5	190,5	281,5
ES6 46/36	E8	55	75	4562,5	1204	5766,5	190,5	190,5	284,5
ES6 46/37	E8	55	75	4676,5	1204	5880,5	190,5	190,5	287
ES6 46/38	E8	55	75	4790,5	1204	5994,5	190,5	190,5	289,5
ES6 46/39	E8	55	75	4904,5	1204	6108,5	190,5	190,5	292
ES6 46/40	E8	55	75	5018,5	1204	6222,5	190,5	190,5	295

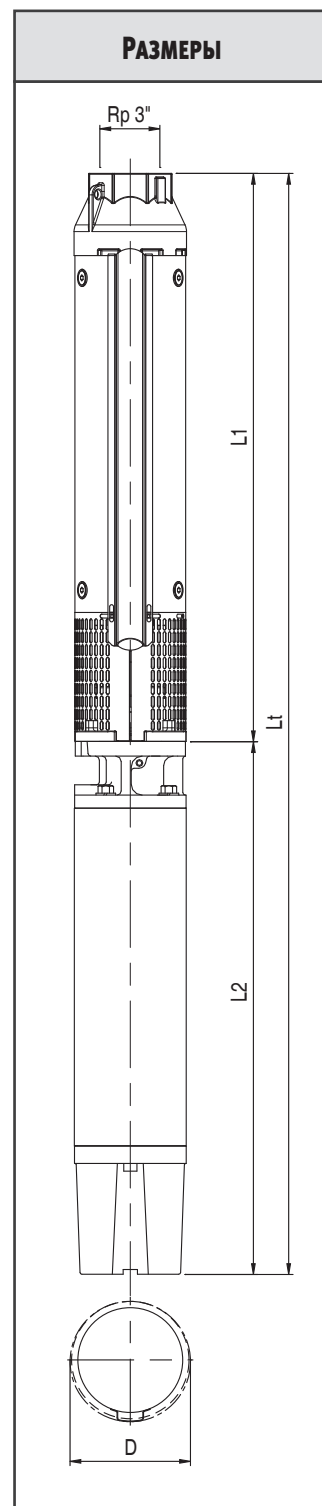

* E4, E6, E8 – обозначение погружных электродвигателей Franklin Electric диаметром 4", 6" и 8" дюймов соответственно
 характеристики электродвигателей см. в разделе "Погружные электродвигатели"

МОДЕЛЬ НАСОСА	ДВИГАТЕЛЬ			РАЗМЕРЫ					ВЕС НАСОСА [КГ]
	ТИПО-РАЗМЕР*	КВТ	Л.С.	L1 [MM]	L2 [MM]	LT [MM]	D		
							1 КАБЕЛЬ	2 КАБЕЛЯ	
ES6 65/02	E4	3,7	5	593,5	520	1113,5	142,5	-	33
ES6 65/03	E4	5,5	7,5	707,5	652,5	1360	142,5	-	43
ES6 65/04	E4	7,5	10	821,5	730,5	1552	142,5	-	49,5
ES6 65/03	E6	5,5	7,5	705,5	614,5	1320	143	144,5	57
ES6 65/04	E6	7,5	10	819,5	646	1465,5	143	144,5	64
ES6 65/05	E6	9,3	12,5	933,5	678,5	1612	143	144,5	69
ES6 65/06	E6	11	15	1047	711	1758	143	144,5	75
ES6 65/07	E6	15	20	1161	776	1937	143	144,5	83
ES6 65/08	E6	15	20	1275	776	2051	143	144,5	86
ES6 65/09	E6	15	20	1389	776	2165	143	144,5	88,5
ES6 65/10	E6	18,5	25	1503	841,5	2344,5	143	144,5	98
ES6 65/11	E6	18,5	25	1617	841,5	2458,5	143	144,5	100,5
ES6 65/12	E6	22	30	1730,5	906,5	2637	143	144,5	109
ES6 65/13	E6	22	30	1844,5	906,5	2751	143	144,5	112
ES6 65/14	E6	30	40	1958,5	1036,5	2995	143	144,5	129
ES6 65/15	E6	30	40	2072,5	1036,5	3109	143	144,5	131,5
ES6 65/16	E6	30	40	2186	1036,5	3222,5	143	144,5	134
ES6 65/17	E6	30	40	2300	1036,5	3336,5	143	144,5	137
ES6 65/18	E6	37	50	2414	1421,5	3835,5	143	144,5	193,5
ES6 65/19	E6	37	50	2527,5	1421,5	3949	143	144,5	196
ES6 65/20	E6	37	50	2641,5	1421,5	4063	143	144,5	198,5
ES6 65/21	E6	37	50	2755	1421,5	4176,5	143	144,5	201,5
ES6 65/22	E6	45	60	2869	1574	4443	143	144,5	218
ES6 65/23	E6	45	60	2983	1574	4557	143	144,5	220,5
ES6 65/24	E6	45	60	3096,5	1574	4670,5	143	144,5	223
ES6 65/25	E6	45	60	3210,5	1574	4784,5	143	144,5	225,5
ES6 65/26	E6	45	60	3324	1574	4898	143	144,5	228,5
ES6 65/27	E8	55	75	3538	1204	4742	190,5	190,5	261
ES6 65/28	E8	55	75	3652	1204	4856	190,5	190,5	263,5
ES6 65/29	E8	55	75	3765,5	1204	4969,5	190,5	190,5	266
ES6 65/30	E8	55	75	3879,5	1204	5083,5	190,5	190,5	268,5
ES6 65/31	E8	55	75	3993,5	1204	5197,5	190,5	190,5	271,5

* E4, E6, E8 – обозначение погружных электродвигателей Franklin Electric диаметром 4", 6" и 8" дюймов соответственно
характеристики электродвигателей см. в разделе "Погружные электродвигатели"

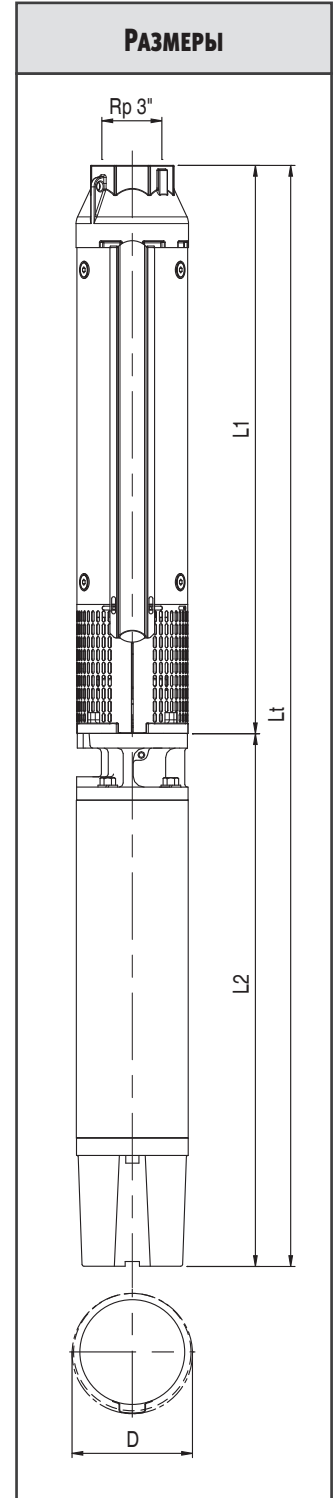

ГИДРАВЛИЧЕСКАЯ ЧАСТЬ В РАЗРЕЗЕ И ПЕРЕЧЕНЬ МАТЕРИАЛОВ - E6 14/19/25

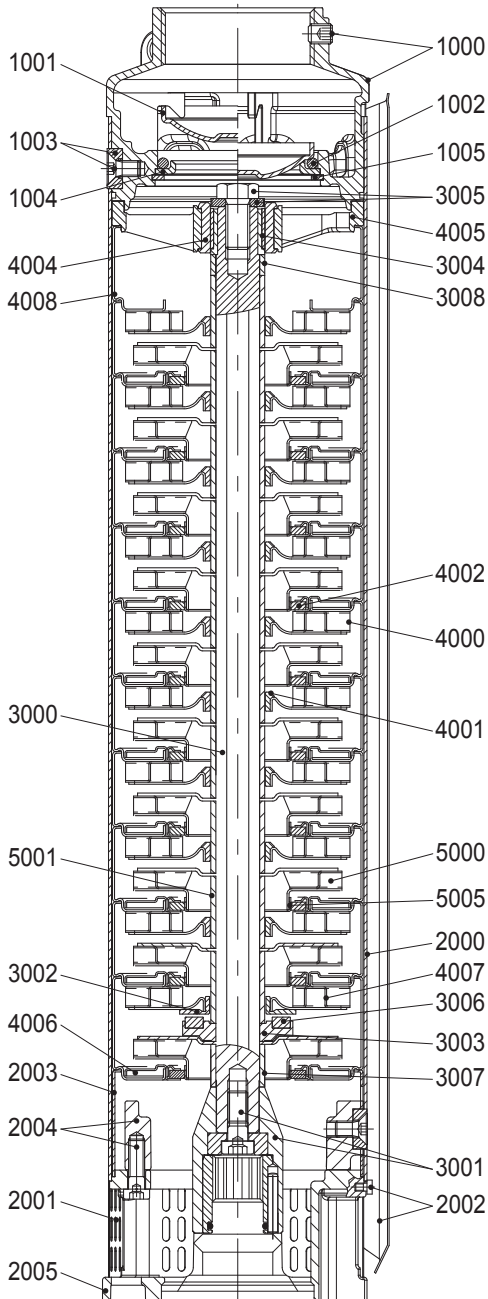

Поз.	НАИМЕНОВАНИЕ ДЕТАЛИ
1000	Напорный патрубок / корпус клапана и гайка
1001	Клапан
1002	Уплотнительное кольцо круглого сечения
1003	Гайки и контргайки для кожуха
1004	Седло клапана
1005	Стопорное кольцо
2000	Кожух
2001	Всасывающий фильтр
2002	Защита кабеля и гайки
2003	Начальная проставка
2004	Фланец и болты
2005	Переходник двигателя
2006	4" фланец двигателя / соединительный переходник
3000	Вал
3001	Муфта
3002	Верхняя шайба для упорного кольца
3003	Нижняя шайба для упорного кольца
3004	Верхняя втулка
3005	Гайка и шайба
3006	Упорное кольцо
3007	Нижняя проставка
3008	Верхняя проставка
4000	Диффузоры
4001	Втулка второго подшипника
4002	Регулирующее кольцо щелевого уплотнения
4004	Втулка подшипника
4005	Верхний направляющий подшипник
4006	Первый диффузор
4007	Диффузор с верхней упорной шайбой
4008	Последний диффузор
5000	Рабочее колесо
5001	Проставка рабочего колеса
5005	Противоизносное кольцо

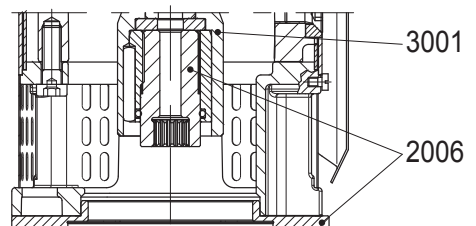

ГИДРАВЛИЧЕСКАЯ ЧАСТЬ В РАЗРЕЗЕ И ПЕРЕЧЕНЬ МАТЕРИАЛОВ - E6 30/46/65

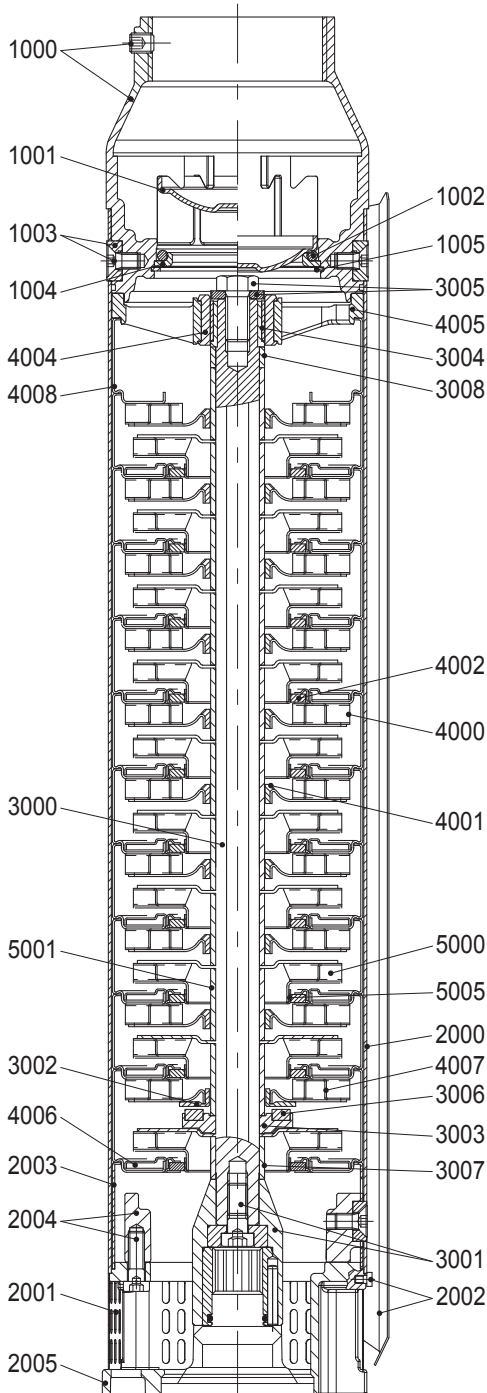

Поз.	НАИМЕНОВАНИЕ ДЕТАЛИ
1000	Напорный патрубок / корпус клапана и гайка
1001	Клапан
1002	Уплотнительное кольцо круглого сечения
1003	Гайки и контргайки для кожуха
1004	Седло клапана
1005	Стопорное кольцо
2000	Кожух
2001	Фильтр на всасе
2002	Защита кабеля и гайки
2003	Начальная проставка
2004	Фланец и болты
2005	Переходник двигателя
2006	4" фланец двигателя / соединительный переходник
2007	8" переходник двигателя / болты и шайба
3000	Вал
3001	Муфта
3003	Нижняя упорная шайба
3004	Верхняя втулка
3005	Гайка и шайба
3006	Упорное кольцо
4000	Диффузоры
4001	Втулка второго подшипника
4002	Регулирующее кольцо щелевого уплотнения
4003	Зажимное кольцо фланца
4004	Втулка подшипника
4005	Последний / промежуточный диффузор
5000	Рабочее колесо
5001	Зажимная втулка
5002	Гайка для зажимной втулки
5003	Промежуточная гайка для зажимной втулки
5004	Упорная гайка зажимной втулки
5005	Противоизносное кольцо
5006	Промежуточное рабочее колесо с гайкой

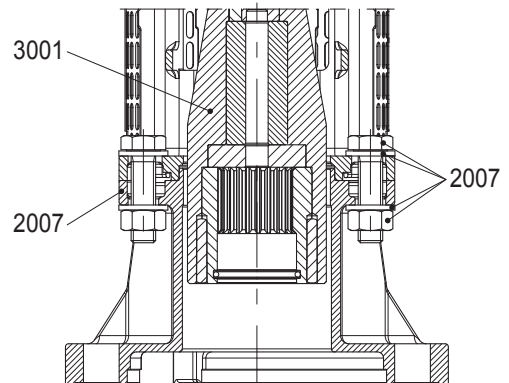
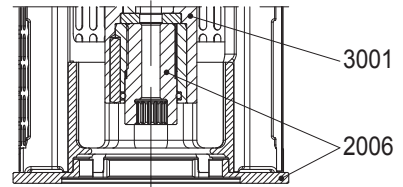

ПОГРУЖНЫЕ НАСОСЫ ИЗ НЕРЖАВЕЮЩЕЙ СТАЛИ СЕРИИ ES8 ДЛЯ ГЛУБОКИХ СКВАЖИН ДИАМЕТРОМ 8" И БОЛЕЕ

ОБЛАСТИ ПРИМЕНЕНИЯ

- Бытовое водоснабжение
- Водоснабжение и повышение давления
- Системы орошения и пожаротушения, водоочистные станции, фильтрация и опреснение морской воды
- Промышленное охлаждение и переработка
- Добывающая промышленность, дренаж и откачка воды
- Фонтаны
- Противопожарное оборудование

КОНСТРУКТИВНЫЕ ОСОБЕННОСТИ

- Компоненты из нержавеющей стали обеспечивают износоустойчивость и прочность и увеличивают срок службы и безотказную работу. Многие технические характеристики конструкции делают эту серию насосов очень компактными и надежными
- Трехмерная геометрия лопаток рабочего колеса и конструкция диффузора увеличивают КПД и снижают энергозатратность
- Внешний корпус из нержавеющей стали обеспечивает прочность и надежную фиксацию всех компонентов
- Адаптер на двигатель и корпус клапана снимаются, не затрагивая рабочее колесо/ диффузор
- Встроенный обратный клапан и вал большого размера
- Компактный и надежный для самых сложных и суровых условий эксплуатации
- Простой в обслуживании без использования специальных инструментов

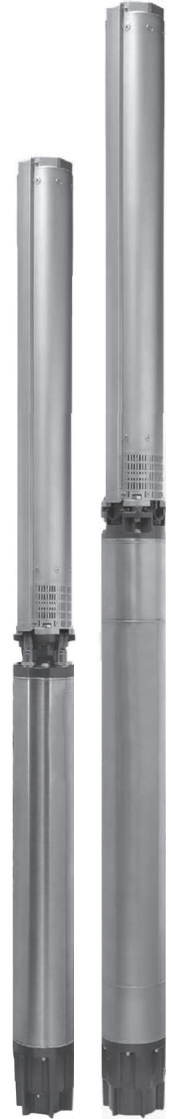

РАСШИФРОВКА ОБОЗНАЧЕНИЯ

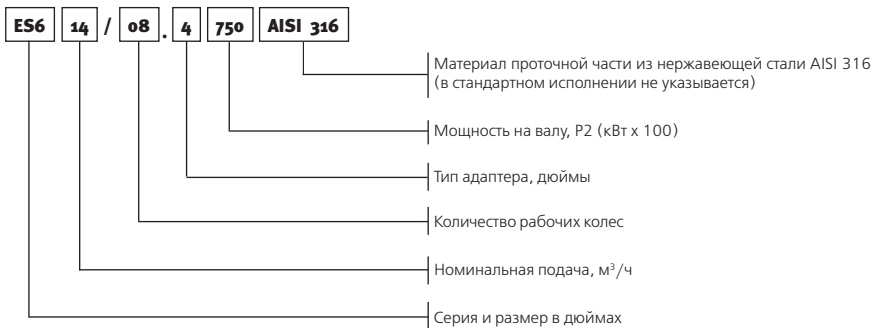

ЭКСПЛУАТАЦИОННЫЕ ОГРАНИЧЕНИЯ

- Производительность до 120 м³/ч,
- Напор до 50 бар (500 м),
- Максимально допустимая концентрация песка 100 г/м³
- Температура воды: от -5°C до 60°C
- Вращение: против часовой стрелки со стороны напорной части
- Переходник двигателя изготовлен в соответствии с стандартом NEMA
- Насос предназначен для бесперебойной работы в вертикальном и горизонтальном положениях
- Двигатели: см. в разделе “Погружные электродвигатели”

МАТЕРИАЛЫ, СОПРИКАСАЮЩИЕСЯ С ЖИДКОСТЬЮ						
ПОЗ.	НАИМЕНОВАНИЕ ДЕТАЛИ	МАТЕРИАЛ	МАРКА			
			СТАНДАРТНАЯ ВЕРСИЯ		ВЕРСИЯ N	
			AISI	DIN / EN	AISI	DIN / EN
1000	Напорный патрубок/корпус клапана	Нержавеющая сталь	304	1.4301	316	1.4401
1001	Клапан	Нержавеющая сталь	316	1.4401	316	1.4401
1002	Уплотнительное кольцо круглого сечения	Нитриловая резина	NBR	NBR	NBR	NBR
1003	Контргайки для кожуха	Нержавеющая сталь	316	1.4401	316	1.4401
1004	Седло клапана	Нержавеющая сталь и PTFE	316	1.4401	316	1.4401
1005	Стопорное кольцо	Нержавеющая сталь	316	1.4401	316	1.4401
1006	Пружина	Нержавеющая сталь	316	1.4401	316	1.4401
2000	Кожух	Нержавеющая сталь	304	1.4301	316	1.4401
2001	Всасывающий фильтр	Нержавеющая сталь	316	1.4401	316	1.4401
2002	Защита кабеля	Нержавеющая сталь	316	1.4401	316	1.4401
2003	Начальная проставка	Нержавеющая сталь	316	1.4401	316	1.4401
2004	Фланец и болты	Нержавеющая сталь	304	1.4301	316	1.4401
2005	Переходник двигателя	Нержавеющая сталь	304	1.4301	316	1.4401
3000	Вал	Нержавеющая сталь	329	1.4460	329	1.4460
3001	Муфта	Нержавеющая сталь	431/329	1.4057/1.4460	316/329	1.4401/1.4460
3002	Верхняя упорная шайба	Нержавеющая сталь	329	1.4460	329	1.4460
3003	Нижняя упорная шайба	Нержавеющая сталь	329	1.4460	329	1.4460
3004	Верхняя втулка цапфы*	Нержавеющая сталь с керамическим покрытием	-	-	-	-
3005	Болт и шайба	Нержавеющая сталь	316	1.4401	316	1.4401
3006	Упорное кольцо	Полимер тетрафторэтилена	PTFE	PTFE	PTFE	PTFE
4000	Диффузор	Нержавеющая сталь	304	1.4301	316	1.4401
4001	Втулка промежуточного подшипника	Нитриловая резина	NBR	NBR	NBR	NBR
4002	Регулирующее кольцо щелевого	Полимер тетрафторэтилена	PTFE	PTFE	PTFE	PTFE
4003	Зажимное кольцо фланца	Нержавеющая сталь	316	1.4401	316	1.4401
5000	Рабочее колесо	Нержавеющая сталь	316	1.4401	316	1.4401
5001	Зажимная втулка	Нержавеющая сталь	316	1.4401	316	1.4401
5002	Гайка для зажимного кольца	Нержавеющая сталь	316	1.4401	316	1.4401
5004	Упорная гайка для зажимного кольца	Нержавеющая сталь	316	1.4401	316	1.4401

* только для моделей с количеством ступеней более 8

ЭЛЕКТРОДВИГАТЕЛИ

В качестве привода для насосов применяются погружные электродвигатели Franklin Electric изолированной конструкции диаметром 6" и 8" (по выбору пользователя). Соединение с электродвигателем выполнено по стандартам NEMA.

Примечание: Для соединения с выбранным электродвигателем необходимо заказывать насос с адаптером соответствующего типоразмера.

Предусмотрено два вида исполнения электродвигателей - стандартное исполнение и высокотемпературное, позволяющее электродвигателю функционировать при температуре воды, перекачиваемой насосом, составляющей до +90°C для 6" электродвигателей и до +75°C - для 8" электродвигателей.

Модельный ряд и технические характеристики см. в соответствующем разделе настоящего каталога.

ОСОБЕННОСТИ МОНТАЖА

Насос может быть расположен в вертикальном либо наклонном положении (но в любом случае наклон не должен составлять менее 5 градусов к горизонтальной плоскости. При этом необходимо обеспечить надежное крепление насоса и невозможность его самопроизвольного смещения.

При использовании насоса в вертикальном положении в скважине с диаметром больше номинального, либо в наклонном положении при подаче воды из искусственного или естественного резервуара, для эффективного охлаждения электродвигателя необходимо использовать рубашку охлаждения. При этом, если температура перекачиваемой воды не превышает +30°C, допускается не применять рубашку охлаждения при условии использования в качестве привода высокотемпературного двигателя. В противном случае, применение рубашки охлаждения также является обязательным.

Примечание: Температура перекачиваемой воды при использовании высокотемпературного двигателя в любом случае не должна превышать +90°C для 6" электродвигателей, и +75°C - для 8" электродвигателей.

АДАПТЕРЫ ДЛЯ СОЕДИНЕНИЯ С ЭЛЕКТРОДВИГАТЕЛЕМ ES8 78 / 97

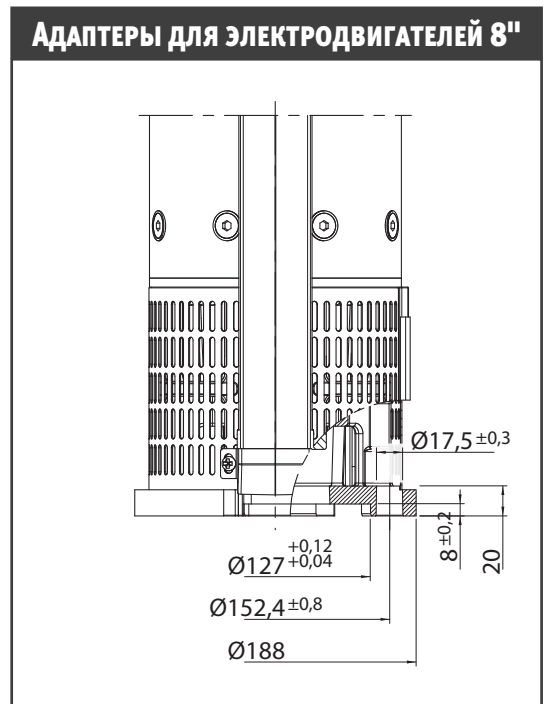
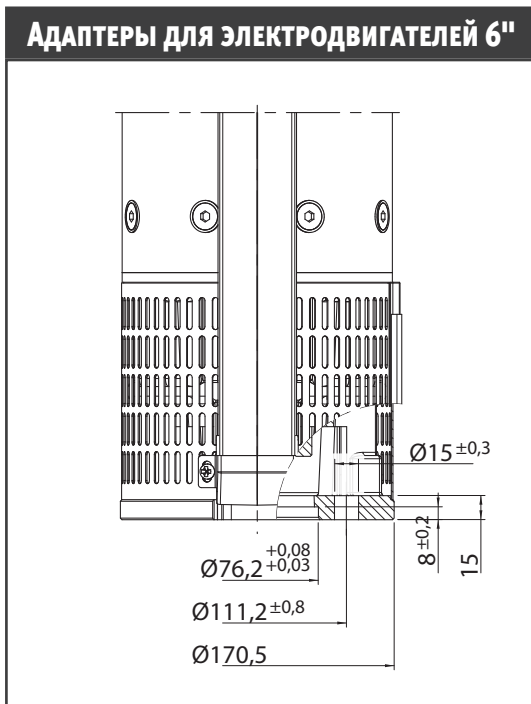

ПОГРУЖНЫЕ НАСОСЫ ИЗ НЕРЖАВЕЮЩЕЙ СТАЛИ СЕРИИ ES8 ГИДРАВЛИЧЕСКИЕ ХАРАКТЕРИСТИКИ



ТАБЛИЦА ГИДРАВЛИЧЕСКИХ ХАРАКТЕРИСТИК ES8 78

ТИП НАСОСА	НОМИНАЛЬНАЯ МОЩНОСТЬ		Q = ПОДАЧА											
			м³/ч	0	30	40	50	60	70	80	90	100	110	120
	кВт	л.с.	л/мин	0	500	666	833	1000	1166	1333	1500	1666	1833	2000
			H = ОБЩИЙ НАПОР В МЕТРАХ ВОДЯНОГО СТОЛБА [м]											
ES8 78/02	7,5	10		40	38	35	32	30	29	24	20	18		
ES8 78/03	11	15		60	55	51	49	45	41	36	30	24		
ES8 78/04	15	20		80	74	70	65	60	55	49	41	32		
ES8 78/05	18,5	25		99	92	88	81	75	69	60	51	41		
ES8 78/06	22	30		119	110	104	98	89	81	71	60	49		
ES8 78/07	30	40		139	130	122	114	105	96	85	72	58		
ES8 78/08	30	40		159	149	140	131	120	110	98	82	67		
ES8 78/09	30	40		180	168	158	147	135	123	110	92	73		
ES8 78/10	37	50		197	183	172	160	148	134	119	100	79		
ES8 78/11	37	50		216	202	190	176	162	148	130	110	87		
ES8 78/12	45	60		248	232	219	205	189	172	153	131	106		
ES8 78/13	55	75		269	252	237	221	205	188	168	142	115		
ES8 78/14	55	75		289	271	256	239	220	201	180	153	123		
ES8 78/15	55	75		309	290	274	255	235	215	192	165	132		
ES8 78/16	75	100		332	311	294	275	252	231	208	177	143		
ES8 78/17	75	100		352	330	312	291	269	246	220	188	151		
ES8 78/18	75	100		373	350	330	309	284	260	232	198	161		
ES8 78/19	75	100		394	370	348	325	300	275	245	210	170		
ES8 78/20	75	100		415	389	368	343	316	290	259	220	179		
ES8 78/21	75	100		436	409	385	360	331	304	271	231	189		
ES8 78/22	93	125		457	428	404	378	347	320	284	243	198		
ES8 78/23	93	125		478	446	421	394	362	332	297	254	207		
ES8 78/24	93	125		498	467	440	411	379	348	310	265	216		

ТАБЛИЦА ГИДРАВЛИЧЕСКИХ ХАРАКТЕРИСТИК ES8 97

ТИП НАСОСА	НОМИНАЛЬНАЯ МОЩНОСТЬ		Q = ПОДАЧА											
			м³/ч	0	30	40	50	60	70	80	90	100	110	120
	кВт	л.с.	л/мин	0	500	666	833	1000	1166	1333	1500	1666	1833	2000
			H = ОБЩИЙ НАПОР В МЕТРАХ ВОДЯНОГО СТОЛБА [м]											
ES8 97/02	9,3	12,5		42	41	39	36	32	30	29	26	22	19	15
ES8 97/03	15	20		63	60	58	53	49	45	42	39	33	29	21
ES8 97/04	18,5	25		84	81	77	71	65	60	57	51	45	38	30
ES8 97/05	22	30		104	101	95	88	80	74	69,5	62	55	46	37
ES8 97/06	30	40		127	122	115	107	98	90	84	77	68	57	46
ES8 97/07	30	40		148	143	135	123	115	106	99	90	79	68	52
ES8 97/08	37	50		168	160	151	140	130	120	110	100	88,5	74	59
ES8 97/09	37	50		188	180	170	158	147	133	124	113	99	83	66
ES8 97/10	45	60		219	211	200	185	172	159	148	137	120	103	82
ES8 97/11	55	75		241	232	220	204	189	175	162	149	132	113	91
ES8 97/12	55	75		262	253	240	221	207	191	178	162	143	123	99
ES8 97/13	55	75		284	275	260	241	223	207	191	177	155	132	108
ES8 97/14	75	100		309	297	282	261	242	226	209	191	169	145	121
ES8 97/15	75	100		330	319	303	280	260	240	222	205	181	155	130
ES8 97/16	75	100		352	340	322	299	279	258	238	220	194	165	139
ES8 97/17	75	100		373	361	342	319	294	272	252	232	207	176	147
ES8 97/18	93	125		398	382	363	337	313	289	268	247	219	188	155
ES8 97/19	93	125		419	403	382	354	330	305	282	260	230	197	164
ES8 97/20	93	125		440	423	404	372	347	320	298	273	241	208	171
ES8 97/21	93	125		462	445	422	391	363	337	312	289	255	219	171
ES8 97/22	110	150		484	466	442	410	381	353	328	301	267	229	190
ES8 97/23	110	150		507	487	463	430	399	370	341	315	279	239	199

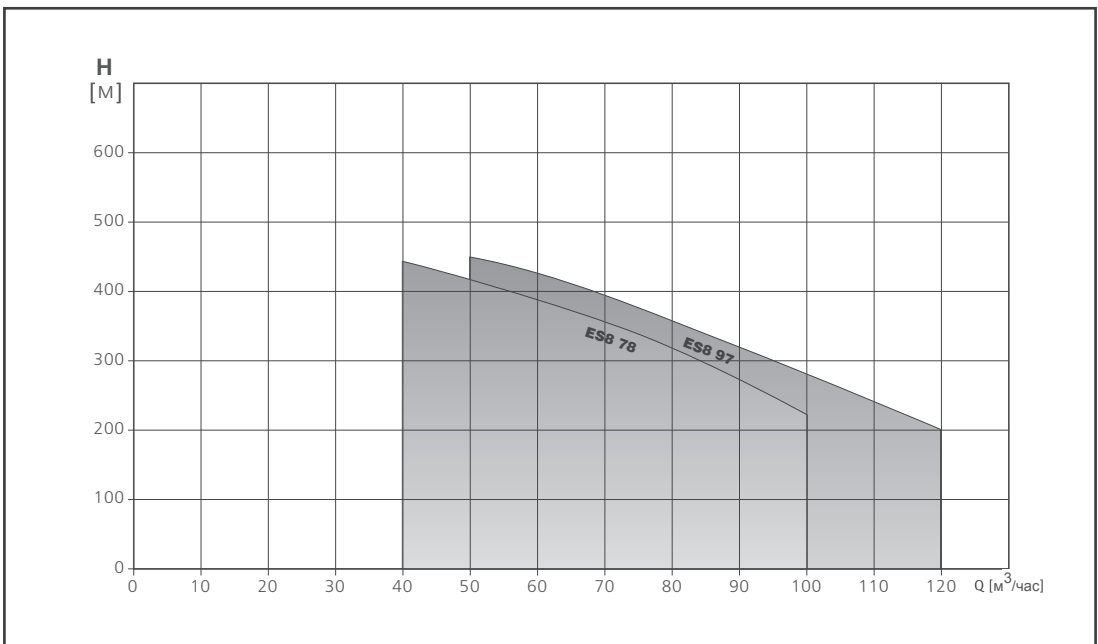
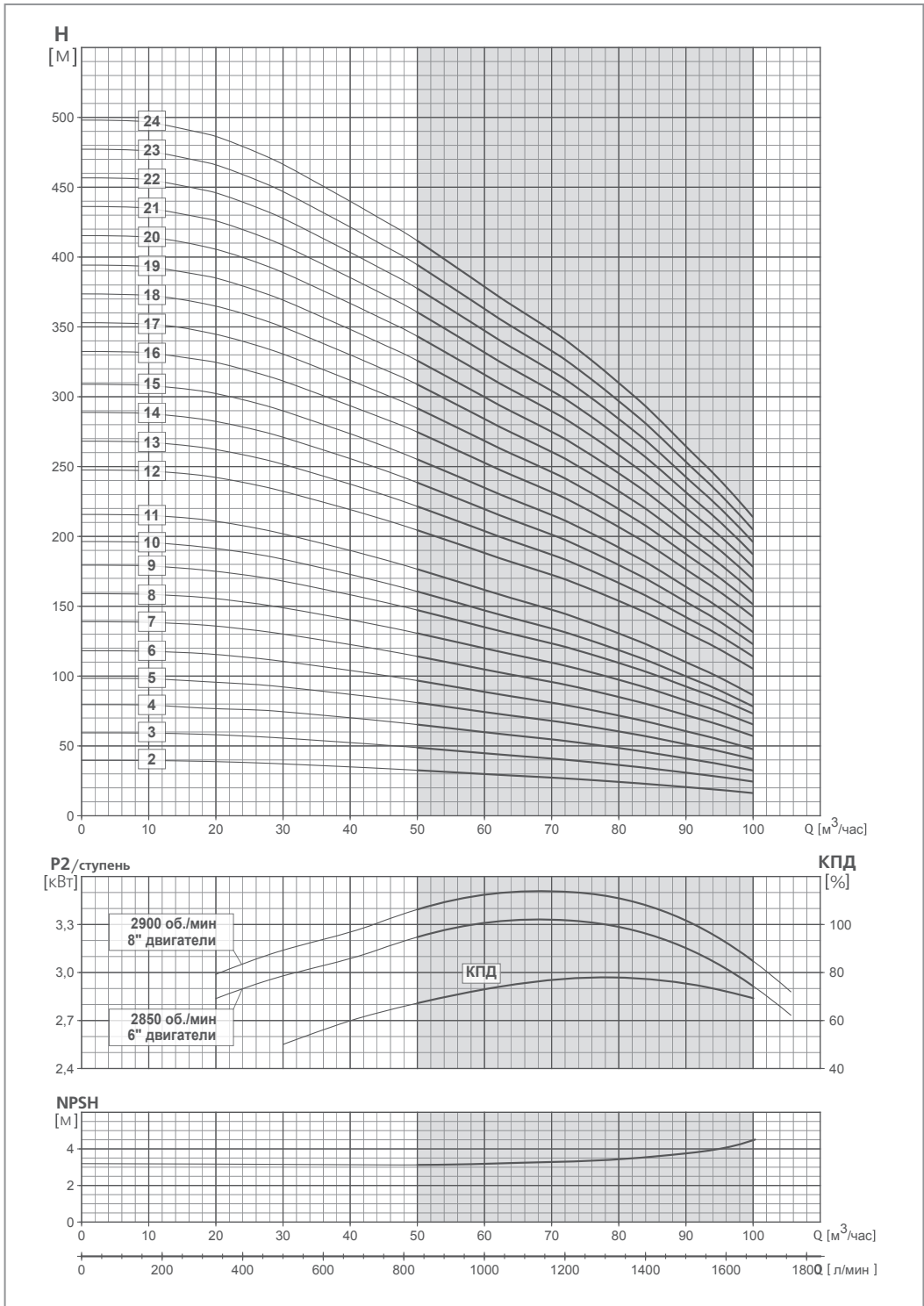

Гидравлические характеристики соответствуют жидкостям с плотностью $\rho = 1,0 \text{ кг/дм}^3$ и кинематической вязкостью $\nu = 1 \text{ мм}^2/\text{сек}$.
 Данные значения NPSH были получены при лабораторных испытаниях. Рекомендуется увеличивать данные величины при подборе на 0,5 м.

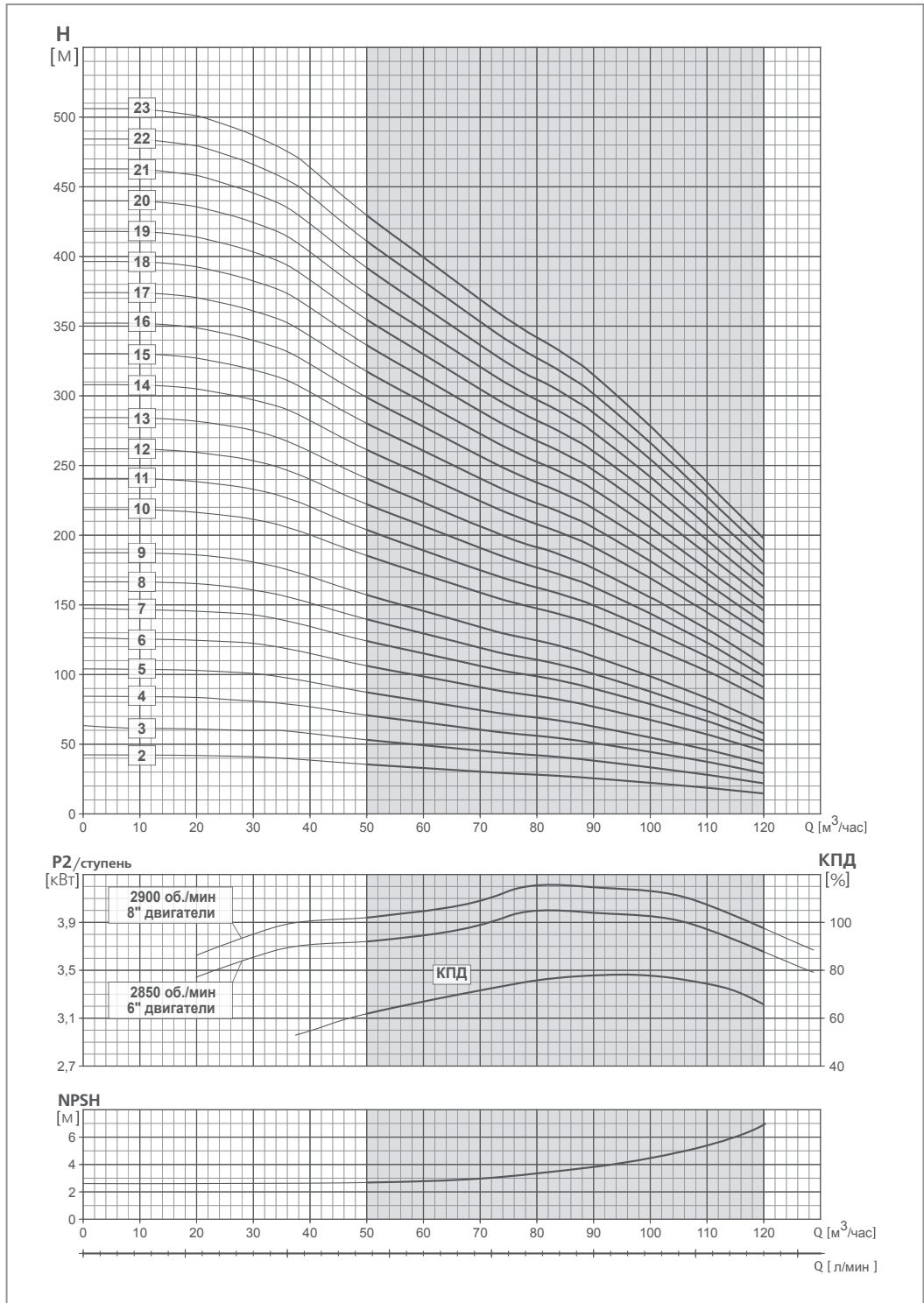

Гидравлические характеристики соответствуют жидкостям с плотностью $\rho = 1,0 \text{ кг/дм}^3$ и кинематической вязкостью $\nu = 1 \text{ мм}^2/\text{сек}$.
 Данные значения NPSH были получены при лабораторных испытаниях. Рекомендуется увеличивать данные величины при подборе на 0,5 м.

МОДЕЛЬ НАСОСА	ДВИГАТЕЛЬ			РАЗМЕРЫ					ВЕС НАСОСА [КГ]
	ТИПО-РАЗМЕР*	КВТ	Л.С.	L1 [MM]	L2 [MM]	LT [MM]	D		
							1 КАБЕЛЬ	2 КАБЕЛЯ	
ES8 78									
ES8 78/02	E6	7,5	10	644	646	1290	188	194	77
ES8 78/03	E6	11	15	770	711	1481	188	194	87
ES8 78/04	E6	15	20	896	776	1672	188	194	57
ES8 78/05	E6	18,5	25	1022	841,5	1863,5	188	194	109
ES8 78/06	E6	22	30	1148	906,5	2054,5	188	194	120
ES8 78/07	E8	30	40	1274	925	2199	200	202	197,3
ES8 78/08	E8	30	40	1400	925	2325	200	202	202,3
ES8 78/09	E8	30	40	1526	925	2451	200	202	207,3
ES8 78/10	E8	37	50	1652	1000	2652	200	202	227
ES8 78/11	E8	37	50	1778	1000	2778	200	202	232
ES8 78/11	E6	37	50	1778	1405	3183	188	194	211
ES8 78/12	E8	45	60	1909	1077	2986	200	202	254
ES8 78/13	E8	55	75	2035	1394	3429	200	202	259
ES8 78/14	E8	55	75	2161	1394	3555	200	202	294
ES8 78/15	E8	55	75	2287	1394	3681	200	202	299
ES8 78/16	E8	75	100	2413	1496	3909	200	202	342
ES8 78/17	E8	75	100	2539	1496	4035	200	202	347
ES8 78/18	E8	75	100	2665	1496	4161	200	202	352
ES8 78/19	E8	75	100	2791	1496	4287	200	202	357
ES8 78/20	E8	75	100	2917	1496	4413	200	202	361
ES8 78/21	E8	75	100	3043	1496	4539	200	202	366
ES8 78/22	E8	93	125	3169	1748	4917	200	202	449
ES8 78/23	E8	93	125	3295	1748	5043	200	202	454
ES8 78/24	E8	93	125	3421	1748	5169	200	202	459
ES8 97									
ES8 97/02	E6	9,3	12,5	644	678,5	1322,5	188	194	79
ES8 97/03	E6	15	20	770	776	1546	188	194	93
ES8 97/04	E6	18,5	25	896	841,5	1737,5	188	194	105
ES8 97/05	E6	22	30	1022	906,5	1928,5	188	194	115,5
ES8 97/06	E8	30	40	1148	925	2073	200	202	192,3
ES8 97/07	E8	30	40	1274	925	2199	200	202	197,3
ES8 97/08	E8	37	50	1400	1000	2400	200	202	217
ES8 97/09	E8	37	50	1526	1000	2526	200	202	222
ES8 97/10	E8	45	60	1657	1077	2734	200	202	244
ES8 97/11	E8	55	75	1783	1394	3177	200	202	279
ES8 97/12	E8	55	75	1909	1394	3303	200	202	284
ES8 97/13	E8	55	75	2035	1394	3429	200	202	289
ES8 97/14	E8	75	100	2161	1496	3657	200	202	332
ES8 97/15	E8	75	100	2287	1496	3783	200	202	337
ES8 97/16	E8	75	100	2413	1496	3909	200	202	342
ES8 97/17	E8	75	100	2539	1496	4035	200	202	346,5
ES8 97/18	E8	93	125	2665	1748	4413	200	202	429,5
ES8 97/19	E8	93	125	2791	1748	4539	200	202	434,5
ES8 97/20	E8	93	125	2917	1748	4665	200	202	439
ES8 97/21	E8	93	125	3043	1748	4791	200	202	444
ES8 97/22	E8	110	150	3169	1976	5145	200	202	512
ES8 97/23	E8	110	150	3295	1976	5271	200	202	517

* E6, E8 – обозначение погружных электродвигателей Franklin Electric диаметром 4", 6" и 8" дюймов соответственно
характеристики электродвигателей см. в разделе "Погружные электродвигатели"

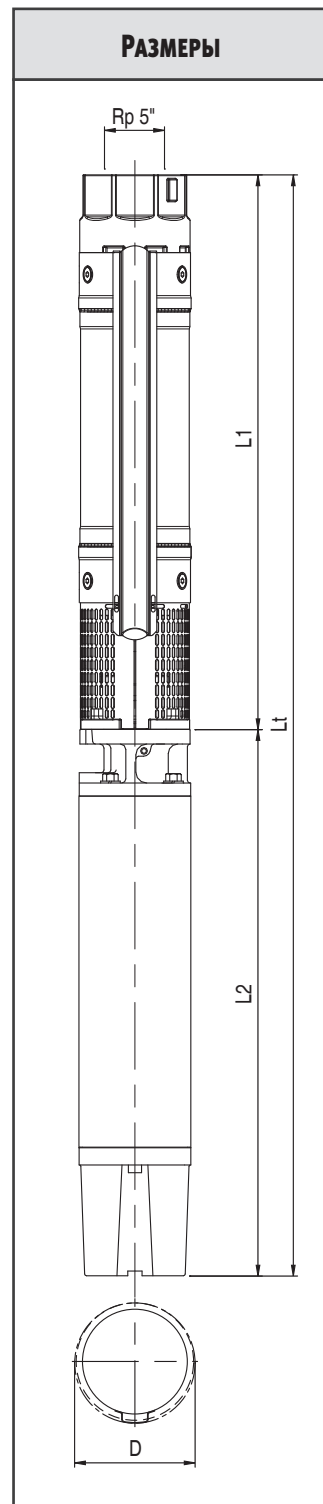

ГИДРАВЛИЧЕСКАЯ ЧАСТЬ В РАЗРЕЗЕ И ПЕРЕЧЕНЬ МАТЕРИАЛОВ - ES8 78/97

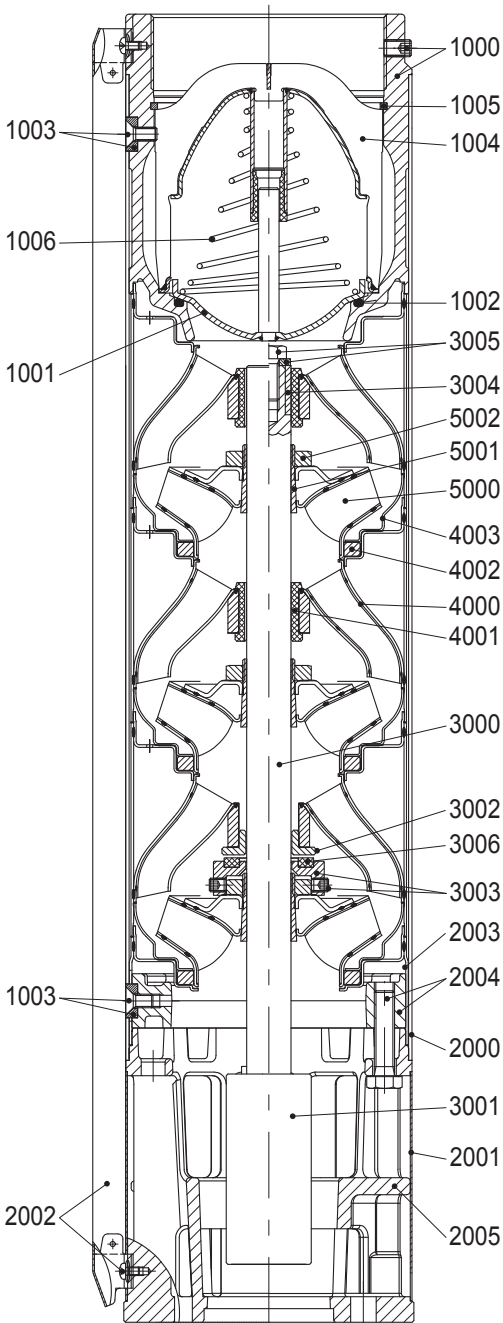

Поз.	НАИМЕНОВАНИЕ ДЕТАЛИ
1000	Напорный патрубок / корпус клапана
1001	Клапан
1002	Уплотнительное кольцо круглого сечения
1003	Контргайки для кожуха
1004	Седло клапана
1005	Стопорное кольцо
1006	Пружина
2000	Кожух
2001	Всасывающий фильтр
2002	Защита кабеля
2003	Начальная проставка
2004	Фланец
2005	Переходник двигателя
3000	Вал
3001	Муфта
3002	Верхняя шайба для упорного кольца
3003	Нижняя шайба для упорного кольца
3004	Верхняя втулка
3005	Гайка и шайба
3006	Упорное кольцо
4000	Диффузор
4001	Промежуточный упорный подшипник
4002	Регулирующее кольцо щелевого уплотнения
4003	Зажимное щелевое кольцо фланца
5000	Рабочее колесо
5001	Зажимная втулка
5002	Гайка для зажимной втулки

* только для моделей с количеством ступеней более 8



**ПОГРУЖНЫЕ ЭЛЕКТРОДИГАТЕЛИ
ДИАМЕТРОМ 4" 6" и 8"**

ПОГРУЖНЫЕ ТРЕХФАЗНЫЕ ЭЛЕКТРОДВИГАТЕЛИ ДИАМЕТРОМ 4"

Трехфазные изолированные 4-дюймовые двигатели произведены в соответствии с требованиями стандартов ISO 9001 и является высококачественным приводом для вашего погружного насоса



ПРЕИМУЩЕСТВА ПРОДУКТА

- Специально разработаны для работы при повышенных осевых нагрузках.
- Герметично изолированный статор. Устойчивое к срабатыванию самовосстанавливающееся покрытие статора предотвращает сгорание двигателя.
- Высокоэффективная электрическая схема (экономичность в эксплуатации, более низкая температура обмотки)
- Сменный "Water Bloc" соединитель электрического кабеля
- Материал кабеля соответствует требованиям к питьевой воде (утвержден KTW)
- Радиальные и упорные подшипники, работающие в воде
- Все моторы предварительно наполнены и прошли 100 % - тестирование.
- Не загрязняющая, водонаполненная конструкция

СПЕЦИФИКАЦИЯ МОДЕЛИ ДВИГАТЕЛЯ ДЛЯ ЭКСПЛУАТАЦИОННЫХ СКВАЖИН:

- Фторированные эластомеры (Viton®) Резиновые детали
- Специальный кабель из полиуретана (PUR)
- Высококачественная сталь марок AISI 304, AISI 316

ТЕХНИЧЕСКИЕ ДАННЫЕ

- 3,0 7,5 кВт
- Фланец NEMA 4"
- Вращение вала против часовой стрелки с лицевой стороны
- Степень защиты: IP 68
- Изоляция: Класс B
- Номинальная температура окружающей среды: 30°C
- Проточное охлаждение: min 8 см/сек
- Количество запусков в час: 20
- Установка: вертикальная или горизонтальная
- Стандартное напряжение: 380-415В/50Гц
- Допустимое отклонение напряжения 50Гц: +6%/-10% U_N (Стандарт: 415 + 6 % = 440В, 380 - 10 % = 342В)
- Защита двигателя: Температурная защита от перегрузки согласно EN 60947-4-1. Время отключения меньше 10 сек при 5-кратном I_N
- Кабель двигателя соответствует нормативам VDE, KTW (длина 2,5 м)

3- ФАЗНЫЙ ДВИГАТЕЛЬ (ДЛЯ ПОВЫШЕННОЙ ОСЕВОЙ НАГРУЗКИ)

P_N [кВт]	U_N [В]	Артикул		
		Разряд 1 - 6	Разряд 7 - 10	
		ПРЯМОЙ ПУСК	СТАНДАРТНЫЙ	AISI 316
3,0	380 - 415	234764	3421L	3521L
3,7	380 - 415	234727	3421L	3521L
4,0	380 - 415	234765	3421L	3521L
5,5	380 - 415	234728	3421L	3521L
7,5	380 - 415	234729	3421L	3521L

РАБОЧИЕ ХАРАКТЕРИСТИКИ ЭЛЕКТРОДВИГАТЕЛЕЙ

P_N [кВт]	ОСЕВАЯ НАГРУЗКА F [Н]	U_N [В]	N_N [МИН ⁻¹]	I_N [А]	I_A [А]	η (EFF.) [%] ПРИ НАГРУЗКЕ %			$\cos \phi$ (PF.) ПРИ НАГРУЗКЕ %			T_N [НМ]	T_A [НМ]
						50	75	100	50	75	100		
						3,0	6500	380	2820	7,4	39,9		
400	2845	7,5	42,0	70	76			76	0,53	0,67	0,77	10,06	31,93
415	2855	7,9	43,6	67	73			75	0,47	0,61	0,72	10,04	34,33
3,7	6500	380	2815	8,8	49,7	75	79	78	0,62	0,75	0,83	12,6	37,5
		400	2840	9,0	52,3	73	77	78	0,54	0,69	0,78	12,5	41,5
		415	2850	9,3	54,3	70	76	77	0,49	0,63	0,73	12,4	44,7
4,0	6500	380	2820	9,7	54,1	75	78	78	0,60	0,74	0,82	13,5	39,7
		400	2840	9,9	57,0	72	77	78	0,52	0,67	0,77	13,4	44,0
		415	2855	10,4	59,1	69	75	77	0,47	0,61	0,72	13,4	47,4
5,5	6500	380	2845	12,6	73,3	77	80	79	0,66	0,79	0,85	18,5	51,0
		400	2865	12,6	77,2	75	79	79	0,59	0,73	0,81	18,3	56,5
		415	2875	12,8	80,1	73	77	79	0,54	0,68	0,77	18,2	60,9
7,5	6500	380	2830	17,2	94,3	78	80	79	0,66	0,79	0,86	25,3	65,9
		400	2855	17,1	99,3	75	79	79	0,58	0,72	0,81	25,1	73,1
		415	2865	17,6	103,0	73	78	79	0,52	0,67	0,77	25,0	78,6

СОПРОТИВЛЕНИЕ ОБМОТКИ

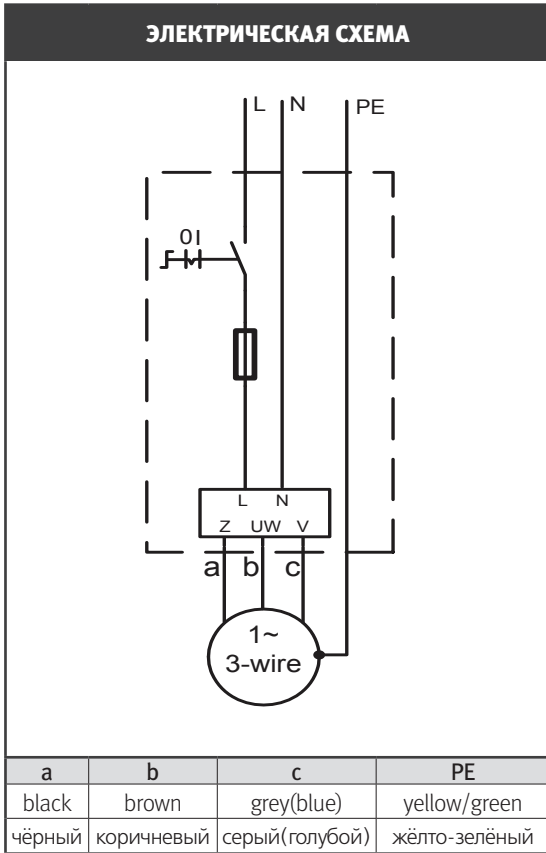

ПОВЫШЕННАЯ ОСЕВАЯ НАГРУЗКА

P_N [кВт]	U_N [В]	СТАТОР	U - V/Ом
3,0	380 - 400 - 415	326716902	4,7 - 5,8
3,7	380 - 400 - 415	326717902	3,7 - 4,5
4,0	380 - 400 - 415	326718902	3,3 - 4,0
5,5	380 - 400 - 415	326719902	2,6 - 3,2
7,5	380 - 400 - 415	326720902	1,9 - 2,3

КАБЕЛИ В СООТВЕТСТВИИ С VDE / KTW *

\varnothing [mm ²]	B (mm)	B1 (mm)	H (mm)
3X1,5+1G1,5	16,8 ± 0,3	10,7 ± 0,3	5,0 ± 0,3

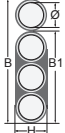
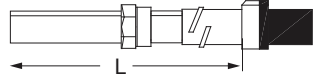
L [M]	НОМЕР ДЕТАЛИ	
	СТАНДАРТНЫЙ	ИСПОЛНЕНИЕ ИЗ AISI 316
2,5	310113002	310113502

РАЗМЕРЫ И ВЕС

Для повышенной осевой нагрузки 3,0-7,5 кВт

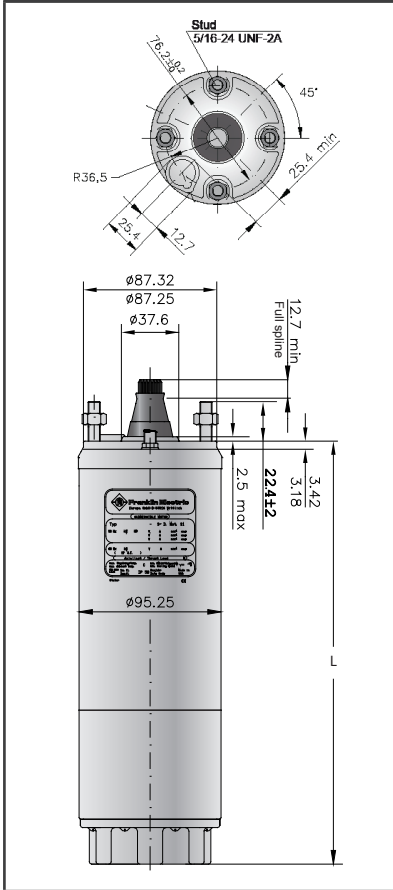

МАТЕРИАЛЫ ДВИГАТЕЛЯ И КАБЕЛЯ

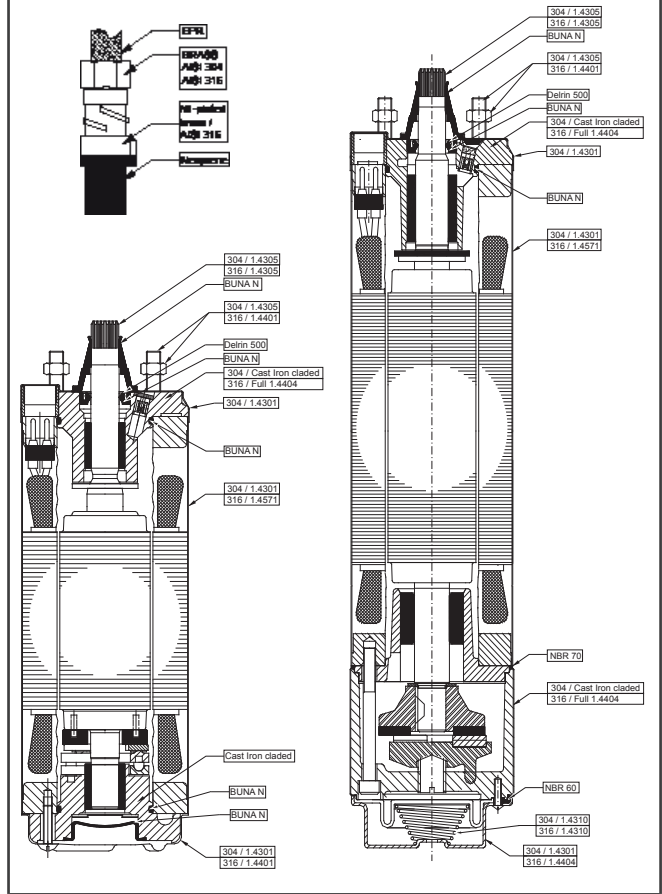

P _N [кВт]	Стандартный Длина [мм]	AISI 316 Длина [мм]	Стандартный ВЕС [кг]	AISI 316 ВЕС [кг]	Упаковка двигателя (поштучно с кабелем)	
					[мм]	[кг]
3,0	477,2	486,4	17,0	17,5	796 x 100 x 110	18,9
3,7	520,2	529,4	19,1	19,6	796 x 100 x 110	20,9
4,0	543,2	552,4	20,0	20,5	796 x 100 x 110	21,8
5,5	652,5	661,7	26,6	27,1	904 x 100 x 110	28,7
7,5	730,5	739,7	30,6	31,1	904 x 100 x 110	32,7

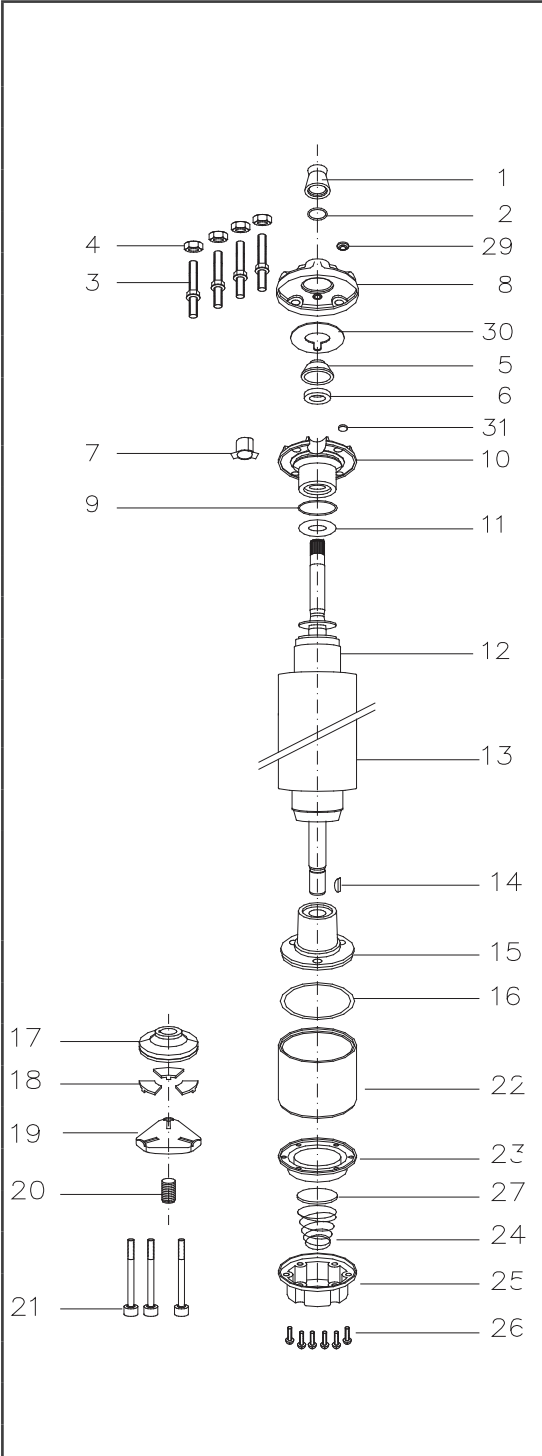
ТРЕХФАЗНЫЕ 4" ЭЛЕКТРОДВИГАТЕЛИ ИЗ НЕРЖАВЕЮЩЕЙ СТАЛИ AISI 304. ДЕТАЛИРОВКА

Поз.	НАИМЕНОВАНИЕ	Кол-во	ОПИСАНИЕ
1	Защитная насадка, шлицы	1	Комплект В
2	Шайба	1	Комплект В
3	Шпилька	4	Комплект С
4	Гайка	4	Комплект С
5	Защитная крышка уплотнения вала	1	Комплект D
6	Уплотнение вала	1	Комплект В+D
7	Втулка, штепсельный разъём	1	Комплект D
8	Крышка щита верхнего подшипника	1	Комплект D
9	Уплотнительная прокладка	1	Комплект В+D
10	Щит верхнего рад. подшипника	1	Комплект D
11	Шайба обратного осевого усилия	1	Комплект
12	Ротор	1	Страница 41
13	Статор StoJan	1	Страница 41
14	Сегментная шпонка	1	275250104
15	Щит нижнего рад. подшипника	1	Комплект
16	Уплотнительное кольцо	1	Комплект В
17	Пята, упорный подшипник	1	Комплект А
18	Сегментный диск	1	Комплект А
19	Сегменты держатель	1	155660101
20	Винт, регулировочный	1	151048102
21	Болт	3	Комплект С
22	Корпус, упорный подшипник	1	177378901
23	Мембрана	1	Комплект В
24	Крышка мембраны	1	151449101
25	Мембранные покрытие	1	155647101
26	Болт, крышка	6	Комплект С
27	Вкладыш, мембрана	1	151448101
29	Пробка	1	Комплект В+D
30	Уплотнение щита верхнего радиального подшипника	1	Комплект D
31	Фильтр	1	Комплект В+D

ЭЛЕКТРОДВИГАТЕЛИ ИЗ НЕРЖАВЕЮЩЕЙ СТАЛИ AISI 304. ЗАПАСНЫЕ ЧАСТИ

P_N [кВт]	Упорный подшипник	КРЫШКА ПОДШИПНИКА, ВЕРХНЯЯ	КРЫШКА ПОДШИПНИКА, НИЖНЯЯ (Поз. 15)	УПОРНАЯ ШАЙБА (Поз. 11)
3,0	Комплект А / Б 500N	Комплект D1	177379921	308268104
3,7				
4,0		Комплект D2	177379901	308317901
5,5				
7,5				
Комплект А Б 500N	Упорный подшипник		вкл. поз.: 17, 18	30870001
Комплект В	Комплект Уплотнения		вкл. поз.: 1, 2, 6, 9, 16, 23, 29, 31	308900351
Комплект С	Комплект болтов		вкл. поз.: 3, 4, 21, 26	308658351
Комплект D1	Крышка подшипника, верхняя 3,0- 4,0 кВт		вкл. поз.: 5, 6, 7, 8, 9, 10, 29, 30, 31	308233509
Комплект D2	Крышка подшипника, верхняя 5,5- 7,5 кВт		вкл. поз.: 5, 6, 7, 8, 9, 10, 29, 30, 31	308434501

ЗАМЕНА СТАТОРА И РОТОРА

P_N [кВт]	ВОЛЬТ	ДВИГАТЕЛЬ	СТАТОР	РОТОР
3,0	380, 400, 415	2347643421L	305491382	178125903K
3,7	380, 400, 415	2347273421L	305491383	178126903K
4,0	380, 400, 415	2347653421L	305491384	178127903K
4,0	380, 400, 415	2347283421L	305491385	178133903K
7,5	380, 400, 415	2347293421L	305491386	178134903K

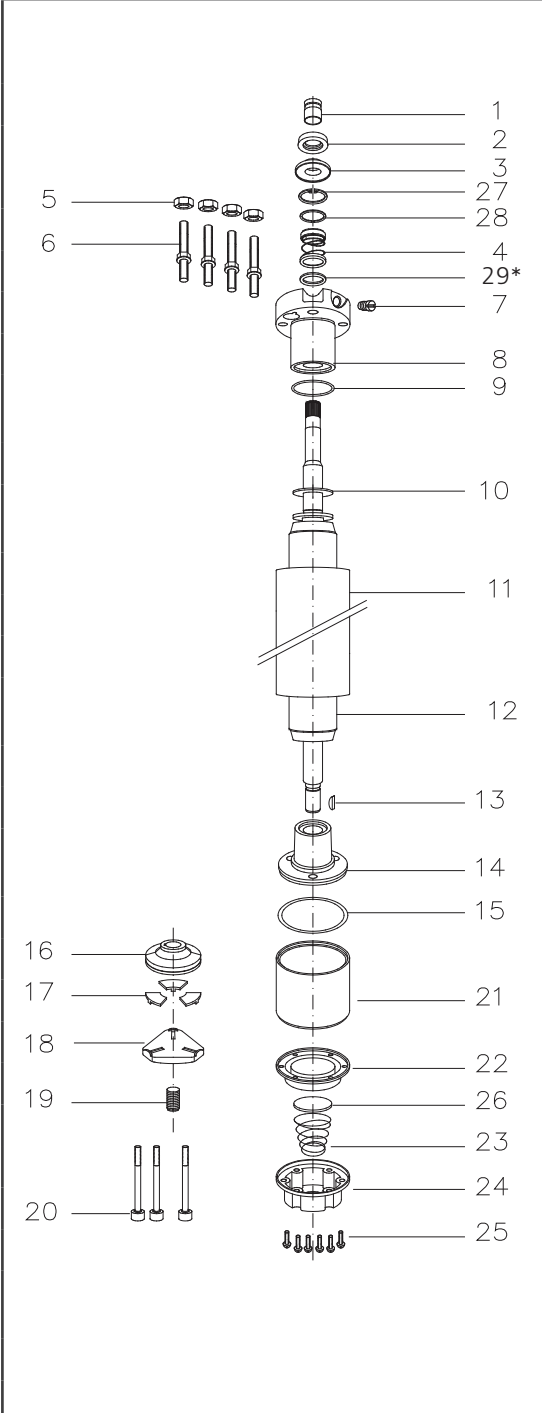
ТРЕХФАЗНЫЕ 4" ЭЛЕКТРОДВИГАТЕЛИ ИЗ НЕРЖАВЕЮЩЕЙ СТАЛИ AISI 316. ДЕТАЛИРОВКА

Поз.	НАИМЕНОВАНИЕ	Кол-во	ОПИСАНИЕ
1	Защитная насадка, шлицы	1	Комплект С
2	Отбойник песка	1	Комплект С
3	Фиксатор, уплотнение вала	1	Комплект В + С
4	Уплотнение вала	1	Комплект В
5	Гайки	4	Комплект D
6	Шпилька	4	Комплект D
7	Резьбовая заглушка	1	308279903
8	Щит верхнего рад. подшипника	1	Комплект
9	Уплотнительная прокладка	1	Комплект В
10	Шайба обратного осевого усилия	1	Комплект
11	Статор	1	Страница 43
12	Ротор	1	Страница 43
13	Сегментная шпонка	1	275250104
14	Щит нижнего рад. подшипника	1	Комплект
15	Уплотнительное кольцо	1	Комплект В
16	Пята, упорный подшипник	1	Комплект А
17	Сегмент, упорный подшипник	1	Комплект А
18	Сегменты держатель	1	155660101
19	Винт, регулировочный	1	151048102
20	Болт	3	Комплект D
21	Корпус, упорный подшипник	1	177378951
22	Мембрана	1	Комплект В
23	Пружина	1	151449101
24	Мембранные покрытие	1	155647201
25	Болт, крышка	6	Комплект D
26	Вкладыш, мембрана	1	151448101
27	Стопорное кольцо, уплотнение вала		Комплект В
28	Упорное кольцо	1	Комплект В
29	Шайба	1	308747201

* только для 3,0 кВт

ЭЛЕКТРОДВИГАТЕЛИ ИЗ НЕРЖАВЕЮЩЕЙ СТАЛИ AISI 316. ЗАПАСНЫЕ ЧАСТИ

P_N [кВт]	Крышка подшипника, верхняя (Поз. 10)	Крышка подшипника, нижняя (Поз. 14)	Упорная шайба (Поз. 10)
	3 ~ Прямой пуск		
3,0-4,0	177390955	177379921	308317901
5,5-7,5	177390951	177379901	
КОМПЛЕКТ А 6 500N	Комплект подшипника	вкл. поз.: 16, 17	308700301
КОМПЛЕКТ В	Комплект уплотнения	вкл. поз.: 3, 4, 9, 15, 22, 27, 28	308700301
КОМПЛЕКТ С	Защита от песка	вкл. поз.: 1, 2, 3	308825201
КОМПЛЕКТ D	Комплект болтов	вкл. поз.: 5, 6, 20, 25	308658301

ЗАМЕНА СТАТОРА И РОТОРА

P_N [кВт]	Вольт	Двигатель	Статор	Ротор
3,0	380, 400, 415	2347643521L	305491662	178125913K
3,7	380, 400, 415	2347273521L	305491663	178 126913K
4,0	380, 400, 415	2347653521L	305491664	178127913K
4,0	380, 400, 415	2347283521L	305491665	178133913K
7,5	380, 400, 415	2347293521L	305491666	178134913K

ПОГРУЖНЫЕ ЭЛЕКТРОДВИГАТЕЛИ ДИАМЕТРОМ 6"

Изолированные 6-дюймовые двигатели произведены в соответствии с требованиями стандартов ISO 9001 и являются высококачественным приводом для Вашего погружного насоса. Работающие в воде радиальные и упорные подшипники обеспечивают не требующий обслуживания длительный срок эксплуатации погружного электродвигателя. Система изоляции "Sand Fighter" предназначена для защиты при использовании в среде с повышенным содержанием песка.



ПРЕИМУЩЕСТВА ПРОДУКТА

- Герметично изолированный статор. Устойчивое к срабатыванию самовосстанавливающееся покрытие статора предотвращает сгорание двигателя.
- Сменный "Water Bloc" соединитель электрического кабеля
- Материал кабеля соответствует требованиям к питьевой воде (утвержден KTW)
- Кольцо для защиты от песка и уплотнения вала для эффективной работы в среде с повышенным содержанием песка
- Высокоэффективная электрическая схема снижает затраты при эксплуатации
- Все моторы предварительно заполнены и прошли 100%-тестирование. Максимальная температура хранения -15°C - +60°C
- Не загрязняющая, водонаполненная конструкция
- 45 кН упорного подшипника является стандартной на 37 и 45 кВт двигателей

ТЕХНИЧЕСКИЕ ДАННЫЕ СТАНДАРТНЫЙ МОТОР

- 4 ... 45 кВт
- Фланец NEMA 6"
- Степень защиты: IP 68
- Система изоляции двигателя "Sand Fighter" с SIC- механическим уплотнением вала
- Количество запусков в час: максимально 20
- Установка: вертикальная или горизонтальная
- Стандартное напряжение: 380-415V. Допустимое отклонение напряжения: 50Hz - +6% / -10% UN (Стандарт: 415 + 6 %=440V, 380 -10 %=342 V)
- Изоляция: Класс F
- Номинальная температура окружающей среды: 4-30 кВт < 30°C; 37-45 кВт < 50°C
- Проточное охлаждение: min 16 см/сек
- Кабель питания длиной 4 м (утвержден KTW)

ЭЛЕКТРОДВИГАТЕЛИ МОЩНОСТЬЮ 4–30 кВт



МАТЕРИАЛ DIN / AISI

ДЕТАЛЬ	СТАНДАРТНОЕ ИСПОЛНЕНИЕ	ИСПОЛНЕНИЕ ИЗ AISI 316
Корпус	1.4301	1.4571
Щит верхнего радиального подшипника	Чугун с порошковым покрытием	1.4408
Нижняя крышка подшипника	Чугунная	1.4401
Щит упорного подшипника	Чугун с порошковым покрытием	1.4408
Механическое уплотнение	SiC / SiC	SiC / SiC
Крышка уплотнения	1.4301	1.4401
Защитное уплотнение	NBR	NBR
Конец вала	1.4305	1.4542
Мембрана	NBR	NBR
Кабель	EPR	EPR
Другие уплотнения	BUNA N	BUNA N

ЭЛЕКТРОДВИГАТЕЛИ МОЩНОСТЬЮ 37–45 кВт

СТАНДАРТНОЕ ИСПОЛНЕНИЕ



ИСПОЛНЕНИЕ ИЗ AISI 316



МАТЕРИАЛ DIN / AISI

ДЕТАЛЬ	СТАНДАРТНОЕ ИСПОЛНЕНИЕ	ИСПОЛНЕНИЕ ИЗ AISI 316
КОРПУС	1.4301	1.4571
ЩИТ ВЕРХНЕГО РАДИАЛЬНОГО ПОДШИПНИКА	Чугун с порошковым покрытием	1.4408
НИЖНЯЯ КРЫШКА ПОДШИПНИКА	Чугун	1.4401
ЩИТ УПОРНОГО ПОДШИПНИКА	Чугун с порошковым покрытием	1.4408
МЕХАНИЧЕСКОЕ УПЛОТНЕНИЕ	SiC / SiC	SiC / SiC
КРЫШКА УПЛОТНЕНИЯ	1.4301	1.4401
ЗАЩИТНОЕ УПЛОТНЕНИЕ	Витон	Витон
КОНЕЦ ВАЛА	1.4305	1.4542
МЕМБРАНА	Витон	Витон
КАБЕЛЬ	EPR	EPR
ФИКСИРУЮЩАЯ ГАЙКА КОННЕКТОРА КАБЕЛЯ	1.4401	1.4401
КОННЕКТОР КАБЕЛЯ	1.4401	1.4401

ОБОЗНАЧЕНИЯ ДЛЯ ЗАКАЗА

P_N [кВт]	U_N [В]	Артикул			
		Разряд 1 – 6		Разряд 7 - 10	
		Прямой пуск	УΔ	Стандартное Исполнение	AISI 316
4,0	380 - 415	236610	236710	9061	3961
5,5	380 - 415	236611	236711	9061	3961
7,5	380 - 415	236612	236712	9061	3961
9,3	380 - 415	236001	236011	9061	3961
11	380 - 415	236613	236713	9061	3961
15	380 - 415	236614	236714	9061	3961
18,5	380 - 415	236615	236715	9061	3961
22	380 - 415	236616	236716	9061	3961
30	380 - 415	236617	236717	9061	3961
37	380 - 415	276618	276718	6161	6361
45	380 - 415	276619	276719	6161	6361

ТЕХНИЧЕСКИЕ ХАРАКТЕРИСТИКИ 6" ЭЛЕКТРОДВИГАТЕЛЕЙ

P _N [кВт]	ОСЕВАЯ НАГРУЗКА F[Н]	U _N [В]	N _N [мин ⁻¹]	I _N [А]	I _A [А]	η (Eff.) [%] ПРИ НАГРУЗКЕ			cos φ (P _f) ПРИ НАГРУЗКЕ			T _N [Нм]	T _A [Нм]
						%			%				
						50	75	100	50	75	100		
4,0	15.500	380	2840	9,5	42	76,0	78,5	77,0	0,70	0,80	0,85	12,5	17,9
		400	2860	9,3	43	74,0	77,5	78,0	0,62	0,74	0,82	12,3	20,2
		415	2880	9,3	46	74,5	78,0	78,5	0,57	0,70	0,78	12,3	20,8
5,5	15.500	380	2850	12,8	60	77,0	79,0	78,0	0,70	0,80	0,85	18,7	30,3
		400	2870	12,5	64	74,0	78,0	79,0	0,63	0,75	0,82	18,6	35,0
		415	2880	12,8	66	74,0	77,5	78,0	0,58	0,70	0,78	18,6	35,9
7,5	15.500	380	2850	16,3	83	77,5	79,5	79,0	0,74	0,83	0,87	25,0	43,0
		400	2860	16,0	83	75,0	78,5	79,0	0,70	0,81	0,86	25,0	47,7
		415	2880	16,2	91	75,0	78,5	79,0	0,61	0,74	0,81	24,7	51,3
9,3	15.500	380	2870	21,0	106	79,0	81,0	81,0	0,71	0,81	0,86	31,1	61,6
		400	2870	20,7	112	78,0	81,0	81,0	0,58	0,72	0,80	31,1	68,2
		415	2890	21,0	116	74,0	79,0	80,0	0,55	0,70	0,78	30,8	74,1
11	15.500	380	2860	24,0	126	80,0	82,0	81,0	0,73	0,82	0,87	37,4	72,8
		400	2860	23,3	129	78,5	81,0	81,0	0,68	0,79	0,85	37,3	78,3
		415	2870	24,1	136	74,5	78,5	79,5	0,61	0,74	0,81	37,2	84,8
15	15.500	380	2850	32,0	164	81,0	83,0	82,0	0,76	0,84	0,86	50,0	104,0
		400	2860	31,3	169	79,0	81,5	81,0	0,70	0,80	0,85	49,9	107,3
		415	2870	31,0	179	77,0	81,0	81,0	0,65	0,77	0,83	49,6	116,6
15	15.500	380	2850	40,0	220	82,0	83,0	82,0	0,76	0,84	0,87	62,4	139,7
		400	2850	38,5	231	80,0	82,5	82,0	0,68	0,79	0,85	62,4	154,6
		415	2850	38,5	240	78,5	81,5	82,0	0,64	0,76	0,83	62,1	166,8
22	27.500	380	2840	47,0	255	82,0	83,0	82,0	0,78	0,86	0,88	75,3	160,0
		400	2860	45,3	268	81,0	83,0	83,0	0,71	0,81	0,86	74,7	177,6
		415	2870	45,0	278	79,5	82,5	82,5	0,66	0,78	0,84	74,5	189,9
30	27.500	380	2860	64,1	373	83,0	83,5	82,5	0,74	0,82	0,85	99,6	237,4
		400	2860	63,5	393	80,5	83,0	83,0	0,67	0,79	0,84	99,4	263,1
		415	2880	64,5	407	79,0	82,0	82,5	0,62	0,74	0,81	99,0	283,5
37	45.000	380	2850	80,1	387	77	80,0	81,0	0,75	0,82	0,87	124,8	269,8
		400	2870	77,9	411	76	80,0	81,0	0,68	0,78	0,85	124,5	269,8
		415	2880	77,9	423	75	79,0	81,0	0,64	0,75	0,82	123,8	269,8
45	45.000	380	2850	95,5	480	79	81,0	82,0	0,76	0,83	0,87	150,5	287,4
		400	2870	93,9	509	78	80,0	82,0	0,72	0,79	0,84	149,1	325,4
		415	2880	93,2	531	77	80,0	82,0	0,68	0,77	0,82	149,1	355,2

СОПРОТИВЛЕНИЕ ОБМОТКИ

P_N [кВт]	ВОЛЬТ	3 ~ ПРЯМОЙ ПУСК		3 ~ $\Upsilon\Delta$	
		СТАТОР	U - В / Ом В - ВТ / Ом U - ВТ / Ом	СТАТОР	U ₁ - U ₂ / Ом В ₁ - В ₂ / Ом ВТ ₁ - ВТ ₂ / Ом
4.0	380 - 415	336327 ...	3.40 - 4.20	336747 ...	5.40 - 6.60
5.5	380 - 415	336328 ...	2.20 - 2.70	336748 ...	3.70 - 4.50
7.5	380 - 415	336329 ...	1.70 - 2.20	336749 ...	2.40 - 2.90
9.3	380 - 415	337915 ...	1.25 - 1.55	338061 ...	1.94 - 2.38
11	380 - 415	336330 ...	1.05 - 1.30	336750 ...	1.64 - 2.00
15	380 - 415	336331 ...	0.75 - 0.94	336751 ...	1.22 - 1.50
18.5	380 - 415	336332 ...	0.59 - 0.73	336752 ...	0.93 - 1.15
22	380 - 415	336333 ...	0.48 - 0.60	336753 ...	0.74 - 0.92
30	380 - 415	336334 ...	0.32 - 0.40	336754 ...	0.50 - 0.61
37	380 - 415	336710 ...	0.25 - 0.32	336755 ...	0.36 - 0.45
45	380 - 415	336336 ...	0.22 - 0.27	336756 ...	0.33 - 0.41

ЭЛЕКТРИЧЕСКОЕ ПОДКЛЮЧЕНИЕ

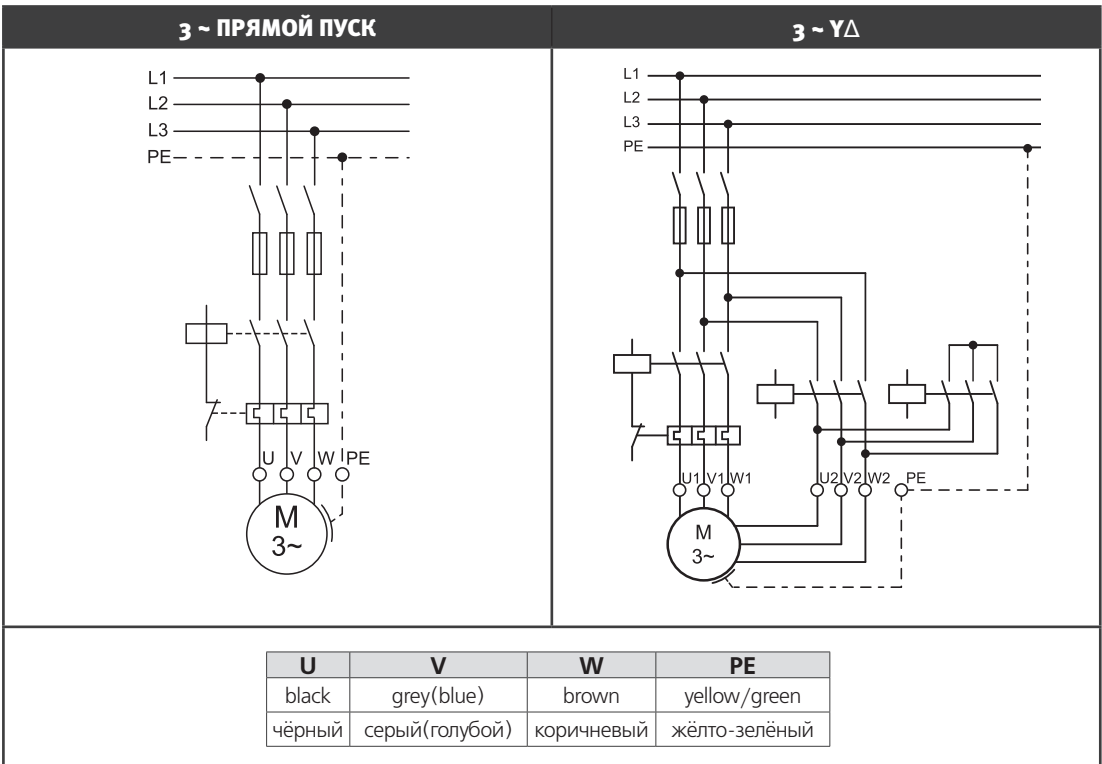

КАБЕЛИ В СООТВЕТСТВИИ СО СТАНДАРТАМИ VDE / KTW * AISI 316

	Ø мм ²	ДВИГАТЕЛЬ	Ш (± 0,3мм)	В ₁ (± 0,3мм)	В (± 0,3мм)
		380 – 415В			
	4G4 (D=4м)	4-22 кВт, DOL 4-37 кВт, YD	19,0 мм	-	7,0 мм
	3X8,4+1G8,4 (D=4м)	30-45 кВт, DOL 45 кВт, YD	29,5 мм	19,5 мм	8,9 мм

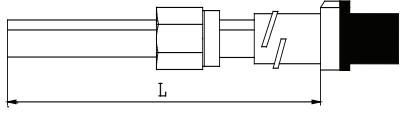
	Артикул	
	4G4 мм ²	3X8,4+1G8,4 мм ²
4 m	310125504	310145504
8 m	310 125 508	310145508
10 m	310125510	310145510
15 m	310125515	310145515
20 m	310125520	310145520
25 m	310125525	310145525
30 m	310125530	310145530
35 m	310125535	310145535
40 m	310125540	310145540
45 m	310125545	310145545
50 m	310125550	310145550

*Кабели предназначены для работы в погружном состоянии.

КОНСТРУКЦИЯ 6" ДВИГАТЕЛЯ 4-30 кВт

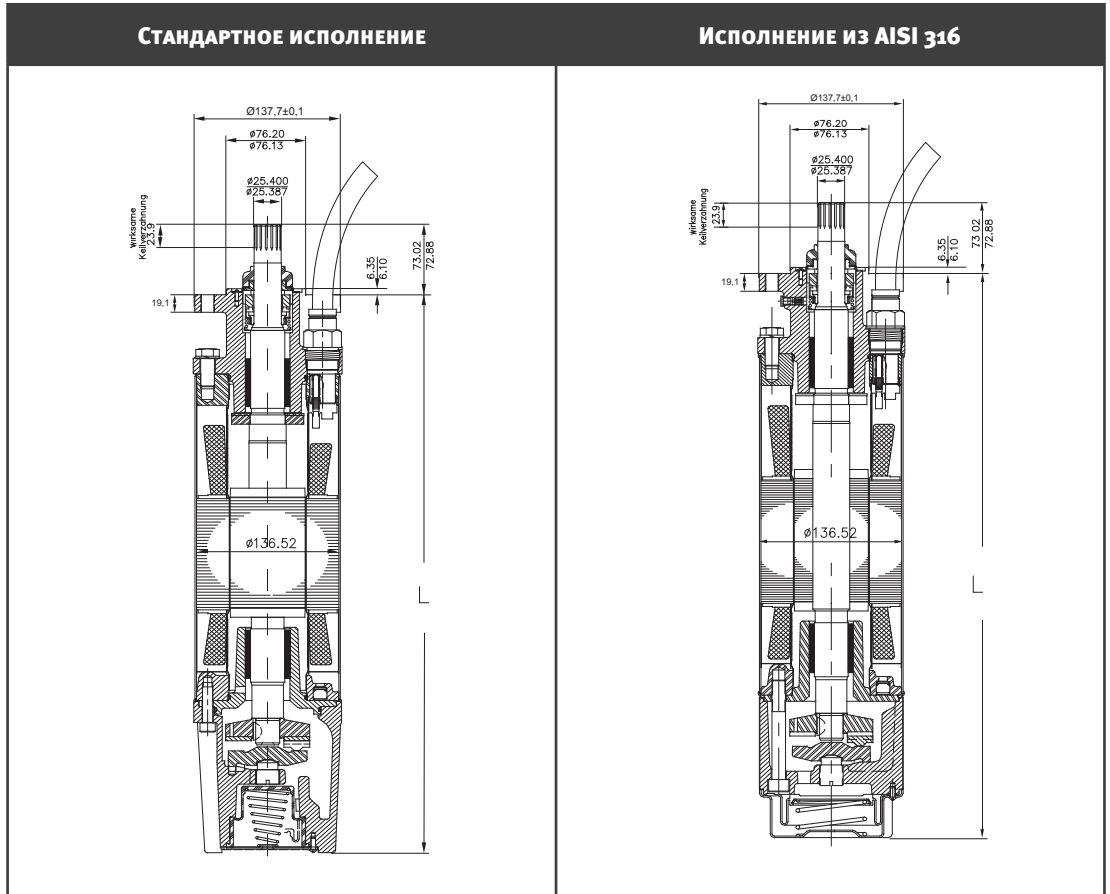

РАЗМЕРЫ И ВЕС

P _N [кВт]	СТАНДАРТНОЕ ИСПОЛНЕНИЕ L [мм]	AISI 316 L [мм]	РАЗМЕР УПАКОВКИ ДВИГАТЕЛЯ [мм]	ТРАНСПОРТИРОВОЧНЫЙ ВЕС [кг]	
				Прямой пуск	Y _Δ
4,0	581,2	570,7	155 x 212 x 800	41,3	40,3
5,5	614,4	604,0	155 x 212 x 800	44,9	43,9
7,5	646,2	635,8	155 x 212 x 800	49,0	48,0
9,3	678,7	668,3	155 x 212 x 1070	51,3	50,3
11	711,2	700,8	155 x 212 x 1070	54,7	53,7
15	776,2	765,8	155 x 212 x 1070	60,5	59,5
18,5	841,5	831,1	155 x 212 x 1070	67,1	66,1
22	906,5	896,1	155 x 212 x 1070	73,1	72,1
30	1036,6	1026,2	155 x 212 x 1200	87,7	87,7

4 резьбовых отверстия
1/2-20 UNF-2B
круглое отв. - Ø111,2±0,3

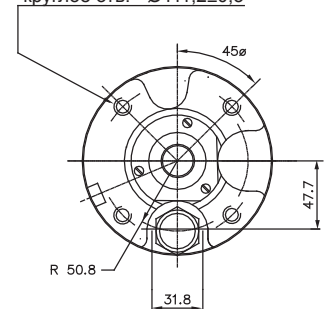

КОНСТРУКЦИЯ 6" ДВИГАТЕЛЯ 37-45 кВт

СТАНДАРТНОЕ ИСПОЛНЕНИЕ / ИСПОЛНЕНИЕ ИЗ AISI 316

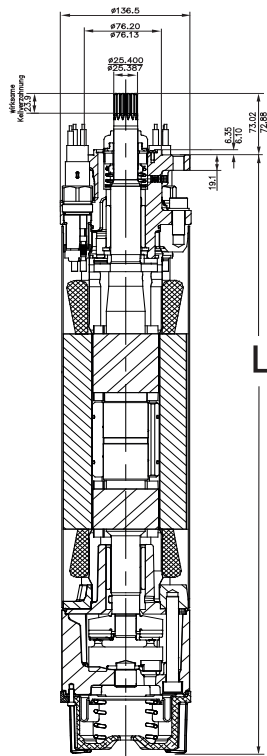

4 резьбовых отверстия
1/2-20 UNF-2B
круглое отв. - $\varnothing 111,2 \pm 0,3$

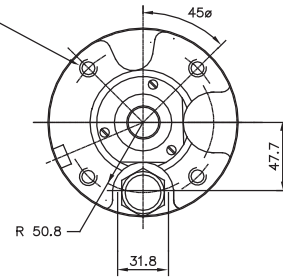

РАЗМЕРЫ И ВЕС

P_N [кВт]	СТАНДАРТНОЕ ИСПОЛНЕНИЕ L [мм]	AISI 316 L [мм]	РАЗМЕР УПАКОВКИ ДВИГАТЕЛЯ [мм]	ТРАНСПОРТИРОВОЧНЫЙ ВЕС [кг]
37	1421,4	1421,4	223 x 267 x 1823	136
45	1573,8	1573,8	223 x 267 x 1823	150

6" ЭЛЕКТРОДВИГАТЕЛИ МОЩНОСТЬЮ 4-30 кВт СТАНДАРТНОЕ ИСПОЛНЕНИЕ

Комплект ротора 6500N - 15.500N	4,0 кВт	вкл. поз.: 25; 26, 29	305330901
	5,5 кВт	вкл. поз.: 25; 26, 29	305330902
Комплект А2 15.500N / 4-22кВт	Комплект упорного подшипника	вкл. поз.: 26	308750120
Комплект А3 27.500N / 30кВт	Комплект упорного подшипника	вкл. поз.: 26	308750200
Комплект А3 45.000N	Комплект упорного подшипника	вкл. поз.: 26	308750510
45кН комплект для переоборудования 37 - 45кВт		вкл. поз.: 12; 16; 18; 19 ; 20; 21; 22; 23; 24; 26; 30; 41	308750500
Комплект В1 4 - 30кВт	Комплект уплотнений	вкл. поз.: 4; 17; 20; 41; 42	308800125
Комплект С1	Комплект защитных уплотнений	вкл. поз.: 1; 2; 3; 37	308725101
Комплект D3 до 07.2002 г	Крепежный комплект	вкл. поз.: 5; 19; 24	308659120
Комплект D4 начиная с 07.2002 г	Крепежный комплект	вкл. поз.: 5; 19; 24	308659121
Комплект Е* 4 - 30 кВт	Комплект радиального подшипника	вкл. поз.: 12; 28; 43	308678101

45кН комплект для переоборудования

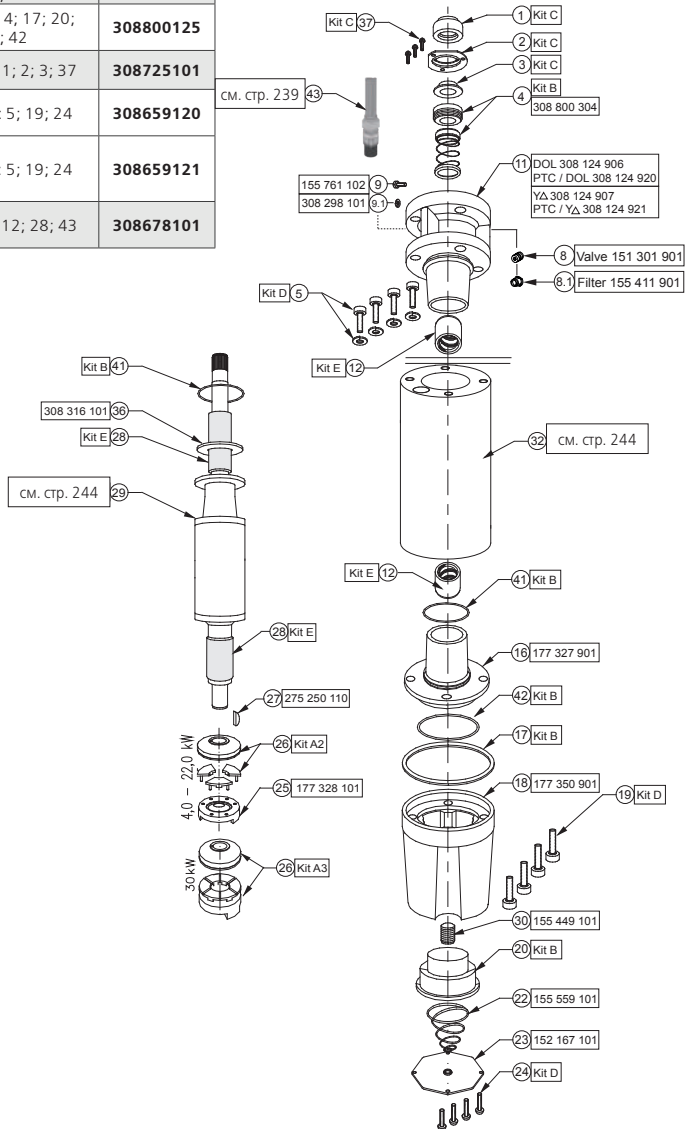
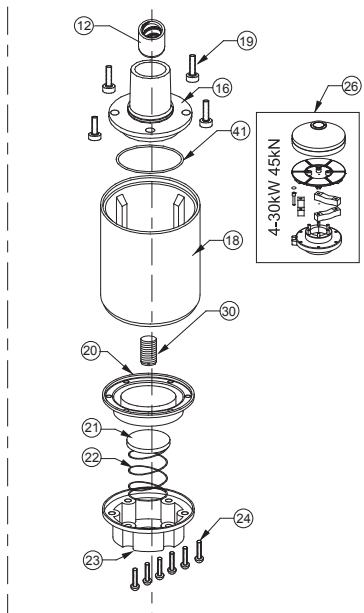

6" ЭЛЕКТРОДВИГАТЕЛИ МОЩНОСТЬЮ 37-45 кВт СТАНДАРТНОЕ ИСПОЛНЕНИЕ

Комплект А3	Комплект упорного подшипника 27,500N	вкл. поз.: 26	308750200
Комплект А4	Комплект упорного подшипника 45.000N	вкл. поз.: 26	308750510
45кN комплект для переоборудования 37 - 45кВт		вкл. поз.: 12; 16; 18; 19; 20; 21; 22; 23; 24; 26; 30; 41	308750500
Комплект В3	Комплект уплотнений	вкл. поз.: 4; 17; 20; 41; 44	30 800250
Комплект С3	Комплект защитных Уплотнений	вкл. поз.: 1; 2; 3; 37	308725150
Комплект D5	Крепежный комплект	вкл. поз.: 5; 19; 24	308659155
Комплект Е*	Комплект радиального подшипника	вкл. поз.: 12; 28; 43	308678101

45кN комплект для переоборудования

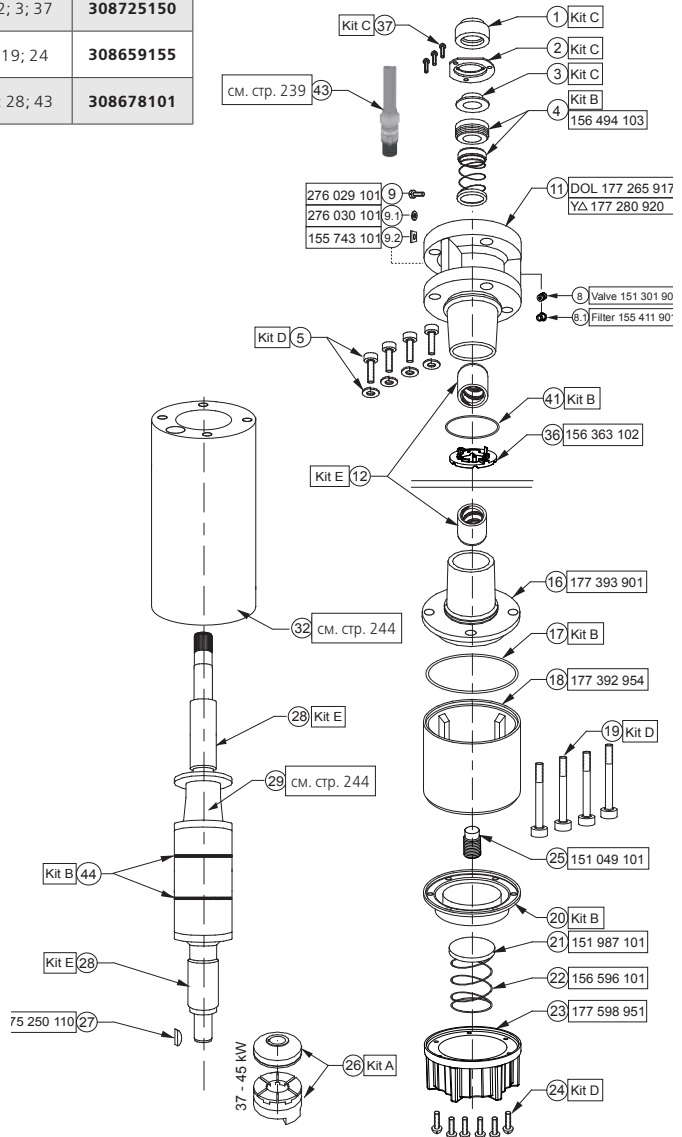
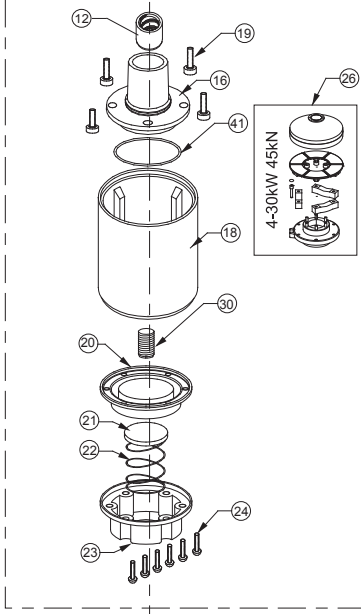

**ЗАМЕНА СТАТОРОВ И РОТОРОВ
СТАНДАРТНОЕ ИСПОЛНЕНИЕ**

P _N [кВт]	Вольт	ОСЕВАЯ НАГРУЗКА F [Н]	Артикул				
			ПРЯМОЙ ПУСК		YΔ		РОТОР
			ДВИГАТЕЛЬ	СТАТОР	ДВИГАТЕЛЬ	СТАТОР	
4,0	380, 400, 415	15.500	23661090**	305478928	23671090**	305478931	178117912K
5,5	380, 400, 415	15.500	23661190**	305479931	23671190**	305479934	178118911K
7,5	380, 400, 415	15.500	23661290**	305480933	23671290**	305480936	178119906K
9,3	380, 400, 415	15.500	23600190**	305481922	23601190**	305481925	178182906K
11,0	380, 400, 415	15.500	23661390**	305482934	23671390**	305482937	178120906K
15,0	380, 400, 415	15.500	23661490**	305484934	23671490**	305484937	178121906K
18,5	380, 400, 415	15.500	23661590**	305485931	23671590**	305485934	178122906K
22,0	380, 400, 415	15.500	23661690**	305486935	23671690**	305486938	178123906K
30,0	380, 400, 415	27.500	23661790**	305488921	23671790**	305488924	178115906K
37,0	380, 400, 415	45.000	27661860**	305489920	27671860**	305489919	305223920K
45,0	380, 400, 415	45.000	27661 60**	305490920	27671960**	305490919	305223921K

6" ЭЛЕКТРОДВИГАТЕЛИ МОЩНОСТЬЮ 4-30 кВт ИСПОЛНЕНИЕ ИЗ AISI 316

Комплект ротора 6500N - 15.500N	4,0 кВт	вкл. поз.: 25; 26, 29	305330911
	5,5 кВт	вкл. поз.: 25; 26, 29	305330912
Комплект А1 6 500N до 07.2003 г	Комплект упорного подшипника		308700101
Комплект А2 15.500N / 4-22кВт	Комплект упорного подшипника	вкл. поз.: 26	308750120
Комплект А3 27.500N / 30кВт	Комплект упорного подшипника	вкл. поз.: 26	308750200
Комплект В2 4 - 30кВт	Комплект уплот- нений	вкл. поз.: 4; 17; 20; 41	308800302
Комплект С2	Комплект защитных уплотнений	вкл. поз.: 1; 2; 3; 37	308725302
Комплект D3 до 07.2002 г	Крепежный ком- плект	вкл. поз.: 5; 19; 24	308659301
Комплект D4 начиная с 07.2002 г	Крепежный ком- плект	вкл. поз.: 5; 19; 24	308659302
Комплект Е* 4 - 30 кВт	Комплект радиаль- ного подшипника	вкл. поз.: 12; 28; 43	308678101

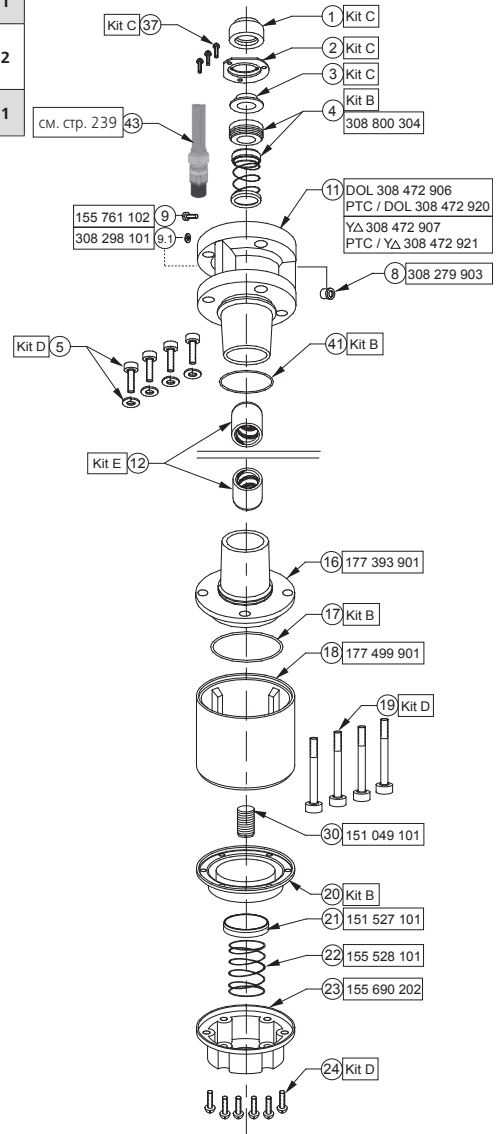
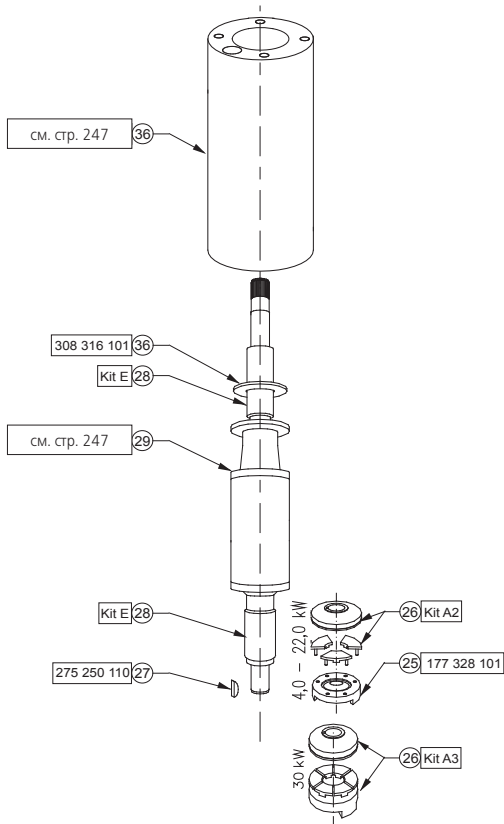

6" ЭЛЕКТРОДВИГАТЕЛИ МОЩНОСТЬЮ 37-45 кВт ИСПОЛНЕНИЕ ИЗ AISI 316

Комплект АЗ	Комплект упорного подшипника 27,500N	вкл. поз.: 26	308750200
Комплект ВЗ	Комплект уплотнений	вкл. поз.: 4; 17; 20; 41; 44	308800250
Комплект С4	Комплект защитных уплотнений	вкл. поз.: 1; 2; 3; 37	308725155
Комплект D5	Крепежный комплект	вкл. поз.: 5; 19; 24	308659155
Комплект E*	Комплект радиального подшипника	вкл. поз.: 12; 28; 43	308678101

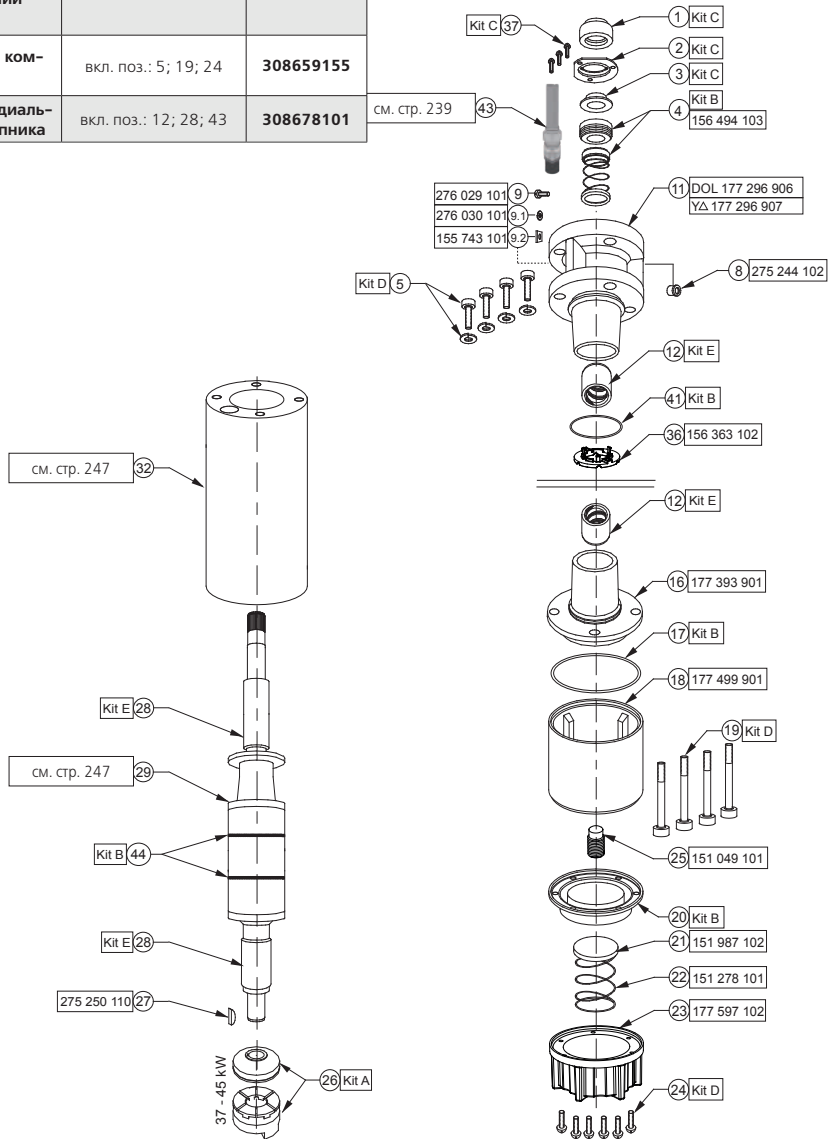

**ЗАМЕНА СТАТОРОВ И РОТОРОВ
ИСПОЛНЕНИЕ ИЗ AISI 316**

P _n [кВт]	Вольт	ОСЕВАЯ НАГРУЗКА F[N]	Артикул				
			ПРЯМОЙ ПУСК		YΔ		РОТОР
			ДВИГАТЕЛЬ	СТАТОР	ДВИГАТЕЛЬ	СТАТОР	
4,0	380, 400, 415	15.500	23661039**	305478918	23671039**	305478921	178117913K
5,5	380, 400, 415	15.500	23661139**	305479921	23671139**	305479924	178118912K
7,5	380, 400, 415	15.500	23661239**	305480923	23671239**	305480926	178119908K
9,3	380, 400, 415	15.500	236600139**	305481912	236601139**	305481915	178182907K
11,0	380, 400, 415	15.500	23661339**	305482924	23671339**	305482927	178120908K
15,0	380, 400, 415	15.500	23661439**	305484924	23671439**	305484927	178121907K
18,5	380, 400, 415	15.500	23661539**	305485921	23671539**	305485924	178 122 907K
22,0	380, 400, 415	15.500	23661639**	305486925	23671639**	305486928	178123907K
30,0	380, 400, 415	27.500	23661739**	305488913	23671739**	305488916	178115906K
37,0	380, 400, 415	45.000	27661840**	338 710 909	27671840**		305223920
45,0	380, 400, 415	45.000	27661940**	305 490 921	27671940**		305223921

ПОГРУЖНЫЕ ЭЛЕКТРОДВИГАТЕЛИ ДИАМЕТРОМ 6" В ВЫСОКОТЕМПЕРАТУРНОМ ИСПОЛНЕНИИ

Изолированные 6-дюймовые двигатели, изготовленные фирмой в соответствии с требованиями стандартов ISO 9001 и предназначены для надежной эксплуатации в скважинах диаметром 6" и более.

Гидродинамические упорные и радиальные подшипники обеспечивают не требующий обслуживания длительный срок эксплуатации погружного электродвигателя. Система изоляции двигателя "Sand Fighter" предназначена для защиты при использовании в среде с повышенным содержанием песка.



ПРЕИМУЩЕСТВА ПРОДУКТА

- Температура окружающей среды до 90°C
- Повышенная осевая нагрузка при 30°C
- Не требуется поточное охлаждение в больших скважинах (открытых резервуарах) с температурой окружающей воды до 30°C
- Герметично изолированный статор. Устойчивое к срабатыванию самовосстанавливающееся покрытие обмотки статора предотвращает сгорание двигателя
- Сменный "Water Block" коннектор электрического кабеля
- Двигатель оснащен защитой от песка "Sand fighter®" с карборундовым механическим уплотнением вала
- Эффективная электротехническая конструкция, обеспечивающая низкие эксплуатационные затраты
- Все двигатели заполнены и прошли 100% испытания
- Температура хранения до - 15°C.
- 45 кН упорного подшипника является стандартной для 22 и 30 кВт двигателей

ТЕХНИЧЕСКИЕ ДАННЫЕ

- 3,7 ... 30 кВт
- Двойной фланец NEMA 6"
- Защита: IP 68
- Количество пусков в час: 20
- Установка: вертикальная/горизонтальная
- Стандартное напряжение: 380-415V/50Hz. Допустимое отклонение напряжения: 50Hz - +6% / -10% UN (Стандарт: 415 + 6 % = 440V, 380 - 10 % = 342 V)
- Защита двигателя: Выбор тепловых перегрузок согласно DIN 60947-4-1, класс отключения 10 или 10A, время отключения < 10 с при $5 \times I_N$
- Изоляция: класс F
- Номинальная температура окружающей среды: 90°C
- Проточное охлаждение: мин. 0,16 м/с
- Пуск Уд – (расп. кабелей под углом 90°)
- Кабель питания двигателя длиной 4 м (утвержден КТМ)

6" ЭЛЕКТРОДВИГАТЕЛИ ДЛЯ ИСПОЛЬЗОВАНИЯ ПРИ ВЫСОКИХ ТЕМПЕРАТУРАХ ДО 90 С°

P _N [кВт]	P _N [НР]	U _N [В]	Артикул			
			РАЗРЯД 1 – 6		РАЗРЯД 7 - 11	
			ПРЯМОЙ ПУСК	ΥΔ	СТАНДАРТНЫЙ	AISI 316
3.7	5	380 - 415	276610	276710	0000X	3000X
5.5	7,5	380 - 415	276611	276711	0000X	3000X
7.5	10	380 - 415	276612	276712	0000X	3000X
11	15	380 - 415	276613	276713	0000X	3000X
15	20	380 - 415	276614	276714	0000X	3000X
18,5	25	380 - 415	276615	276715	0100X	3100X
22	30	380 - 415	276616	276716	0100X	3100X
30	40	380 - 415	276617	276717	0100X	3100X

ЭЛЕКТРИЧЕСКОЕ ПОДКЛЮЧЕНИЕ

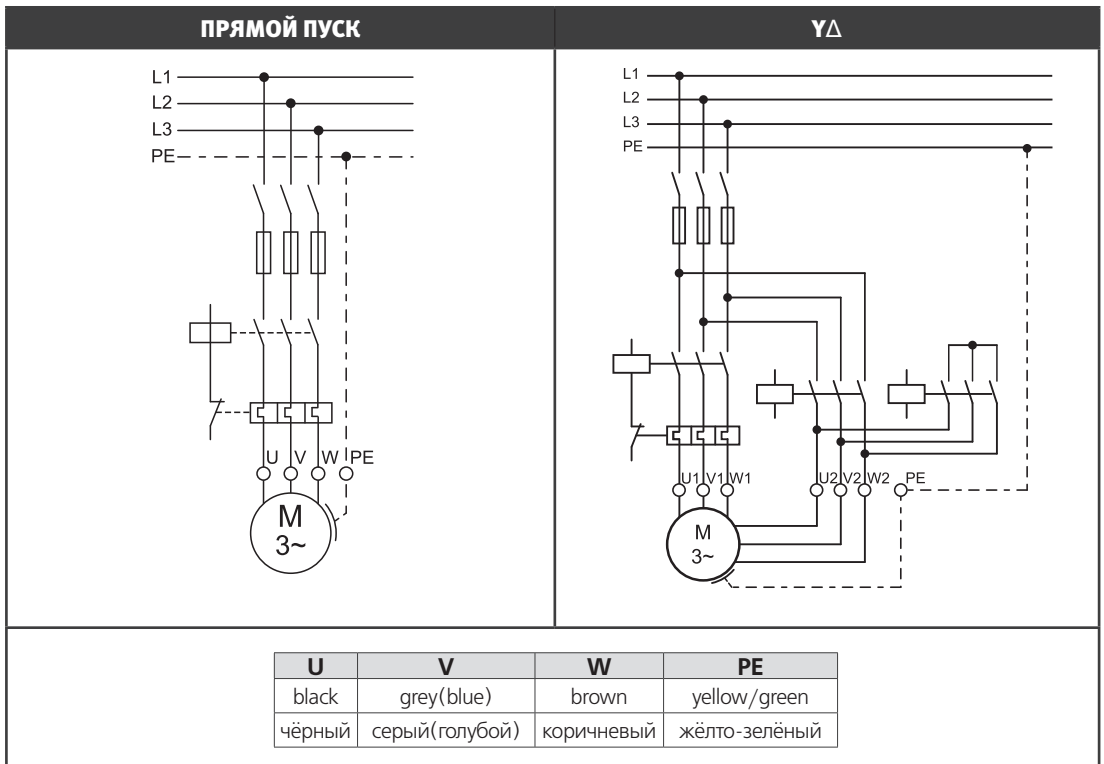

ТЕХНИЧЕСКИЕ ХАРАКТЕРИСТИКИ 6" ЭЛЕКТРОДВИГАТЕЛЕЙ

P _N [кВт]	ОСЕВАЯ НАГРУЗКА F _N [Н]	U _N [В]	N _N [мин ⁻¹]	I _N [А]	I _A [А]	η (Eff.) [%] ПРИ НАГРУЗКЕ %			cos φ (P _f) ПРИ НАГРУЗКЕ %			T _N [Нм]	T _A [Нм]
						50	75	100	50	75	100		
						3,7	15.500	380	2865	8,8	49,9		
400	2880	8,5	52,5	66	72			75	0,74	0,82	0,86	12,3	31,4
415	2890	8,4	54,5	65	72			75	0,70	0,79	0,84	12,3	34,2
5,5	15.500	380	2880	12,7	78,6	70	75	77	0,77	0,85	0,88	18,6	42,8
		400	2890	12,3	83,0	70	75	77	0,72	0,81	0,86	18,4	48,3
		415	2900	12,3	86,0	69	75	77	0,67	0,77	0,84	18,4	52,4
7,5	15.500	380	2880	16,4	105	74	78	80	0,76	0,84	0,88	24,7	68,1
		400	2890	16,0	110	74	79	81	0,69	0,79	0,85	24,5	76,6
		415	2900	16,1	114	71	77	80	0,65	0,76	0,83	24,5	83,4
11,0	15.500	380	2880	24,4	152	75	79	80	0,74	0,83	0,85	37,0	99,1
		400	2890	24,2	160	74	79	80	0,67	0,77	0,82	36,9	111,4
		415	2895	24,4	166	73	78	79	0,61	0,73	0,79	36,7	123,5
15,0	15.500	380	2865	33,3	195	76	79	80	0,73	0,82	0,87	49,6	143,7
		400	2885	33,0	205	75	79	80	0,65	0,77	0,83	49,4	161,3
		415	2890	33,3	213	74	78	80	0,60	0,72	0,80	49,2	196,6
18,5	27.500	380	2870	40,7	253	79	82	82	0,70	0,80	0,86	61,9	199,3
		400	2890	40,5	266	78	82	83	0,62	0,74	0,82	61,5	227,8
		415	2895	41,4	276	76	80	82	0,57	0,69	0,78	61,4	248,1
22	45.000	380	2870	49,2	289	76	79	80	0,76	0,83	0,88	74,3	196,6
		400	2885	48,0	304	75	79	81	0,70	0,80	0,85	74,0	221,0
		415	2895	47,9	316	74	79	80	0,65	0,76	0,82	73,8	241,3
30	45.000	380	2870	65,0	419	80	82	83	0,70	0,80	0,86	99,2	267,1
		400	2885	64,5	441	79	82	83	0,63	0,75	0,82	98,7	301,0
		415	2895	65,6	458	77	81	83	0,58	0,70	0,78	98,4	326,7

6" ЭЛЕКТРОДВИГАТЕЛИ В ВЫСОКОТЕМПЕРАТУРНОМ ИСПОЛНЕНИИ (HighTemp 90 °C) МОЩНОСТЬЮ 4-30 кВт СТАНДАРТНОЕ ИСПОЛНЕНИЕ

Комплект А2	Комплект упорного подшипника 15,500N	вкл. поз.: 25; 26	308750120
Комплект А3	Комплект упорного подшипника 27,500N	вкл. поз.: 26	308750200
45кН комплект для переоборудования А4 4,0 - 30кВт		вкл. поз.: 12; 16; 17; 18; 19; 20; 21; 22; 23; 24; 26; 30	308750500
Комплект В3	Комплект уплотнений	вкл. поз.: 4; 17; 20; 41; 44	308800250
Комплект С4	Комплект защитного уплотнения	вкл. поз.: 1; 2; 3; 37	308725155
Комплект D5	Крепежный комплект	вкл. поз.: 5; 19; 24	308659155
Комплект Е*	Комплект радиального подшипника	вкл. поз.: 12; 28; 43	308678101
Комплект D3 до 07.2002 г	Крепежный комплект	вкл. поз.: 5; 19; 24	308659301
Комплект D4 начиная с 07.2002 г	Крепежный комплект	вкл. поз.: 5; 19; 24	308659302
Комплект Е+ 4 - 30 кВт	Комплект радиального подшипника	вкл. поз.: 12; 28; 43	308678101

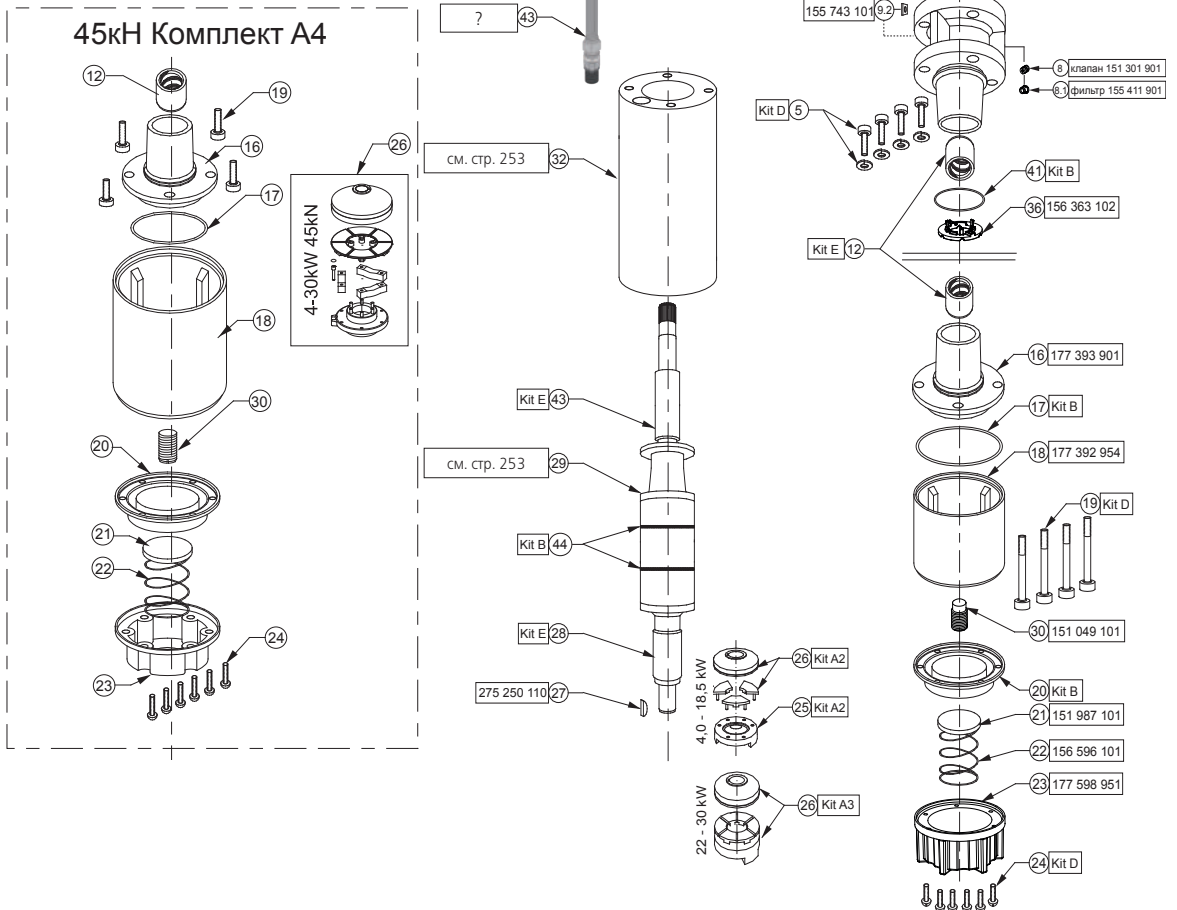

6" ЭЛЕКТРОДВИГАТЕЛИ В ВЫСОКОТЕМПЕРАТУРНОМ ИСПОЛНЕНИИ (HighTemp 90 °C) МОЩНОСТЬЮ 4-30 кВт. ИСПОЛНЕНИЕ ИЗ AISI 316

Комплект А2	Комплект упорного подшипника 15.500N	вкл. поз.: 25; 26	308750120
Комплект А3	Комплект упорного подшипника 27.500N	вкл. поз.: 26	308750200
Комплект В3	Комплект уплотнений	вкл. поз.: 4; 17; 20; 41; 44	308800250
Комплект С4	Комплект защитного уплотнения	вкл. поз.: 1; 2; 3; 37	308725155
Комплект D5	Крепежный комплект	вкл. поз.: 5; 19; 24	308659155
Комплект Е*	Комплект радиального подшипника	вкл. поз.: 12; 28; 43	308678101
Комплект Е*	Комплект радиального подшипника	вкл. поз.: 12; 28; 43	308678101

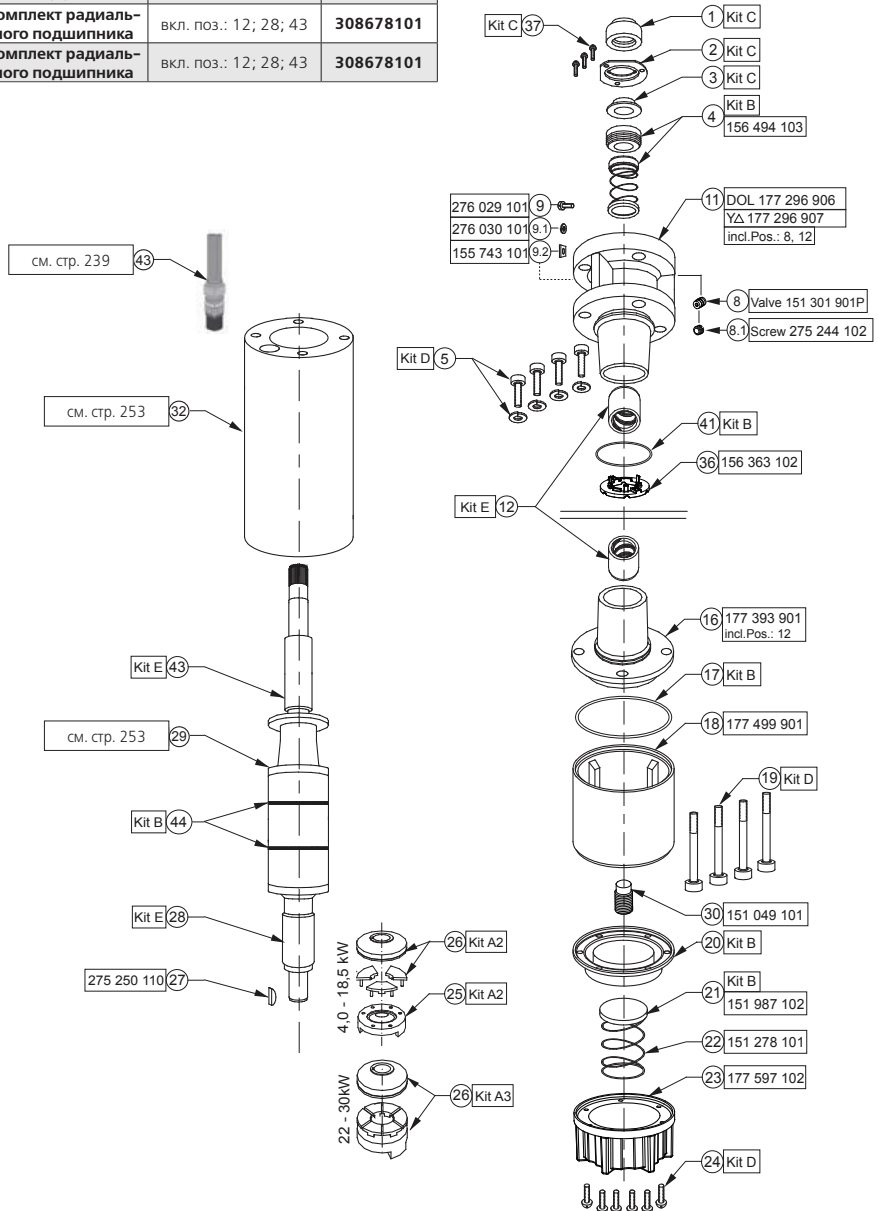

**ЗАМЕНА СТАТОРОВ И РОТОРОВ.
ИСПОЛНЕНИЕ ИЗ AISI 316**

P _N [кВт]	Вольт	ОСЕВАЯ НАГРУЗКА F[N]	Артикул				
			ПРЯМОЙ ПУСК		YΔ		РОТОР
			ДВИГАТЕЛЬ	СТАТОР	ДВИГАТЕЛЬ	СТАТОР	
3,7	380 - 415	15.500	276610 *****	331634903	276710 *****	331668902	178119915K
5,5	380 - 415	15.500	276611 *****	331635903	276711 *****	331666902	178120918K
7,5	380 - 415	15.500	276612 *****	331636903	276712 *****	331667902	178121916K
11,0	380 - 415	15.500	276613 *****	305482974	276713 *****	331668902	178122915K
15,0	380 - 415	15.500	276614 *****	331616903	276714 *****	331617903	178123916K
18,5	380 - 415	27.500	276615 *****	305485972	276715 *****	331669903	178115903K
22,0	380 - 415	45.000	276616 *****	305486976	276716 *****	331614903	178116909K
30,0	380 - 415	45.000	276617 *****	305488954	276717 *****	331670903	178116909K

КОНСТРУКЦИЯ 6" ДВИГАТЕЛЯ 4-30 кВт

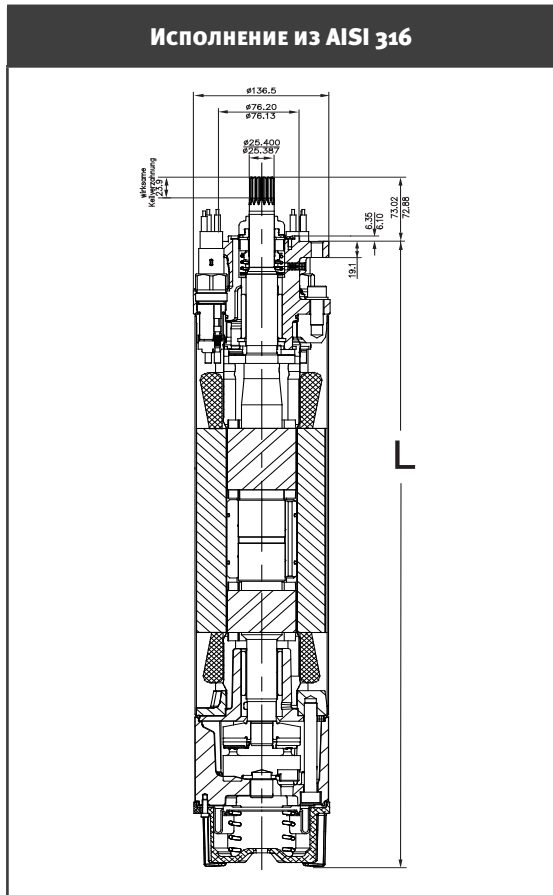

4 резьбовых отверстия
1/2-20 UNF-2B
круглое отв. - $\varnothing 111,2 \pm 0,3$

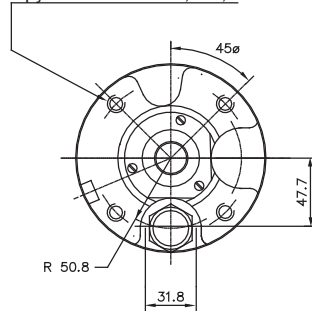

МАТЕРИАЛ DIN / AISI

ДЕТАЛЬ	Исполнение из AISI 316
Деталь	AISI 316
Кожух	1.4571
Щит верхнего радиального подшипника	1.4408
Нижняя крышка подшипника	1.4401
Щит упорного подшипника	1.4408
Механическое уплотнение	SiC / SiC
Крышка уплотнения	1.4401
Комплект защитных уплотнений	Витон
Конец вала	1.4542
Мембрана	Витон
Кабель	EPR
Нажимная гайка (кабель)	1.4401
Втулка коннектора кабеля	1.4401

РАЗМЕРЫ И ВЕС

P_N [кВт]	316 L [мм]	РАЗМЕР БЛОКА МОТОРА [мм]	ВЕС ДВИГАТЕЛЯ [кг]
4	716	222 x 267 x 876	53
5,5	752	222 x 267 x 940	59
7,5	780	222 x 267 x 1073	66
11	846	222 x 267 x 1073	71
15	909	222 x 267 x 1302	79
18,5	1041	222 x 267 x 1302	92
22	1410	223 x 267 x 1823	136
30	1562	223 x 267 x 1823	150

ПОГРУЖНЫЕ ЭЛЕКТРОДВИГАТЕЛИ ДИАМЕТРОМ 8"

Изолированные 8-дюймовые двигатели произведены в соответствии с требованиями стандартов ISO 9001 и являются высококачественным приводом для Вашего погружного насоса. Работающие в воде радиальные и упорные подшипники обеспечивают не требующий обслуживания длительный срок эксплуатации погружного мотора. Система изоляции "Sand Fighter" предназначена для защиты при использовании в среде с повышенным содержанием песка.



ПРЕИМУЩЕСТВА ПРОДУКТА

- Герметично изолированный статор. Устойчивое к срабатыванию самовосстанавливающееся покрытие статора предотвращает сгорание двигателя.
- Сменный "Water Bloc" соединитель электрического кабеля
- Материал кабеля соответствует требованиям к питьевой воде (утвержден КТВ)
- Кольцо для защиты от песка и уплотнения вала для эффективной работы в среде с повышенным содержанием песка.
- Высокоэффективная электрическая схема снижает затраты при эксплуатации
- Все моторы предварительно заполнены и прошли 100%-тестирование. Максимальная температура хранения -15°C - +60°C
- Не загрязняющая, водонаполненная конструкция

ТЕХНИЧЕСКИЕ ДАННЫЕ МОТОР

- 30 ...130 кВт
- Фланец NEMA 8"
- Степень защиты: IP 68
- Количество запусков в час: максимально 20
- Установка: вертикальная или горизонтальная
- Стандартное напряжение: 380-415V/50Hz. Допустимое отклонение напряжения: 50Hz - +6% / -10% U_N (Стандарт: 415 + 6 % = 440V, 380 - 10 % = 342 V)
- Изоляция: Класс F
- Номинальная температура окружающей среды: 30°C
- Проточное охлаждение: min 16 см/сек
- Кабель питания длиной 8 м (утвержден КТВ)

ОБОЗНАЧЕНИЯ ДЛЯ ЗАКАЗА

P_N [кВт]	U_N [В]	Артикул					
		РАЗРЯД 1 – 6		РАЗРЯД 7 – 10			
		ПРЯМОЙ ПУСК	Y_{Δ}	СТАНДАРТНЫЙ		ИСПОЛНЕНИЕ ИЗ AISI 316	
				ПРЯМОЙ ПУСК	Y_{Δ}	ПРЯМОЙ ПУСК	Y_{Δ}
30	380, 400, 415	239600	239620	7023	8023	7223	8223
37	380, 400, 415	239601	239621	7023	8023	7223	8223
45	380, 400, 415	239602	239622	7023	8023	7223	8223
55	380, 400, 415	239603	239623	7023	8023	7223	8223
75	380, 400, 415	239604	239624	7023	8023	7223	8223
93	380, 400, 415	239105	239125	7019	8019	7219	8219
110	380, 400, 415	239106	239126	7519	7619	7219	8219

ТЕХНИЧЕСКИЕ ХАРАКТЕРИСТИКИ 8" ЭЛЕКТРОДВИГАТЕЛЕЙ

P_N [кВт]	ОСЕВАЯ НАГРУЗКА F[Н]	U_N [В]	N_N [мин ⁻¹]	I_N [А]	I_A [А]	η (Ефф.) [%] ПРИ НАГРУЗКЕ %			$\cos \varphi$ (Pф.) ПРИ НАГРУЗКЕ %			T_N [Нм]	T_A [Нм]
						50	75	100	50	75	100		
						30	45 000	380	2890	61	397		
		400	2900	61	418	83	86	86	0,68	0,78	0,84	97	255
		415	2910	62	433	82	85	86	0,62	0,73	0,80	97	275
37	45 000	380	2905	75	507	85	87	87	0,78	0,85	0,89	122	266
		400	2920	74	534	84	87	87	0,71	0,81	0,86	121	295
		415	2925	74	554	83	86	87	0,66	0,76	0,83	121	317
45	45 000	380	2910	89	612	86	87	87	0,77	0,85	0,89	146	363
		400	2920	89	645	85	87	87	0,71	0,81	0,85	145	395
		415	2925	89	669	84	86	87	0,65	0,76	0,82	146	428
55	45 000	380	2910	111	819	86	88	88	0,79	0,86	0,89	182	507
		400	2920	108	862	85	87	88	0,72	0,82	0,87	182	563
		415	2925	108	895	84	87	88	0,67	0,78	0,84	182	605
75	45 000	380	2920	148	1099	86	88	88	0,79	0,86	0,89	243	506
		400	2925	145	1157	85	87	87	0,72	0,82	0,87	242	561
		415	2930	145	1200	84	87	87	0,67	0,78	0,84	242	603
93	45 000	380	2920	194	1265	85	87	87	0,75	0,83	0,86	303	511
		400	2930	190	1332	84	86	87	0,68	0,78	0,83	302	567
		415	2935	191	1382	83	86	87	0,63	0,74	0,80	302	610
110	45 000	380	2920	226	1517	86	88	88	0,77	0,84	0,87	364	694
		400	2930	222	1597	85	87	88	0,70	0,80	0,84	363	769
		415	2935	223	1657	84	87	88	0,64	0,75	0,81	363	828

СОПРОТИВЛЕНИЕ ОБМОТКИ

P _N [кВт]	ВОЛЬТ	Артикул			
		3 ~ ПРЯМОЙ ПУСК		3 ~ YΔ	
		СТАТОР	U - B / OM B - BT / OM U - BT / OM	СТАТОР	U ₁ - U ₂ / OM B ₁ - B ₂ / OM BT ₁ - BT ₂ / OM
30	380, 400, 415	338 382 ...	0.247 - 0.302	338 443 ...	0.345 - 0.423
37	380, 400, 415	338 383 ...	0.181 - 0.221	338 588 ...	0.272 - 0.332
45	380, 400, 415	338 384 ...	0.142 - 0.174	338 645 ...	0.210 - 0.257
55	380, 400, 415	338 385 ...	0.105 - 0.128	338 646 ...	0.164 - 0.200
75	380, 400, 415	338 386 ...	0.073 - 0.089	338 591 ...	0.102 - 0.125
93	380,400,415	336 053 ...	0.055 - 0.067	336 053 ...	0.083 - 0.101
110	380,400,415	336 054 ...	0.046 - 0.056	336 054 ...	0.069 - 0.084

КАБЕЛИ СООТВЕТСТВУЮТ СТАНДАРТАМ VDE / KTW * (ИСПОЛНЕНИЕ ИЗ AISI 316)

3 ~ ПРЯМОЙ ПУСК

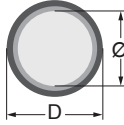
	P _N [кВт]	Ø [мм ²]	D [мм]	Тип	Кол-во	L [м]	Артикул
	AISI 316						
	30 - 45	3 x (1X8,4)	8,9 (±0,3)	VDE/KTW	1	8	305243902
	55 - 93	3 x (1X16)	11,6 (±0,2)	VDE/KTW	1	8	305310951
	110*	3 x (1X35)	14,5 (±0,3)	VDE/KTW	1	8	305309901

* 3 одножильные кабеля

3 ~ YΔ ПУСК (ПОЛОЖ. КАБЕЛЕЙ 90°)

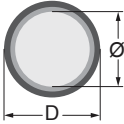
	P _N [кВт]	Ø [мм ²]	D [мм]	Тип	Кол-во	L [м]	Артикул
	AISI 316						
	30 - 45	3 x (1X8,4)	8,9 (±0,3)	VDE/KTW	2	8	305243902
	55 - 110	3 x (1X16)	11,6 (±0,2)	VDE/KTW	2	8	305310951

ЗАЗЕМЛЯЮЩИЙ ПРОВОД

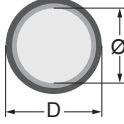
	P _N [кВт]	Ø [мм ²]	D [мм]	Тип	Кол-во	L [м]	Артикул
	AISI 316						
	30 - 45	1G10	6,1 (±0,3)	VDE	1	8	308051080
	55 - 110	1G25	13 (±0,3)	VDE/KTW	1	8	308053080

*Кабели предназначены для работы в погруженном состоянии.

8" ЭЛЕКТРОДВИГАТЕЛИ МОЩНОСТЬЮ 30-75 кВт. СТАНДАРТНОЕ ИСПОЛНЕНИЕ

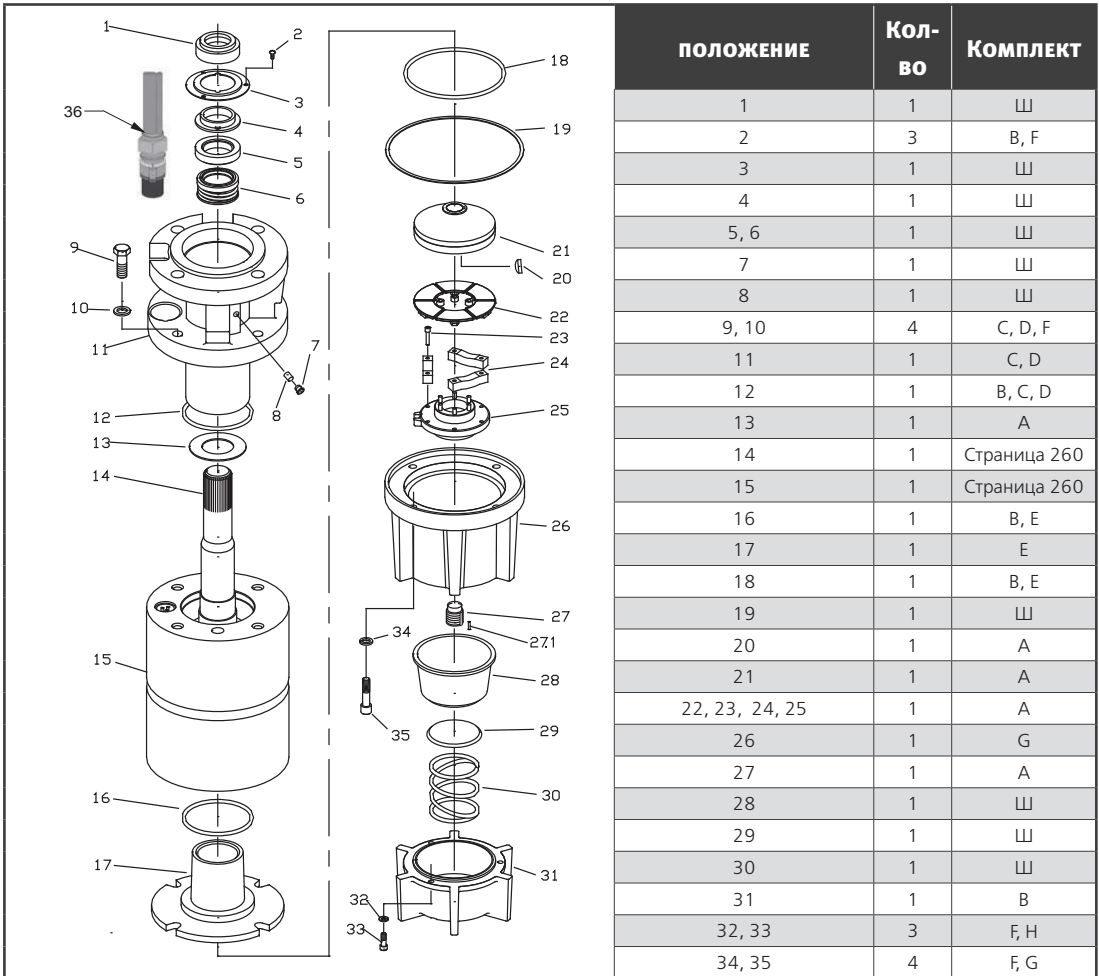

ОПИСАНИЕ	НАИМЕНОВАНИЕ	ВКЛЮЧАЕТ ПОЗ.	Артикул
Комплект А 40 - 100 л.с.	Упорный подшипник	13, 19 - 25, 27	305428001
Комплект В 40 - 100 л.с.	графитное / керамическое уплотнение	1 - 8, 12, 16, 18, 19, 28 - 30	305428002
Комплект В1 40 - 100 л.с.	Уплотнение SiC	1 - 8, 12, 16, 18, 19, 28 - 30	305428011
Комплект С1 40 - 60 л.с. DOL	Крышка подшипника, верхняя	09 - 12	305428003
Комплект С2 75 - 100 л.с. DOL	Крышка подшипника, верхняя	09 - 12	305428004
Комплект D1 40 - 60 л.с. YΔ	Крышка подшипника, верхняя	09 - 12	305428005
Комплект D2 75 - 100 л.с. YΔ	Крышка подшипника, верхняя	09 - 12	305428006
Комплект Е 40 - 100 л.с.	Крышка подшипника, нижняя	16 - 18	305428007
Комплект F 40 - 100 л.с.	Крепеж	2, 9, 10, 32 - 35	305428017
Комплект G 40 - 100 л.с.	Щит упорного подшипника	26, 34, 35	305428009
Комплект H 40 - 100 л.с.	Крышка мембраны	31 - 33	305428010
Комплект I 40 - 100 л.с.	Радиальный подшипник	Втулка из нержавеющей стали и графитовая втулка	305428054

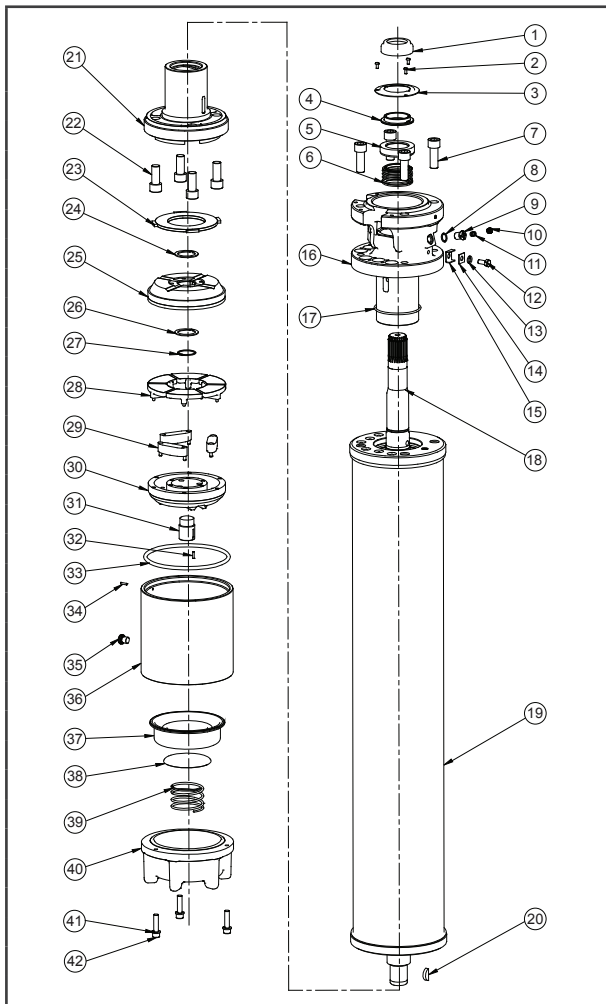
8" ЭЛЕКТРОДВИГАТЕЛИ МОЩНОСТЬЮ 93-110 кВт. СТАНДАРТНОЕ ИСПОЛНЕНИЕ

ПОЛОЖЕНИЕ	Кол-во	КОМПЛЕКТ
1	1	Ш
2	3	B, F
3	1	Ш
4	1	Ш
5, 6	1	Ш
7	4	C, D, F
8, 9, 11	1	B, C, D
10	1	Ш
12, 13, 14, 15	1	C, D
16	1	C, D
17	1	B, C, D
18	1	Страница 260
19	1	Страница 260
20	1	A
21	1	E
22	4	E, F
23	1	A
155 318 201K		
24, 26, 27	1	A
25	1	A
28, 29, 30	1	A
31	1	A
32	1	A
33	1	A, E
34, 36	1	G
35	1	--
37	1	Ш
38	1	Ш
39	1	Ш
40	1	B
41, 42	3	F, H

ОПИСАНИЕ	НАИМЕНОВАНИЕ	ВКЛЮЧАЕТ ПОЗ.	Артикул
Комплект А 125 - 150 л.с.	Упорный подшипник	20, 23 - 33	305428020
Комплект В1 125 - 150 л.с.	Комплект уплотнений	1 - 6, 10, 11, 17, 32, 33, 37 - 39	305428021
Комплект В2 125 - 150 л.с.	Уплотнение SiC *	1 - 6, 10, 11, 17, 32, 33, 37 - 39	305428022
Комплект С1 125 л.с. 3 кабель	Крышка подшипника, верхняя	7, 11 - 17	305428023
Комплект С2 150 л.с. 3 кабель	Крышка подшипника, верхняя	7, 11 - 17	305428024
Комплект D 125 - 150 л.с. 6 кабель	Крышка подшипника, верхняя	7, 11 - 17	305428025
Комплект E 125 - 150 л.с.	Крышка подшипника, нижняя	21, 22, 32, 33	305428037
Комплект F 125 - 150 л.с.	Крепёж	2, 7, 22, 41, 42	305428039
Комплект G 125 - 150 л.с.	Корпус тяги	34, 36	305428029
Комплект H 125 - 150 л.с.	Крышка мембраны	40 - 42	305428030
Комплект I 125 - 150 л.с.	Радиальный подшипник*	Втулка из нержавеющей стали и графитовая втулка	305428055

* Пружина DM 62,7 мм исключительно для 125 - 150 л.с.

**ЗАМЕНА СТАТОРОВ И РОТОРОВ
СТАНДАРТНОЕ ИСПОЛНЕНИЕ**

3 - ПРЯМОЙ ПУСК

P_n [кВт]	Вольт	Артикул		
		Двигатель	Статор	Ротор
30	380, 400, 415	2396007023	305500901	575122925
37	380, 400, 415	239 601 7023	305501901	575122930
45	380, 400, 415	2396027023	305502901	575122931
55	380, 400, 415	2396037023	305503902	575122932
75	380, 400, 415	2396047023	305504902	575122917
93	380, 400, 415	2391057019	305505901	575122922
110	380, 400, 415	2391067519	305506902	575122923

3 - ЗАПУСК УД

P_n [кВт]	Вольт	Артикул		
		Двигатель	Статор	Ротор
30	380, 400, 415	2396208023	305500503	575122925
37	380, 400, 415	2396218023	305501904	575122930
45	380, 400, 415	2396228023	305502905	575122931
55	380, 400, 415	2396238023	305503909	575122932
75	380, 400, 415	2396248023	305504904	575122917
93	380, 400, 415	2391258019	305505903	575122922
110	380, 400, 415	2391267619	305506903	575122923

8" ЭЛЕКТРОДВИГАТЕЛИ МОЩНОСТЬЮ 30-75 кВт. ИСПОЛНЕНИЕ ИЗ AISI 316

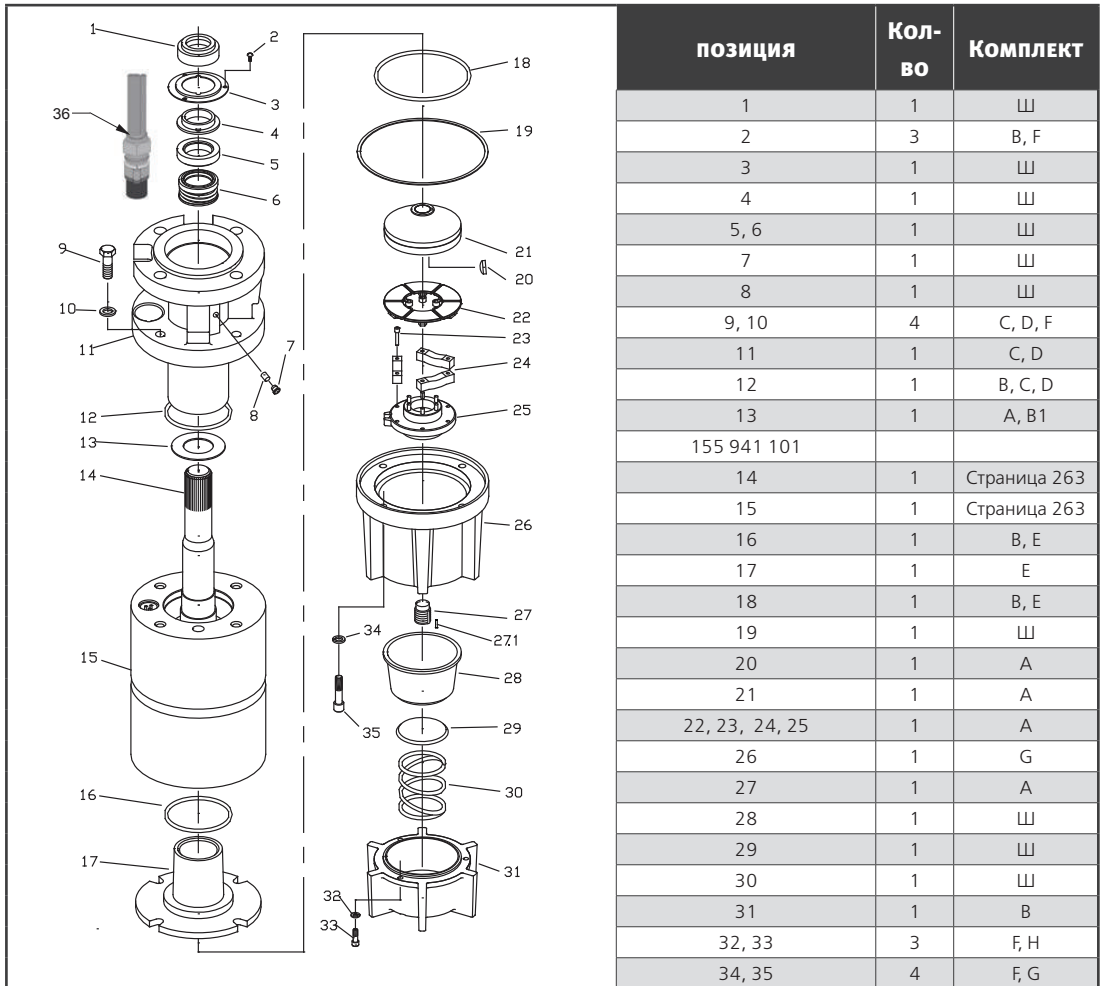

ОПИСАНИЕ	НАИМЕНОВАНИЕ	ВКЛЮЧАЕТ ПОЗ.	АРТИКУЛ
Комплект А 40 - 100 л.с.	Упорный подшипник	13, 19 - 25, 27	305 428 001
Комплект В 40 - 100 л.с.	Комплект уплотнений	1 - 8, 12, 16, 18, 19, 28 - 30	305 428 012
Комплект С1 40 - 60 л.с. 3 каб.	Крышка подшипника, верхняя	09 - 12	305 428 013
Комплект С2 75 - 100 л.с. 3 каб.	Крышка подшипника, верхняя	09 - 12	305 428 014
Комплект D1 40 - 60 л.с. 6 каб.	Крышка подшипника, верхняя	09 - 12	305 428 015
Комплект D2 75 - 100 л.с. 6 каб.	Крышка подшипника, верхняя	09 - 12	305 428 016
Комплект Е 40 - 100 л.с.	Крышка подшипника, нижняя	16 - 18	305 428 007
Комплект F 40 - 100 л.с.	Крепеж	2, 9, 10, 32 - 35	305 428 017
Комплект G 40 - 100 л.с.	Корпус тяги	26, 34, 35	305 428 018
Комплект Н 40 - 100 л.с.	Крышка мембраны	31 - 33	305 428 019
Комплект I 40 - 100 л.с.	Радиальный подшипник	Втулка из нержавеющей стали и графитовая втулка	305 428 054

8" ЭЛЕКТРОДВИГАТЕЛИ МОЩНОСТЬЮ 93-110 кВт. ИСПОЛНЕНИЕ ИЗ AISI 316

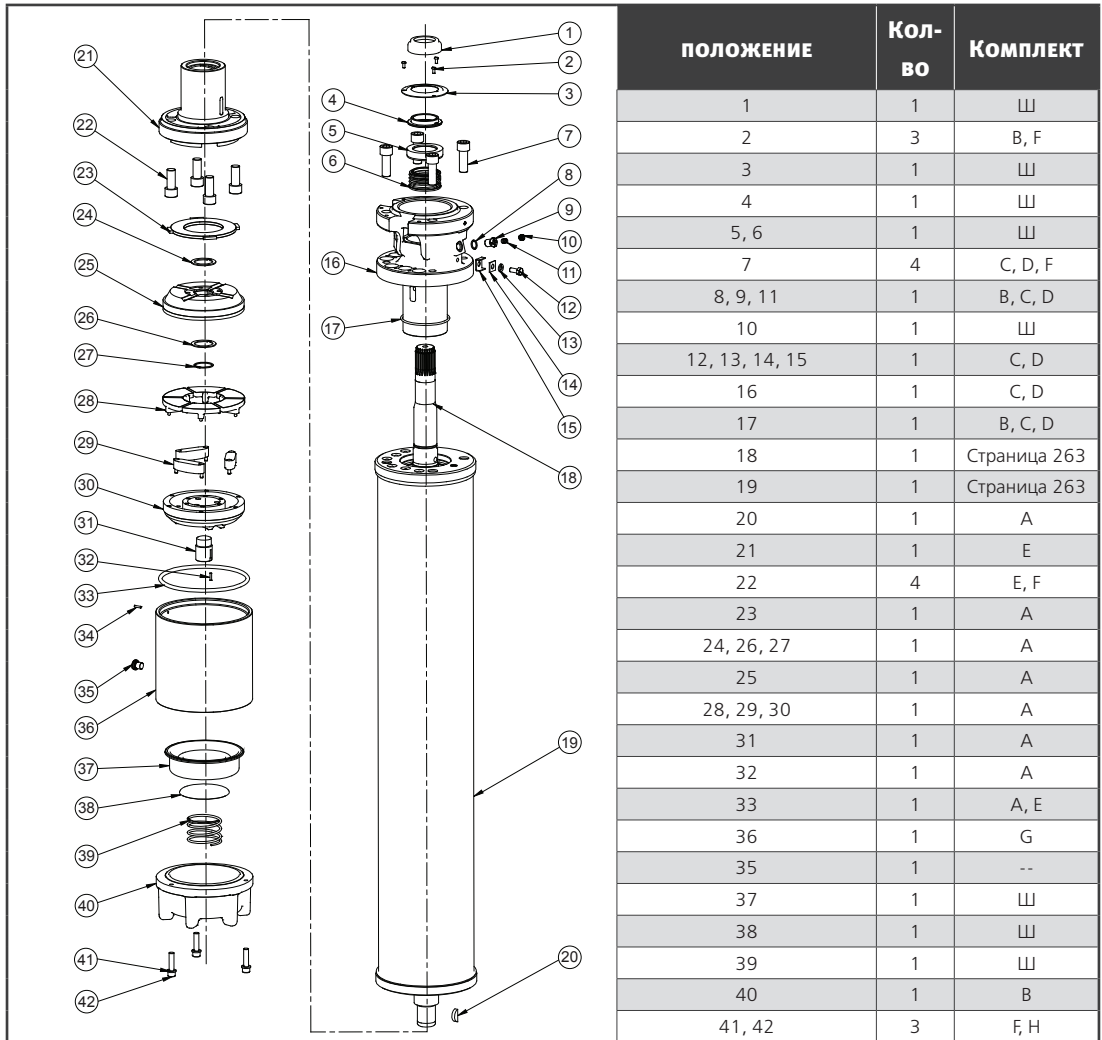

ОПИСАНИЕ	НАИМЕНОВАНИЕ	ВКЛЮЧАЕТ ПОЗ.	АРТИКУЛ
Комплект А 125 - 150 л.с.	Упорный подшипник	20, 23 - 33	305428020
Комплект В 125 - 150 л.с.	Уплотнение SiC *	1 - 6, 10, 11, 17, 32, 33, 37 - 39	305428033
Комплект С1 125 л.с. 3 кабель	Крышка подшипника, верхняя	7, 11 - 17	305428034
Комплект С2 150 - 150 л.с. 3 кабель	Крышка подшипника, верхняя	7, 11 - 17	305428035
Комплект D 125 - 150 л.с. 6 кабель	Крышка подшипника, верхняя	7, 11 - 17	305428036
Комплект Е 125 - 150 л.с.	Крышка подшипника, нижняя	21, 22, 32, 33	305428037
Комплект F 125 - 150 л.с.	Крепеж	2, 7, 22, 41, 42	305428039
Комплект G 125 - 150 л.с.	Корпус тяги	34, 35, 36	305428040
Комплект Н 125 - 150 л.с.	Крышка мембраны	40 - 42	305428041
Комплект I 125 - 150 л.с.	Радиальный подшипник*	Втулка из нержавеющей стали и графитовая втулка	305428055

* Пружина DM 62,7мм исключительно для 125 - 150 л.с.

**ЗАМЕНА СТАТОРОВ И РОТОРОВ
ИСПОЛНЕНИЕ ИЗ AISI 316**

3 - ПРЯМОЙ ПУСК

P_N [кВт]	Вольт	Артикул		
		Двигатель	Статор	Ротор
30	380, 400, 415	2396007223	305500902	575122925
37	380, 400, 415	2396017223	305501902	575122930
45	380, 400, 415	2396027223	305502903	575122931
55	380, 400, 415	2396037223	305503903	575122932
75	380, 400, 415	2396047223	305504903	575122917
93	380, 400, 415	2391057219	305505902	575122922
110	380, 400, 415	2391067219	305506906	575122923

3 - ЗАПУСК УΔ

P_N [кВт]	Вольт	Артикул		
		Двигатель	Статор	Ротор
30	380, 400, 415	2396208223	338443904	575122925
37	380, 400, 415	2396218223	338588904	575122930
45	380, 400, 415	2396228223	305502906	575122931
55	380, 400, 415	2396238223	305503910	575122932
75	380, 400, 415	2396248223	305504905	575122917
93	380, 400, 415	2391258219	305505904	575122922
110	380, 400, 415	2391268219	305506905	575122923

ЭЛЕКТРИЧЕСКОЕ ПОДКЛЮЧЕНИЕ

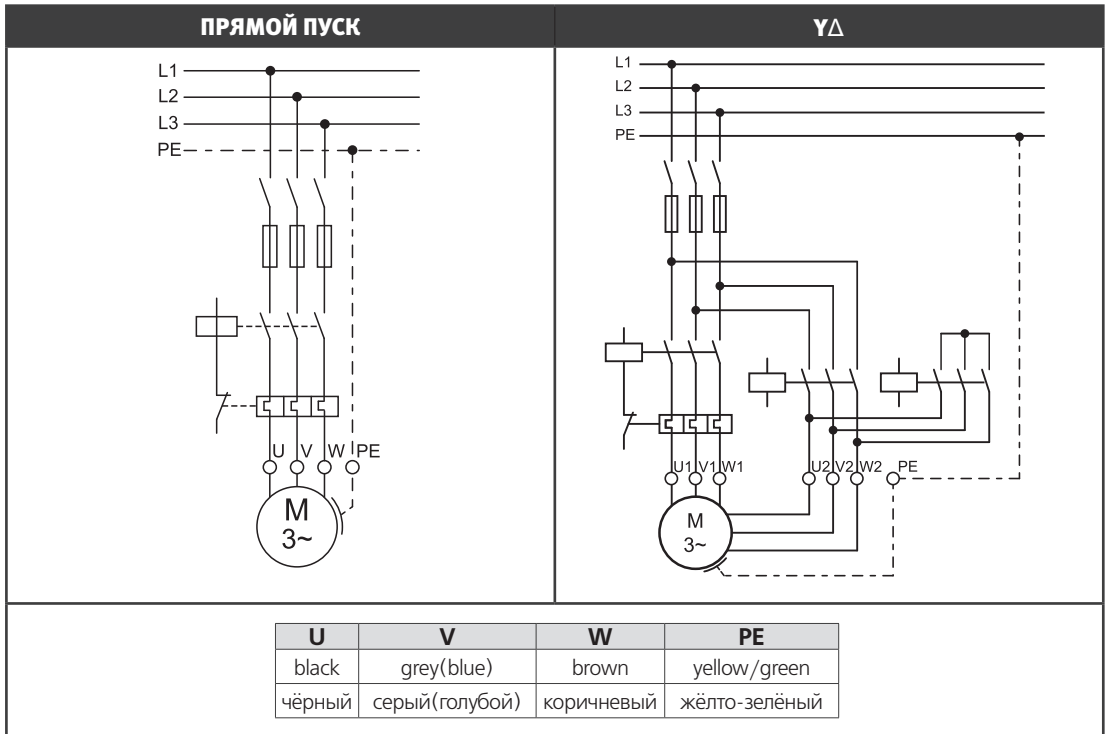

КОНСТРУКЦИЯ 8" ДВИГАТЕЛЯ (СТАНДАРТНОЕ ИСПОЛНЕНИЕ)

МАТЕРИАЛ DIN / AISI

ДЕТАЛЬ	СТАНДАРТНЫЙ	AISI 316
Кожух	1.4301	1.4571
Щит верхнего радиального подшипника	Чугун с порошковым покрытием	1.4408
Нижняя крышка подшипника	Чугун 20	1.4401
Щит упорного подшипника	Чугун с порошковым покрытием	1.4408
Механическое уплотнение	графит/керамический*	SiC
Крышка уплотнения	1.4301	1.4401
Комплект защитных уплотнений	BUNA N	Гидрин 100
Конец вала	1.4305	1.4542
Мембрана	BUNA N	Гидрин
Кабель	EPR	EPR
Гайка коннектора (кабель)	Латунь	1.4401
Кабельная втулка	Латунь, никелированная	1.4401
Уплотнение коннекторакабеля	Каучук	Каучук
Другие уплотнения	BUNA N	BUNA N

РАЗМЕРЫ И ВЕС

P _n [кВт]	L [мм]	РАЗМЕР [мм]	ТРАНСПОРТИРОВОЧНЫЙ ВЕС [кг]
30	92,5	228 x 430 x 1308	145
37	100,0	228 x 430 x 1308	157
45	107,7	228 x 430 x 1308	172
55	139,4	228 x 430 x 1632	202
75	149,6	228 x 430 x 1632	240
93	174,8	228 x 447 x 1981	318
110	197,6	228 x 447 x 2438	381
130	217,9	228 x 447 x 2438	420
150	240,8	228 x 447 x 2438	494

* 30 – 93 кВт C / C; 110 кВт SiC

КОНСТРУКЦИЯ 8" ДВИГАТЕЛЯ

30-75 кВт

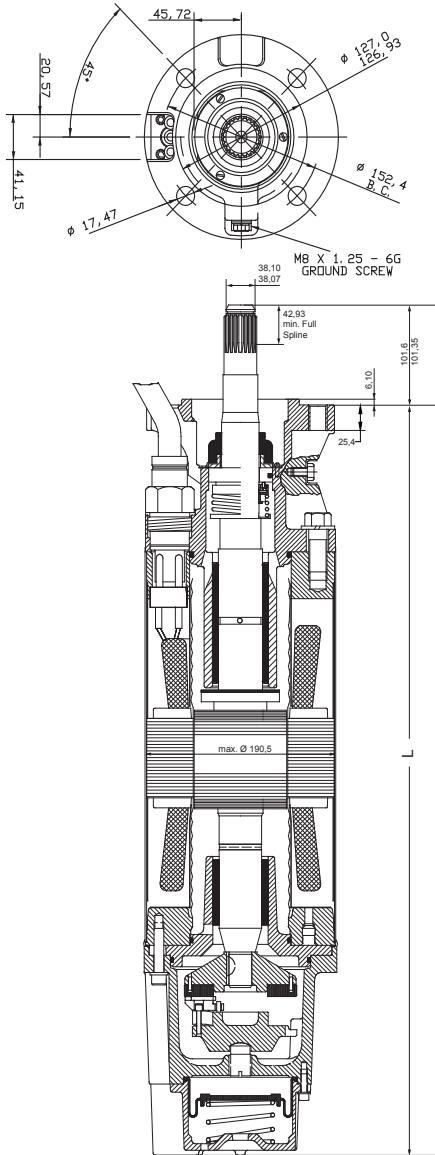

93-110 кВт

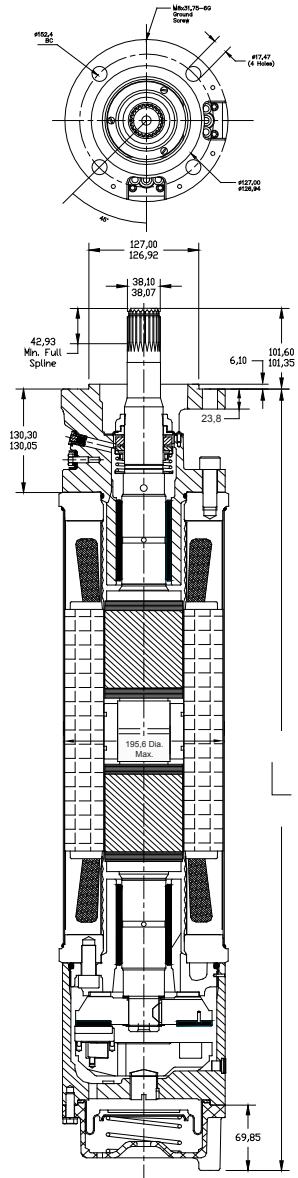

ПОГРУЖНЫЕ ЭЛЕКТРОДВИГАТЕЛИ ДИАМЕТРОМ 8" В ВЫСОКОТЕМПЕРАТУРНОМ ИСПОЛНЕНИИ HighTemp 75°C

Изолированные 8-дюймовые двигатели, произведенные согласно стандартам ISO 9001, предназначены для надежной эксплуатации в скважинах диаметром 8" и более.

Гидродинамические упорные и радиальные подшипники обеспечивают не требующий обслуживания длительный срок эксплуатации погружного электродвигателя. Система изоляции "Sand Fighter" допускает установку двигателя в скважинах с повышенным содержанием песка. Компенсация давления внутри двигателя обеспечивается специальной диафрагмой.



ПРЕИМУЩЕСТВА ПРОДУКТА

- Температура окружающей среды до 75°C
- Повышенная осевая нагрузка при 30°C
- Не требуется проточное охлаждение в больших скважинах (открытых резервуарах) с температурой окружающей воды до 30°C
- Герметично изолированный статор. Устойчивое к срабатыванию самовосстанавливающееся покрытие обмотки статора предотвращает сгорание двигателя
- Сменный "Water Block" коннектор электрического кабеля
- Двигатель оснащен защитой от песка "Sand fighter®" с карборундовым механическим уплотнением вала
- Эффективная электротехническая конструкция, обеспечивающая низкие эксплуатационные затраты
- Все моторы предварительно заполнены и прошли 100%-тестирование.
- Температура хранения до -15°C - + 60°C

ТЕХНИЧЕСКИЕ ДАННЫЕ

- 30 ... 110 кВт
- Двойной фланец NEMA 8"
- Защита: IP 68
- Количество пусков в час: 20
- Установка: вертикальная/горизонтальная
- Стандартное напряжение: 380-415V/50Hz. Допустимое отклонение напряжения: 50Hz - +6% / -10% U_N (Стандарт: 415 + 6 % = 440V, 380 - 10 % = 342 V)
- Защита двигателя: Выбор тепловых перегрузок согласно DIN 60947-4-1, класс отключения 10 или 10A, время отключения < 10 с при $5 \times I_N$
- Изоляция: класс F
- Номинальная температура окружающей среды: 75°C
- Проточное охлаждение: мин. 0,16 м/с
- Пуск YΔ – (расп. кабелей под углом 90°)
- Кабель питания длиной 4 м (утвержден KTW)

ОБОЗНАЧЕНИЯ ДЛЯ ЗАКАЗА

P _N [кВт]	U _N [В]	Артикул			
		РАЗРЯД 1 – 6		РАЗРЯД 7 - 11	
		ПРЯМОЙ ПУСК	УΔ	СТАНДАРТНЫЙ	AISI 316
30	380 - 415	279100	279120	9004X	9204X
37	380 - 415	279101	279121	9004X	9204X
45	380 - 415	279102	279122	9004X	9204X
55	380 - 415	279103	279123	9004X	9204X
75	380 - 415	279104	279124	9004X	9204X
93	380 - 415	279105	279125	9004X	9204X
110	380 - 415	279106	279126	9004X	9204X

ТЕХНИЧЕСКИЕ ХАРАКТЕРИСТИКИ 8" ЭЛЕКТРОДВИГАТЕЛЕЙ

P _N [кВт]	ОСЕВАЯ НАГРУЗКА Г[Н]	Гц	U _N [В]	N _N [мин ⁻¹]	I _N [А]	I _A [А]	η (Eff.) [%]			cos φ (Pф.)			T _N [Нм]	T _A [Нм]
							ПРИ НАГРУЗКЕ %			ПРИ НАГРУЗКЕ %				
							50	75	100	50	75	100		
30	45000	50	380	2920	66,8	474	72	78	80	0,76	0,82	0,86	98,1	265
		50	400	2930	65,5	499	72	78	80	0,70	0,78	0,83	97,8	298
		50	415	2935	65,8	518	71	77	80	0,65	0,74	0,80	97,6	324
37	45000	50	380	2930	80,7	654	75	80	83	0,76	0,83	0,87	121	354
		50	400	2940	79,6	692	74	80	82	0,70	0,79	0,84	120	398
		50	415	2945	80,1	720	73	79	82	0,65	0,75	0,81	120	429
45	45000	50	380	2935	94,3	835	78	83	85	0,75	0,82	0,87	146	413
		50	400	2945	93,1	884	77	82	84	0,69	0,78	0,84	146	465
		50	415	2950	93,0	920	76	82	84	0,64	0,74	0,81	146	501
56	45000	50	380	2920	118	876	78	82	84	0,77	0,84	0,87	183	467
		50	400	2930	115	927	78	82	84	0,72	0,81	0,85	182	526
		50	415	2935	113	965	77	82	84	0,69	0,78	0,83	182	566
75	45000	50	380	2925	155	1185	81	84	85	0,76	0,83	0,87	244	617
		50	400	2935	151	1254	80	84	86	0,71	0,80	0,85	244	695
		50	415	2940	150	1306	80	84	85	0,66	0,76	0,82	243	748
93	45000	60	460	3525	131	1246	77	82	85	0,72	0,80	0,85	233	571
		50	380	2915	191	1404	81	85	86	0,78	0,85	0,88	304	843
		50	400	2925	186	1482	81	84	86	0,73	0,80	0,86	304	949
110	45000	50	415	2930	184	1544	80	84	86	0,69	0,76	0,84	303	1021
		50	380	2925	231	1596	81	84	85	0,77	0,84	0,88	359	890
		50	400	2935	224	1690	81	84	86	0,72	0,81	0,85	358	1002
		50	415	2940	222	1760	80	84	86	0,68	0,77	0,83	357	1078

КАБЕЛИ ДВИГАТЕЛЕЙ*

P _N [кВт]	МАТЕРИАЛ КОНТРГАЙКИ	L [м]	∅ [мм ²]	D [мм]	Артикул
Все номинальные значения	AISI 316	4	3 x (33,6)	макс.13,7	305 315 901

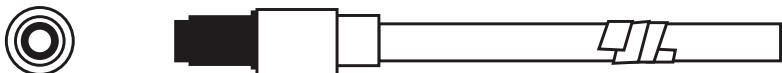

ЗАЗЕМЛЯЮЩИЙ ПРОВОД*

	P _N [кВт]	L [м]	∅ [мм ²]	D [мм]	Артикул
Все номинальные значения		8	1G25	13	308 053 080

СОПРОТИВЛЕНИЕ ОБМОТКИ

P _N [кВт]	ВОЛЬТ	3 ~ ПРЯМОЙ ПУСК		3 ~ YΔ	
		СТАТОР	U - В / Ом В - ВТ / Ом U - ВТ / Ом	СТАТОР	U ₁ - U ₂ / Ом В ₁ - В ₂ / Ом ВТ ₁ - ВТ ₂ / Ом
30	380 - 415	336 327 ...	3.40 - 4.20	336 747 ...	5.40 - 6.60
37	380 - 415	336 328 ...	2.20 - 2.70	336 748 ...	3.70 - 4.50
45	380 - 415	336 329 ...	1.70 - 2.20	336 749 ...	2.40 - 2.90
55	380 - 415	337 915 ...	1.25 - 1.55	338 061 ...	1.94 - 2.38
75	380 - 415	336 330 ...	1.05 - 1.30	336 750 ...	1.64 - 2.00
93	380 - 415	336 331 ...	0.75 - 0.94	336 751 ...	1.22 - 1.50
110	380 - 415	336 332 ...	0.59 - 0.73	336 752 ...	0.93 - 1.15

ЭЛЕКТРИЧЕСКОЕ ПОДКЛЮЧЕНИЕ

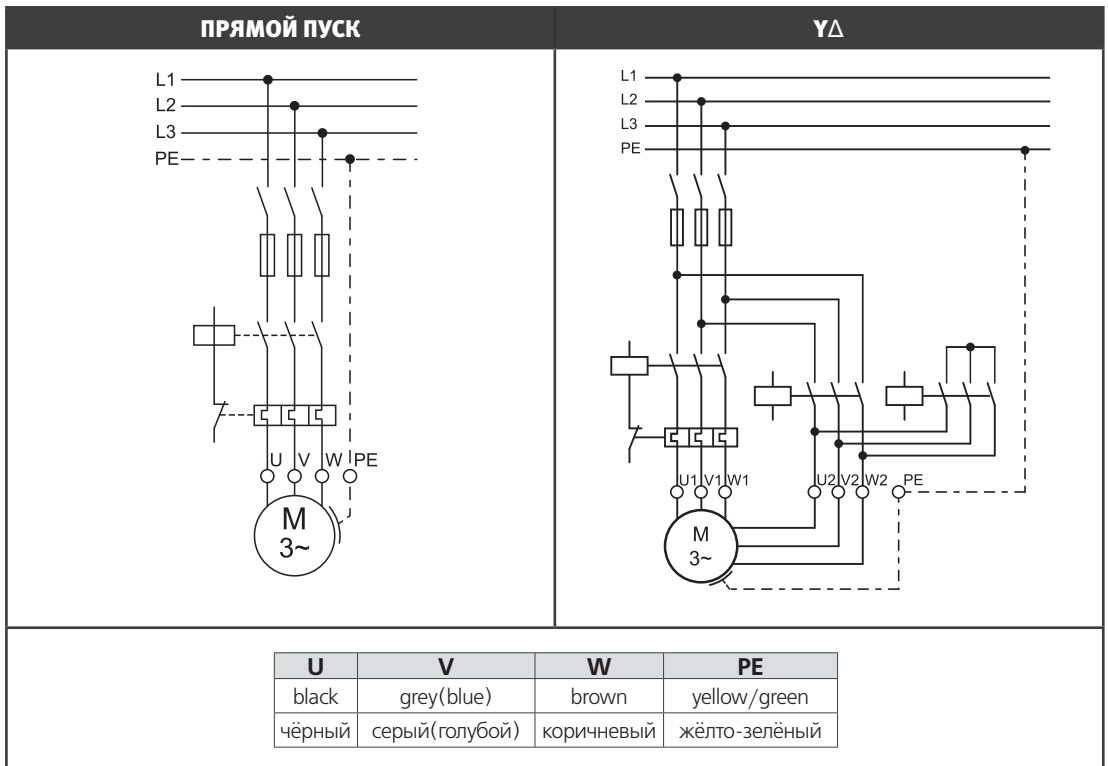

**8" ЭЛЕКТРОДВИГАТЕЛИ
В ВЫСОКОТЕМПЕРАТУРНОМ ИСПОЛНЕНИИ (ДО 75 °С)**

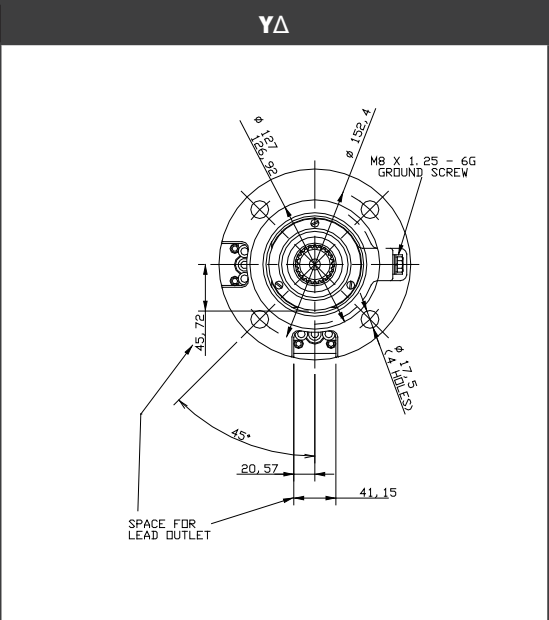
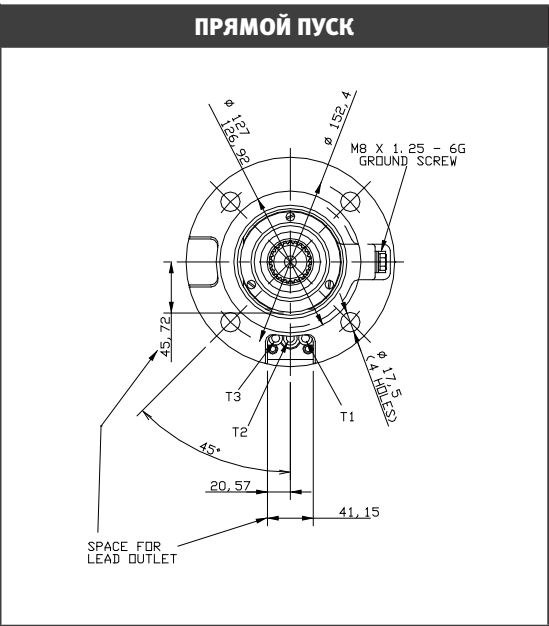
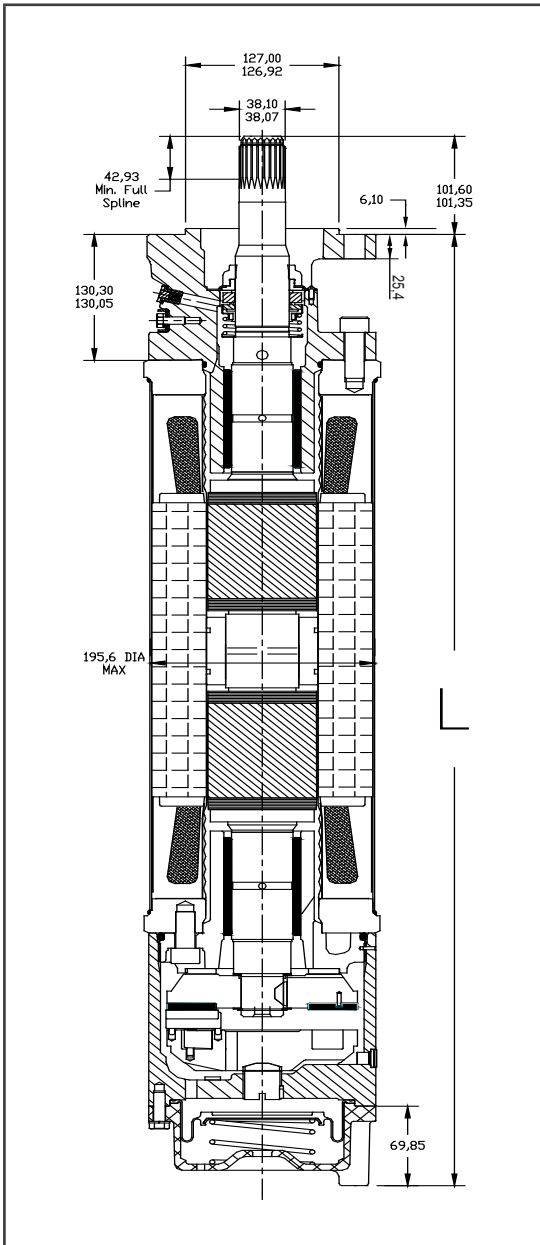

8" ЭЛЕКТРОДВИГАТЕЛИ В ВЫСОКОТЕМПЕРАТУРНОМ ИСПОЛНЕНИИ (ДО 75 °С)

МАТЕРИАЛ DIN / AISI

ДЕТАЛЬ	СТАНДАРТ	AISI 316
Щит радиального подшипника	Серый чугун	Исполнение из AISI 316
Кожух статора	304 SS	Исполнение из AISI 316
Торец статора	Низкоуглеродистая сталь	Исполнение из AISI 316
Конец вала	17-4 SS	17-4 SS
Крепеж	Нержавеющая сталь серий 300 и 400	Исполнение из AISI 316
Кольцо уплотнения	304 SS и спечённая бронза	Исполнение из AISI 316
Уплотнение	Уплотнительная система Sand Fighter™	Уплотнительная система Sand Fighter™
Пружина мембраны	302 SS	Исполнение из AISI 316 и 25-6 MO SS
Комплект защитных уплотнений	Витон	Витон
Проволочный вывод (или кабель)	XLPO	XLPO
Герметизация кабеля	Эпоксидный компаунд	Эпоксидный компаунд
Гайка коннектора кабеля	Исполнение из AISI 316	Исполнение Из AISI 316
Упорный подшипник	Графит	Графит
Другие уплотнения	BUNA N	BUNA N

РАЗМЕРЫ И ВЕС

P_n [кВт]	L [мм]	ТРАНСПОРТИРОВОЧНЫЙ ВЕС [кг]	РАЗМЕР УПАКОВКИ ДВИГАТЕЛЯ [кг]
30	1138	182	228 x 430 x 1632
37	1265	207	228 x 430 x 1632
45	1455	252	228 x 447 x 1981
55	1748	318	228 x 447 x 1981
75	1976	382	228 x 447 x 2438
93	2179	421	228 x 447 x 2438
110	2408	473	228 x 447 x 2438

8" ЭЛЕКТРОДВИГАТЕЛИ В ВЫСОКОТЕМПЕРАТУРНОМ ИСПОЛНЕНИИ (ДО 75 °С)

Комплект А	Комплект упорного подшипника	вкл. поз.: 34; 35; 36; 37; 38; 39; 40; 41; 42	305 428 020
Комплект В	Комплект	вкл. поз.: 26	308 750 200
комплект уплотнений	вкл. поз.: 1; 5; 6; 8; 10; 13; 22; 25; 33	308 018 435	308 800 250
Комплект С1	Комплект защитных уплотнений Стандартный	вкл. поз.: 1; 2; 3; 4	308 087 436
Комплект С2	Комплект защитных уплотнений Стандартный	вкл. поз.: 1; 2; 3; 4	308 018 437
Комплект D	Комплект болтов Стандартный/316	вкл. поз.: 2; 7; 24; 29	308 659 150
Комплект E*	Комплект радиального подшипника	вкл. поз.: 30; 31; 32	305 428 055

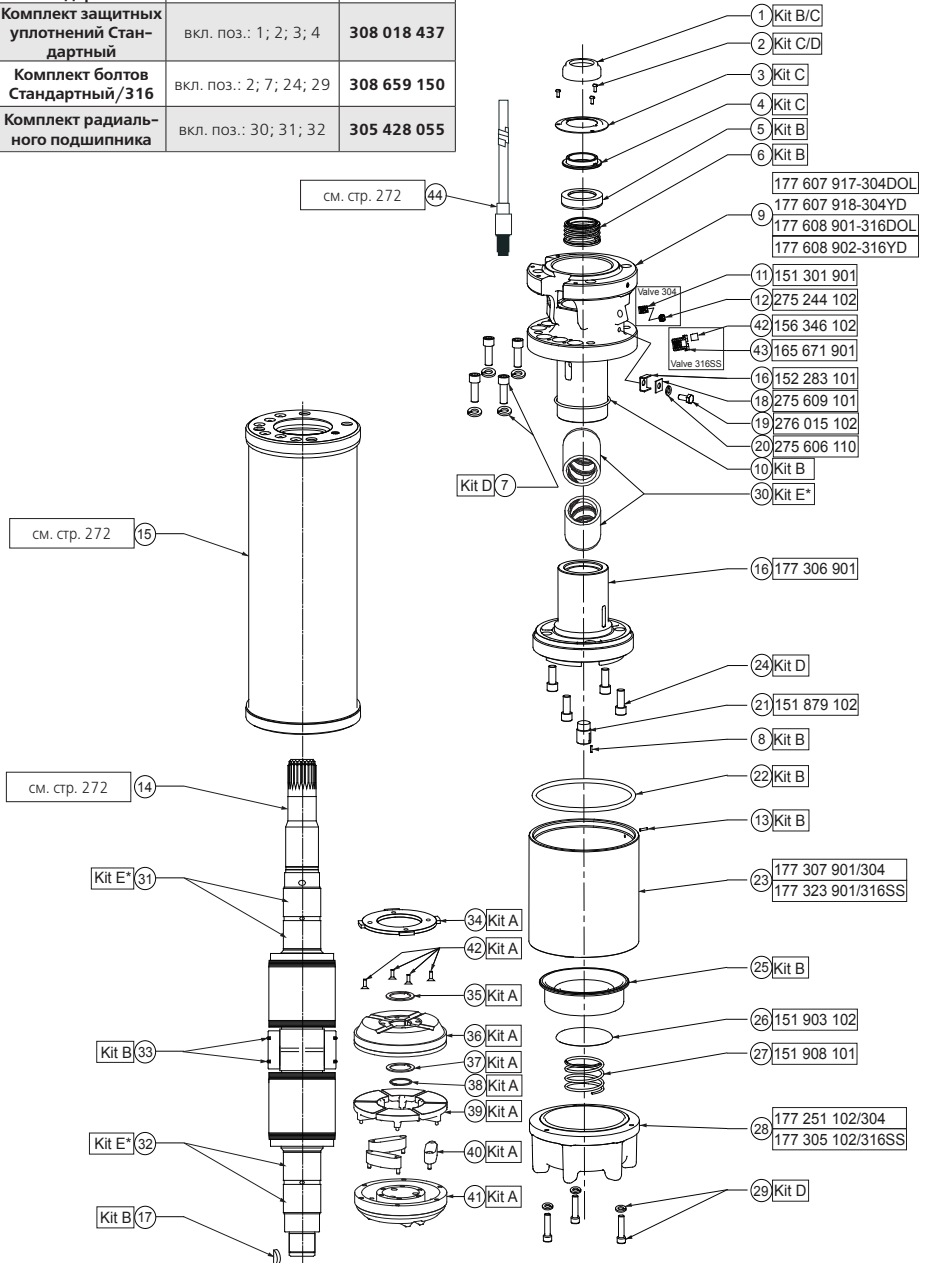

ЗАМЕНА СТАТОРОВ И РОТОРОВ

ЗАМЕНА СТАТОРОВ И РОТОРОВ ПРЯМОЙ ПУСК

P _N		[В] / [Гц]	Артикул				
[кВт]	[л.с.]		СТАНДАРТНОЕ ИСПОЛНЕНИЕ		ИСПОЛНЕНИЕ ИЗ AISI 316		РОТОР
			ДВИГАТЕЛЬ	СТАТОР	ДВИГАТЕЛЬ	СТАТОР	
30	40	380-415 / 50	2791009004X	331659902	2791009204X	331659903	575122919
37	50	380-415 / 50	2791019004X	331677902	2791019204X	331677903	575122920
45	60	380-415 / 50	2791029004X	331678902	2791029204X	331678903	575122921
55	75	380-415 / 50	2791039004X	331679902	2791039204X	331679903	575122922
75	100	380-415 / 50	2791049004X	331680902	2791049204X	331680903	575122923
93	125	380-415 / 50	2791059004X	331681902	2791059204X	331681903	575122924
110	150	380-415 / 50	2791069004X	331660902	2791069204X	331660903	575122918

ЗАМЕНА СТАТОРОВ И РОТОРОВ УА

P _N		[В] / [Гц]	Артикул				
[кВт]	[л.с.]		СТАНДАРТНОЕ ИСПОЛНЕНИЕ		ИСПОЛНЕНИЕ ИЗ AISI 316		РОТОР
			ДВИГАТЕЛЬ	СТАТОР	ДВИГАТЕЛЬ	СТАТОР	
30	40	380-415 / 50	2791209004X	331659905	2791209204X	331659906	575122919
37	50	380-415 / 50	2791219004X	331677905	2791219204X	331677906	575122920
45	60	380-415 / 50	2791229004X	331678905	2791229204X	331678906	575122921
55	75	380-415 / 50	2791239004X	331679905	2791239204X	331679906	575122922
75	100	380-415 / 50	2791249004X	331680905	2791249204X	331680906	575122923
93	125	380-415 / 50	2791259004X	331681905	2791259204X	331681906	575122924
110	150	380-415 / 50	2791269004X	331660905	2791269204X	331660906	575122918

ГИДРАВЛИЧЕСКАЯ ЧАСТЬ				ЭЛЕКТРОДВИГАТЕЛЬ									
Артикул	Модель	Мощность, Р ₂ , кВт	Тип АДАПТЕРА	4"		6"				8"			
				СТАНДАРТ	ПРЯМОЙ ПУСК	СТАНДАРТ		HiTEMP		СТАНДАРТ		HiTEMP	
				ПРЯМОЙ ПУСК		ПРЯМОЙ ПУСК	УΔ	ПРЯМОЙ ПУСК	УΔ	ПРЯМОЙ ПУСК	УΔ	ПРЯМОЙ ПУСК	УΔ
СТАНДАРТНОЕ ИСПОЛНЕНИЕ													
910000075	ES6 14/05.6	4	6	-	-	2366109061	2367109061	-	-	-	-	-	-
910000000	ES6 14/05.4	4	4	2347653421L	-	-	-	-	-	-	-	-	-
910000077	ES6 14/06.6	4	6	-	-	2366109061	2367109061	-	-	-	-	-	-
910000001	ES6 14/06.4	4	4	2347653421L	-	-	-	-	-	-	-	-	-
910000078	ES6 14/07.6	4	6	-	-	2366109061	2367109061	-	-	-	-	-	-
910000002	ES6 14/07.4	4	4	2347653421L	-	-	-	-	-	-	-	-	-
910000082	ES6 14/08.6	4	6	-	-	2366109061	2367109061	-	-	-	-	-	-
910000003	ES6 14/08.4	4	4	2347653421L	-	-	-	-	-	-	-	-	-
910000085	ES6 14/09.6	5,5	6	-	-	2366119061	2367119061	2766110000	2767110000	-	-	-	-
910000004	ES6 14/09.4	5,5	4	2347283421L	-	-	-	-	-	-	-	-	-
910000087	ES6 14/10.6	5,5	6	-	-	2366119061	2367119061	2766110000	2767110000	-	-	-	-
910000005	ES6 14/10.4	5,5	4	2347283421L	-	-	-	-	-	-	-	-	-
910000092	ES6 14/11.6	5,5	6	-	-	2366119061	2367119061	2766110000	2767110000	-	-	-	-
910000006	ES6 14/11.4	5,5	4	2347283421L	-	-	-	-	-	-	-	-	-
9100000101	ES6 14/12.6	5,5	6	-	-	2366119061	2367119061	2766110000	2767110000	-	-	-	-
910000007	ES6 14/12.4	5,5	4	2347283421L	-	-	-	-	-	-	-	-	-
9100000108	ES6 14/13.6	5,5	6	-	-	2366119061	2367119061	2766110000	2767110000	-	-	-	-
910000008	ES6 14/13.4	5,5	4	2347283421L	-	-	-	-	-	-	-	-	-
9100000114	ES6 14/14.6	7,5	6	-	-	2366129061	2367129061	2766120000	2767120000	-	-	-	-
910000009	ES6 14/14.4	7,5	4	2347293421L	-	-	-	-	-	-	-	-	-
9100000120	ES6 14/15.6	7,5	6	-	-	2366129061	2367129061	2766120000	2767120000	-	-	-	-
910000010	ES6 14/15.4	7,5	4	2347293421L	-	-	-	-	-	-	-	-	-
9100000126	ES6 14/16.6	7,5	6	-	-	2366129061	2367129061	2766120000	2767120000	-	-	-	-
9100000011	ES6 14/16.4	7,5	4	2347293421L	-	-	-	-	-	-	-	-	-
9100000129	ES6 14/17.6	7,5	6	-	-	2366129061	2367129061	2766120000	2767120000	-	-	-	-
9100000012	ES6 14/17.4	7,5	4	2347293421L	-	-	-	-	-	-	-	-	-
9100000136	ES6 14/18.6	9,3	6	-	-	2360019061	2360119061	-	-	-	-	-	-
9100000141	ES6 14/19.6	9,3	6	-	-	2360019061	2360119061	-	-	-	-	-	-
9100000150	ES6 14/20.6	9,3	6	-	-	2360019061	2360119061	-	-	-	-	-	-
9100000154	ES6 14/21.6	9,3	6	-	-	2360019061	2360119061	-	-	-	-	-	-
9100000159	ES6 14/22.6	9,3	6	-	-	2360019061	2360119061	-	-	-	-	-	-
9100000164	ES6 14/23.6	11	6	-	-	2366139061	2367139061	2766130000	2767130000	-	-	-	-
9100000171	ES6 14/24.6	11	6	-	-	2366139061	2367139061	2766130000	2767130000	-	-	-	-
9100000179	ES6 14/25.6	11	6	-	-	2366139061	2367139061	2766130000	2767130000	-	-	-	-
9100000188	ES6 14/26.6	11	6	-	-	2366139061	2367139061	2766130000	2767130000	-	-	-	-
9100000195	ES6 14/27.6	15	6	-	-	2366149061	2367149061	2766140000	2767140000	-	-	-	-
9100000197	ES6 14/28.6	15	6	-	-	2366149061	2367149061	2766140000	2767140000	-	-	-	-
9100000210	ES6 14/29.6	15	6	-	-	2366149061	2367149061	2766140000	2767140000	-	-	-	-
9100000211	ES6 14/30.6	15	6	-	-	2366149061	2367149061	2766140000	2767140000	-	-	-	-
9100000213	ES6 14/31.6	15	6	-	-	2366149061	2367149061	2766140000	2767140000	-	-	-	-
9100000224	ES6 14/32.6	15	6	-	-	2366149061	2367149061	2766140000	2767140000	-	-	-	-
9100000228	ES6 14/33.6	15	6	-	-	2366149061	2367149061	2766140000	2767140000	-	-	-	-
9100000231	ES6 14/34.6	15	6	-	-	2366149061	2367149061	2766140000	2767140000	-	-	-	-
9100000244	ES6 14/35.6	15	6	-	-	2366149061	2367149061	2766140000	2767140000	-	-	-	-
9100000251	ES6 14/36.6	15	6	-	-	2366149061	2367149061	2766140000	2767140000	-	-	-	-
9100000259	ES6 14/37.6	18,5	6	-	-	2366159061	2367159061	2766150100	2767150100	-	-	-	-
9100000264	ES6 14/38.6	18,5	6	-	-	2366159061	2367159061	2766150100	2767150100	-	-	-	-
9100000277	ES6 14/39.6	18,5	6	-	-	2366159061	2367159061	2766150100	2767150100	-	-	-	-
9100000286	ES6 14/40.6	18,5	6	-	-	2366159061	2367159061	2766150100	2767150100	-	-	-	-
9100000292	ES6 14/41.6	18,5	6	-	-	2366159061	2367159061	2766150100	2767150100	-	-	-	-
9100000295	ES6 14/42.6	18,5	6	-	-	2366159061	2367159061	2766150100	2767150100	-	-	-	-
9100000322	ES6 14/43.6	18,5	6	-	-	2366159061	2367159061	2766150100	2767150100	-	-	-	-
9100000352	ES6 14/44.6	18,5	6	-	-	2366159061	2367159061	2766150100	2767150100	-	-	-	-

ТАБЛИЦА СООТВЕТСТВИЯ ПОГРУЖНЫХ НАСОСОВ И ПОГРУЖНЫХ ЭЛЕКТРОДВИГАТЕЛЕЙ

Гидравлическая часть				Электродвигатель								
Артикул	Модель	Мощность, P ₂ , кВт	Тип АДАПТЕРА	4"	6"				8"			
				СТАНДАРТ	СТАНДАРТ		HiTEMP		СТАНДАРТ		HiTEMP	
				Прямой пуск	Прямой пуск	УΔ	Прямой пуск	УΔ	Прямой пуск	УΔ	Прямой пуск	УΔ
9100000358	ES6 14/45.6	22	6	-	2366169061	2367169061	2766160100	2767160100	-	-	-	-
9100000364	ES6 14/46.6	22	6	-	2366169061	2367169061	2766160100	2767160100	-	-	-	-
9100000370	ES6 14/47.6	22	6	-	2366169061	2367169061	2766160100	2767160100	-	-	-	-
9100000373	ES6 14/48.6	22	6	-	2366169061	2367169061	2766160100	2767160100	-	-	-	-
9100000378	ES6 14/49.6	22	6	-	2366169061	2367169061	2766160100	2767160100	-	-	-	-
9100000394	ES6 14/50.6	22	6	-	2366169061	2367169061	2766160100	2767160100	-	-	-	-
9100000405	ES6 14/51.6	22	6	-	2366169061	2367169061	2766160100	2767160100	-	-	-	-
9100000421	ES6 14/52.6	22	6	-	2366169061	2367169061	2766160100	2767160100	-	-	-	-
9100000429	ES6 14/53.6	30	6	-	2366179061	2367179061	2766170100	2767170100	-	-	-	-
9100000436	ES6 14/54.6	30	6	-	2366179061	2367179061	2766170100	2767170100	-	-	-	-
9100000445	ES6 14/55.6	30	6	-	2366179061	2367179061	2766170100	2767170100	-	-	-	-
9100000451	ES6 14/56.6	30	6	-	2366179061	2367179061	2766170100	2767170100	-	-	-	-
9100000456	ES6 14/57.6	30	6	-	2366179061	2367179061	2766170100	2767170100	-	-	-	-
9100000466	ES6 14/58.6	30	6	-	2366179061	2367179061	2766170100	2767170100	-	-	-	-
9100000471	ES6 14/59.6	30	6	-	2366179061	2367179061	2766170100	2767170100	-	-	-	-
9100000477	ES6 14/60.6	30	6	-	2366179061	2367179061	2766170100	2767170100	-	-	-	-
9100000483	ES6 14/61.6	30	6	-	2366179061	2367179061	2766170100	2767170100	-	-	-	-
9100000080	ES6 19/06.6	4	6	-	2366109061	2367109061	-	-	-	-	-	-
9100000013	ES6 19/06.4	4	4	2347653421L	-	-	-	-	-	-	-	-
9100000081	ES6 19/07.6	5,5	6	-	2366119061	2367119061	2766110000	2767110000	-	-	-	-
9100000014	ES6 19/07.4	5,5	4	2347283421L	-	-	-	-	-	-	-	-
9100000086	ES6 19/08.6	5,5	6	-	2366119061	2367119061	2766110000	2767110000	-	-	-	-
9100000015	ES6 19/08.4	5,5	4	2347283421L	-	-	-	-	-	-	-	-
9100000094	ES6 19/09.6	5,5	6	-	2366119061	2367119061	2766110000	2767110000	-	-	-	-
9100000016	ES6 19/09.4	5,5	4	2347283421L	-	-	-	-	-	-	-	-
9100000097	ES6 19/10.6	7,5	6	-	2366129061	2367129061	2766120000	2767120000	-	-	-	-
9100000017	ES6 19/10.4	7,5	4	2347293421L	-	-	-	-	-	-	-	-
9100000104	ES6 19/11.6	7,5	6	-	2366129061	2367129061	2766120000	2767120000	-	-	-	-
9100000018	ES6 19/11.4	7,5	4	2347293421L	-	-	-	-	-	-	-	-
9100000112	ES6 19/12.6	7,5	6	-	2366129061	2367129061	2766120000	2767120000	-	-	-	-
9100000019	ES6 19/12.4	7,5	4	2347293421L	-	-	-	-	-	-	-	-
9100000117	ES6 19/13.6	9,3	6	-	2360019061	2360119061	-	-	-	-	-	-
9100000122	ES6 19/14.6	9,3	6	-	2360019061	2360119061	-	-	-	-	-	-
9100000132	ES6 19/15.6	9,3	6	-	2360019061	2360119061	-	-	-	-	-	-
9100000138	ES6 19/16.6	11	6	-	2366139061	2367139061	2766130000	2767130000	-	-	-	-
9100000143	ES6 19/17.6	11	6	-	2366139061	2367139061	2766130000	2767130000	-	-	-	-
9100000153	ES6 19/18.6	11	6	-	2366139061	2367139061	2766130000	2767130000	-	-	-	-
9100000157	ES6 19/19.6	15	6	-	2366149061	2367149061	2766140000	2767140000	-	-	-	-
9100000163	ES6 19/20.6	15	6	-	2366149061	2367149061	2766140000	2767140000	-	-	-	-
9100000176	ES6 19/21.6	15	6	-	2366149061	2367149061	2766140000	2767140000	-	-	-	-
9100000182	ES6 19/22.6	15	6	-	2366149061	2367149061	2766140000	2767140000	-	-	-	-
9100000189	ES6 19/23.6	15	6	-	2366149061	2367149061	2766140000	2767140000	-	-	-	-
9100000196	ES6 19/24.6	15	6	-	2366149061	2367149061	2766140000	2767140000	-	-	-	-
9100000204	ES6 19/25.6	18,5	6	-	2366159061	2367159061	2766150100	2767150100	-	-	-	-
9100000209	ES6 19/26.6	18,5	6	-	2366159061	2367159061	2766150100	2767150100	-	-	-	-
9100000219	ES6 19/27.6	18,5	6	-	2366159061	2367159061	2766150100	2767150100	-	-	-	-
9100000225	ES6 19/28.6	18,5	6	-	2366159061	2367159061	2766150100	2767150100	-	-	-	-
9100000232	ES6 19/29.6	18,5	6	-	2366159061	2367159061	2766150100	2767150100	-	-	-	-
9100000245	ES6 19/30.6	18,5	6	-	2366159061	2367159061	2766150100	2767150100	-	-	-	-
9100000249	ES6 19/31.6	22	6	-	2366169061	2367169061	2766160100	2767160100	-	-	-	-
9100000254	ES6 19/32.6	22	6	-	2366169061	2367169061	2766160100	2767160100	-	-	-	-
9100000272	ES6 19/33.6	22	6	-	2366169061	2367169061	2766160100	2767160100	-	-	-	-
9100000280	ES6 19/34.6	22	6	-	2366169061	2367169061	2766160100	2767160100	-	-	-	-

ТАБЛИЦА СООТВЕТСТВИЯ ПОГРУЖНЫХ НАСОСОВ И ПОГРУЖНЫХ ЭЛЕКТРОДВИГАТЕЛЕЙ

Гидравлическая часть				Электродвигатель									
Артикул	Модель	Мощность, P ₂ , кВт	Тип АДАПТЕРА	4"	6"				8"				
				Стандарт	Стандарт		HiTemp		Стандарт		HiTemp		
				Прямой пуск	Прямой пуск	УΔ	Прямой пуск	УΔ	Прямой пуск	УΔ	Прямой пуск	УΔ	
9100000287	ES6 19/35.6	22	6	-	2366169061	2367169061	2766160100	2767160100	-	-	-	-	
9100000300	ES6 19/36.6	22	6	-	2366169061	2367169061	2766160100	2767160100	-	-	-	-	
9100000305	ES6 19/37.6	30	6	-	2366179061	2367179061	2766170100	2767170100	-	-	-	-	
9100000316	ES6 19/38.6	30	6	-	2366179061	2367179061	2766170100	2767170100	-	-	-	-	
9100000323	ES6 19/39.6	30	6	-	2366179061	2367179061	2766170100	2767170100	-	-	-	-	
9100000333	ES6 19/40.6	30	6	-	2366179061	2367179061	2766170100	2767170100	-	-	-	-	
9100000338	ES6 19/41.6	30	6	-	2366179061	2367179061	2766170100	2767170100	-	-	-	-	
9100000345	ES6 19/42.6	30	6	-	2366179061	2367179061	2766170100	2767170100	-	-	-	-	
9100000382	ES6 19/43.6	30	6	-	2366179061	2367179061	2766170100	2767170100	-	-	-	-	
9100000424	ES6 19/44.6	30	6	-	2366179061	2367179061	2766170100	2767170100	-	-	-	-	
9100000433	ES6 19/45.6	30	6	-	2366179061	2367179061	2766170100	2767170100	-	-	-	-	
9100000447	ES6 19/46.6	30	6	-	2366179061	2367179061	2766170100	2767170100	-	-	-	-	
9100000460	ES6 19/47.6	30	6	-	2366179061	2367179061	2766170100	2767170100	-	-	-	-	
9100000474	ES6 19/48.6	30	6	-	2366179061	2367179061	2766170100	2767170100	-	-	-	-	
9100000485	ES6 19/49.6	30	6	-	2366179061	2367179061	2766170100	2767170100	-	-	-	-	
9100000493	ES6 19/50.6	37	6	-	2766186161	2767186161	-	-	-	-	-	-	
9100000740	ES6 19/50.8	37	8	-	-	-	-	-	2396017023	2396218023	2791019004	2791219004	
9100000502	ES6 19/51.6	37	6	-	2766186161	2767186161	-	-	-	-	-	-	
9100000751	ES6 19/51.8	37	8	-	-	-	-	-	2396017023	2396218023	2791019004	2791219004	
9100000512	ES6 19/52.6	37	6	-	2766186161	2767186161	-	-	-	-	-	-	
9100000759	ES6 19/52.8	37	8	-	-	-	-	-	2396017023	2396218023	2791019004	2791219004	
9100000517	ES6 19/53.6	37	6	-	2766186161	2767186161	-	-	-	-	-	-	
9100000767	ES6 19/53.8	37	8	-	-	-	-	-	2396017023	2396218023	2791019004	2791219004	
9100000525	ES6 19/54.6	37	6	-	2766186161	2767186161	-	-	-	-	-	-	
9100000775	ES6 19/54.8	37	8	-	-	-	-	-	2396017023	2396218023	2791019004	2791219004	
9100000531	ES6 19/55.6	37	6	-	2766186161	2767186161	-	-	-	-	-	-	
9100000780	ES6 19/55.8	37	8	-	-	-	-	-	2396017023	2396218023	2791019004	2791219004	
9100000537	ES6 19/56.6	37	6	-	2766186161	2767186161	-	-	-	-	-	-	
9100000787	ES6 19/56.8	37	8	-	-	-	-	-	2396017023	2396218023	2791019004	2791219004	
9100000542	ES6 19/57.6	37	6	-	2766186161	2767186161	-	-	-	-	-	-	
9100000795	ES6 19/57.8	37	8	-	-	-	-	-	2396017023	2396218023	2791019004	2791219004	
9100000545	ES6 19/58.6	37	6	-	2766186161	2767186161	-	-	-	-	-	-	
9100000800	ES6 19/58.8	37	8	-	-	-	-	-	2396017023	2396218023	2791019004	2791219004	
9100000554	ES6 19/59.6	37	6	-	2766186161	2767186161	-	-	-	-	-	-	
9100000808	ES6 19/59.8	37	8	-	-	-	-	-	2396017023	2396218023	2791019004	2791219004	
9100000557	ES6 19/60.6	37	6	-	2766186161	2767186161	-	-	-	-	-	-	
9100000812	ES6 19/60.8	37	8	-	-	-	-	-	2396017023	2396218023	2791019004	2791219004	
9100000076	ES6 25/03.6	4	6	-	2366109061	2367109061	-	-	-	-	-	-	
9100000020	ES6 25/03.4	4	4	2347653421L	-	-	-	-	-	-	-	-	
9100000083	ES6 25/04.6	4	6	-	2366109061	2367109061	-	-	-	-	-	-	
9100000021	ES6 25/04.4	4	4	2347653421L	-	-	-	-	-	-	-	-	
9100000099	ES6 25/05.6	5,5	6	-	2366119061	2367119061	2766110000	2767110000	-	-	-	-	
9100000022	ES6 25/05.4	5,5	4	2347283421L	-	-	-	-	-	-	-	-	
9100000115	ES6 25/06.6	7,5	6	-	2366129061	2367129061	2766120000	2767120000	-	-	-	-	
9100000023	ES6 25/06.4	7,5	4	2347293421L	-	-	-	-	-	-	-	-	
9100000130	ES6 25/07.6	7,5	6	-	2366129061	2367129061	2766120000	2767120000	-	-	-	-	
9100000024	ES6 25/07.4	7,5	4	2347293421L	-	-	-	-	-	-	-	-	
9100000137	ES6 25/08.6	9,3	6	-	2360019061	2360119061	-	-	-	-	-	-	
9100000145	ES6 25/09.6	9,3	6	-	2360019061	2360119061	-	-	-	-	-	-	
9100000170	ES6 25/10.6	11	6	-	2366139061	2367139061	2766130000	2767130000	-	-	-	-	
9100000191	ES6 25/11.6	11	6	-	2366139061	2367139061	2766130000	2767130000	-	-	-	-	
9100000206	ES6 25/12.6	15	6	-	2366149061	2367149061	2766140000	2767140000	-	-	-	-	
9100000215	ES6 25/13.6	15	6	-	2366149061	2367149061	2766140000	2767140000	-	-	-	-	
9100000229	ES6 25/14.6	15	6	-	2366149061	2367149061	2766140000	2767140000	-	-	-	-	

ТАБЛИЦА СООТВЕТСТВИЯ ПОГРУЖНЫХ НАСОСОВ И ПОГРУЖНЫХ ЭЛЕКТРОДВИГАТЕЛЕЙ

Гидравлическая часть				Электродвигатель									
Артикул	Модель	Мощность, P ₂ , кВт	Тип АДАПТЕРА	4"	6"				8"				
				СТАНДАРТ	СТАНДАРТ		HiTemp		СТАНДАРТ		HiTemp		
				Прямой пуск	Прямой пуск	УΔ	Прямой пуск	УΔ	Прямой пуск	УΔ	Прямой пуск	УΔ	
9100000243	ES6 25/15.6	15	6	-	2366149061	2367149061	2766140000	2767140000	-	-	-	-	
9100000250	ES6 25/16.6	18,5	6	-	2366159061	2367159061	2766150100	2767150100	-	-	-	-	
9100000261	ES6 25/17.6	18,5	6	-	2366159061	2367159061	2766150100	2767150100	-	-	-	-	
9100000278	ES6 25/18.6	18,5	6	-	2366159061	2367159061	2766150100	2767150100	-	-	-	-	
9100000296	ES6 25/19.6	18,5	6	-	2366159061	2367159061	2766150100	2767150100	-	-	-	-	
9100000308	ES6 25/20.6	22	6	-	2366169061	2367169061	2766160100	2767160100	-	-	-	-	
9100000320	ES6 25/21.6	22	6	-	2366169061	2367169061	2766160100	2767160100	-	-	-	-	
9100000330	ES6 25/22.6	22	6	-	2366169061	2367169061	2766160100	2767160100	-	-	-	-	
9100000341	ES6 25/23.6	22	6	-	2366169061	2367169061	2766160100	2767160100	-	-	-	-	
9100000346	ES6 25/24.6	30	6	-	2366179061	2367179061	2766170100	2767170100	-	-	-	-	
9100000355	ES6 25/25.6	30	6	-	2366179061	2367179061	2766170100	2767170100	-	-	-	-	
9100000369	ES6 25/26.6	30	6	-	2366179061	2367179061	2766170100	2767170100	-	-	-	-	
9100000379	ES6 25/27.6	30	6	-	2366179061	2367179061	2766170100	2767170100	-	-	-	-	
9100000388	ES6 25/28.6	30	6	-	2366179061	2367179061	2766170100	2767170100	-	-	-	-	
9100000398	ES6 25/29.6	30	6	-	2366179061	2367179061	2766170100	2767170100	-	-	-	-	
9100000406	ES6 25/30.6	30	6	-	2366179061	2367179061	2766170100	2767170100	-	-	-	-	
9100000417	ES6 25/31.6	30	6	-	2366179061	2367179061	2766170100	2767170100	-	-	-	-	
9100000426	ES6 25/32.6	37	6	-	2766186161	2767186161	-	-	-	-	-	-	
9100000681	ES6 25/32.8	37	8	-	-	-	-	-	2396017023	2396218023	2791019004	2791219004	
9100000437	ES6 25/33.6	37	6	-	2766186161	2767186161	-	-	-	-	-	-	
9100000689	ES6 25/33.8	37	8	-	-	-	-	-	2396017023	2396218023	2791019004	2791219004	
9100000444	ES6 25/34.6	37	6	-	2766186161	2767186161	-	-	-	-	-	-	
9100000694	ES6 25/34.8	37	8	-	-	-	-	-	2396017023	2396218023	2791019004	2791219004	
9100000452	ES6 25/35.6	37	6	-	2766186161	2767186161	-	-	-	-	-	-	
9100000703	ES6 25/35.8	37	8	-	-	-	-	-	2396017023	2396218023	2791019004	2791219004	
9100000465	ES6 25/36.6	37	6	-	2766186161	2767186161	-	-	-	-	-	-	
9100000714	ES6 25/36.8	37	8	-	-	-	-	-	2396017023	2396218023	2791019004	2791219004	
9100000490	ES6 25/37.6	37	6	-	2766186161	2767186161	-	-	-	-	-	-	
9100000736	ES6 25/37.8	37	8	-	-	-	-	-	2396017023	2396218023	2791019004	2791219004	
9100000514	ES6 25/38.6	37	6	-	2766186161	2767186161	-	-	-	-	-	-	
9100000763	ES6 25/38.8	37	8	-	-	-	-	-	2396017023	2396218023	2791019004	2791219004	
9100000519	ES6 25/39.6	45	6	-	2766196161	2767196161	-	-	-	-	-	-	
9100000769	ES6 25/39.8	45	8	-	-	-	-	-	2396027023	2396228023	2791029004	2791229004	
9100000523	ES6 25/40.6	45	6	-	2766196161	2767196161	-	-	-	-	-	-	
9100000774	ES6 25/40.8	45	8	-	-	-	-	-	2396027023	2396228023	2791029004	2791229004	
9100000530	ES6 25/41.6	45	6	-	2766196161	2767196161	-	-	-	-	-	-	
9100000779	ES6 25/41.8	45	8	-	-	-	-	-	2396027023	2396228023	2791029004	2791229004	
9100000536	ES6 25/42.6	45	6	-	2766196161	2767196161	-	-	-	-	-	-	
9100000786	ES6 25/42.8	45	8	-	-	-	-	-	2396027023	2396228023	2791029004	2791229004	
9100000540	ES6 25/43.6	45	6	-	2766196161	2767196161	-	-	-	-	-	-	
9100000793	ES6 25/43.8	45	8	-	-	-	-	-	2396027023	2396228023	2791029004	2791229004	
9100000546	ES6 25/44.6	45	6	-	2766196161	2767196161	-	-	-	-	-	-	
9100000801	ES6 25/44.8	45	8	-	-	-	-	-	2396027023	2396228023	2791029004	2791229004	
9100000556	ES6 25/45.6	45	6	-	2766196161	2767196161	-	-	-	-	-	-	
9100000810	ES6 25/45.8	45	8	-	-	-	-	-	2396027023	2396228023	2791029004	2791229004	
9100000559	ES6 25/46.6	45	6	-	2766196161	2767196161	-	-	-	-	-	-	
9100000815	ES6 25/46.8	45	8	-	-	-	-	-	2396027023	2396228023	2791029004	2791229004	
9100000026	ES6 30/03.4	3,7	4	2347273421L	-	-	-	-	-	-	-	-	
9100000118	ES6 30/04.6	5,5	6	-	2366119061	2367119061	2766110000	2767110000	-	-	-	-	
9100000027	ES6 30/04.4	5,5	4	2347283421L	-	-	-	-	-	-	-	-	
9100000134	ES6 30/05.6	7,5	6	-	2366129061	2367129061	2766120000	2767120000	-	-	-	-	
9100000028	ES6 30/05.4	7,5	4	2347293421L	-	-	-	-	-	-	-	-	
9100000149	ES6 30/06.6	7,5	6	-	2366129061	2367129061	2766120000	2767120000	-	-	-	-	
9100000029	ES6 30/06.4	7,5	4	2347293421L	-	-	-	-	-	-	-	-	

ТАБЛИЦА СООТВЕТСТВИЯ ПОГРУЖНЫХ НАСОСОВ И ПОГРУЖНЫХ ЭЛЕКТРОДВИГАТЕЛЕЙ

Гидравлическая часть				Электродвигатель									
Артикул	Модель	Мощность, P ₂ , кВт	Тип АДАПТЕРА	4"	6"				8"				
				СТАНДАРТ	СТАНДАРТ		HiTEMP		СТАНДАРТ		HiTEMP		
				Прямой пуск	Прямой пуск	УΔ	Прямой пуск	УΔ	Прямой пуск	УΔ	Прямой пуск	УΔ	
910000167	ES6 30/07.6	9,3	6	-	2360019061	2360119061	-	-	-	-	-	-	-
910000186	ES6 30/08.6	11	6	-	2366139061	2367139061	2766130000	2767130000	-	-	-	-	-
910000203	ES6 30/09.6	11	6	-	2366139061	2367139061	2766130000	2767130000	-	-	-	-	-
910000222	ES6 30/10.6	15	6	-	2366149061	2367149061	2766140000	2767140000	-	-	-	-	-
910000233	ES6 30/11.6	15	6	-	2366149061	2367149061	2766140000	2767140000	-	-	-	-	-
910000252	ES6 30/12.6	15	6	-	2366149061	2367149061	2766140000	2767140000	-	-	-	-	-
910000267	ES6 30/13.6	18,5	6	-	2366159061	2367159061	2766150100	2767150100	-	-	-	-	-
910000279	ES6 30/14.6	18,5	6	-	2366159061	2367159061	2766150100	2767150100	-	-	-	-	-
910000304	ES6 30/15.6	22	6	-	2366169061	2367169061	2766160100	2767160100	-	-	-	-	-
910000321	ES6 30/16.6	22	6	-	2366169061	2367169061	2766160100	2767160100	-	-	-	-	-
910000329	ES6 30/17.6	22	6	-	2366169061	2367169061	2766160100	2767160100	-	-	-	-	-
910000342	ES6 30/18.6	22	6	-	2366169061	2367169061	2766160100	2767160100	-	-	-	-	-
910000362	ES6 30/19.6	30	6	-	2366179061	2367179061	2766170100	2767170100	-	-	-	-	-
910000639	ES6 30/19.8	30	8	-	-	-	-	-	2396007023	2396208023	2791009004	2791209004	-
910000393	ES6 30/20.6	30	6	-	2366179061	2367179061	2766170100	2767170100	-	-	-	-	-
910000655	ES6 30/20.8	30	8	-	-	-	-	-	2396007023	2396208023	2791009004	2791209004	-
910000402	ES6 30/21.6	30	6	-	2366179061	2367179061	2766170100	2767170100	-	-	-	-	-
910000663	ES6 30/21.8	30	8	-	-	-	-	-	2396007023	2396208023	2791009004	2791209004	-
910000420	ES6 30/22.6	30	6	-	2366179061	2367179061	2766170100	2767170100	-	-	-	-	-
910000675	ES6 30/22.8	30	8	-	-	-	-	-	2396007023	2396208023	2791009004	2791209004	-
910000439	ES6 30/23.6	30	6	-	2366179061	2367179061	2766170100	2767170100	-	-	-	-	-
910000692	ES6 30/23.8	30	8	-	-	-	-	-	2396007023	2396208023	2791009004	2791209004	-
910000454	ES6 30/24.6	30	6	-	2366179061	2367179061	2766170100	2767170100	-	-	-	-	-
910000706	ES6 30/24.8	30	8	-	-	-	-	-	2396007023	2396208023	2791009004	2791209004	-
910000472	ES6 30/25.6	37	6	-	2766186161	2767186161	-	-	-	-	-	-	-
910000720	ES6 30/25.8	37	8	-	-	-	-	-	2396017023	2396218023	2791019004	2791219004	-
910000497	ES6 30/26.6	37	6	-	2766186161	2767186161	-	-	-	-	-	-	-
910000744	ES6 30/26.8	37	8	-	-	-	-	-	2396017023	2396218023	2791019004	2791219004	-
910000516	ES6 30/27.6	37	6	-	2766186161	2767186161	-	-	-	-	-	-	-
910000766	ES6 30/27.8	37	8	-	-	-	-	-	2396017023	2396218023	2791019004	2791219004	-
910000532	ES6 30/28.6	37	6	-	2766186161	2767186161	-	-	-	-	-	-	-
910000781	ES6 30/28.8	37	8	-	-	-	-	-	2396017023	2396218023	2791019004	2791219004	-
910000549	ES6 30/29.6	37	6	-	2766186161	2767186161	-	-	-	-	-	-	-
910000804	ES6 30/29.8	37	8	-	-	-	-	-	2396017023	2396218023	2791019004	2791219004	-
910000560	ES6 30/30.6	37	6	-	2766186161	2767186161	-	-	-	-	-	-	-
910000816	ES6 30/30.8	37	8	-	-	-	-	-	2396017023	2396218023	2791019004	2791219004	-
910000566	ES6 30/31.6	45	6	-	2766196161	2767196161	-	-	-	-	-	-	-
910000826	ES6 30/31.8	45	8	-	-	-	-	-	2396027023	2396228023	2791029004	2791229004	-
910000576	ES6 30/32.6	45	6	-	2766196161	2767196161	-	-	-	-	-	-	-
910000840	ES6 30/32.8	45	8	-	-	-	-	-	2396027023	2396228023	2791029004	2791229004	-
910000581	ES6 30/33.6	45	6	-	2766196161	2767196161	-	-	-	-	-	-	-
910000845	ES6 30/33.8	45	8	-	-	-	-	-	2396027023	2396228023	2791029004	2791229004	-
910000587	ES6 30/34.6	45	6	-	2766196161	2767196161	-	-	-	-	-	-	-
910000857	ES6 30/34.8	45	8	-	-	-	-	-	2396027023	2396228023	2791029004	2791229004	-
910000597	ES6 30/35.6	45	6	-	2766196161	2767196161	-	-	-	-	-	-	-
910000869	ES6 30/35.8	45	8	-	-	-	-	-	2396027023	2396228023	2791029004	2791229004	-
910000601	ES6 30/36.6	45	6	-	2766196161	2767196161	-	-	-	-	-	-	-
910000881	ES6 30/36.8	45	8	-	-	-	-	-	2396027023	2396228023	2791029004	2791229004	-
910000608	ES6 30/37.6	45	6	-	2766196161	2767196161	-	-	-	-	-	-	-
910000894	ES6 30/37.8	45	8	-	-	-	-	-	2396027023	2396228023	2791029004	2791229004	-
910000895	ES6 30/38.8	55	8	-	-	-	-	-	2396037023	2396238023	2791039004	2791239004	-
910000902	ES6 30/39.8	55	8	-	-	-	-	-	2396037023	2396238023	2791039004	2791239004	-
910000907	ES6 30/40.8	55	8	-	-	-	-	-	2396037023	2396238023	2791039004	2791239004	-
910000913	ES6 30/41.8	55	8	-	-	-	-	-	2396037023	2396238023	2791039004	2791239004	-

ТАБЛИЦА СООТВЕТСТВИЯ ПОГРУЖНЫХ НАСОСОВ И ПОГРУЖНЫХ ЭЛЕКТРОДВИГАТЕЛЕЙ

ГИДРАВЛИЧЕСКАЯ ЧАСТЬ				ЭЛЕКТРОДВИГАТЕЛЬ									
Артикул	Модель	Мощность, P ₂ , кВт	Тип АДАПТЕРА	4"		6"				8"			
				СТАНДАРТ		СТАНДАРТ		HiTEMP		СТАНДАРТ		HiTEMP	
				ПРЯМОЙ ПУСК	УΔ	ПРЯМОЙ ПУСК	УΔ	ПРЯМОЙ ПУСК	УΔ	ПРЯМОЙ ПУСК	УΔ	ПРЯМОЙ ПУСК	УΔ
9100000920	ES6 30/42.8	55	8	-	-	-	-	-	-	2396037023	2396238023	2791039004	2791239004
9100000925	ES6 30/43.8	55	8	-	-	-	-	-	-	2396037023	2396238023	2791039004	2791239004
9100000030	ES6 46/02.4	3	4	2347643421L	-	-	-	-	-	-	-	-	-
9100000100	ES6 46/03.6	4	6	-	2366109061	2367109061	-	-	-	-	-	-	-
9100000031	ES6 46/03.4	4	4	2347653421L	-	-	-	-	-	-	-	-	-
9100000121	ES6 46/04.6	5,5	6	-	2366119061	2367119061	2766110000	2767110000	-	-	-	-	-
9100000032	ES6 46/04.4	5,5	4	2347283421L	-	-	-	-	-	-	-	-	-
9100000142	ES6 46/05.6	7,5	6	-	2366129061	2367129061	2766120000	2767120000	-	-	-	-	-
9100000033	ES6 46/05.4	7,5	4	2347293421L	-	-	-	-	-	-	-	-	-
9100000160	ES6 46/06.6	9,3	6	-	2360019061	2360119061	-	-	-	-	-	-	-
9100000181	ES6 46/07.6	9,3	6	-	2360019061	2360119061	-	-	-	-	-	-	-
9100000200	ES6 46/08.6	11	6	-	2366139061	2367139061	2766130000	2767130000	-	-	-	-	-
9100000217	ES6 46/09.6	15	6	-	2366149061	2367149061	2766140000	2767140000	-	-	-	-	-
9100000234	ES6 46/10.6	15	6	-	2366149061	2367149061	2766140000	2767140000	-	-	-	-	-
9100000253	ES6 46/11.6	15	6	-	2366149061	2367149061	2766140000	2767140000	-	-	-	-	-
9100000273	ES6 46/12.6	18,5	6	-	2366159061	2367159061	2766150100	2767150100	-	-	-	-	-
9100000284	ES6 46/13.6	18,5	6	-	2366159061	2367159061	2766150100	2767150100	-	-	-	-	-
9100000303	ES6 46/14.6	18,5	6	-	2366159061	2367159061	2766150100	2767150100	-	-	-	-	-
9100000324	ES6 46/15.6	22	6	-	2366169061	2367169061	2766160100	2767160100	-	-	-	-	-
9100000343	ES6 46/16.6	22	6	-	2366169061	2367169061	2766160100	2767160100	-	-	-	-	-
9100000353	ES6 46/17.6	22	6	-	2366169061	2367169061	2766160100	2767160100	-	-	-	-	-
9100000368	ES6 46/18.6	30	6	-	2366179061	2367179061	2766170100	2767170100	-	-	-	-	-
9100000641	ES6 46/18.8	30	8	-	-	-	-	-	-	2396007023	2396208023	2791009004	2791209004
9100000376	ES6 46/19.6	30	6	-	2366179061	2367179061	2766170100	2767170100	-	-	-	-	-
9100000647	ES6 46/19.8	30	8	-	-	-	-	-	-	2396007023	2396208023	2791009004	2791209004
9100000391	ES6 46/20.6	30	6	-	2366179061	2367179061	2766170100	2767170100	-	-	-	-	-
9100000653	ES6 46/20.8	30	8	-	-	-	-	-	-	2396007023	2396208023	2791009004	2791209004
9100000400	ES6 46/21.6	30	6	-	2366179061	2367179061	2766170100	2767170100	-	-	-	-	-
9100000661	ES6 46/21.8	30	8	-	-	-	-	-	-	2396007023	2396208023	2791009004	2791209004
9100000408	ES6 46/22.6	30	6	-	2366179061	2367179061	2766170100	2767170100	-	-	-	-	-
9100000666	ES6 46/22.8	30	8	-	-	-	-	-	-	2396007023	2396208023	2791009004	2791209004
9100000423	ES6 46/23.6	30	6	-	2366179061	2367179061	2766170100	2767170100	-	-	-	-	-
9100000677	ES6 46/23.8	30	8	-	-	-	-	-	-	2396007023	2396208023	2791009004	2791209004
9100000434	ES6 46/24.6	37	6	-	2766186161	2767186161	-	-	-	-	-	-	-
9100000687	ES6 46/24.8	37	8	-	-	-	-	-	-	2396017023	2396218023	2791019004	2791219004
9100000494	ES6 46/25.6	37	6	-	2766186161	2767186161	-	-	-	-	-	-	-
9100000741	ES6 46/25.8	37	8	-	-	-	-	-	-	2396017023	2396218023	2791019004	2791219004
9100000539	ES6 46/26.6	37	6	-	2766186161	2767186161	-	-	-	-	-	-	-
9100000791	ES6 46/26.8	37	8	-	-	-	-	-	-	2396017023	2396218023	2791019004	2791219004
9100000553	ES6 46/27.6	37	6	-	2766186161	2767186161	-	-	-	-	-	-	-
9100000807	ES6 46/27.8	37	8	-	-	-	-	-	-	2396017023	2396218023	2791019004	2791219004
9100000561	ES6 46/28.6	37	6	-	2766186161	2767186161	-	-	-	-	-	-	-
9100000819	ES6 46/28.8	37	8	-	-	-	-	-	-	2396017023	2396218023	2791019004	2791219004
9100000568	ES6 46/29.6	45	6	-	2766196161	2767196161	-	-	-	-	-	-	-
9100000829	ES6 46/29.8	45	8	-	-	-	-	-	-	2396027023	2396228023	2791029004	2791229004
9100000574	ES6 46/30.6	45	6	-	2766196161	2767196161	-	-	-	-	-	-	-
9100000837	ES6 46/30.8	45	8	-	-	-	-	-	-	2396027023	2396228023	2791029004	2791229004
9100000579	ES6 46/31.6	45	6	-	2766196161	2767196161	-	-	-	-	-	-	-
9100000844	ES6 46/31.8	45	8	-	-	-	-	-	-	2396027023	2396228023	2791029004	2791229004
9100000585	ES6 46/32.6	45	6	-	2766196161	2767196161	-	-	-	-	-	-	-
9100000855	ES6 46/32.8	45	8	-	-	-	-	-	-	2396027023	2396228023	2791029004	2791229004
9100000593	ES6 46/33.6	45	6	-	2766196161	2767196161	-	-	-	-	-	-	-
9100000862	ES6 46/33.8	45	8	-	-	-	-	-	-	2396027023	2396228023	2791029004	2791229004
9100000874	ES6 46/34.8	55	8	-	-	-	-	-	-	2396037023	2396238023	2791039004	2791239004

Гидравлическая часть				Электродвигатель									
Артикул	Модель	Мощность, P ₂ , кВт	Тип АДАПТЕРА	4"		6"				8"			
				СТАНДАРТ		STANDART		HiTEMP		СТАНДАРТ		HiTEMP	
				Прямой пуск	УΔ	Прямой пуск	УΔ	Прямой пуск	УΔ	Прямой пуск	УΔ	Прямой пуск	УΔ
9100000879	ES6 46/35.8	55	8	-	-	-	-	-	-	2396037023	2396238023	2791039004	2791239004
9100000890	ES6 46/36.8	55	8	-	-	-	-	-	-	2396037023	2396238023	2791039004	2791239004
9100000899	ES6 46/37.8	55	8	-	-	-	-	-	-	2396037023	2396238023	2791039004	2791239004
9100000906	ES6 46/38.8	55	8	-	-	-	-	-	-	2396037023	2396238023	2791039004	2791239004
9100000912	ES6 46/39.8	55	8	-	-	-	-	-	-	2396037023	2396238023	2791039004	2791239004
9100000917	ES6 46/40.8	55	8	-	-	-	-	-	-	2396037023	2396238023	2791039004	2791239004
9100000034	ES6 65/02.4	3,7	4	2347273421L	-	-	-	-	-	-	-	-	-
9100000111	ES6 65/03.6	5,5	6	-	2366119061	2367119061	2766110000	2767110000	-	-	-	-	-
9100000035	ES6 65/03.4	5,5	4	2347283421L	-	-	-	-	-	-	-	-	-
9100000133	ES6 65/04.6	7,5	6	-	2366129061	2367129061	2766120000	2767120000	-	-	-	-	-
9100000036	ES6 65/04.4	7,5	4	2347293421L	-	-	-	-	-	-	-	-	-
9100000158	ES6 65/05.6	9,3	6	-	2360019061	2360119061	-	-	-	-	-	-	-
9100000180	ES6 65/06.6	11	6	-	2366139061	2367139061	2766130000	2767130000	-	-	-	-	-
9100000198	ES6 65/07.6	15	6	-	2366149061	2367149061	2766140000	2767140000	-	-	-	-	-
9100000218	ES6 65/08.6	15	6	-	2366149061	2367149061	2766140000	2767140000	-	-	-	-	-
9100000239	ES6 65/09.6	15	6	-	2366149061	2367149061	2766140000	2767140000	-	-	-	-	-
9100000255	ES6 65/10.6	18,5	6	-	2366159061	2367159061	2766150100	2767150100	-	-	-	-	-
9100000276	ES6 65/11.6	18,5	6	-	2366159061	2367159061	2766150100	2767150100	-	-	-	-	-
9100000297	ES6 65/12.6	22	6	-	2366169061	2367169061	2766160100	2767160100	-	-	-	-	-
9100000313	ES6 65/13.6	22	6	-	2366169061	2367169061	2766160100	2767160100	-	-	-	-	-
9100000331	ES6 65/14.6	30	6	-	2366179061	2367179061	2766170100	2767170100	-	-	-	-	-
9100000630	ES6 65/14.8	30	8	-	-	-	-	-	-	2396007023	2396208023	2791009004	2791209004
9100000344	ES6 65/15.6	30	6	-	2366179061	2367179061	2766170100	2767170100	-	-	-	-	-
9100000635	ES6 65/15.8	30	8	-	-	-	-	-	-	2396007023	2396208023	2791009004	2791209004
9100000365	ES6 65/16.6	30	6	-	2366179061	2367179061	2766170100	2767170100	-	-	-	-	-
9100000640	ES6 65/16.8	30	8	-	-	-	-	-	-	2396007023	2396208023	2791009004	2791209004
9100000374	ES6 65/17.6	30	6	-	2366179061	2367179061	2766170100	2767170100	-	-	-	-	-
9100000646	ES6 65/17.8	30	8	-	-	-	-	-	-	2396007023	2396208023	2791009004	2791209004
9100000392	ES6 65/18.6	37	6	-	2766186161	2767186161	-	-	-	-	-	-	-
9100000654	ES6 65/18.8	37	8	-	-	-	-	-	-	2396017023	2396218023	2791019004	2791219004
9100000401	ES6 65/19.6	37	6	-	2766186161	2767186161	-	-	-	-	-	-	-
9100000662	ES6 65/19.8	37	8	-	-	-	-	-	-	2396017023	2396218023	2791019004	2791219004
9100000416	ES6 65/20.6	37	6	-	2766186161	2767186161	-	-	-	-	-	-	-
9100000672	ES6 65/20.8	37	8	-	-	-	-	-	-	2396017023	2396218023	2791019004	2791219004
9100000430	ES6 65/21.6	37	6	-	2766186161	2767186161	-	-	-	-	-	-	-
9100000684	ES6 65/21.8	37	8	-	-	-	-	-	-	2396017023	2396218023	2791019004	2791219004
9100000442	ES6 65/22.6	45	6	-	2766196161	2767196161	-	-	-	-	-	-	-
9100000693	ES6 65/22.8	45	8	-	-	-	-	-	-	2396027023	2396228023	2791029004	2791229004
9100000458	ES6 65/23.6	45	6	-	2766196161	2767196161	-	-	-	-	-	-	-
9100000709	ES6 65/23.8	45	8	-	-	-	-	-	-	2396027023	2396228023	2791029004	2791229004
9100000495	ES6 65/24.6	45	6	-	2766196161	2767196161	-	-	-	-	-	-	-
9100000742	ES6 65/24.8	45	8	-	-	-	-	-	-	2396027023	2396228023	2791029004	2791229004
9100000527	ES6 65/25.6	45	6	-	2766196161	2767196161	-	-	-	-	-	-	-
9100000777	ES6 65/25.8	45	8	-	-	-	-	-	-	2396027023	2396228023	2791029004	2791229004
9100000548	ES6 65/26.6	45	6	-	2766196161	2767196161	-	-	-	-	-	-	-
9100000803	ES6 65/26.8	45	8	-	-	-	-	-	-	2396027023	2396228023	2791029004	2791229004
9100000790	ES6 65/27.8	55	8	-	-	-	-	-	-	2396037023	2396238023	2791039004	2791239004
9100000806	ES6 65/28.8	55	8	-	-	-	-	-	-	2396037023	2396238023	2791039004	2791239004
9100000820	ES6 65/29.8	55	8	-	-	-	-	-	-	2396037023	2396238023	2791039004	2791239004
9100000833	ES6 65/30.8	55	8	-	-	-	-	-	-	2396037023	2396238023	2791039004	2791239004
9100000852	ES6 65/31.8	55	8	-	-	-	-	-	-	2396037023	2396238023	2791039004	2791239004

ТАБЛИЦА СООТВЕТСТВИЯ ПОГРУЖНЫХ НАСОСОВ И
ПОГРУЖНЫХ ЭЛЕКТРОДВИГАТЕЛЕЙ

Гидравлическая часть				Электродвигатель									
Артикул	Модель	Мощность, P ₂ , кВт	Тип АДАПТЕРА	4"	6"				8"				
				СТАНДАРТ	СТАНДАРТ		HiTEMP		СТАНДАРТ		HiTEMP		
				Прямой пуск	Прямой пуск	УΔ	Прямой пуск	УΔ	Прямой пуск	УΔ	Прямой пуск	УΔ	
910000238	ES8 78/02.6	7,5	6	-	2366129061	2367129061	2766120000	2767120000	-	-	-	-	
910000268	ES8 78/03.6	11	6	-	2366139061	2367139061	2766130000	2767130000	-	-	-	-	
910000298	ES8 78/04.6	15	6	-	2366149061	2367149061	2766140000	2767140000	-	-	-	-	
910000325	ES8 78/05.6	18,5	6	-	2366159061	2367159061	2766150100	2767150100	-	-	-	-	
910000361	ES8 78/06.6	22	6	-	2366169061	2367169061	2766160100	2767160100	-	-	-	-	
910000634	ES8 78/07.8	30	8	-	-	-	-	-	2396007023	2396208023	2791009004	2791209004	
910000384	ES8 78/07.6	30	6	-	2366179061	2367179061	2766170100	2767170100	-	-	-	-	
910000643	ES8 78/08.8	30	8	-	-	-	-	-	2396007023	2396208023	2791009004	2791209004	
910000410	ES8 78/08.6	30	6	-	2366179061	2367179061	2766170100	2767170100	-	-	-	-	
910000656	ES8 78/09.8	30	8	-	-	-	-	-	2396007023	2396208023	2791009004	2791209004	
910000441	ES8 78/09.6	30	6	-	2366179061	2367179061	2766170100	2767170100	-	-	-	-	
910000674	ES8 78/10.8	37	8	-	-	-	-	-	2396017023	2396218023	2791019004	2791219004	
910000464	ES8 78/10.6	37	6	-	2766186161	2767186161	-	-	-	-	-	-	
910000697	ES8 78/11.8	37	8	-	-	-	-	-	2396017023	2396218023	2791019004	2791219004	
910000480	ES8 78/11.6	37	6	-	2766186161	2767186161	-	-	-	-	-	-	
910000718	ES8 78/12.8	45	8	-	-	-	-	-	2396027023	2396228023	2791029004	2791229004	
910000739	ES8 78/13.8	55	8	-	-	-	-	-	2396037023	2396238023	2791039004	2791239004	
910000761	ES8 78/14.8	55	8	-	-	-	-	-	2396037023	2396238023	2791039004	2791239004	
910000789	ES8 78/15.8	55	8	-	-	-	-	-	2396037023	2396238023	2791039004	2791239004	
910000817	ES8 78/16.8	75	8	-	-	-	-	-	2396047023	2396248023	2791049004	2791249004	
910000835	ES8 78/17.8	75	8	-	-	-	-	-	2396047023	2396248023	2791049004	2791249004	
910000858	ES8 78/18.8	75	8	-	-	-	-	-	2396047023	2396248023	2791049004	2791249004	
910000875	ES8 78/19.8	75	8	-	-	-	-	-	2396047023	2396248023	2791049004	2791249004	
910000885	ES8 78/20.8	75	8	-	-	-	-	-	2396047023	2396248023	2791049004	2791249004	
910000897	ES8 78/21.8	75	8	-	-	-	-	-	2396047023	2396248023	2791049004	2791249004	
910000905	ES8 78/22.8	93	8	-	-	-	-	-	2391057019	2391258019	2791059004	2791259004	
910000914	ES8 78/23.8	93	8	-	-	-	-	-	2391057019	2391258019	2791059004	2791259004	
910000923	ES8 78/24.8	93	8	-	-	-	-	-	2391057019	2391258019	2791059004	2791259004	
910000257	ES8 97/02.6	9,3	6	-	2360019061	2360119061	-	-	-	-	-	-	
910000288	ES8 97/03.6	15	6	-	2366149061	2367149061	2766140000	2767140000	-	-	-	-	
910000319	ES8 97/04.6	18,5	6	-	2366159061	2367159061	2766150100	2767150100	-	-	-	-	
910000348	ES8 97/05.6	22	6	-	2366169061	2367169061	2766160100	2767160100	-	-	-	-	
910000633	ES8 97/06.8	30	8	-	-	-	-	-	2396007023	2396208023	2791009004	2791209004	
910000383	ES8 97/06.6	30	6	-	2366179061	2367179061	2766170100	2767170100	-	-	-	-	
910000645	ES8 97/07.8	30	8	-	-	-	-	-	2396007023	2396208023	2791009004	2791209004	
910000414	ES8 97/07.6	30	6	-	2366179061	2367179061	2766170100	2767170100	-	-	-	-	
910000660	ES8 97/08.8	37	8	-	-	-	-	-	2396017023	2396218023	2791019004	2791219004	
910000443	ES8 97/08.6	37	6	-	2766186161	2767186161	-	-	-	-	-	-	
910000680	ES8 97/09.8	37	8	-	-	-	-	-	2396017023	2396218023	2791019004	2791219004	
910000469	ES8 97/09.6	37	6	-	2766186161	2767186161	-	-	-	-	-	-	
910000705	ES8 97/10.8	45	8	-	-	-	-	-	2396027023	2396228023	2791029004	2791229004	
910000725	ES8 97/11.8	55	8	-	-	-	-	-	2396037023	2396238023	2791039004	2791239004	
910000747	ES8 97/12.8	55	8	-	-	-	-	-	2396037023	2396238023	2791039004	2791239004	
910000770	ES8 97/13.8	55	8	-	-	-	-	-	2396037023	2396238023	2791039004	2791239004	
910000792	ES8 97/14.8	75	8	-	-	-	-	-	2396047023	2396248023	2791049004	2791249004	
910000818	ES8 97/15.8	75	8	-	-	-	-	-	2396047023	2396248023	2791049004	2791249004	
910000841	ES8 97/16.8	75	8	-	-	-	-	-	2396047023	2396248023	2791049004	2791249004	
910000864	ES8 97/17.8	75	8	-	-	-	-	-	2396047023	2396248023	2791049004	2791249004	
910000878	ES8 97/18.8	93	8	-	-	-	-	-	2391057019	2391258019	2791059004	2791259004	
910000889	ES8 97/19.8	93	8	-	-	-	-	-	2391057019	2391258019	2791059004	2791259004	
910000901	ES8 97/20.8	93	8	-	-	-	-	-	2391057019	2391258019	2791059004	2791259004	
910000909	ES8 97/21.8	93	8	-	-	-	-	-	2391057019	2391258019	2791059004	2791259004	
910000918	ES8 97/22.8	110	8	-	-	-	-	-	2391067519	2391267619	2791069004	2791269004	
910000928	ES8 97/23.8	110	8	-	-	-	-	-	2391067519	2391267619	2791069004	2791269004	

Гидравлическая часть				Электродвигатель									
Артикул	Модель	Мощность, P ₂ , кВт	Тип АДАПТЕРА	4"		6"				8"			
				СТАНДАРТ		СТАНДАРТ		HiTEMP		СТАНДАРТ		HiTEMP	
				Прямой пуск	УΔ	Прямой пуск	УΔ	Прямой пуск	УΔ	Прямой пуск	УΔ	Прямой пуск	УΔ
Исполнение из AISI 316													
910000088	ES6 14/05.6 AISI 316	4	6	-	2366103961	2367103961	-	-	-	-	-	-	-
910000037		4	4	2347653521L	-	-	-	-	-	-	-	-	-
910000091	ES6 14/06.6 AISI 316	4	6	-	2366103961	2367103961	-	-	-	-	-	-	-
910000038	ES6 14/06.4 AISI 316	4	4	2347653521L	-	-	-	-	-	-	-	-	-
910000093	ES6 14/07.6 AISI 316	4	6	-	2366103961	2367103961	-	-	-	-	-	-	-
910000039	ES6 14/07.4 AISI 316	4	4	2347653521L	-	-	-	-	-	-	-	-	-
9100000102	ES6 14/08.6 AISI 316	4	6	-	2366103961	2367103961	-	-	-	-	-	-	-
910000040	ES6 14/08.4 AISI 316	4	4	2347653521L	-	-	-	-	-	-	-	-	-
9100000107	ES6 14/09.6 AISI 316	5,5	6	-	2366113961	2367113961	2766113000	2767113000	-	-	-	-	-
910000041	ES6 14/09.4 AISI 316	5,5	4	2347283521L	-	-	-	-	-	-	-	-	-
9100000110	ES6 14/10.6 AISI 316	5,5	6	-	2366113961	2367113961	2766113000	2767113000	-	-	-	-	-
910000042	ES6 14/10.4 AISI 316	5,5	4	2347283521L	-	-	-	-	-	-	-	-	-
9100000116	ES6 14/11.6 AISI 316	5,5	6	-	2366113961	2367113961	2766113000	2767113000	-	-	-	-	-
910000043	ES6 14/11.4 AISI 316	5,5	4	2347283521L	-	-	-	-	-	-	-	-	-
9100000127	ES6 14/12.6 AISI 316	5,5	6	-	2366113961	2367113961	2766113000	2767113000	-	-	-	-	-
910000044	ES6 14/12.4 AISI 316	5,5	4	2347283521L	-	-	-	-	-	-	-	-	-
9100000135	ES6 14/13.6 AISI 316	5,5	6	-	2366113961	2367113961	2766113000	2767113000	-	-	-	-	-
910000045	ES6 14/13.4 AISI 316	5,5	4	2347283521L	-	-	-	-	-	-	-	-	-
9100000144	ES6 14/14.6 AISI 316	7,5	6	-	2366123961	2367123961	2766123000	2767123000	-	-	-	-	-
910000046	ES6 14/14.4 AISI 316	7,5	4	2347293521L	-	-	-	-	-	-	-	-	-
9100000151	ES6 14/15.6 AISI 316	7,5	6	-	2366123961	2367123961	2766123000	2767123000	-	-	-	-	-
910000047	ES6 14/15.4 AISI 316	7,5	4	2347293521L	-	-	-	-	-	-	-	-	-
9100000156	ES6 14/16.6 AISI 316	7,5	6	-	2366123961	2367123961	2766123000	2767123000	-	-	-	-	-
910000048	ES6 14/16.4 AISI 316	7,5	4	2347293521L	-	-	-	-	-	-	-	-	-
9100000161	ES6 14/17.6 AISI 316	7,5	6	-	2366123961	2367123961	2766123000	2767123000	-	-	-	-	-
910000049	ES6 14/17.4 AISI 316	7,5	4	2347293521L	-	-	-	-	-	-	-	-	-
9100000169	ES6 14/18.6 AISI 316	9,3	6	-	2360013961	2360113961	-	-	-	-	-	-	-
9100000174	ES6 14/19.6 AISI 316	9,3	6	-	2360013961	2360113961	-	-	-	-	-	-	-
9100000184	ES6 14/20.6 AISI 316	9,3	6	-	2360013961	2360113961	-	-	-	-	-	-	-
9100000187	ES6 14/21.6 AISI 316	9,3	6	-	2360013961	2360113961	-	-	-	-	-	-	-
9100000193	ES6 14/22.6 AISI 316	9,3	6	-	2360013961	2360113961	-	-	-	-	-	-	-
9100000201	ES6 14/23.6 AISI 316	11	6	-	2366133961	2367133961	2766133000	2767133000	-	-	-	-	-
9100000207	ES6 14/24.6 AISI 316	11	6	-	2366133961	2367133961	2766133000	2767133000	-	-	-	-	-
9100000212	ES6 14/25.6 AISI 316	11	6	-	2366133961	2367133961	2766133000	2767133000	-	-	-	-	-
9100000226	ES6 14/26.6 AISI 316	11	6	-	2366133961	2367133961	2766133000	2767133000	-	-	-	-	-
9100000236	ES6 14/27.6 AISI 316	15	6	-	2366143961	2367143961	2766143000	2767143000	-	-	-	-	-
9100000240	ES6 14/28.6 AISI 316	15	6	-	2366143961	2367143961	2766143000	2767143000	-	-	-	-	-
9100000258	ES6 14/29.6 AISI 316	15	6	-	2366143961	2367143961	2766143000	2767143000	-	-	-	-	-
9100000260	ES6 14/30.6 AISI 316	15	6	-	2366143961	2367143961	2766143000	2767143000	-	-	-	-	-
9100000262	ES6 14/31.6 AISI 316	15	6	-	2366143961	2367143961	2766143000	2767143000	-	-	-	-	-
9100000274	ES6 14/32.6 AISI 316	15	6	-	2366143961	2367143961	2766143000	2767143000	-	-	-	-	-
9100000281	ES6 14/33.6 AISI 316	15	6	-	2366143961	2367143961	2766143000	2767143000	-	-	-	-	-
9100000283	ES6 14/34.6 AISI 316	15	6	-	2366143961	2367143961	2766143000	2767143000	-	-	-	-	-
9100000301	ES6 14/35.6 AISI 316	15	6	-	2366143961	2367143961	2766143000	2767143000	-	-	-	-	-
9100000309	ES6 14/36.6 AISI 316	15	6	-	2366143961	2367143961	2766143000	2767143000	-	-	-	-	-
9100000317	ES6 14/37.6 AISI 316	18,5	6	-	2366153961	2367153961	2766153100	2767153100	-	-	-	-	-
9100000326	ES6 14/38.6 AISI 316	18,5	6	-	2366153961	2367153961	2766153100	2767153100	-	-	-	-	-
9100000336	ES6 14/39.6 AISI 316	18,5	6	-	2366153961	2367153961	2766153100	2767153100	-	-	-	-	-
9100000349	ES6 14/40.6 AISI 316	18,5	6	-	2366153961	2367153961	2766153100	2767153100	-	-	-	-	-
9100000354	ES6 14/41.6 AISI 316	18,5	6	-	2366153961	2367153961	2766153100	2767153100	-	-	-	-	-
9100000356	ES6 14/42.6 AISI 316	18,5	6	-	2366153961	2367153961	2766153100	2767153100	-	-	-	-	-
9100000386	ES6 14/43.6 AISI 316	18,5	6	-	2366153961	2367153961	2766153100	2767153100	-	-	-	-	-
9100000418	ES6 14/44.6 AISI 316	18,5	6	-	2366153961	2367153961	2766153100	2767153100	-	-	-	-	-

ТАБЛИЦА СООТВЕТСТВИЯ ПОГРУЖНЫХ НАСОСОВ И ПОГРУЖНЫХ ЭЛЕКТРОДВИГАТЕЛЕЙ

Гидравлическая часть				Электродвигатель									
Артикул	Модель	Мощность, P ₂ , кВт	Тип адаптера	4"		6"				8"			
				Стандарт		Стандарт		HiTemp		Стандарт		HiTemp	
				Прямой пуск	УΔ	Прямой пуск	УΔ	Прямой пуск	УΔ	Прямой пуск	УΔ	Прямой пуск	УΔ
9100000425	ES6 14/45.6 AISI 316	22	6	-	-	2366163961	2367163961	2766163100	2767163100	-	-	-	-
9100000431	ES6 14/46.6 AISI 316	22	6	-	-	2366163961	2367163961	2766163100	2767163100	-	-	-	-
9100000440	ES6 14/47.6 AISI 316	22	6	-	-	2366163961	2367163961	2766163100	2767163100	-	-	-	-
9100000446	ES6 14/48.6 AISI 316	22	6	-	-	2366163961	2367163961	2766163100	2767163100	-	-	-	-
9100000450	ES6 14/49.6 AISI 316	22	6	-	-	2366163961	2367163961	2766163100	2767163100	-	-	-	-
9100000468	ES6 14/50.6 AISI 316	22	6	-	-	2366163961	2367163961	2766163100	2767163100	-	-	-	-
9100000478	ES6 14/51.6 AISI 316	22	6	-	-	2366163961	2367163961	2766163100	2767163100	-	-	-	-
9100000489	ES6 14/52.6 AISI 316	22	6	-	-	2366163961	2367163961	2766163100	2767163100	-	-	-	-
9100000498	ES6 14/53.6 AISI 316	30	6	-	-	2366173961	2367173961	2766173100	2767173100	-	-	-	-
9100000503	ES6 14/54.6 AISI 316	30	6	-	-	2366173961	2367173961	2766173100	2767173100	-	-	-	-
9100000510	ES6 14/55.6 AISI 316	30	6	-	-	2366173961	2367173961	2766173100	2767173100	-	-	-	-
9100000513	ES6 14/56.6 AISI 316	30	6	-	-	2366173961	2367173961	2766173100	2767173100	-	-	-	-
9100000520	ES6 14/57.6 AISI 316	30	6	-	-	2366173961	2367173961	2766173100	2767173100	-	-	-	-
9100000528	ES6 14/58.6 AISI 316	30	6	-	-	2366173961	2367173961	2766173100	2767173100	-	-	-	-
9100000533	ES6 14/59.6 AISI 316	30	6	-	-	2366173961	2367173961	2766173100	2767173100	-	-	-	-
9100000538	ES6 14/60.6 AISI 316	30	6	-	-	2366173961	2367173961	2766173100	2767173100	-	-	-	-
9100000543	ES6 14/61.6 AISI 316	30	6	-	-	2366173961	2367173961	2766173100	2767173100	-	-	-	-
9100000096	ES6 19/06.6 AISI 316	4	6	-	-	2366103961	2367103961	-	-	-	-	-	-
9100000050	ES6 19/06.4 AISI 316	4	4	2347653521L	-	-	-	-	-	-	-	-	-
9100000098	ES6 19/07.6 AISI 316	5,5	6	-	-	2366113961	2367113961	2766113000	2767113000	-	-	-	-
9100000051	ES6 19/07.4 AISI 316	5,5	4	2347283521L	-	-	-	-	-	-	-	-	-
9100000109	ES6 19/08.6 AISI 316	5,5	6	-	-	2366113961	2367113961	2766113000	2767113000	-	-	-	-
9100000052	ES6 19/08.4 AISI 316	5,5	4	2347283521L	-	-	-	-	-	-	-	-	-
9100000119	ES6 19/09.6 AISI 316	5,5	6	-	-	2366113961	2367113961	2766113000	2767113000	-	-	-	-
9100000053	ES6 19/09.4 AISI 316	5,5	4	2347283521L	-	-	-	-	-	-	-	-	-
9100000123	ES6 19/10.6 AISI 316	7,5	6	-	-	2366123961	2367123961	2766123000	2767123000	-	-	-	-
9100000054	ES6 19/10.4 AISI 316	7,5	4	2347293521L	-	-	-	-	-	-	-	-	-
9100000131	ES6 19/11.6 AISI 316	7,5	6	-	-	2366123961	2367123961	2766123000	2767123000	-	-	-	-
9100000055	ES6 19/11.4 AISI 316	7,5	4	2347293521L	-	-	-	-	-	-	-	-	-
9100000140	ES6 19/12.6 AISI 316	7,5	6	-	-	2366123961	2367123961	2766123000	2767123000	-	-	-	-
9100000056	ES6 19/12.4 AISI 316	7,5	4	2347293521L	-	-	-	-	-	-	-	-	-
9100000147	ES6 19/13.6 AISI 316	9,3	6	-	-	2360013961	2360113961	-	-	-	-	-	-
9100000155	ES6 19/14.6 AISI 316	9,3	6	-	-	2360013961	2360113961	-	-	-	-	-	-
9100000165	ES6 19/15.6 AISI 316	9,3	6	-	-	2360013961	2360113961	-	-	-	-	-	-
9100000173	ES6 19/16.6 AISI 316	11	6	-	-	2366133961	2367133961	2766133000	2767133000	-	-	-	-
9100000177	ES6 19/17.6 AISI 316	11	6	-	-	2366133961	2367133961	2766133000	2767133000	-	-	-	-
9100000185	ES6 19/18.6 AISI 316	11	6	-	-	2366133961	2367133961	2766133000	2767133000	-	-	-	-
9100000190	ES6 19/19.6 AISI 316	15	6	-	-	2366143961	2367143961	2766143000	2767143000	-	-	-	-
9100000199	ES6 19/20.6 AISI 316	15	6	-	-	2366143961	2367143961	2766143000	2767143000	-	-	-	-
9100000208	ES6 19/21.6 AISI 316	15	6	-	-	2366143961	2367143961	2766143000	2767143000	-	-	-	-
9100000220	ES6 19/22.6 AISI 316	15	6	-	-	2366143961	2367143961	2766143000	2767143000	-	-	-	-
9100000227	ES6 19/23.6 AISI 316	15	6	-	-	2366143961	2367143961	2766143000	2767143000	-	-	-	-
9100000237	ES6 19/24.6 AISI 316	15	6	-	-	2366143961	2367143961	2766143000	2767143000	-	-	-	-
9100000247	ES6 19/25.6 AISI 316	18,5	6	-	-	2366153961	2367153961	2766153100	2767153100	-	-	-	-
9100000256	ES6 19/26.6 AISI 316	18,5	6	-	-	2366153961	2367153961	2766153100	2767153100	-	-	-	-
9100000269	ES6 19/27.6 AISI 316	18,5	6	-	-	2366153961	2367153961	2766153100	2767153100	-	-	-	-
9100000275	ES6 19/28.6 AISI 316	18,5	6	-	-	2366153961	2367153961	2766153100	2767153100	-	-	-	-
9100000285	ES6 19/29.6 AISI 316	18,5	6	-	-	2366153961	2367153961	2766153100	2767153100	-	-	-	-
9100000302	ES6 19/30.6 AISI 316	18,5	6	-	-	2366153961	2367153961	2766153100	2767153100	-	-	-	-
9100000306	ES6 19/31.6 AISI 316	22	6	-	-	2366163961	2367163961	2766163100	2767163100	-	-	-	-
9100000312	ES6 19/32.6 AISI 316	22	6	-	-	2366163961	2367163961	2766163100	2767163100	-	-	-	-
9100000332	ES6 19/33.6 AISI 316	22	6	-	-	2366163961	2367163961	2766163100	2767163100	-	-	-	-
9100000340	ES6 19/34.6 AISI 316	22	6	-	-	2366163961	2367163961	2766163100	2767163100	-	-	-	-
9100000350	ES6 19/35.6 AISI 316	22	6	-	-	2366163961	2367163961	2766163100	2767163100	-	-	-	-

ТАБЛИЦА СООТВЕТСТВИЯ ПОГРУЖНЫХ НАСОСОВ И ПОГРУЖНЫХ ЭЛЕКТРОДВИГАТЕЛЕЙ

Гидравлическая часть				Электродвигатель								
Артикул	Модель	Мощность, P ₂ , кВт	Тип АДАПТЕРА	4"	6"				8"			
				СТАНДАРТ	СТАНДАРТ		HiTEMP		СТАНДАРТ		HiTEMP	
				ПРЯМОЙ ПУСК	ПРЯМОЙ ПУСК	УΔ	ПРЯМОЙ ПУСК	УΔ	ПРЯМОЙ ПУСК	УΔ	ПРЯМОЙ ПУСК	УΔ
9100000363	ES6 19/36.6 AISI 316	22	6	-	2366163961	2367163961	2766163100	2767163100	-	-	-	-
9100000371	ES6 19/37.6 AISI 316	30	6	-	2366173961	2367173961	2766173100	2767173100	-	-	-	-
9100000377	ES6 19/38.6 AISI 316	30	6	-	2366173961	2367173961	2766173100	2767173100	-	-	-	-
9100000387	ES6 19/39.6 AISI 316	30	6	-	2366173961	2367173961	2766173100	2767173100	-	-	-	-
9100000399	ES6 19/40.6 AISI 316	30	6	-	2366173961	2367173961	2766173100	2767173100	-	-	-	-
9100000403	ES6 19/41.6 AISI 316	30	6	-	2366173961	2367173961	2766173100	2767173100	-	-	-	-
9100000412	ES6 19/42.6 AISI 316	30	6	-	2366173961	2367173961	2766173100	2767173100	-	-	-	-
9100000455	ES6 19/43.6 AISI 316	30	6	-	2366173961	2367173961	2766173100	2767173100	-	-	-	-
9100000492	ES6 19/44.6 AISI 316	30	6	-	2366173961	2367173961	2766173100	2767173100	-	-	-	-
9100000500	ES6 19/45.6 AISI 316	30	6	-	2366173961	2367173961	2766173100	2767173100	-	-	-	-
9100000511	ES6 19/46.6 AISI 316	30	6	-	2366173961	2367173961	2766173100	2767173100	-	-	-	-
9100000522	ES6 19/47.6 AISI 316	30	6	-	2366173961	2367173961	2766173100	2767173100	-	-	-	-
9100000535	ES6 19/48.6 AISI 316	30	6	-	2366173961	2367173961	2766173100	2767173100	-	-	-	-
9100000544	ES6 19/49.6 AISI 316	30	6	-	2366173961	2367173961	2766173100	2767173100	-	-	-	-
9100000550	ES6 19/50.6 AISI 316	37	6	-	2766186361	2767186361	-	-	2396017223	2396218223	2791019204	2791219204
9100000805	ES6 19/50.8 AISI 316	37	8	-	-	-	-	-	-	-	-	-
9100000558	ES6 19/51.6 AISI 316	37	6	-	2766186361	2767186361	-	-	-	-	-	-
9100000813	ES6 19/51.8 AISI 316	37	8	-	-	-	-	-	2396017223	2396218223	2791019204	2791219204
9100000562	ES6 19/52.6 AISI 316	37	6	-	2766186361	2767186361	-	-	-	-	-	-
9100000821	ES6 19/52.8 AISI 316	37	8	-	-	-	-	-	2396017223	2396218223	2791019204	2791219204
9100000565	ES6 19/53.6 AISI 316	37	6	-	2766186361	2767186361	-	-	-	-	-	-
9100000825	ES6 19/53.8 AISI 316	37	8	-	-	-	-	-	2396017223	2396218223	2791019204	2791219204
9100000570	ES6 19/54.6 AISI 316	37	6	-	2766186361	2767186361	-	-	-	-	-	-
9100000831	ES6 19/54.8 AISI 316	37	8	-	-	-	-	-	2396017223	2396218223	2791019204	2791219204
9100000573	ES6 19/55.6 AISI 316	37	6	-	2766186361	2767186361	-	-	-	-	-	-
9100000836	ES6 19/55.8 AISI 316	37	8	-	-	-	-	-	2396017223	2396218223	2791019204	2791219204
9100000578	ES6 19/56.6 AISI 316	37	6	-	2766186361	2767186361	-	-	-	-	-	-
9100000843	ES6 19/56.8 AISI 316	37	8	-	-	-	-	-	2396017223	2396218223	2791019204	2791219204
9100000583	ES6 19/57.6 AISI 316	37	6	-	2766186361	2767186361	-	-	-	-	-	-
9100000847	ES6 19/57.8 AISI 316	37	8	-	-	-	-	-	2396017223	2396218223	2791019204	2791219204
9100000584	ES6 19/58.6 AISI 316	37	6	-	2766186361	2767186361	-	-	-	-	-	-
9100000854	ES6 19/58.8 AISI 316	37	8	-	-	-	-	-	2396017223	2396218223	2791019204	2791219204
9100000591	ES6 19/59.6 AISI 316	37	6	-	2766186361	2767186361	-	-	-	-	-	-
9100000860	ES6 19/59.8 AISI 316	37	8	-	-	-	-	-	2396017223	2396218223	2791019204	2791219204
9100000594	ES6 19/60.6 AISI 316	37	6	-	2766186361	2767186361	-	-	-	-	-	-
9100000866	ES6 19/60.8 AISI 316	37	8	-	-	-	-	-	2396017223	2396218223	2791019204	2791219204
9100000889	ES6 25/03.6 AISI 316	4	6	-	2366103961	2367103961	-	-	-	-	-	-
9100000057	ES6 25/03.4 AISI 316	4	4	2347653521L	-	-	-	-	-	-	-	-
9100000105	ES6 25/04.6 AISI 316	4	6	-	2366103961	2367103961	-	-	-	-	-	-
9100000058	ES6 25/04.4 AISI 316	4	4	2347653521L	-	-	-	-	-	-	-	-
9100000124	ES6 25/05.6 AISI 316	5,5	6	-	2366113961	2367113961	2766113000	2767113000	-	-	-	-
9100000059	ES6 25/05.4 AISI 316	5,5	4	2347283521L	-	-	-	-	-	-	-	-
9100000146	ES6 25/06.6 AISI 316	7,5	6	-	2366123961	2367123961	2766123000	2767123000	-	-	-	-
9100000060	ES6 25/06.4 AISI 316	7,5	4	2347293521L	-	-	-	-	-	-	-	-
9100000162	ES6 25/07.6 AISI 316	7,5	6	-	2366123961	2367123961	2766123000	2767123000	-	-	-	-
9100000061	ES6 25/07.4 AISI 316	7,5	4	2347293521L	-	-	-	-	-	-	-	-
9100000172	ES6 25/08.6 AISI 316	9,3	6	-	23660013961	23670013961	-	-	-	-	-	-
9100000178	ES6 25/09.6 AISI 316	9,3	6	-	23660013961	23670013961	-	-	-	-	-	-
9100000205	ES6 25/10.6 AISI 316	11	6	-	2366133961	2367133961	2766133000	2767133000	-	-	-	-
9100000230	ES6 25/11.6 AISI 316	11	6	-	2366133961	2367133961	2766133000	2767133000	-	-	-	-
9100000248	ES6 25/12.6 AISI 316	15	6	-	2366143961	2367143961	2766143000	2767143000	-	-	-	-
9100000263	ES6 25/13.6 AISI 316	15	6	-	2366143961	2367143961	2766143000	2767143000	-	-	-	-
9100000282	ES6 25/14.6 AISI 316	15	6	-	2366143961	2367143961	2766143000	2767143000	-	-	-	-

ТАБЛИЦА СООТВЕТСТВИЯ ПОГРУЖНЫХ НАСОСОВ И ПОГРУЖНЫХ ЭЛЕКТРОДВИГАТЕЛЕЙ

Гидравлическая часть				Электродвигатель									
Артикул	Модель	Мощность, Р _э , кВт	Тип АДАПТЕРА	4"		6"				8"			
				Стандарт	HiTemp	Стандарт		HiTemp		Стандарт		HiTemp	
				Прямой пуск	УΔ	Прямой пуск	УΔ	Прямой пуск	УΔ	Прямой пуск	УΔ	Прямой пуск	УΔ
9100000299	ES6 25/15.6 AISI 316	15	6	-	-	2366143961	2367143961	2766143000	2767143000	-	-	-	-
9100000307	ES6 25/16.6 AISI 316	18,5	6	-	-	2366153961	2367153961	2766153100	2767153100	-	-	-	-
9100000318	ES6 25/17.6 AISI 316	18,5	6	-	-	2366153961	2367153961	2766153100	2767153100	-	-	-	-
9100000337	ES6 25/18.6 AISI 316	18,5	6	-	-	2366153961	2367153961	2766153100	2767153100	-	-	-	-
9100000357	ES6 25/19.6 AISI 316	18,5	6	-	-	2366153961	2367153961	2766153100	2767153100	-	-	-	-
9100000372	ES6 25/20.6 AISI 316	22	6	-	-	2366163961	2367163961	2766163100	2767163100	-	-	-	-
9100000381	ES6 25/21.6 AISI 316	22	6	-	-	2366163961	2367163961	2766163100	2767163100	-	-	-	-
9100000396	ES6 25/22.6 AISI 316	22	6	-	-	2366163961	2367163961	2766163100	2767163100	-	-	-	-
9100000404	ES6 25/23.6 AISI 316	22	6	-	-	2366163961	2367163961	2766163100	2767163100	-	-	-	-
9100000413	ES6 25/24.6 AISI 316	30	6	-	-	2366173961	2367173961	2766173100	2767173100	-	-	-	-
9100000422	ES6 25/25.6 AISI 316	30	6	-	-	2366173961	2367173961	2766173100	2767173100	-	-	-	-
9100000438	ES6 25/26.6 AISI 316	30	6	-	-	2366173961	2367173961	2766173100	2767173100	-	-	-	-
9100000453	ES6 25/27.6 AISI 316	30	6	-	-	2366173961	2367173961	2766173100	2767173100	-	-	-	-
9100000461	ES6 25/28.6 AISI 316	30	6	-	-	2366173961	2367173961	2766173100	2767173100	-	-	-	-
9100000470	ES6 25/29.6 AISI 316	30	6	-	-	2366173961	2367173961	2766173100	2767173100	-	-	-	-
9100000479	ES6 25/30.6 AISI 316	30	6	-	-	2366173961	2367173961	2766173100	2767173100	-	-	-	-
9100000487	ES6 25/31.6 AISI 316	30	6	-	-	2366173961	2367173961	2766173100	2767173100	-	-	-	-
9100000496	ES6 25/32.6 AISI 316	37	6	-	-	2766186361	2767186361	-	-	-	-	-	-
9100000743	ES6 25/32.8 AISI 316	37	8	-	-	-	-	-	-	2396017223	2396218223	2791019204	2791219204
9100000504	ES6 25/33.6 AISI 316	37	6	-	-	2766186361	2767186361	-	-	-	-	-	-
9100000753	ES6 25/33.8 AISI 316	37	8	-	-	-	-	-	-	2396017223	2396218223	2791019204	2791219204
9100000509	ES6 25/34.6 AISI 316	37	6	-	-	2766186361	2767186361	-	-	-	-	-	-
9100000756	ES6 25/34.8 AISI 316	37	8	-	-	-	-	-	-	2396017223	2396218223	2791019204	2791219204
9100000515	ES6 25/35.6 AISI 316	37	6	-	-	2766186361	2767186361	-	-	-	-	-	-
9100000764	ES6 25/35.8 AISI 316	37	8	-	-	-	-	-	-	2396017223	2396218223	2791019204	2791219204
9100000526	ES6 25/36.6 AISI 316	37	6	-	-	2766186361	2767186361	-	-	-	-	-	-
9100000776	ES6 25/36.8 AISI 316	37	8	-	-	-	-	-	-	2396017223	2396218223	2791019204	2791219204
9100000547	ES6 25/37.6 AISI 316	37	6	-	-	2766186361	2767186361	-	-	-	-	-	-
9100000802	ES6 25/37.8 AISI 316	37	8	-	-	-	-	-	-	2396017223	2396218223	2791019204	2791219204
9100000563	ES6 25/38.6 AISI 316	37	6	-	-	2766186361	2767186361	-	-	-	-	-	-
9100000822	ES6 25/38.8 AISI 316	37	8	-	-	-	-	-	-	2396017223	2396218223	2791019204	2791219204
9100000567	ES6 25/39.6 AISI 316	45	6	-	-	2766196361	2767196361	-	-	-	-	-	-
9100000827	ES6 25/39.8 AISI 316	45	8	-	-	-	-	-	-	2396027223	2396228223	2791029204	2791229204
9100000569	ES6 25/40.6 AISI 316	45	6	-	-	2766196361	2767196361	-	-	-	-	-	-
9100000830	ES6 25/40.8 AISI 316	45	8	-	-	-	-	-	-	2396027223	2396228223	2791029204	2791229204
9100000572	ES6 25/41.6 AISI 316	45	6	-	-	2766196361	2767196361	-	-	-	-	-	-
9100000834	ES6 25/41.8 AISI 316	45	8	-	-	-	-	-	-	2396027223	2396228223	2791029204	2791229204
9100000577	ES6 25/42.6 AISI 316	45	6	-	-	2766196361	2767196361	-	-	-	-	-	-
9100000842	ES6 25/42.8 AISI 316	45	8	-	-	-	-	-	-	2396027223	2396228223	2791029204	2791229204
9100000582	ES6 25/43.6 AISI 316	45	6	-	-	2766196361	2767196361	-	-	-	-	-	-
9100000846	ES6 25/43.8 AISI 316	45	8	-	-	-	-	-	-	2396027223	2396228223	2791029204	2791229204
9100000586	ES6 25/44.6 AISI 316	45	6	-	-	2766196361	2767196361	-	-	-	-	-	-
9100000856	ES6 25/44.8 AISI 316	45	8	-	-	-	-	-	-	2396027223	2396228223	2791029204	2791229204
9100000592	ES6 25/45.6 AISI 316	45	6	-	-	2766196361	2767196361	-	-	-	-	-	-
9100000861	ES6 25/45.8 AISI 316	45	8	-	-	-	-	-	-	2396027223	2396228223	2791029204	2791229204
9100000595	ES6 25/46.6 AISI 316	45	6	-	-	2766196361	2767196361	-	-	-	-	-	-
9100000867	ES6 25/46.8 AISI 316	45	8	-	-	-	-	-	-	2396027223	2396228223	2791029204	2791229204
9100000063	ES6 30/03.4 AISI 316	3,7	4	2347273521L	-	-	-	-	-	-	-	-	-
9100000148	ES6 30/04.6 AISI 316	5,5	6	-	2366113961	2367113961	2766113000	2767113000	-	-	-	-	-
9100000064	ES6 30/04.4 AISI 316	5,5	4	2347283521L	-	-	-	-	-	-	-	-	-
9100000168	ES6 30/05.6 AISI 316	7,5	6	-	2366123961	2367123961	2766123000	2767123000	-	-	-	-	-
9100000065	ES6 30/05.4 AISI 316	7,5	4	2347293521L	-	-	-	-	-	-	-	-	-
9100000183	ES6 30/06.6 AISI 316	7,5	6	-	2366123961	2367123961	2766123000	2767123000	-	-	-	-	-

ТАБЛИЦА СООТВЕТСТВИЯ ПОГРУЖНЫХ НАСОСОВ И ПОГРУЖНЫХ ЭЛЕКТРОДВИГАТЕЛЕЙ

Гидравлическая часть				Электродвигатель									
Артикул	Модель	Мощность, P ₂ , кВт	Тип АДАПТЕРА	4"		6"				8"			
				СТАНДАРТ		СТАНДАРТ		HiTEMP		СТАНДАРТ		HiTEMP	
				Прямой пуск	УΔ	Прямой пуск	УΔ	Прямой пуск	УΔ	Прямой пуск	УΔ	Прямой пуск	УΔ
910000066	ES6 30/06.4 AISI 316	7,5	4	2347293521L	-	-	-	-	-	-	-	-	-
9100000202	ES6 30/07.6 AISI 316	9,3	6	-	2360013961	2360113961	-	-	-	-	-	-	-
9100000223	ES6 30/08.6 AISI 316	11	6	-	2366133961	2367133961	2766133000	2767133000	-	-	-	-	-
9100000246	ES6 30/09.6 AISI 316	11	6	-	2366133961	2367133961	2766133000	2767133000	-	-	-	-	-
9100000271	ES6 30/10.6 AISI 316	15	6	-	2366143961	2367143961	2766143000	2767143000	-	-	-	-	-
9100000289	ES6 30/11.6 AISI 316	15	6	-	2366143961	2367143961	2766143000	2767143000	-	-	-	-	-
9100000310	ES6 30/12.6 AISI 316	15	6	-	2366143961	2367143961	2766143000	2767143000	-	-	-	-	-
9100000327	ES6 30/13.6 AISI 316	18,5	6	-	2366153961	2367153961	2766153100	2767153100	-	-	-	-	-
9100000339	ES6 30/14.6 AISI 316	18,5	6	-	2366153961	2367153961	2766153100	2767153100	-	-	-	-	-
9100000367	ES6 30/15.6 AISI 316	22	6	-	2366163961	2367163961	2766163100	2767163100	-	-	-	-	-
9100000385	ES6 30/16.6 AISI 316	22	6	-	2366163961	2367163961	2766163100	2767163100	-	-	-	-	-
9100000395	ES6 30/17.6 AISI 316	22	6	-	2366163961	2367163961	2766163100	2767163100	-	-	-	-	-
9100000407	ES6 30/18.6 AISI 316	22	6	-	2366163961	2367163961	2766163100	2767163100	-	-	-	-	-
9100000428	ES6 30/19.6 AISI 316	30	6	-	2366173961	2367173961	2766173100	2767173100	-	-	-	-	-
9100000682	ES6 30/19.8 AISI 316	30	8	-	-	-	-	-	2396007223	2396208223	2791009204	2791209204	-
9100000467	ES6 30/20.6 AISI 316	30	6	-	2366173961	2367173961	2766173100	2767173100	-	-	-	-	-
9100000716	ES6 30/20.8 AISI 316	30	8	-	-	-	-	-	2396007223	2396208223	2791009204	2791209204	-
9100000476	ES6 30/21.6 AISI 316	30	6	-	2366173961	2367173961	2766173100	2767173100	-	-	-	-	-
9100000726	ES6 30/21.8 AISI 316	30	8	-	-	-	-	-	2396007223	2396208223	2791009204	2791209204	-
9100000488	ES6 30/22.6 AISI 316	30	6	-	2366173961	2367173961	2766173100	2767173100	-	-	-	-	-
9100000735	ES6 30/22.8 AISI 316	30	8	-	-	-	-	-	2396007223	2396208223	2791009204	2791209204	-
9100000505	ES6 30/23.6 AISI 316	30	6	-	2366173961	2367173961	2766173100	2767173100	-	-	-	-	-
9100000754	ES6 30/23.8 AISI 316	30	8	-	-	-	-	-	2396007223	2396208223	2791009204	2791209204	-
9100000518	ES6 30/24.6 AISI 316	30	6	-	2366173961	2367173961	2766173100	2767173100	-	-	-	-	-
9100000768	ES6 30/24.8 AISI 316	30	8	-	-	-	-	-	2396007223	2396208223	2791009204	2791209204	-
9100000534	ES6 30/25.6 AISI 316	37	6	-	2766186361	2767186361	-	-	-	-	-	-	-
9100000783	ES6 30/25.8 AISI 316	37	8	-	-	-	-	-	2396017223	2396218223	2791019204	2791219204	-
9100000555	ES6 30/26.6 AISI 316	37	6	-	2766186361	2767186361	-	-	-	-	-	-	-
9100000809	ES6 30/26.8 AISI 316	37	8	-	-	-	-	-	2396017223	2396218223	2791019204	2791219204	-
9100000564	ES6 30/27.6 AISI 316	37	6	-	2766186361	2767186361	-	-	-	-	-	-	-
9100000824	ES6 30/27.8 AISI 316	37	8	-	-	-	-	-	2396017223	2396218223	2791019204	2791219204	-
9100000575	ES6 30/28.6 AISI 316	37	6	-	2766186361	2767186361	-	-	-	-	-	-	-
9100000838	ES6 30/28.8 AISI 316	37	8	-	-	-	-	-	2396017223	2396218223	2791019204	2791219204	-
9100000589	ES6 30/29.6 AISI 316	37	6	-	2766186361	2767186361	-	-	-	-	-	-	-
9100000859	ES6 30/29.8 AISI 316	37	8	-	-	-	-	-	2396017223	2396218223	2791019204	2791219204	-
9100000596	ES6 30/30.6 AISI 316	37	6	-	2766186361	2767186361	-	-	-	-	-	-	-
9100000868	ES6 30/30.8 AISI 316	37	8	-	-	-	-	-	2396017223	2396218223	2791019204	2791219204	-
9100000599	ES6 30/31.6 AISI 316	45	6	-	2766196361	2767196361	-	-	-	-	-	-	-
9100000876	ES6 30/31.8 AISI 316	45	8	-	-	-	-	-	2396027223	2396228223	2791029204	2791229204	-
9100000603	ES6 30/32.6 AISI 316	45	6	-	2766196361	2767196361	-	-	-	-	-	-	-
9100000883	ES6 30/32.8 AISI 316	45	8	-	-	-	-	-	2396027223	2396228223	2791029204	2791229204	-
9100000605	ES6 30/33.6 AISI 316	45	6	-	2766196361	2767196361	-	-	-	-	-	-	-
9100000888	ES6 30/33.8 AISI 316	45	8	-	-	-	-	-	2396027223	2396228223	2791029204	2791229204	-
9100000607	ES6 30/34.6 AISI 316	45	6	-	2766196361	2767196361	-	-	-	-	-	-	-
9100000893	ES6 30/34.8 AISI 316	45	8	-	-	-	-	-	2396027223	2396228223	2791029204	2791229204	-
9100000610	ES6 30/35.6 AISI 316	45	6	-	2766196361	2767196361	-	-	-	-	-	-	-
9100000900	ES6 30/35.8 AISI 316	45	8	-	-	-	-	-	2396027223	2396228223	2791029204	2791229204	-
9100000611	ES6 30/36.6 AISI 316	45	6	-	2766196361	2767196361	-	-	-	-	-	-	-
9100000910	ES6 30/36.8 AISI 316	45	8	-	-	-	-	-	2396027223	2396228223	2791029204	2791229204	-
9100000614	ES6 30/37.6 AISI 316	45	6	-	2766196361	2767196361	-	-	-	-	-	-	-
9100000921	ES6 30/37.8 AISI 316	45	8	-	-	-	-	-	2396027223	2396228223	2791029204	2791229204	-
9100000922	ES6 30/38.8 AISI 316	55	8	-	-	-	-	-	2396037223	2396238223	2791039204	2791239204	-
9100000929	ES6 30/39.8 AISI 316	55	8	-	-	-	-	-	2396037223	2396238223	2791039204	2791239204	-

ТАБЛИЦА СООТВЕТСТВИЯ ПОГРУЖНЫХ НАСОСОВ И ПОГРУЖНЫХ ЭЛЕКТРОДВИГАТЕЛЕЙ

Гидравлическая часть				Электродвигатель									
Артикул	Модель	Мощность, P ₂ , кВт	Тип АДАПТЕРА	4"		6"				8"			
				СТАНДАРТ		СТАНДАРТ		HiTEMP		СТАНДАРТ		HiTEMP	
				Прямой пуск	УΔ	Прямой пуск	УΔ	Прямой пуск	УΔ	Прямой пуск	УΔ	Прямой пуск	УΔ
9100000932	ES6 30/40.8 AISI 316	55	8	-	-	-	-	-	-	2396037223	2396238223	2791039204	2791239204
9100000935	ES6 30/41.8 AISI 316	55	8	-	-	-	-	-	-	2396037223	2396238223	2791039204	2791239204
9100000939	ES6 30/42.8 AISI 316	55	8	-	-	-	-	-	-	2396037223	2396238223	2791039204	2791239204
9100000941	ES6 30/43.8 AISI 316	55	8	-	-	-	-	-	-	2396037223	2396238223	2791039204	2791239204
9100000067	ES6 46/02.4 AISI 316	3	4	2347643521L	-	-	-	-	-	-	-	-	-
9100000125	ES6 46/03.6 AISI 316	4	6	-	2366103961	2367103961	-	-	-	-	-	-	-
9100000068	ES6 46/03.4 AISI 316	4	4	2347653521L	-	-	-	-	-	-	-	-	-
9100000152	ES6 46/04.6 AISI 316	5,5	6	-	2366113961	2367113961	2766113000	2767113000	-	-	-	-	-
9100000069	ES6 46/04.4 AISI 316	5,5	4	2347283521L	-	-	-	-	-	-	-	-	-
9100000175	ES6 46/05.6 AISI 316	7,5	6	-	2366123961	2367123961	2766123000	2767123000	-	-	-	-	-
9100000070	ES6 46/05.4 AISI 316	7,5	4	2347293521L	-	-	-	-	-	-	-	-	-
9100000194	ES6 46/06.6 AISI 316	9,3	6	-	2366013961	2366113961	-	-	-	-	-	-	-
9100000216	ES6 46/07.6 AISI 316	9,3	6	-	2366013961	2366113961	-	-	-	-	-	-	-
9100000242	ES6 46/08.6 AISI 316	11	6	-	2366133961	2367133961	2766133000	2767133000	-	-	-	-	-
9100000265	ES6 46/09.6 AISI 316	15	6	-	2366143961	2367143961	2766143000	2767143000	-	-	-	-	-
9100000290	ES6 46/10.6 AISI 316	15	6	-	2366143961	2367143961	2766143000	2767143000	-	-	-	-	-
9100000311	ES6 46/11.6 AISI 316	15	6	-	2366143961	2367143961	2766143000	2767143000	-	-	-	-	-
9100000334	ES6 46/12.6 AISI 316	18,5	6	-	2366153961	2367153961	2766153100	2767153100	-	-	-	-	-
9100000347	ES6 46/13.6 AISI 316	18,5	6	-	2366153961	2367153961	2766153100	2767153100	-	-	-	-	-
9100000366	ES6 46/14.6 AISI 316	18,5	6	-	2366153961	2367153961	2766153100	2767153100	-	-	-	-	-
9100000389	ES6 46/15.6 AISI 316	22	6	-	2366163961	2367163961	2766163100	2767163100	-	-	-	-	-
9100000409	ES6 46/16.6 AISI 316	22	6	-	2366163961	2367163961	2766163100	2767163100	-	-	-	-	-
9100000419	ES6 46/17.6 AISI 316	22	6	-	2366163961	2367163961	2766163100	2767163100	-	-	-	-	-
9100000435	ES6 46/18.6 AISI 316	30	6	-	2366173961	2367173961	2766173100	2767173100	-	-	-	-	-
9100000679	ES6 46/18.8 AISI 316	30	8	-	-	-	-	-	-	2396007223	2396208223	2791009204	2791209204
9100000449	ES6 46/19.6 AISI 316	30	6	-	2366173961	2367173961	2766173100	2767173100	-	-	-	-	-
9100000691	ES6 46/19.8 AISI 316	30	8	-	-	-	-	-	-	2396007223	2396208223	2791009204	2791209204
9100000462	ES6 46/20.6 AISI 316	30	6	-	2366173961	2367173961	2766173100	2767173100	-	-	-	-	-
9100000700	ES6 46/20.8 AISI 316	30	8	-	-	-	-	-	-	2396007223	2396208223	2791009204	2791209204
9100000473	ES6 46/21.6 AISI 316	30	6	-	2366173961	2367173961	2766173100	2767173100	-	-	-	-	-
9100000713	ES6 46/21.8 AISI 316	30	8	-	-	-	-	-	-	2396007223	2396208223	2791009204	2791209204
9100000481	ES6 46/22.6 AISI 316	30	6	-	2366173961	2367173961	2766173100	2767173100	-	-	-	-	-
9100000721	ES6 46/22.8 AISI 316	30	8	-	-	-	-	-	-	2396007223	2396208223	2791009204	2791209204
9100000491	ES6 46/23.6 AISI 316	30	6	-	2366173961	2367173961	2766173100	2767173100	-	-	-	-	-
9100000730	ES6 46/23.8 AISI 316	30	8	-	-	-	-	-	-	2396007223	2396208223	2791009204	2791209204
9100000501	ES6 46/24.6 AISI 316	37	6	-	2766186361	2767186361	-	-	-	-	-	-	-
9100000737	ES6 46/24.8 AISI 316	37	8	-	-	-	-	-	-	2396017223	2396218223	2791019204	2791219204
9100000551	ES6 46/25.6 AISI 316	37	6	-	2766186361	2767186361	-	-	-	-	-	-	-
9100000797	ES6 46/25.8 AISI 316	37	8	-	-	-	-	-	-	2396017223	2396218223	2791019204	2791219204
9100000580	ES6 46/26.6 AISI 316	37	6	-	2766186361	2767186361	-	-	-	-	-	-	-
9100000839	ES6 46/26.8 AISI 316	37	8	-	-	-	-	-	-	2396017223	2396218223	2791019204	2791219204
9100000590	ES6 46/27.6 AISI 316	37	6	-	2766186361	2767186361	-	-	-	-	-	-	-
9100000851	ES6 46/27.8 AISI 316	37	8	-	-	-	-	-	-	2396017223	2396218223	2791019204	2791219204
9100000598	ES6 46/28.6 AISI 316	37	6	-	2766186361	2767186361	-	-	-	-	-	-	-
9100000863	ES6 46/28.8 AISI 316	37	8	-	-	-	-	-	-	2396017223	2396218223	2791019204	2791219204
9100000600	ES6 46/29.6 AISI 316	45	6	-	2766196361	2767196361	-	-	-	-	-	-	-
9100000872	ES6 46/29.8 AISI 316	45	8	-	-	-	-	-	-	2396027223	2396228223	2791029204	2791229204
9100000602	ES6 46/30.6 AISI 316	45	6	-	2766196361	2767196361	-	-	-	-	-	-	-
9100000877	ES6 46/30.8 AISI 316	45	8	-	-	-	-	-	-	2396027223	2396228223	2791029204	2791229204
9100000604	ES6 46/31.6 AISI 316	45	6	-	2766196361	2767196361	-	-	-	-	-	-	-
9100000882	ES6 46/31.8 AISI 316	45	8	-	-	-	-	-	-	2396027223	2396228223	2791029204	2791229204
9100000606	ES6 46/32.6 AISI 316	45	6	-	2766196361	2767196361	-	-	-	-	-	-	-
9100000887	ES6 46/32.8 AISI 316	45	8	-	-	-	-	-	-	2396027223	2396228223	2791029204	2791229204

ТАБЛИЦА СООТВЕТСТВИЯ ПОГРУЖНЫХ НАСОСОВ И ПОГРУЖНЫХ ЭЛЕКТРОДВИГАТЕЛЕЙ

Гидравлическая часть				Электродвигатель									
Артикул	Модель	Мощность, P ₂ , кВт	Тип АДАПТЕРА	4"		6"				8"			
				СТАНДАРТ		СТАНДАРТ		HiTEMP		СТАНДАРТ		HiTEMP	
				Прямой пуск	УΔ	Прямой пуск	УΔ	Прямой пуск	УΔ	Прямой пуск	УΔ	Прямой пуск	УΔ
9100000609	ES6 46/33.6 AISI 316	45	6	-	-	2766196361	2767196361	-	-	-	-	-	-
9100000891	ES6 46/33.8 AISI 316	45	8	-	-	-	-	-	-	2396027223	2396228223	2791029204	2791229204
9100000903	ES6 46/34.8 AISI 316	55	8	-	-	-	-	-	-	2396037223	2396238223	2791039204	2791239204
9100000911	ES6 46/35.8 AISI 316	55	8	-	-	-	-	-	-	2396037223	2396238223	2791039204	2791239204
9100000919	ES6 46/36.8 AISI 316	55	8	-	-	-	-	-	-	2396037223	2396238223	2791039204	2791239204
9100000926	ES6 46/37.8 AISI 316	55	8	-	-	-	-	-	-	2396037223	2396238223	2791039204	2791239204
9100000931	ES6 46/38.8 AISI 316	55	8	-	-	-	-	-	-	2396037223	2396238223	2791039204	2791239204
9100000934	ES6 46/39.8 AISI 316	55	8	-	-	-	-	-	-	2396037223	2396238223	2791039204	2791239204
9100000937	ES6 46/40.8 AISI 316	55	8	-	-	-	-	-	-	2396037223	2396238223	2791039204	2791239204
9100000071	ES6 65/02.4 AISI 316	3,7	4	2347273521L	-	-	-	-	-	-	-	-	-
9100000139	ES6 65/03.6 AISI 316	5,5	6	-	-	2366113961	2367113961	2766113000	2767113000	-	-	-	-
9100000072	ES6 65/03.4 AISI 316	5,5	4	2347283521L	-	-	-	-	-	-	-	-	-
9100000166	ES6 65/04.6 AISI 316	7,5	6	-	-	2366123961	2367123961	2766123000	2767123000	-	-	-	-
9100000073	ES6 65/04.4 AISI 316	7,5	4	2347293521L	-	-	-	-	-	-	-	-	-
9100000192	ES6 65/05.6 AISI 316	9,3	6	-	-	2360013961	2360113961	-	-	-	-	-	-
9100000214	ES6 65/06.6 AISI 316	11	6	-	-	2366133961	2367133961	2766133000	2767133000	-	-	-	-
9100000241	ES6 65/07.6 AISI 316	15	6	-	-	2366143961	2367143961	2766143000	2767143000	-	-	-	-
9100000266	ES6 65/08.6 AISI 316	15	6	-	-	2366143961	2367143961	2766143000	2767143000	-	-	-	-
9100000294	ES6 65/09.6 AISI 316	15	6	-	-	2366143961	2367143961	2766143000	2767143000	-	-	-	-
9100000314	ES6 65/10.6 AISI 316	18,5	6	-	-	2366153961	2367153961	2766153100	2767153100	-	-	-	-
9100000335	ES6 65/11.6 AISI 316	18,5	6	-	-	2366153961	2367153961	2766153100	2767153100	-	-	-	-
9100000359	ES6 65/12.6 AISI 316	22	6	-	-	2366163961	2367163961	2766163100	2767163100	-	-	-	-
9100000375	ES6 65/13.6 AISI 316	22	6	-	-	2366163961	2367163961	2766163100	2767163100	-	-	-	-
9100000397	ES6 65/14.6 AISI 316	30	6	-	-	2366173961	2367173961	2766173100	2767173100	-	-	-	-
9100000657	ES6 65/14.8 AISI 316	30	8	-	-	-	-	-	-	2396007223	2396208223	2791009204	2791209204
9100000411	ES6 65/15.6 AISI 316	30	6	-	-	2366173961	2367173961	2766173100	2767173100	-	-	-	-
9100000667	ES6 65/15.8 AISI 316	30	8	-	-	-	-	-	-	2396007223	2396208223	2791009204	2791209204
9100000432	ES6 65/16.6 AISI 316	30	6	-	-	2366173961	2367173961	2766173100	2767173100	-	-	-	-
9100000685	ES6 65/16.8 AISI 316	30	8	-	-	-	-	-	-	2396007223	2396208223	2791009204	2791209204
9100000448	ES6 65/17.6 AISI 316	30	6	-	-	2366173961	2367173961	2766173100	2767173100	-	-	-	-
9100000698	ES6 65/17.8 AISI 316	30	8	-	-	-	-	-	-	2396007223	2396208223	2791009204	2791209204
9100000463	ES6 65/18.6 AISI 316	37	6	-	-	2766186361	2767186361	-	-	-	-	-	-
9100000712	ES6 65/18.8 AISI 316	37	8	-	-	-	-	-	-	2396017223	2396218223	2791019204	2791219204
9100000475	ES6 65/19.6 AISI 316	37	6	-	-	2766186361	2767186361	-	-	-	-	-	-
9100000724	ES6 65/19.8 AISI 316	37	8	-	-	-	-	-	-	2396017223	2396218223	2791019204	2791219204
9100000486	ES6 65/20.6 AISI 316	37	6	-	-	2766186361	2767186361	-	-	-	-	-	-
9100000733	ES6 65/20.8 AISI 316	37	8	-	-	-	-	-	-	2396017223	2396218223	2791019204	2791219204
9100000499	ES6 65/21.6 AISI 316	37	6	-	-	2766186361	2767186361	-	-	-	-	-	-
9100000748	ES6 65/21.8 AISI 316	37	8	-	-	-	-	-	-	2396017223	2396218223	2791019204	2791219204
9100000507	ES6 65/22.6 AISI 316	45	6	-	-	2766196361	2767196361	-	-	-	-	-	-
9100000755	ES6 65/22.8 AISI 316	45	8	-	-	-	-	-	-	2396027223	2396228223	2791029204	2791229204
9100000521	ES6 65/23.6 AISI 316	45	6	-	-	2766196361	2767196361	-	-	-	-	-	-
9100000760	ES6 65/23.8 AISI 316	45	8	-	-	-	-	-	-	2396027223	2396228223	2791029204	2791229204
9100000552	ES6 65/24.6 AISI 316	45	6	-	-	2766196361	2767196361	-	-	-	-	-	-
9100000798	ES6 65/24.8 AISI 316	45	8	-	-	-	-	-	-	2396027223	2396228223	2791029204	2791229204
9100000571	ES6 65/25.6 AISI 316	45	6	-	-	2766196361	2767196361	-	-	-	-	-	-
9100000823	ES6 65/25.8 AISI 316	45	8	-	-	-	-	-	-	2396027223	2396228223	2791029204	2791229204
9100000588	ES6 65/26.6 AISI 316	45	6	-	-	2766196361	2767196361	-	-	-	-	-	-
9100000849	ES6 65/26.8 AISI 316	45	8	-	-	-	-	-	-	2396027223	2396228223	2791029204	2791229204
9100000850	ES6 65/27.8 AISI 316	55	8	-	-	-	-	-	-	2396037223	2396238223	2791039204	2791239204
9100000865	ES6 65/28.8 AISI 316	55	8	-	-	-	-	-	-	2396037223	2396238223	2791039204	2791239204
9100000873	ES6 65/29.8 AISI 316	55	8	-	-	-	-	-	-	2396037223	2396238223	2791039204	2791239204
9100000880	ES6 65/30.8 AISI 316	55	8	-	-	-	-	-	-	2396037223	2396238223	2791039204	2791239204
9100000892	ES6 65/31.8 AISI 316	55	8	-	-	-	-	-	-	2396037223	2396238223	2791039204	2791239204

ТАБЛИЦА СООТВЕТСТВИЯ ПОГРУЖНЫХ НАСОСОВ И ПОГРУЖНЫХ ЭЛЕКТРОДВИГАТЕЛЕЙ

Гидравлическая часть				Электродвигатель									
Артикул	Модель	Мощность, P ₂ , кВт	Тип АДАПТЕРА	4"	6"				8"				
				СТАНДАРТ	СТАНДАРТ		HiTEMP		СТАНДАРТ		HiTEMP		
				ПРЯМОЙ ПУСК	ПРЯМОЙ ПУСК	УΔ	ПРЯМОЙ ПУСК	УΔ	ПРЯМОЙ ПУСК	УΔ	ПРЯМОЙ ПУСК	УΔ	
9100000293	ES8 78/02.6 AISI 316	7,5	6	-	2366123961	2367123961	2766123000	2767123000	-	-	-	-	
9100000328	ES8 78/03.6 AISI 316	11	6	-	2366133961	2367133961	2766133000	2767133000	-	-	-	-	
9100000360	ES8 78/04.6 AISI 316	15	6	-	2366143961	2367143961	2766143000	2767143000	-	-	-	-	
9100000390	ES8 78/05.6 AISI 316	18,5	6	-	2366153961	2367153961	2766153100	2767153100	-	-	-	-	
9100000427	ES8 78/06.6 AISI 316	22	6	-	2366163961	2367163961	2766163100	2767163100	-	-	-	-	
9100000459	ES8 78/07.6 AISI 316	30	6	-	2366173961	2367173961	2766173100	2767173100	-	-	-	-	
9100000699	ES8 78/08.8 AISI 316	30	8	-	-	-	-	-	2396007223	2396208223	2791009204	2791209204	
9100000482	ES8 78/08.6 AISI 316	30	6	-	2366173961	2367173961	2766173100	2767173100	-	-	-	-	
9100000723	ES8 78/09.8 AISI 316	30	8	-	-	-	-	-	2396007223	2396208223	2791009204	2791209204	
9100000506	ES8 78/09.6 AISI 316	30	6	-	2366173961	2367173961	2766173100	2767173100	-	-	-	-	
9100000745	ES8 78/10.8 AISI 316	37	8	-	-	-	-	-	2396017223	2396218223	2791019204	2791219204	
9100000524	ES8 78/10.6 AISI 316	37	6	-	2766186361	2767186361	-	-	-	-	-	-	
9100000765	ES8 78/11.8 AISI 316	37	8	-	-	-	-	-	2396017223	2396218223	2791019204	2791219204	
9100000541	ES8 78/11.6 AISI 316	37	6	-	2766186361	2767186361	-	-	-	-	-	-	
9100000785	ES8 78/12.8 AISI 316	45	8	-	-	-	-	-	2396027223	2396228223	2791029204	2791229204	
9100000811	ES8 78/13.8 AISI 316	55	8	-	-	-	-	-	2396037223	2396238223	2791039204	2791239204	
9100000828	ES8 78/14.8 AISI 316	55	8	-	-	-	-	-	2396037223	2396238223	2791039204	2791239204	
9100000848	ES8 78/15.8 AISI 316	55	8	-	-	-	-	-	2396037223	2396238223	2791039204	2791239204	
9100000870	ES8 78/16.8 AISI 316	75	8	-	-	-	-	-	2396047223	2396248223	2791049204	2791249204	
9100000884	ES8 78/17.8 AISI 316	75	8	-	-	-	-	-	2396047223	2396248223	2791049204	2791249204	
9100000896	ES8 78/18.8 AISI 316	75	8	-	-	-	-	-	2396047223	2396248223	2791049204	2791249204	
9100000904	ES8 78/19.8 AISI 316	75	8	-	-	-	-	-	2396047223	2396248223	2791049204	2791249204	
9100000915	ES8 78/20.8 AISI 316	75	8	-	-	-	-	-	2396047223	2396248223	2791049204	2791249204	
9100000924	ES8 78/21.8 AISI 316	75	8	-	-	-	-	-	2396047223	2396248223	2791049204	2791249204	
9100000930	ES8 78/22.8 AISI 316	93	8	-	-	-	-	-	2391057219	2391258219	2791059204	2791259204	
9100000936	ES8 78/23.8 AISI 316	93	8	-	-	-	-	-	2391057219	2391258219	2791059204	2791259204	
9100000940	ES8 78/24.8 AISI 316	93	8	-	-	-	-	-	2391057219	2391258219	2791059204	2791259204	
9100000315	ES8 97/02.6 AISI 316	9,3	6	-	2360013961	2360113961	-	-	-	-	-	-	
9100000351	ES8 97/03.6 AISI 316	15	6	-	2366143961	2367143961	2766143000	2767143000	-	-	-	-	
9100000380	ES8 97/04.6 AISI 316	18,5	6	-	2366153961	2367153961	2766153100	2767153100	-	-	-	-	
9100000415	ES8 97/05.6 AISI 316	22	6	-	2366163961	2367163961	2766163100	2767163100	-	-	-	-	
9100000457	ES8 97/06.6 AISI 316	30	6	-	2366173961	2367173961	2766173100	2767173100	-	-	-	-	
9100000701	ES8 97/07.8 AISI 316	30	8	-	-	-	-	-	2396007223	2396208223	2791009204	2791209204	
9100000484	ES8 97/07.6 AISI 316	30	6	-	2366173961	2367173961	2766173100	2767173100	-	-	-	-	
9100000729	ES8 97/08.8 AISI 316	37	8	-	-	-	-	-	2396017223	2396218223	2791019204	2791219204	
9100000508	ES8 97/08.6 AISI 316	37	6	-	2766186361	2767186361	-	-	-	-	-	-	
9100000750	ES8 97/09.8 AISI 316	37	8	-	-	-	-	-	2396017223	2396218223	2791019204	2791219204	
9100000529	ES8 97/09.6 AISI 316	37	6	-	2766186361	2767186361	-	-	-	-	-	-	
9100000773	ES8 97/10.8 AISI 316	45	8	-	-	-	-	-	2396027223	2396228223	2791029204	2791229204	
9100000794	ES8 97/11.8 AISI 316	55	8	-	-	-	-	-	2396037223	2396238223	2791039204	2791239204	
9100000814	ES8 97/12.8 AISI 316	55	8	-	-	-	-	-	2396037223	2396238223	2791039204	2791239204	
9100000832	ES8 97/13.8 AISI 316	55	8	-	-	-	-	-	2396037223	2396238223	2791039204	2791239204	
9100000853	ES8 97/14.8 AISI 316	75	8	-	-	-	-	-	2396047223	2396248223	2791049204	2791249204	
9100000871	ES8 97/15.8 AISI 316	75	8	-	-	-	-	-	2396047223	2396248223	2791049204	2791249204	
9100000886	ES8 97/16.8 AISI 316	75	8	-	-	-	-	-	2396047223	2396248223	2791049204	2791249204	
9100000898	ES8 97/17.8 AISI 316	75	8	-	-	-	-	-	2396047223	2396248223	2791049204	2791249204	
9100000908	ES8 97/18.8 AISI 316	93	8	-	-	-	-	-	2391057219	2391258219	2791059204	2791259204	
9100000916	ES8 97/19.8 AISI 316	93	8	-	-	-	-	-	2391057219	2391258219	2791059204	2791259204	
9100000927	ES8 97/20.8 AISI 316	93	8	-	-	-	-	-	2391057219	2391258219	2791059204	2791259204	
9100000933	ES8 97/21.8 AISI 316	93	8	-	-	-	-	-	2391057219	2391258219	2791059204	2791259204	
9100000938	ES8 97/22.8 AISI 316	110	8	-	-	-	-	-	2391067219	2391268219	2791069204	2791269204	
9100000942	ES8 97/23.8 AISI 316	110	8	-	-	-	-	-	2391067219	2391268219	2791069204	2791269204	

ОХЛАЖДЕНИЕ ЭЛЕКТРОДВИГАТЕЛЯ

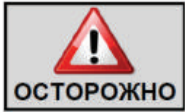

При работе насоса электродвигатель нагревается. В качестве теплоносителя для отвода избыточного количества тепла используется жидкость, перекачиваемая насосом.

Если отвод тепла будет недостаточным, возможны повреждение кабеля и перегрев электродвигателя вплоть до перегорания его обмоток!

Меры, предпринимаемые для предупреждения повреждений кабеля и электродвигателя:

- Учитывать при подборе насоса температуру перекачиваемой жидкости, применяя подходящий для использования электродвигатель
- Обеспечить глубину погружения насоса, достаточную для того, чтобы электродвигатель и кабель гарантированно находились в перекачиваемой жидкости (с учетом дебета скважины или резервуара)
- Обеспечить скорость движения потока перекачиваемой жидкости, достаточную для эффективного охлаждения электродвигателя

РАСЧЕТ СКОРОСТИ ДВИЖЕНИЯ ПОТОКА ПЕРЕКАЧИВАЕМОЙ ЖИДКОСТИ

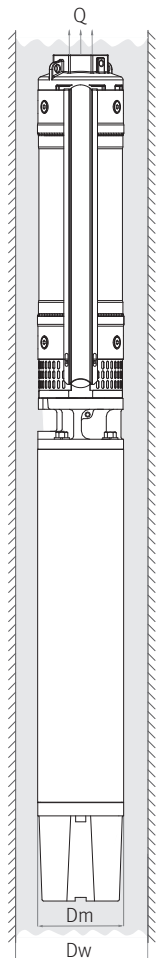

Для расчета скорости движения потока жидкости, перекачиваемой насосом, используется следующая формула:

$$v = \frac{Q \cdot 353,68}{(D_W^2 - D_M^2)}$$

где v - скорость движения потока перекачиваемой жидкости, м/с

Q - количество перекачиваемой жидкости (производительность насоса), м³/ч

D_W - внутренний диаметр скважины / обсадной трубы (охлаждающей трубы), мм

D_M - наружный диаметр электродвигателя, мм

Величина минимально допустимой скорости движения потока перекачиваемой жидкости составляет 0,16 м/с.

В случае, если величина скорости движения потока перекачиваемой жидкости, рассчитанная по приведенной выше формуле, больше либо равна 0,16 м/с, электродвигатель выбранного размера может быть использован.

В противном случае, необходимо использовать скважину меньшего диаметра (если это возможно) либо электродвигатель большего диаметра или высокотемпературного исполнения.

Повысить скорость движения потока перекачиваемой жидкости можно с помощью монтажа дополнительной (охлаждающей трубы). Необходимым условием при этом является охват охлаждающей трубой зоны всасывания насоса, и электродвигателя по всей его длине (так, как это показано на рисунке).

Повысить скорость движения потока перекачиваемой жидкости можно с помощью монтажа дополнительной (охлаждающей трубы). Необходимым условием при этом является охват охлаждающей трубой зоны всасывания насоса, и электродвигателя по всей его длине (так, как это показано на рисунке).



Применение охлаждающей трубы при горизонтальном размещении насоса (в водоеме или резервуаре) возможно только при использовании насоса (гидравлической части) и электродвигателя идентичного диаметра!

Использование насоса (гидравлической части) и электродвигателя разных диаметров при применении охлаждающей трубы НЕ ДОПУСКАЕТСЯ!



SUBMONITOR

УСТРОЙСТВО КОМПЛЕКСНОЙ ЗАЩИТЫ ЭЛЕКТРОДВИГАТЕЛЯ НАСОСА

SubMonitor разработан для защиты трёхфазных насосных агрегатов мощностью от 3 до 200 л.с. Ток, напряжение и температура постоянно контролируются с помощью встроенных измерительных сенсоров и трансформаторов. Цифровой дисплей показывает текущие значения тока и напряжения каждой фазы и позволяет пользователю производить настройку SubMonitor быстро и легко. SubMonitor является инновационной разработкой, предназначенной для защиты 3-фазных насосов. Используя самые современные технологии, SubMonitor обеспечивает комплексную защиту насоса и мотора. Действительно, просто нет лучшей защиты Ваших инвестиций в насосное оборудование, чем с помощью SubMonitor. Данное устройство защиты способно «почувствовать» скачок температуры в обмотках электродвигателя!



ПРЕИМУЩЕСТВА ПРОДУКТА

- Быстрая настройка прибора и электродвигателя, простой ввод параметров: частоты питающей сети (Гц), питающего напряжения (В) и номинального тока (А)
- Цифровой дисплей показывает ток и напряжение каждой из трех обмоток в режиме реального времени и сообщает о возможных неисправностях в доступной форме.
- Защита - Недо/Перегрузка; Асимметрия токов; Ложные циклы включения (дребезжание контакта); Низкое/Перенапряжение; Перегрев (наличие Subtrol); Ложная очередность фаз
- Диапазон рабочего тока от 3 до 359А
- Диапазон рабочего напряжения от 190 до 600В
- Не требует дополнительного температурного датчика с отдельным выводом сигнала от мотора (использует силовую кабель)
- Защита паролем от несанкционированных изменений параметров и считывания информации
- Стандартное крепление прибора на клеммной DIN рейке
- Выведение на табло информации об аварийных отключениях, изменениях параметров и времени работы насоса
- Съёмный NEMA 3R дисплей может устанавливаться отдельно на двери шкафа управления

ХАРАКТЕРИСТИКИ МОДЕЛИ	
Комплект с разрядником от перенапряжения	5860005100
Рабочее напряжение	190 – 600 VAC
Частота	60/50 Гц
Диапазон рабочих токов	от 3 до 359 А
ДИАМЕТР ОТВЕРСТИЙ ДЛЯ ПИТАЮЩИХ КАБЕЛЕЙ	
Макс. диаметр	0.920 дюйм (23 мм)
Параметры защиты	
Недо/Перегрузка, Низкое/Перенапряжение, Перегрев, Асимметрия	3 секунды
Параметры контура защиты	
	1.5 А AC, до 600 В
Параметры контура сигнализации	
	1 А AC, до 250 в (лампа накаливания: 100 Вт макс.)
КРЕПЛЕНИЕ	
Сечение провода	# 12 до # 18 AWG / от 0,8 до 3,3 мм ²
Крутящее усилие	4.5 in.-lbs
Масса (SubMonitor)	3.3 lbs/1.5 кг
Размер упаковки (Стандартное Исполнение)	7,75 дюйм x 11,5 дюйм x 6,75 дюйм (19,7 см x 29,2 см x 17,1 см)
Вес отгрузки (Стандартное Исполнение)	3.5 Lbs./1.5 кг.

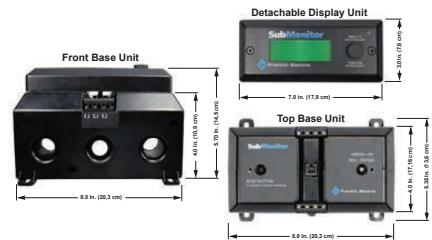

УСТРОЙСТВО SUBMONITOR



Прибор для считывания информации D3 D3 предназначен для передачи информации из SubMonitor и передачи данных на ПК.

Включает:

- устройство D3
- Программное обеспечение передачи данных
- USB кабель

Артикул №: 585 001 1100