

PNEUMATECH

Heat-regenerated compressed air dryers

**Pure protection
Pure production
Pure profitability**



PB 760 S

Инструкция по эксплуатации



pneumatech
Pure air . Pure gas

PNEUMATECH

Heat-regenerated compressed air dryers

PB 760 S

Инструкция по эксплуатации

Перевод первоначальных инструкций

Уведомление об авторских правах

Несанкционированное использование или копирование содержания данного документа или любой его части запрещается.

Особенно это касается торговых марок, названий моделей, номеров деталей и чертежей.

Данная инструкция по эксплуатации применима для машин как с маркировкой CE, так и без маркировки CE. Она отвечает требованиям к инструкциям, приведенным в соответствующих Директивах ЕС, как это указано в Заявлении о соответствии.



Содержание

1	Правила техники безопасности.....	5
1.1	Пиктограммы безопасности.....	5
1.2	Общие правила техники безопасности.....	5
1.3	Меры техники безопасности во время установки.....	6
1.4	Меры техники безопасности во время эксплуатации.....	7
1.5	Меры безопасности во время технического обслуживания и ремонта.....	8
2	Общее описание.....	10
2.1	Введение.....	10
2.2	Схема воздушного потока.....	13
2.3	Схема регенерации.....	15
2.4	Охлаждение и выравнивание давления.....	16
2.5	Переключение колонн.....	17
2.6	Измеритель точки росы.....	17
2.7	Клапан минимального давления.....	18
2.8	Рабочие циклы.....	18
3	Регулятор Purelogic™.....	20
3.1	Общая информация.....	20
3.2	Панель управления.....	21
3.3	Используемые значки.....	22
3.4	Основной экран.....	25
3.5	Вызов меню.....	29
3.6	Меню входов.....	30
3.7	Меню выходов.....	32
3.8	Счетчики.....	33
3.9	Меню истории событий.....	35
3.10	Меню проверки.....	36





3.11	Сервисное меню.....	37
3.12	Меню уставок защиты.....	40
3.13	Меню недельного таймера.....	41
3.14	Меню информации.....	51
3.15	Изменение уставок.....	51
3.16	Дополнительное меню.....	58
3.17	Программируемые уставки.....	59
4	Установка.....	60
4.1	Размерные чертежи	60
4.2	Указания по установке.....	61
4.3	Электрический шкаф и схема.....	64
4.4	Типоразмеры электрических кабелей и максимальные токи предохранителей.....	66
5	Руководство по эксплуатации.....	68
5.1	Ввод в эксплуатацию.....	68
5.2	Пуск.....	68
5.3	Методика останова.....	69
5.4	Сбой электропитания.....	70
6	Техническое обслуживание.....	71
6.1	План профилактического технического обслуживания.....	71
6.2	Комплекты для сервисного обслуживания.....	72
6.3	Договоры на сервисное обслуживание.....	73
6.4	СЕРВИС ПЛАН.....	73
6.5	Замена адсорбента.....	74
7	Процедура регулировки.....	76
7.1	Регулировка реле давления клапана минимального давления.....	76
8	Решение проблем.....	77

9	Технические характеристики.....	80
9.1	Расчетные условия эксплуатации и ограничения.....	80
9.2	Данные по осушителю воздуха.....	80
10	Правила пользования.....	82
11	Директивы по осмотру.....	83
12	Директивы об использовании оборудования высокого давления.....	84
13	Заявление о соответствии.....	86

1 Правила техники безопасности

1.1 Пиктограммы безопасности

Пояснение

	Опасно для жизни
	Предупреждение
	Важное примечание

1.2 Общие правила техники безопасности

Общие меры безопасности

	Компания-производитель не несет ответственность за повреждение оборудования или травмы, вызванные невыполнением указаний, содержащихся в настоящем документе, или неосторожностью и отсутствием надлежащей внимательности при монтаже, эксплуатации, техническом обслуживании или ремонте оборудования, даже если такие требования не сформулированы в этой инструкции.
---	---

1. Сушители предназначены для эксплуатации в закрытом помещении.
2. Пользователи оборудования должны применять безопасные способы работы и соблюдать все местные правила и нормативные документы, регламентирующие вопросы техники безопасности.
3. Если какие-либо положения данного руководства противоречат нормам местного законодательства, необходимо руководствоваться более строгим предписанием из двух.
4. Установка, эксплуатация, обслуживание и ремонт должны осуществляться только специально обученными специалистами, имеющими соответствующий допуск.
5. Считается, что данный осушитель не может создавать воздух, пригодный для дыхания. Чтобы его можно было вдыхать, сжатый воздух должен пройти процедуру очистки в соответствии с местными нормами и стандартами.
6. Перед проведением работ по техническому обслуживанию, ремонту, регулировке, за исключением обычного обслуживания, остановите осушитель, нажмите кнопку аварийного останова, выключите питание от сети и сбросьте давление из осушителя. Кроме того, размыкатель электропитания должен быть разомкнут и заблокирован.
7. Никогда не играйте со сжатым воздухом и связанным с ним оборудованием. Не направляйте струю сжатого воздуха на себя и других людей. Не используйте струю сжатого воздуха для чистки одежды. Все операции с использованием сжатого воздуха для очистки оборудования производите с предельной осторожностью; пользуйтесь средствами защиты глаз.
8. Владелец оборудования несет ответственность за обеспечение безопасных условий работы осушителя. Детали и принадлежности, не способные обеспечить безопасность работ, подлежат обязательной замене.
9. Запрещается ходить по осушителю и его узлам или стоять на них.

1.3 Меры техники безопасности во время установки

Меры безопасности при установке

1. Подъем осушителя должен осуществляться только с применением подходящих подъемных устройств в соответствии с действующими правилами безопасности. Перед подъемом незакрепленные или поворачивающиеся детали должны быть надежно закреплены. Категорически запрещается находиться в опасной зоне под поднимаемой установкой. Ускорение и замедление подъема допускается только в безопасных пределах. Персонал, производящий работы в зоне подъемного оборудования, должен носить защитные каски.
2. Располагайте осушитель в таком месте, где воздух окружающей среды максимально холоден и чист. При необходимости смонтируйте воздуховод на стороне всасывания. Никогда не создавайте препятствий для забора воздуха. Следует минимизировать попадание в установку влаги вместе с всасываемым воздухом.
3. Перед присоединением труб снимите все пробки, заглушки, колпачки, выньте пакеты с адсорбентом.
4. Воздушные шланги должны быть подходящих размеров и соответствовать рабочему давлению. Никогда не используйте изношенные, поврежденные и отработанные шланги. Используйте только распределительные трубопроводы надлежащего размера, способные выдерживать рабочее давление.
5. Всасываемый воздух не должен содержать паров и воспламеняющихся веществ, например, растворителей краски, которые могут стать причиной возгорания или взрыва внутри установки.
6. Организуйте забор воздуха так, чтобы свободная одежда, которую носит персонал, не могла попасть в установку.
7. Убедитесь, что все трубопроводы свободно расширяются при воздействии тепла, а также не касаются и не приближаются к воспламеняющимся материалам.
8. Никакие внешние силы не должны воздействовать на выпускной клапан воздуха. Подсоединенная труба не должна испытывать растягивающих нагрузок.
9. Если используется дистанционное управление, на установке должна быть четко видимая надпись: **"ОПАСНО!: Эта установка управляется дистанционно и может запускаться без предупреждения"**.
Перед проведением любых работ по техническому обслуживанию или ремонту оператор должен удостовериться, что установка остановлена, и разъединитель выключен и заблокирован. В дальнейшем для обеспечения безопасности, лица, включающие установку дистанционно, должны принимать надлежащие меры предосторожности, чтобы обеспечить отсутствие на установке персонала, производящего работы или проверку. Наконец, к пусковому оборудованию должно быть прикреплено соответствующее письменное предупреждение.
10. Машины с воздушным охлаждением необходимо устанавливать так, чтобы обеспечивался достаточный приток охлаждающего воздуха, а охлаждающий воздух на выхлопе не попадал на впуск.
11. Электрические соединения должны выполняться в соответствии с правилами. Установки должны быть заземлены и защищены от короткого замыкания с помощью предохранителей во всех фазах. Рядом с оборудованием должен быть установлен блокируемый изолирующий выключатель сети.
12. На установках с системой автоматического пуска/останова или при включении автоматического перезапуска после аварийного выключения напряжения возле приборной панели должна быть прикреплена табличка с надписью: "Эта установка может быть включена без предупреждения".
13. Никогда не демонтируйте и не выводите из строя приборы безопасности, щитки или изоляцию, установленные в машине. Каждый сосуд высокого давления или смонтированное снаружи установки вспомогательное оборудование, содержащее воздух под давлением выше атмосферного, должно быть защищено необходимыми устройствами сброса давления.
14. Трубопроводы и другие части, температура которых превышает 80 °C (176 °F) и к которым могут случайно прикоснуться люди при проведении работ в нормальном режиме эксплуатации, должны

- иметь ограждения или теплоизоляцию. Остальные трубы с высокой температурой должны иметь четкую маркировку.
15. В установках с водяным охлаждением смонтированная снаружи система охлаждающей воды должна быть оснащена предохранительным устройством с заданной уставкой давления согласно максимальному впускному давлению охлаждающей воды.
 16. Если в воздушной сети вблизи от осушителя с адсорбентом не предусмотрен предохранительный клапан (например, предохранительный клапан компрессора), на сосудах осушителя необходимо установить полнопроходные предохранительные клапаны.
 17. Если максимальное давление компрессора выше расчетного давления осушителя, между ними необходимо установить полнопоточный предохранительный клапан, чтобы выпускать лишнее давление при выходе из строя или засорении предохранительного клапана осушителя.



Также изучите следующие документы: [Правила техники безопасности при эксплуатации](#) и [Правила техники безопасности при техническом обслуживании или ремонте](#).

Эти предостережения распространяются на работу машины или на потребляемый воздух или инертный газ. Выработка любого другого газа требует дополнительных предохранительных мер, характерных для применения, которое не рассматривается в данной инструкции.

Некоторые меры предосторожности носят универсальный характер и относятся к оборудованию разного типа, однако, некоторые из них могут не относиться к модели вашего оборудования.

1.4 Меры техники безопасности во время эксплуатации

Меры безопасности при эксплуатации

1. Необходимо соблюдать осторожность при прикосновениях к трубопроводам осушителя во время его работы. Если осушители используют нагрев для регенерации адсорбента, некоторые детали могут быть очень горячими.
2. Используйте только правильные типы и размеры концевых фитингов шлангов и соединений. При продувке воздуха через шланг или трубопровод надежно закрепите свободный конец. Незакрепленный конец шланга под давлением может вырваться, причинив травму. Перед тем, как отсоединять шланг, убедитесь, что давление в нем сброшено.
3. В качестве дополнительной меры безопасности оператор, отключающий машины с дистанционным управлением, должен принять соответствующие меры, чтобы убедиться, что их никто не будет осматривать или использовать. С этой целью оборудование с дистанционным управлением необходимо снабдить соответствующими предупреждающими табличками.
4. Запрещается эксплуатация установки в условиях, допускающих всасывание паров воспламеняющихся или токсичных веществ.
5. Никогда не нагружайте оборудование ниже или выше его номинальных характеристик.
6. Во время работы следите, чтобы все панели корпуса были закрыты. Панели корпуса разрешается открывать только на короткое время: например, чтобы выполнять плановые проверки. Вставляйте в уши беруши, когда снимаете панели.
7. Работники, находящиеся в помещениях, где уровень звукового давления достигает или превышает 90 дБ(А), должны пользоваться противошумными наушниками.
8. Периодически проверяйте, что:
 - Все защитные щитки находятся на своих местах и надежно закреплены
 - Все шланги и/или трубки внутри машины находятся в хорошем и надежном состоянии и не истираются
 - Отсутствие утечек

- Плотность затяжки всех крепёжных элементов
 - Все электрические проводники закреплены и находятся в хорошем состоянии
 - Предохранительные клапаны и другие устройства для сброса давления не забиты грязью или краской
 - Выходной клапан воздуха и воздушная сеть, т. е. трубы, муфты, коллекторы, клапаны, шланги и т. д., находятся в хорошем состоянии, не изношены и правильно эксплуатируются
9. Если теплый охлаждающий воздух от осушителей используется в воздушно-отопительных системах, например, для нагрева рабочей зоны, примите меры предосторожности от загрязнения воздуха и возможного загрязнения воздуха для дыхания.
 10. Не удаляйте и не разрушайте звукоизолирующие материалы.
 11. Никогда не удаляйте и не ломайте приборы безопасности, защитные щитки или изолирующие материалы, установленные на машине. Каждый сосуд или вспомогательное устройство для сбора воздуха, установленное снаружи машины и находящееся под давлением, величина которого выше атмосферного, должен быть защищен прибором или приборами для сброса давления, согласно требованиям.



Также изучите следующие документы: [«Правила техники безопасности при установке»](#) и [«Правила техники безопасности при техническом обслуживании или ремонте»](#).

Эти предостережения распространяются на работу машины или на потребляемый воздух или инертный газ. Выработка любого другого газа требует дополнительных предохранительных мер, характерных для применения, которое не рассматривается в данной инструкции.

Некоторые меры предосторожности носят универсальный характер и относятся к оборудованию разного типа, однако, некоторые из них могут не относиться к модели вашего оборудования.

1.5 Меры безопасности во время технического обслуживания и ремонта

Меры безопасности при техническом обслуживании и ремонте

1. Необходимо всегда использовать соответствующие защитные средства (защитные очки, перчатки, обувь и др.).
2. Для технического обслуживания и ремонтных работ используйте только подходящие инструменты.
3. Используйте только фирменные запасные части.
4. Все работы по техническому обслуживанию должны проводиться только после того, как оборудование остынет.
5. Пусковую аппаратуру необходимо оборудовать табличками с надписью «Оборудование ремонтируется; не запускать!».
6. В качестве дополнительной меры безопасности оператор, отключающий машины с дистанционным управлением, должен принять соответствующие меры, чтобы убедиться, что их никто не будет осматривать или использовать. С этой целью оборудование с дистанционным управлением необходимо снабдить соответствующими предупреждающими табличками.
7. Закрывайте клапан для выпуска воздуха из осушителя перед тем, как присоединять или отсоединять трубу.
8. Перед снятием любого находящегося под давлением компонента надежно изолируйте установку от всех источников давления и сбросьте давление во всей системе.

9. Никогда не применяйте воспламеняющиеся растворители или четырёххлористый углерод для чистки деталей. Принимайте меры предосторожности, чтобы не отравиться ядовитыми парами чистящих жидкостей.
10. Тщательно соблюдайте чистоту при выполнении технического обслуживания или ремонта. Избегайте загрязнения, укрывая детали и открытые отверстия чистой тканью, бумагой или лентой.
11. Никогда не выполняйте сварку, и ни в коем случае не изменяйте конструкцию сосудов, работающих под давлением.
12. Если имеется сигнал или какое-либо подозрение, что какая-то внутренняя деталь установки перегрета, то установка должна быть остановлена, но не должны открываться никакие крышки для обследования, пока не истечет время, достаточное для охлаждения. Это необходимо, чтобы избежать неожиданного воспламенения паров масла при контакте с воздухом.
13. Никогда не применяйте источник света с открытым пламенем для обследования внутреннего пространства машины, сосудов высокого давления и т. д.
14. Убедитесь, что никакие инструменты, лишние запасные детали или ветошь не оставлены внутри установки или на ней.
15. Все регулирующие и предохранительные устройства должны содержаться в исправности, это обеспечит их бесперебойную работу. Их нельзя выводить из рабочего процесса.
16. Перед чисткой установки для ее использования после технического обслуживания или капитального ремонта убедитесь, что все уставки рабочих давлений, температур и времени выбраны правильно. Проверьте, чтобы все устройства контроля и аварийного отключения были смонтированы и правильно функционировали.
17. Защищайте двигатель, электрическую и регулируемую аппаратуру и т.д. от попадания на них влаги, например, при паровой очистке.
18. Убедитесь, что все звукоизолирующие материалы и вибродемпферы, например, виброизоляционный материал облицовки, находятся в хорошем состоянии. Если они повреждены, замените их материалом, полученным от изготовителя, чтобы не допустить повышения уровня звукового давления.
19. Никогда не применяйте каустических растворителей, которые могут испортить материал воздушной сети, например, стаканы из поликарбоната.
20. **При работе с хладагентом следует соблюдать следующие меры предосторожности:**
 - Не вдыхайте пары хладагента. Убедитесь, что рабочее место хорошо проветривается, если нужно, используйте респиратор.
 - Используйте специальные перчатки. В случае попадания хладагента на кожу ее следует немедленно промыть водой. Если жидкий хладагент попадет на кожу через одежду, не трите участок и не снимайте одежду; обильно поливайте одежду свежей водой, пока не будет смыт весь хладагент, а затем обратитесь за медицинской помощью.
21. **При работе с адсорбентом следует соблюдать следующие меры предосторожности:**
 - Примите меры, предотвращающие попадание адсорбента в дыхательные пути.
 - Убедитесь, что рабочее место хорошо проветривается, если нужно, используйте респиратор.
 - При замене адсорбента следите за тем, чтобы не засыпать в осушитель избыточное количество адсорбента.



Изучите документы: [Правила техники безопасности при монтаже](#) и [Правила техники безопасности при эксплуатации](#).

Эти предостережения распространяются на работу машины или на потребляемый воздух или инертный газ. Выработка любого другого газа требует дополнительных предохранительных мер, характерных для применения, которое не рассматривается в данной инструкции.

Некоторые меры предосторожности носят универсальный характер и относятся к оборудованию разного типа, однако, некоторые из них могут не относиться к модели вашего оборудования.

2 Общее описание

2.1 Введение

Общие виды

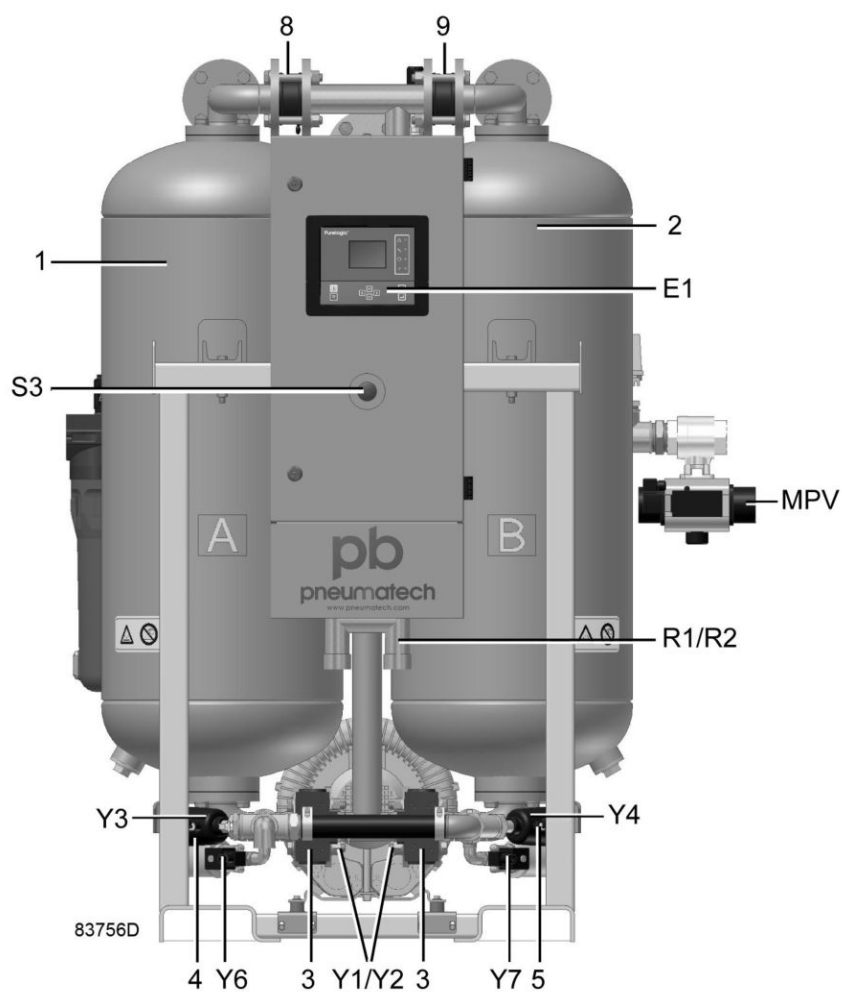

Вид спереди

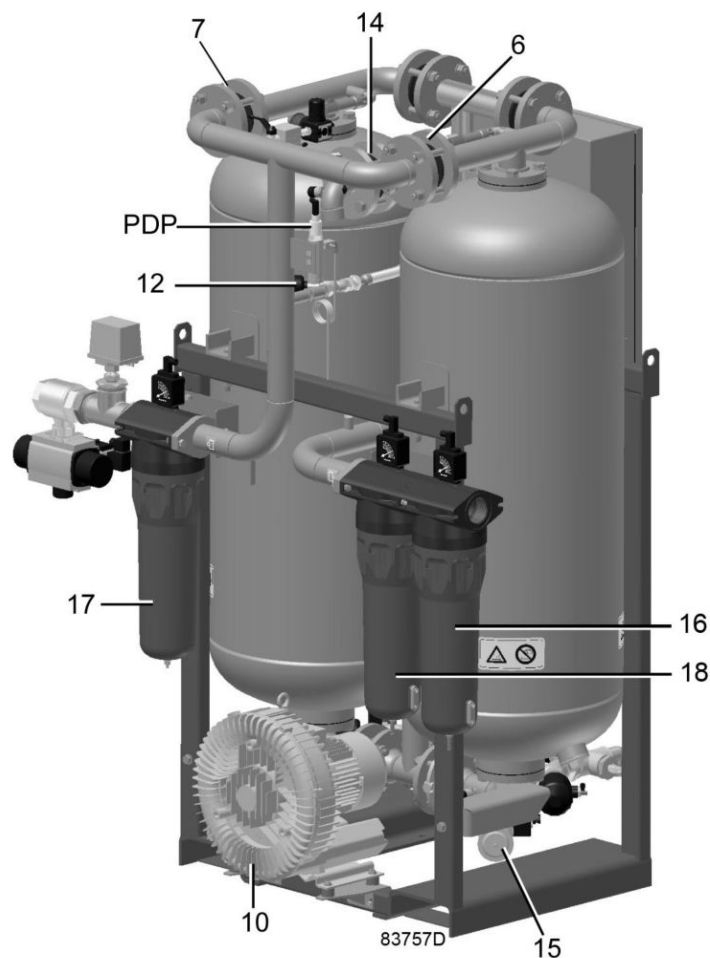

Вид сзади

Обозначение	Значение
1	Адсорбционная колонна А
2	Адсорбционная колонна В
3	Впускной клапан
4	Клапан регенерации, колонна А
5	Клапан регенерации, колонна В
6	Выпускной клапан, колонна А
7	Выпускной клапан, колонна В
8	Обратный клапан, регенерационный/охлаждающий воздух, колонна А
9	Обратный клапан, регенерационный/охлаждающий воздух, колонна В
10	Вентилятор
12	Клапан охлаждающего воздуха
14	Обратный клапан, вентилятор
15	Глушитель, стравливающий клапан, колонна А
16	Универсальный коалесцирующий фильтр
18	Высокоэффективный коалесцирующий фильтр
E1	Регулятор Purelogic™

Обозначение	Значение
PDP	Датчик точки росы под давлением
R1/R2	Нагревательные элементы
S3	Кнопка аварийного останова
Y1	Электромагнитный клапан, колонна А
Y2	Электромагнитный клапан, колонна В
Y3	Электромагнитный клапан, выпускной клапан А
Y4	Электромагнитный клапан, выпускной клапан В
Y5	Электромагнитный клапан, охлаждающий воздух
Y6	Выпускной клапан, колонна А
Y7	Выпускной клапан, колонна В
MPV	Клапан минимального давления

Описание

Осушители воздуха серии РВ удаляют из сжатого воздуха влагу, поглощая ее. Осушитель воздуха состоит из двух колонн, содержащих адсорбент. Пока одна колонна поглощает влагу, другая регенерируется. Каждые 4 часа функция колонны меняется на обратную.

Если установлен дополнительный измеритель точки росы, для экономии энергии продолжительность цикла смены колонн может быть увеличена. См. раздел [«Измеритель точки росы»](#).

Адсорбент состоит из гранул силикагеля и/или гранул молекулярного сита в зависимости от требуемой точки росы.

Он обеспечивает точку росы от -20 °C (-4 °F) до -40 °C (-40 °F).

После насыщения адсорбента его можно регенерировать при температуре от 130 °C (265 °F) до 300 °C (570 °F).

Ровная округлая форма гранул и их стекловидная глянцевая поверхность обеспечивают равномерное распределение потока, низкое падение давления, малое трение и очень малый выброс пыли.

При надлежащем техническом обслуживании и нормальных условиях эксплуатации осушителя сушильные гранулы могут поглощать влагу и периодически регенерироваться в течение 3 лет непрерывной работы.

Термостат управляет температурой регенерации. При высокой температуре регенерации, низком рабочем давлении, неисправности при смене колонн и т. д. включаются функции аварийной сигнализации.

После осушителя установлен клапан минимального давления, чтобы предотвратить высокую скорость воздушного потока (см. раздел [«Клапан минимального давления»](#)).

2.2 Схема воздушного потока

Схема потока

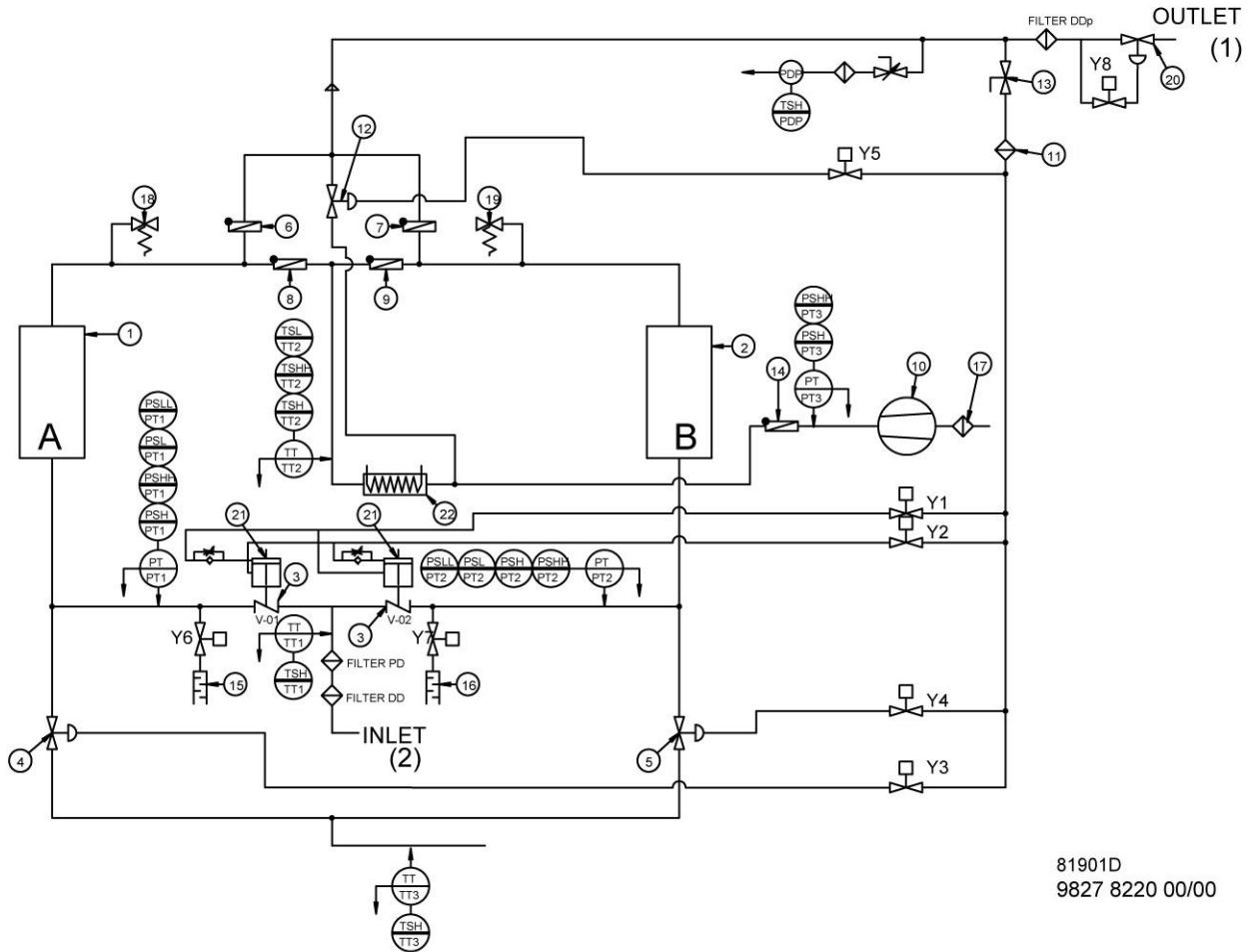

81901D
9827 8220 00/00

Обозначение	Описание	Обозначение	Описание
Y1	Электромагнитный клапан, колонна А	Y5	Электромагнитный клапан, охлаждающий воздух
Y2	Электромагнитный клапан, колонна В	Y6	Выпускной клапан, колонна А
Y3	Электромагнитный клапан, выпускной клапан А	Y7	Выпускной клапан, колонна В
Y4	Электромагнитный клапан, выпускной клапан В	Y8	Электромагнитный клапан, клапан минимального давления
1	Колонна осушителя А	2	Колонна осушителя В
3	Впускной дроссельный клапан	4	Выпускной клапан регенерации, колонна А
5	Выпускной клапан регенерации, колонна В	6	Перепускной клапан (выпуск), колонна А
7	Перепускной клапан (выпуск), колонна В	8	Перепускной клапан (вентилятор), колонна А

Обозначение	Описание	Обозначение	Описание
9	Перепускной клапан (вентилятор), колонна В	10	Вентилятор
11	Фильтр	12	Клапан охлаждающего воздуха
13	Регулятор давления	14	Обратный клапан, вентилятор
15	Глушитель А	16	Глушитель В
17	Впускной сетчатый фильтр	18	Предохранительный клапан А
19	Предохранительный клапан В	20	Клапан минимального давления
ТТ1	Температура на входе	ТТ2	Температура нагревателя
ТТ3	Температура на выходе регенерационного воздуха	РТ1	Давление, колонна А
РТ2	Давление, колонна В	РТ3	Давление нагнетания вентилятора
PDP	Точка росы под давлением на выходе осушителя		

Описание

Влажный сжатый воздух поступает в систему через впускной клапан (3) и подается в нижнюю часть одной из колонн (А или В). После прохождения через адсорбент, который поглощает влагу, сухой сжатый воздух выходит из осушителя через выпускной клапан (6 или 7). Влага в сушильной колонне удаляется в процессе регенерации.

2.3 Схема регенерации

Схема потока

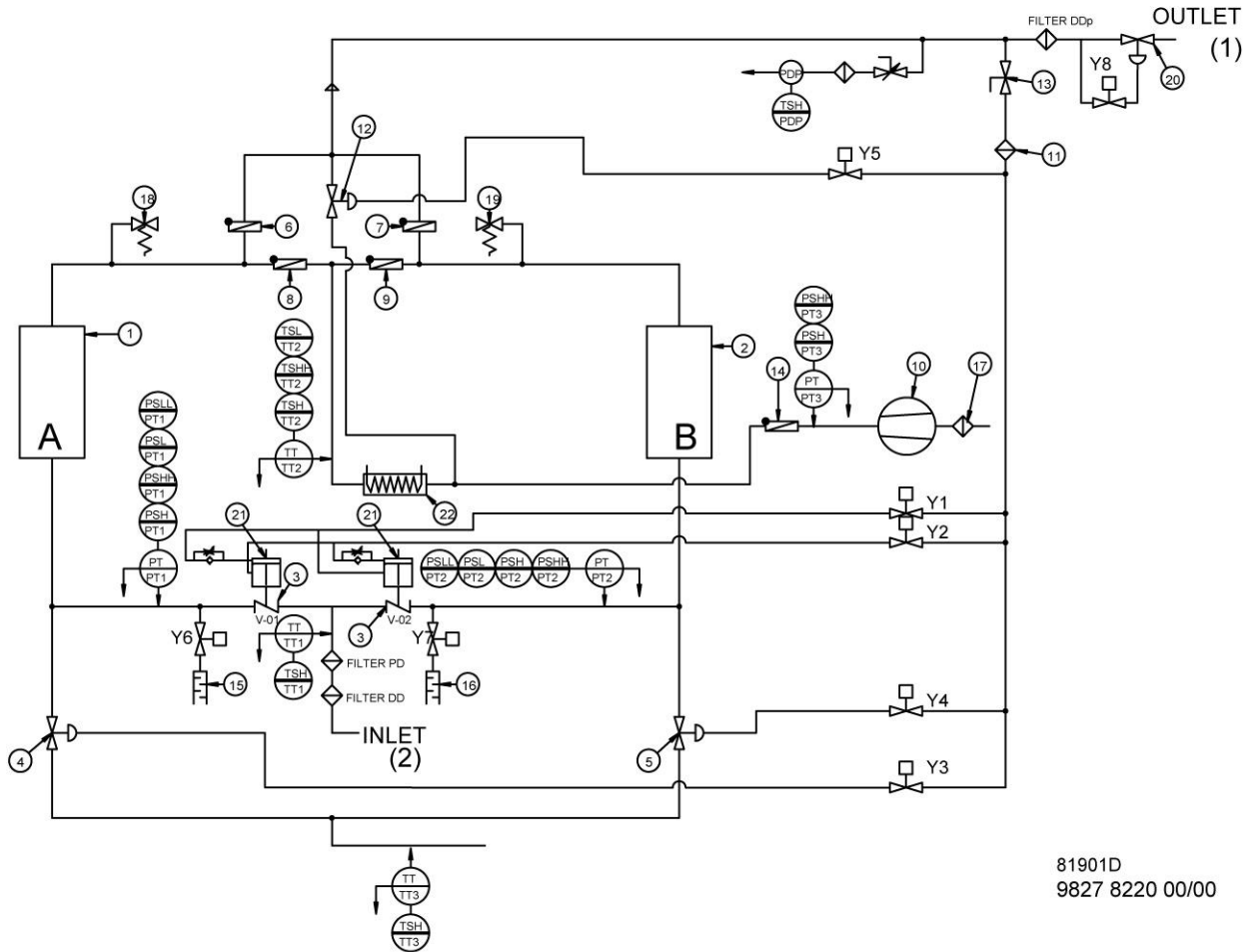

81901D
9827 8220 00/00

Обозначение	Значение
(1)	Выпускной патрубок
(2)	Вход
(3)	Фильтр

Описание

Влажные гранулы адсорбента сушатся на этапе регенерации. Через стравливающий клапан (Y6 или Y7) из колонны стравливается давление. Затем воздушный поток пропускается через обратные клапаны (8 или 9), через слои адсорбента и нагревается электрическими нагревателями, влага удаляется через выпускной клапан регенерации (4 или 5).

В типовом варианте все осушители оснащаются датчиком (ТТ3), который контролирует температуру на выходе процесса регенерации. Если температура достигла заданного значения, значит колонна уже достаточно регенерирована. В результате нагреватели выключаются без учета времени выполнения цикла. Это свойство позволяет значительно экономить энергию, особенно при низких нагрузках.

2.4 Охлаждение и выравнивание давления

Схема потока

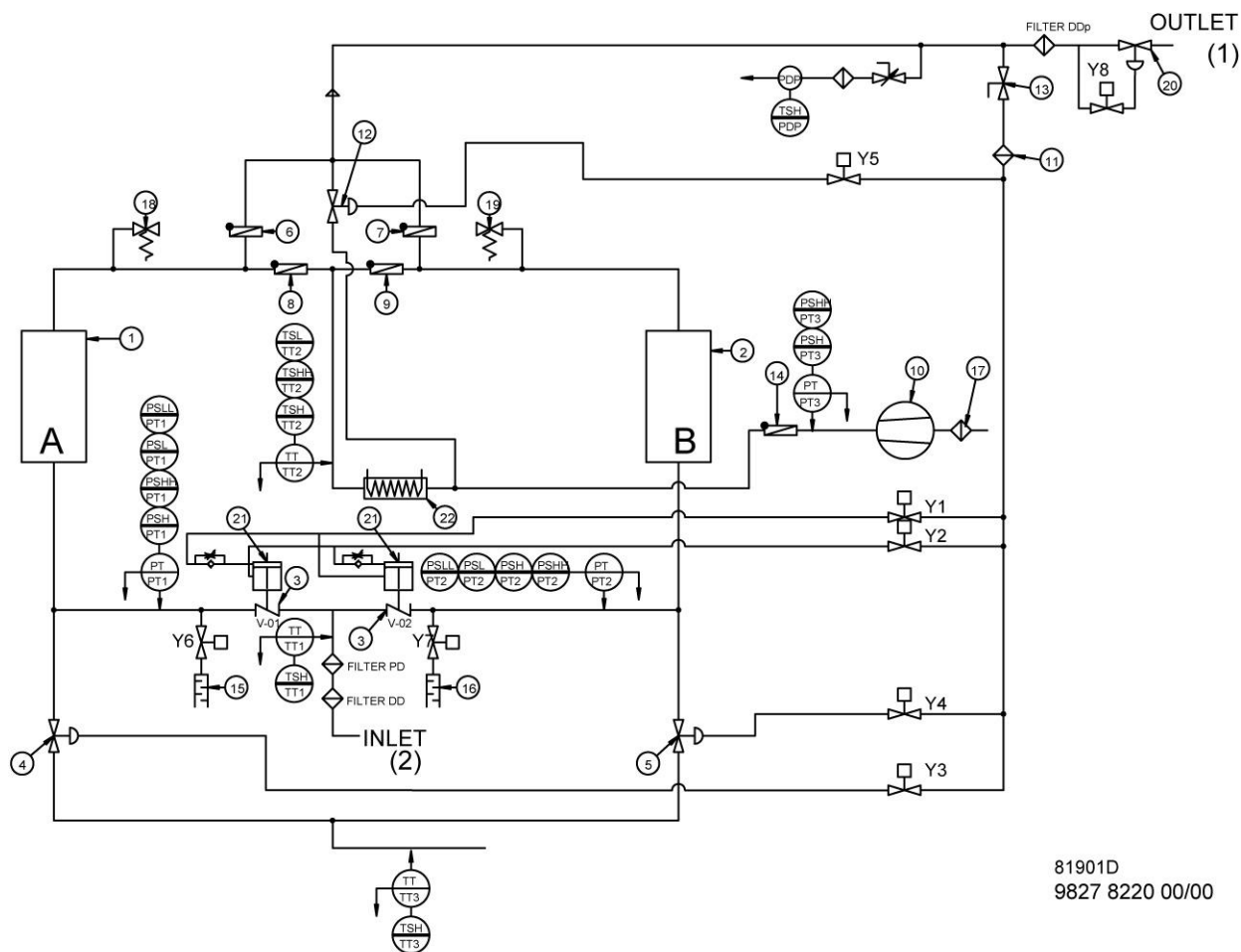

81901D
9827 8220 00/00

Обозначение	Значение
(1)	Выпускной патрубок
(2)	Вход
(3)	Фильтр

Описание

Примерно после 3 часов регенерации нагревательные элементы автоматически выключаются. Вентилятор продолжает гнать воздушный поток через колонну в течение восьми минут, охлаждая колонну и нагревательные элементы. Открывается клапан охлаждающего воздуха (12), и колонна примерно 45 минут охлаждается сухим сжатым воздухом.

В конце фазы охлаждения клапан регенерации (4 или 5) закрывается, и давление в колоннах выравнивается. Теперь колонна вновь готова адсорбировать влагу.

2.5 Переключение колонн

Описание

После выравнивания давления осушитель может переключать колонны, не вызывая падение давления в сети сжатого воздуха.

Поступающий в систему сжатый воздух теперь протекает через другую колонну. Сразу же после изменения положения впускного клапана выпускной клапан (Y6 или Y7) подлежащей регенерации колонны открывается.

В стандартном рабочем цикле осушителя переключение колонн происходит каждые 4 часа. Если осушитель оснащен дополнительным измерителем точки росы (см. раздел [Измеритель точки росы](#)), интервал переключения колонн можно удлинить до 24 часов. Это, в зависимости от нагрузки, приведет к значительной экономии энергии.

	<p>Осушитель может переключать колонны только в том случае, когда разность между давлениями в колоннах не превышает 0,5 бар (7,25 фунта/кв. дюйм).</p>
---	--

2.6 Измеритель точки росы

Описание

Измеритель точки росы управляет рабочим циклом осушителя и контролирует точку росы, повышая точность и снижая эксплуатационные расходы. Когда точка росы превысит заданное значение, измеритель точки росы прервет программу работы осушителя (не более чем на 24 часа), предотвращая переключение колонн. См. раздел [Рабочие циклы](#).

Сжатый воздух продолжает протекать через осушитель. Когда точка росы соответствует заданному значению, регулятор Purelogic™ продолжает работу, позволяя переключать колонны.

Аварийный сигнал по точке росы установлен на $-40\text{ }^{\circ}\text{C}$ ($-40\text{ }^{\circ}\text{F}$). Однако его нельзя отрегулировать для значений выше $-30\text{ }^{\circ}\text{C}$ ($-22\text{ }^{\circ}\text{F}$).

Если включена функция "Управление точкой росы под давлением" в меню "Параметры", можно выбрать, должен ли осушитель переключать колонны в соответствии с заданной программой в зависимости от времени или в соответствии с заданным значением точки росы. Однако осушитель ни при каких обстоятельствах не может переключать колонны чаще, чем через каждые 4 часа независимо от используемой системы управления.

Датчик нужно ежегодно калибровать. Рекомендуется ежегодно заменять воздушный фильтр, встроенный в блок датчика.

	<p>Когда осушитель запускается после продолжительного простоя, рекомендуется запустить осушитель на сутки с постоянным циклом. Сразу же после первоначального пуска осушителя или после замены адсорбента рекомендуется не менее чем на 24 часа изолировать датчик точки росы под давлением (PDP) с помощью запорного клапана. Это предотвратит загрязнение датчика и его фильтра пылью от адсорбента.</p>
---	--

2.7 Клапан минимального давления

Описание

Осушитель чувствителен к высоким скоростям воздушного потока, т. к. они могут нарушить слой адсорбента. При этом могут смешиваться различные типы адсорбента, и гранулы трутся друг об друга, создавая дополнительную пыль. Высокоскоростной поток возникает, когда компрессор запускается с пустой воздушной сетью, или при работе со слишком низким давлением воздуха на выходе. Большая выработка сжатого воздуха может привести к значительному перепаду давления, который, в свою очередь, увеличивает скорость.

Поэтому после осушителя устанавливается клапан минимального давления, который автоматически регулирует давление. Давление открывания клапана минимального давления должно устанавливаться равным рабочему давлению минус 1 бар (14,5 фунта/кв. дюйм).

Сведения об установке клапана см. в инструкции, поставляемой с клапаном минимального давления.

Описание регулировки давления открывания клапана минимального давления см. в разделе «[Регулировка реле давления клапана минимального давления](#)».

- 8092 2617 86 - Звуковое сопло для PV 760 S

2.8 Рабочие циклы

Описание

Осушителем PV управляет регулятор Purelogic™.

Основные этапы цикла:

Пункт	Функция колонны А	Функция колонны В	ВРЕМЯ
0	ОСТАНОВЛЕН	ОСТАНОВЛЕН	
1	Переключение	Переключение	
2	Сброс давления	Адсорбция	2 минуты
3	Открыт клапан регенерации	Адсорбция	5 с
4	Пуск вентилятора	Адсорбция	
5	Последовательность нагрева 1 (нагрев с вентилятором)	Адсорбция	185 минут
6	Последовательность охлаждения 1 (охлаждение с вентилятором)	Адсорбция	8 минут
7	Последовательность охлаждения 2 (время останова вентилятора)	Адсорбция	1 минута
8	Последовательность нагрева 2 (нагрев с продувкой)	Адсорбция	
9	Последовательность охлаждения 3 (охлаждение с продувкой)	Адсорбция	45 минут
10	Выравнивание давлений	Адсорбция	2 минуты
11	Ожидание	Адсорбция	
12	Переключение	Переключение	
13	Адсорбция	Сброс давления	2 минуты

Пункт	Функция колонны А	Функция колонны В	ВРЕМЯ
14	Адсорбция	Открыт клапан регенерации	5 с
15	Адсорбция	Пуск вентилятора	
16	Адсорбция	Последовательность нагрева 1 (нагрев с вентилятором)	185 минут
17	Адсорбция	Последовательность охлаждения 1 (охлаждение с вентилятором)	8 минут
18	Адсорбция	Последовательность охлаждения 2 (время останова вентилятора)	1 минута
19	Адсорбция	Последовательность нагрева 2 (нагрев с продувкой)	
20	Адсорбция	Последовательность охлаждения 3 (охлаждение с продувкой)	45 минут
21	Адсорбция	Выравнивание давлений	2 минуты
22	Адсорбция	Ожидание	
23	Пуск осушителя 1 (сброс давления)	Адсорбция	
24	Пуск осушителя 2 (открывание клапана регенерации)	Адсорбция	5 с
25	Адсорбция	Пуск осушителя 1 (сброс давления)	
26	Адсорбция	Пуск осушителя 2 (открывание клапана регенерации)	5 с

	<p>Если адсорбент полностью регенерируется до окончания цикла нагрева (этапы 5 и 16), температура на выходе регенерационного воздуха будет расти и датчик температуры (ТТЗ) заставит регулятор переключиться на следующий этап цикла (т.е. охлаждение с продувкой).</p> <p>Когда включается цикл, увеличенный из-за точки росы, или продолжительность цикла регенерации меньше 210 минут из-за сокращения цикла нагрева датчиком ТТЗ, осушитель остается в режиме ожидания (этапы 11 и 22).</p> <p>Для установок с рабочим давлением ниже 4,5 бар (изб.) при выборе осушителя должны быть выполнены специальные условия (проконсультируйтесь с вашим поставщиком).</p>
---	--

Дисплей на панели управления показывает, какие этапы цикла обрабатывают колонны, облегчая контроль за работой осушителя. Дисплей может также показывать температуру регенерации, уставки давления и времени, а также состояние клапанов, реле температуры, датчика точки росы и т. д.

Регулятор покажет предупреждение, рабочее давление упадет ниже минимальной уставки 4,5 бар (изб.) (65 фунтов/кв. дюйм (изб.)).

Когда повторный пуск осушителя (например, после отказа электроснабжения или защитного останова) производится с этапа нагрева или охлаждения, осушитель запустится на этапе 23 или 25 (пуск осушителя 1), чтобы сбрасывать давление до тех пор, пока давление в колонне не достигнет величины ниже 0,3 бар / 4,35 фунта/кв. дюйм. Затем он переходит к этапу 24 или 26 (пуск осушителя 2), чтобы открыть клапан регенерации. Через 5 секунд осушитель вернется к этапу, на котором произошел отказ.

3 Регулятор Purelogic™

3.1 Общая информация

Контроллер

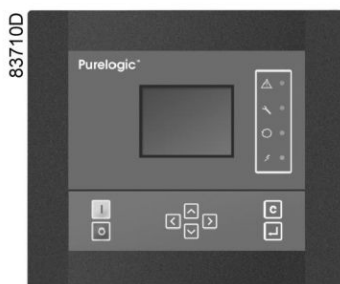

Общее описание

Регулятор Purelogic™ автоматически управляет работой осушителя и защищает его, т.е.:

- поддерживает стабильную точку росы;
- контролирует показатели давления, температуры и цифровые переключатели, чтобы обеспечить безопасную работу, и при необходимости осуществляет останов осушителя;
- при необходимости осуществляет повторный запуск осушителя.

Для управления осушителем, считывания и изменения программируемых параметров в контроллере имеется панель управления, оснащенная:

- светодиодами, показывающими состояние осушителя;
- дисплеем, показывающим рабочий режим или неисправность;
- клавишами для управления осушителем и доступа к данным, собранным регулятором;
- кнопками для пуска и останова осушителя вручную.

Автоматический перезапуск после исчезновения напряжения в электросети

Регулятор имеет встроенную функцию автоматического повторного запуска осушителя, если электрическое напряжение в сети восстанавливается после его исчезновения.



Если регулятор находится в режиме автоматической работы, то осушитель будет автоматически перезапускаться после возобновления подачи питания блока в течение запрограммированного промежутка времени.
Время восстановления питания (период времени, в течение которого должно восстановиться питание, чтобы мог произойти автоматический перезапуск) можно установить от 15 до 3600 секунд или на 'Не установлен.'. Если время восстановления питания установлено на 'Не установлен.', осушитель всегда будет запускаться повторно независимо от того, сколько понадобится времени, чтобы восстановить напряжение в сети питания. Можно также запрограммировать задержку перезапуска, что позволит, например, поочередно перезапускать осушитель и компрессоры.

3.2 Панель управления

Регулятор Purelogic™

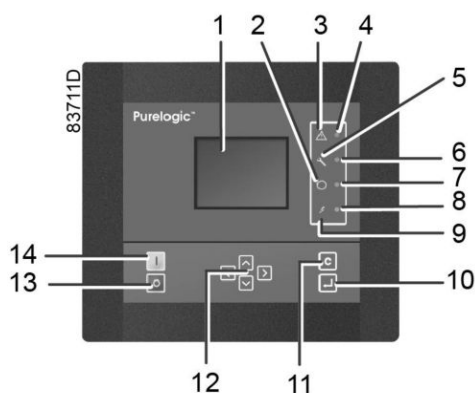

Детали и функции

Обозначение	Назначение	Функция
1	Экран	Отображает условия работы осушителя и ряд значков для навигации по меню.
2	Пиктограмма	АВТОМАТИЧЕСКАЯ РАБОТА
3	Пиктограмма	Общая аварийная сигнализация
4	Светодиод общей сигнализации	Мигает, если существует условие предупреждения об отключении.
5	Пиктограмма	СЕРВИС
6	Сервисный светодиод	Горит при необходимости сервисного обслуживания
7	Светодиод автоматического режима работы	Показывает, что регулятор находится в режиме автоматического управления осушителем.
8	Светодиод "Напряжение включено"	Показывает, что напряжение включено.
9	Пиктограмма	Напряжение включено
10	Клавиша Ввод	Клавиша активации выбранного меню или изменения выбранного параметра.
11	Клавиша Выход	Для возврата к предыдущему экрану или окончания текущего действия
12	Клавиши прокрутки	Клавиши для прокрутки по меню.
13	Кнопка останова	Кнопка останова осушителя. Светодиод (7) выключается.
14	Кнопка пуска	Кнопка для пуска осушителя. Светодиод (7) загорается, показывая, что регулятор Purelogic™ работает.

3.3 Используемые значки









Значки состояния

Значение	Значок	Описание
Выключен/Включен	 57786F	Когда осушитель выключен, значок неподвижен. Когда осушитель включен, значок вращается.
Режим управления машиной	 57790F	Локальный пуск/останов
	 57791F	Дистанционный пуск/останов
	 57792F	Управление по сети
Автоматический перезапуск после исчезновения напряжения в электросети	 57793F	Автоматический перезапуск после исчезновения напряжения в электросети активен
Недельный таймер	 57794F	Недельный таймер активен
	 57796F	Выключение
	 57797F	Предупреждение
Сервисное обслуживание	 57798F	Требуется сервисное обслуживание
Основной экран	 59162F	Изменить основной экран
	 82196F	Основной график

Значки ввода

Значок	Описание
 57799F	Давление
 57800F	Температура
 57801F	Цифровой ввод
 57802F	Специальная защита

Системные значки



Значок	Описание
 57804F	Осушитель
 57805F	Вентилятор
 57806F	Преобразователь частоты
 57807F	Слив
 57808F	Фильтр
 57809F	Электродвигатель
 57810F	Блок расширения для поиска неисправностей
 57792F	Проблема в сети
 57812F	Общая аварийная сигнализация

Значки меню

Значок	Описание
--------	----------

 57813F	ВХОДЫ
 57814F	ВЫХОДЫ
 57812F	Аварийные сигналы (Предупреждения, отключения)
 57815F	Счетчики
 58499D	Проверка
 57817F	Уставки
 57798F	Сервисное обслуживание
 57818F	История событий (сохраненные данные)
 57819F	Ключ доступа/Пароль пользователя
 57792F	СЕТЬ
 57820F	Уставка
 57867F	Информация
 59807D	Общие настройки

Стрелки навигации

Значок	Описание
 57821F	Вверх
 57822F	Вниз

3.4 Основной экран

Панель управления

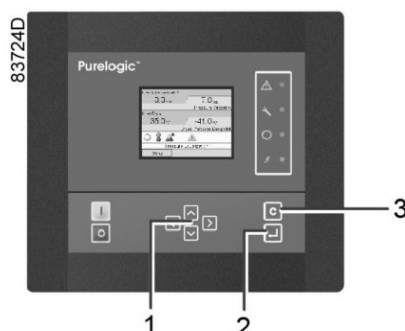

(1)	Клавиши прокрутки
(2)	Клавиша Ввод
(3)	Клавиша Выход

Функция

Меню основного экрана показывает рабочее состояние осушителя и обеспечивает переход ко всем функциям регулятора.

Основной экран выводится автоматически при включении питания и нажатии одной из клавиш. Он отключается автоматически через несколько минут, если не нажимается ни одна из клавиш.

Можно выбрать один из шести основных экранов:

1. Две линии значений
2. Четыре линии значений
3. График (высокое разрешение)
4. График (среднее разрешение)
5. График (низкое разрешение)
6. Dryer animation (анимированное изображение осушителя)

Анимированное изображение осушителя, отображение двух и четырех значений

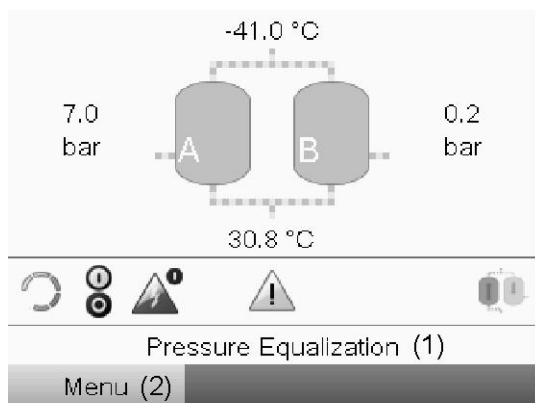

59307D

Dryer animation (анимированное изображение осушителя)

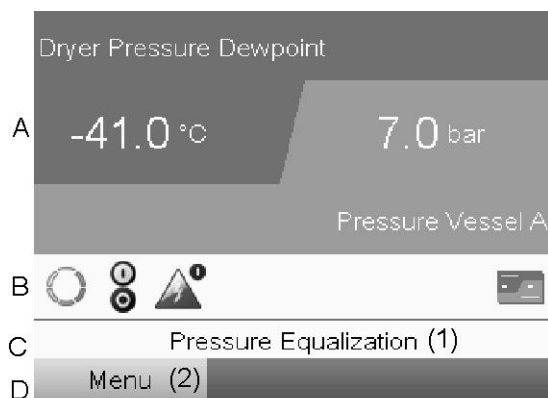

59312D

Две линии значений

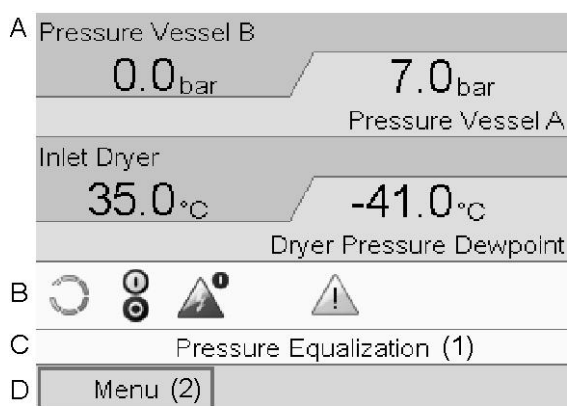

58535D

Четыре линии значений

Текст на рисунке

(1)	Выравнивание давлений
(2)	МЕНЮ

- **Раздел А.** Здесь приводятся сведения о работе осушителя (например, давление в сосудах А и В, точка росы под давлением осушителя, входная температура осушителя).
- **В Области В** описаны значки состояний. В этой области могут выводиться следующие значки:
 - **Постоянные значки**
Эти значки всегда присутствуют на основном экране (например, "ОСУШИТЕЛЬ ОСТАНОВЛЕН" или "РАБОТАЕТ", "СТАТУС ОСУШИТЕЛЯ").
 - **Дополнительные значки**
Дополнительные значки, которые отображаются только при активации соответствующей функции (например, недельный таймер, автоматический запуск после отказа электроснабжения и т. д.).
 - **Всплывающие значки**
Эти значки появляются на фоне ненормальных условий работы (предупреждения, отключения, техническое обслуживание, и т. д.).

Чтобы вывести более подробную информацию о выводимых значках, с помощью клавиш прокрутки выберите значок, затем нажмите клавишу Ввод.

- **Область С** называется Строкой состояния. Здесь выводится информация о выбранном значке. При выборе кнопки меню показываемый текст отражает рабочее состояние осушителя.
- **В Области D** выводятся командные клавиши. Назначение этих кнопок:
 - вызов или программирование установочных параметров
 - сброс сервисного сообщения
 - получение доступа ко всем данным, собранным контроллером
 Назначение кнопок изменяется в зависимости от отображаемого меню. Самыми общими функциями являются:

Назначение	Функция
МЕНЮ	Переход к меню
ИЗМЕНИТЬ	Изменение программируемых настроек
СБРОС	Сброс таймера или сообщения

Для активации командной клавиши выделите кнопку с помощью клавиш прокрутки и нажмите клавишу Ввод.

Чтобы вернуться к предыдущему меню, нажмите клавишу Выход.

Отображение графика

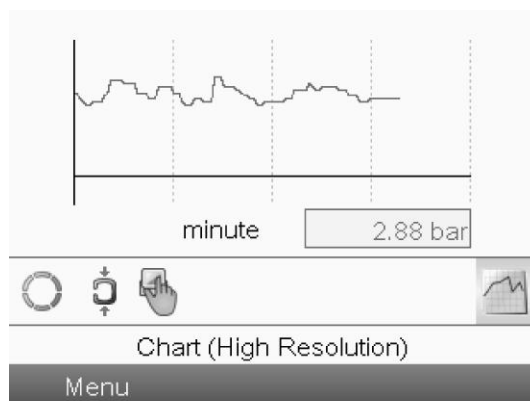

59166D

Если выбран вид «График (высокое разрешение)», на основном экране отображается график значения, выбранного в меню входов, с обновлением раз в минуту. Каждая точка на графике равна 1 секунде. На экране отображаются данные за 4 минуты.

Кнопка (значок) для выбора других окон изменяется: она выглядит как маленький график и выделена (активна).

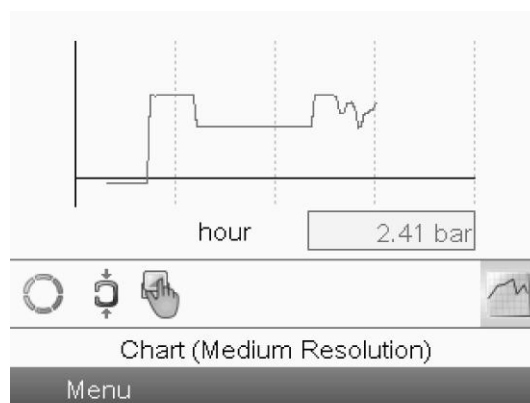

59167D

Если выбран вид «График (среднее разрешение)», на основном экране отображается график значения параметра с обновлением раз в час. Каждая точка равна среднему значению за 1 минуту. На экране отображаются данные за 4 часа.

Кнопка (значок) для выбора других окон изменяется: она выглядит как маленький график и выделена (активна).

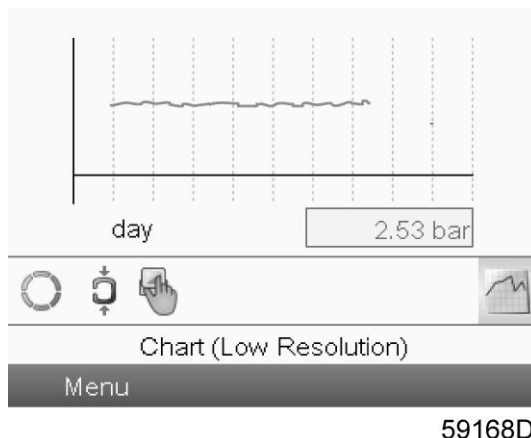

Если выбран вид «График (низкое разрешение)», на основном экране отображается график значения параметра с обновлением раз в день. Каждая точка равна среднему значению за 1 час. На экране отображаются данные за 10 дней.

Кнопка (значок) для выбора других окон изменяется: она выглядит как маленький график и выделена (активна).

3.5 Вызов меню

Панель управления

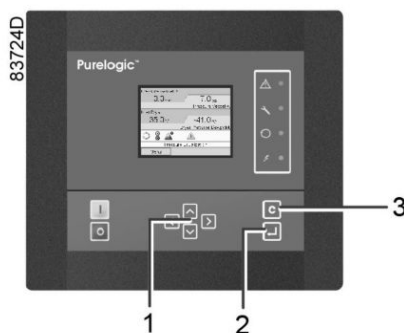

(1)	Клавиши прокрутки
(2)	Клавиша Ввод
(3)	Клавиша Выход

Описание

Если питание включено, автоматически выводится Основной экран (см. раздел [Основной экран](#)):

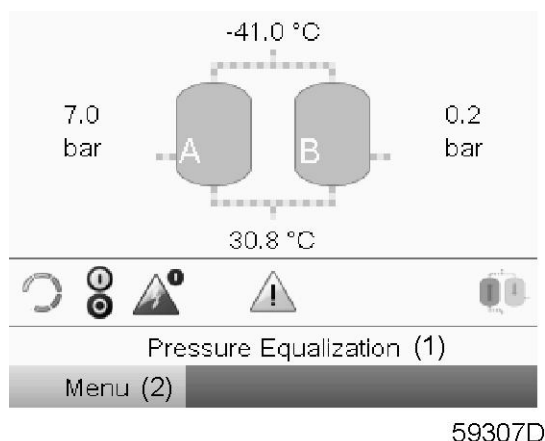

(1)	Выравнивание давлений
(2)	МЕНЮ

- Чтобы перейти к экрану "МЕНЮ", выберите кнопку Меню (2) с помощью клавиш прокрутки.
- Нажмите клавишу Ввод, чтобы перейти к меню. Появится следующий экран:

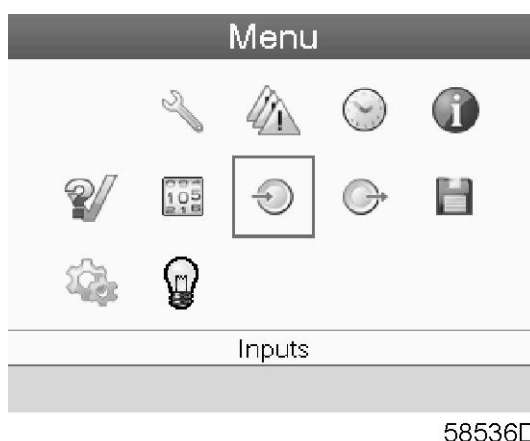

- На экране будет отображаться несколько значков. Каждый значок соответствует пункту меню. По умолчанию выбран значок Входы. В строке состояния указано название меню, соответствующего выбранному значку.
- При помощи клавиш прокрутки выберите требуемый значок.
- Нажмите клавишу Ввод (2), чтобы открыть меню, или клавишу Отмена (3), чтобы вернуться к основному экрану.

3.6 Меню входов

Значки меню, Входы



Функция

Для вывода информации о текущих измерениях и состоянии некоторых входов (например, значение давления в сосуде).

Процедура

Начните с Основного экрана (см. [Основной экран](#)):

- Переместите курсор на командную кнопку Меню и нажмите клавишу Ввод. Появится следующий экран:

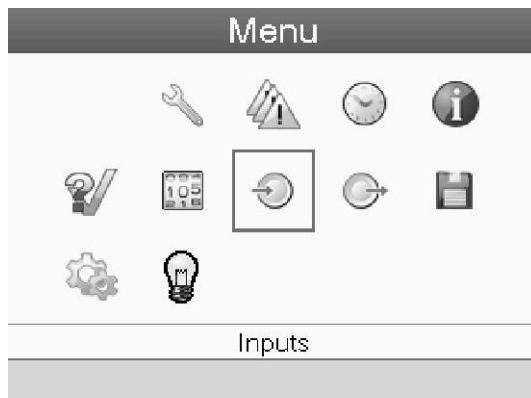

58536D

- Нажмите клавишу Ввод. Появится экран, аналогичный следующему:

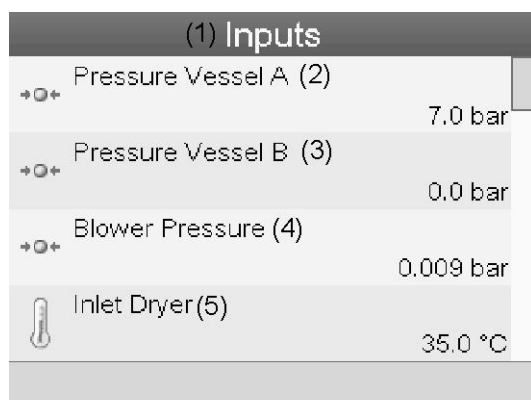

58538D

Текст на рисунке

(1)	ВХОДЫ
(2)	Сосуд высокого давления А
(3)	Сосуд высокого давления В
(4)	Давление нагнетания вентилятора (см. примечание *)
(5)	Вход осушителя

*: только для осушителей РВ (не для осушителей РН)

- На экране появятся первые пункты списка всех входов и соответствующих им значков и показаний. Просмотреть другие пункты списка можно, используя кнопку прокрутки.
- Если вход находится в состоянии предупреждения или отключен, то исходный значок будет заменен на значок предупреждения или отключения соответственно.

3.7 Меню выходов

Значки меню, Выходы



Функция

Вывод сведений о фактическом состоянии таких выходов, как состояние двигателя осушителя, сигнал точки росы под давлением, общее аварийное отключение и т.д.

Процедура

Начните с Основного экрана (см. [Основной экран](#)):

- Переместите курсор на командную кнопку Меню и нажмите клавишу Ввод. Появится следующий экран:

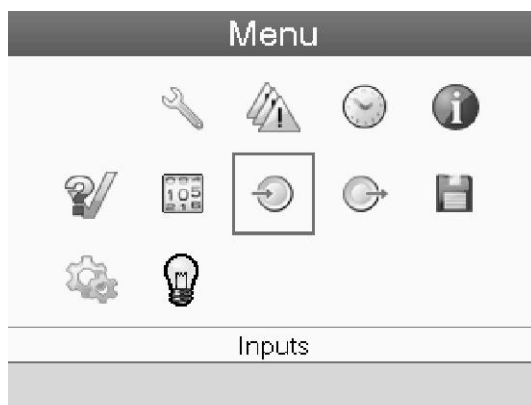

58536D

- Переместите курсор к значку Выходы, пользуясь клавишами прокрутки.
- Нажмите клавишу Ввод. Появится экран, аналогичный следующему:

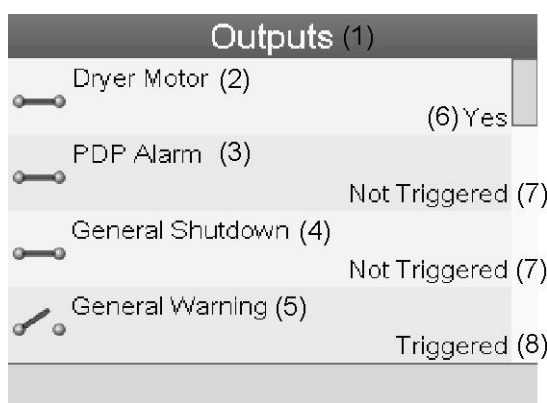

58539D

Текст на рисунке

(1)	ВЫХОДЫ
(2)	Двигатель осушителя (означает, что двигатель работает)
(3)	Сигнализация PDP

(4)	Общее аварийное отключение
(5)	Общее предупреждение
(6)	ДА
(7)	Не сработал
(8)	Сработал

- На экране появятся первые пункты списка всех выходов и соответствующих им значков и показаний. Просмотреть другие пункты списка можно, используя кнопку прокрутки.

3.8 Счетчики

Значки экрана Меню, Счетчики



Функция

Позволяет оператору просматривать:

- Нарботку в часах
- Количество пусков осушителя
- Количество часов работы регулятора
- Таймеры рабочего состояния

Процедура

Начните с Основного экрана (см. [Основной экран](#)):

- Переместите курсор на командную кнопку Меню и нажмите клавишу Ввод. Появится следующий экран:

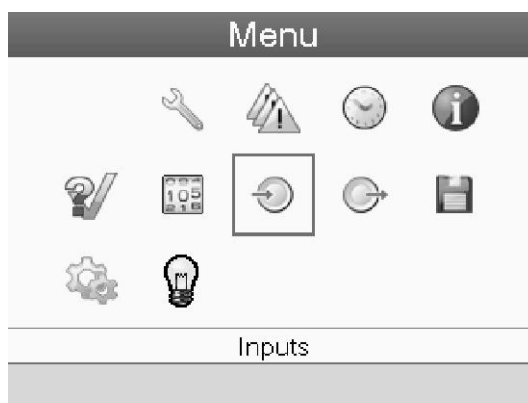

58536D

- С помощью клавиш прокрутки переместите курсор на значок Счетчики (см. выше, раздел Значки меню).
- Нажмите клавишу Ввод. Появится следующий экран:

Counters (1)	
Running Hours Dryer (2)	7 hours
Loaded Hours Dryer (3)	7 hours
Actual State Time (4)	07:21:45
Programmed State Time (5)	00:00:00
(6) Reset	
58540D	

Текст на рисунке

(1)	Счетчики
(2)	Часы работы осушителя
(3)	Часы работы осушителя под нагрузкой
(4)	Реальное время состояния
(5)	Запрограммированное время состояния
(6)	СБРОС

На экране появится список всех счетчиков и их фактические значения. Несколько счетчиков следят за изменением состояния осушителя:

- **Часы работы:** часы работы осушителя.
- **Часы работы под нагрузкой:** в отличие от часов работы это интервал времени, с которым соотносятся счетчики энергии; этот счетчик обнуляется при обнулении счетчиков энергии.
- **Реальное время режима:** время нахождения осушителя в текущем режиме.
- **Запрограммированное время режима:** максимальное время сохранения текущего режима.
- **Реальное время половины цикла:** время поглощения влаги адсорбционным сосудом (со времени переключения с предыдущего сосуда).
- **Запрограммированное время половины цикла:** время, необходимое на завершение половины цикла; минимальное значение показывается при отключении управления точкой росы под давлением, максимальное значение – при включении управления точкой росы под давлением.
- **Циклы регенерации сосуда А:** целое число, соответствующее количеству циклов регенерации, выполненных сосудом А.
- **Циклы регенерации сосуда В:** целое число, соответствующее количеству циклов регенерации, выполненных сосудом В.
- **Время ожидания:** время нахождения осушителя в режиме ожидания со времени последнего сброса счетчиков энергии. Этот счетчик не обнуляется после выхода из состояния ожидания и переключения сосуда. В следующий раз, когда осушитель окажется в режиме ожидания, он возобновит подсчет с предыдущего значения. Счетчик обнуляется автоматически при обнулении счетчиков энергии.
- **Энергосберегающий датчик точки росы под давлением (PDP):** количество энергии, сохраненное (в %) в результате использования датчика точки росы под давлением (PDP) со времени обнуления счетчиков энергии, то есть время ожидания, поделенное на время работы под нагрузкой.
- **Средняя тепловая мощность:** среднесуточное потребление тепловой мощности со времени последнего обнуления счетчиков энергии. Показание этого таймера = (время контактора

нагревателя x мощность нагревателя) / (время работы под нагрузкой). Таймер контактора нагревателя является внутренним, и его показания невозможно вызвать на экран. Таймер контактора нагревателя обнуляется при обнулении счетчиков мощности.

(Примечание: таймер средней тепловой мощности не используется вместе с осушителями PE.)

- **Часы работы регулятора:** отображает время работы регулятора Purelogic™. Этот таймер не обнуляется даже при загрузке нового программного обеспечения Purelogic™.

3.9 Меню истории событий

Значки меню, История событий



Функция

Вызов данных о последнем аварийном отключении и последнем аварийном останове.

Процедура

Начните с Основного экрана (см. [Основной экран](#)):

- Переместите курсор на командную кнопку Меню и нажмите клавишу Ввод. Появится следующий экран:

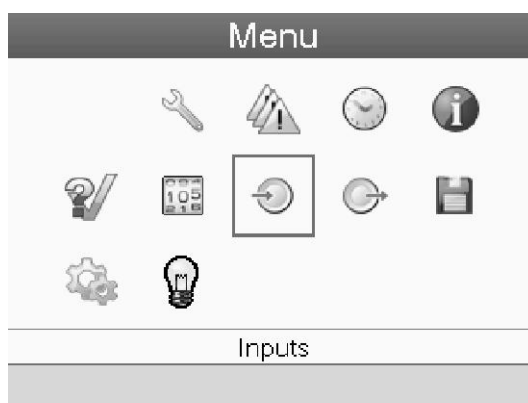

58536D

- С помощью клавиш прокрутки переместите курсор на значок "ИСТОРИЯ" (см. выше, раздел Значки меню).
- Показывается перечень случаев последних аварийных отключений и последних аварийных остановов.
- Прокрутите перечень, чтобы выбрать желаемую позицию аварийного отключения или аварийного останова.
- Нажмите клавишу Ввод для вывода даты, времени и других данных, отображающих состояние осушителя во время этого отключения или аварийного останова.

3.10 Меню проверки

Значки меню, Проверка



Функция

- Сброс давления из сосудов и проверка контактов на выходе.

	<ul style="list-style-type: none"> • Давление из сосудов можно сбросить только при останове осушителя (в выключенном состоянии). • Процедура проверки останавливается сразу после выбора другого меню на контроллере.
--	---

Процедура

Начните с Основного экрана (см. [Основной экран](#)):

- Переместите курсор на командную кнопку Меню и нажмите клавишу Ввод (2). Появится следующее окно:

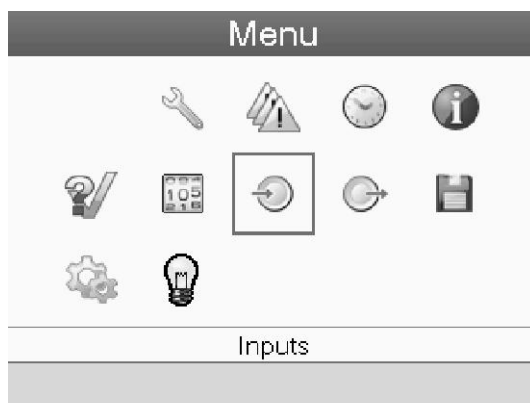

58536D

- С помощью клавиш прокрутки (1) переместите курсор на значок проверки (см. выше, раздел Значки меню).
- Нажмите клавишу Ввод (2). На дисплее появится следующее окно:

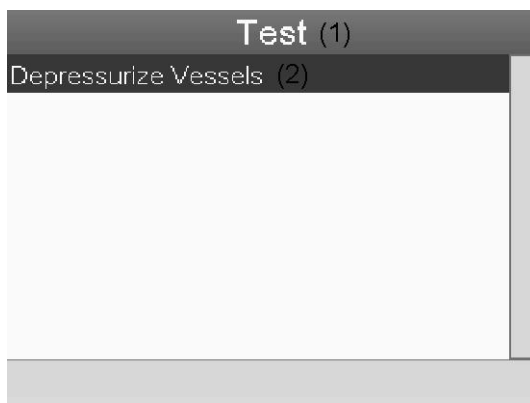

58541D

Текст на рисунке

(1)	ПРОВЕРКА
(2)	Depressurize vessels (сброс давления из сосудов)

- Пункт "Сброс давления из сосудов" выделяется красным цветом; нажмите клавишу ввода, чтобы сбросить давление из сосудов.

3.11 Сервисное меню

Значки меню, Сервисное обслуживание



Функция

- Сбрасывать выполняемые планы сервисного обслуживания.
- Проверять, когда должны выполняться следующие сервисные планы.
- Просматривать, какие планы сервисного обслуживания выполнялись ранее.
- Изменять программируемые интервалы сервисного обслуживания.

Процедура

Начните с Основного экрана (см. [Основной экран](#)):

- Переместите курсор на командную кнопку Меню и нажмите клавишу Ввод. Появится следующий экран:

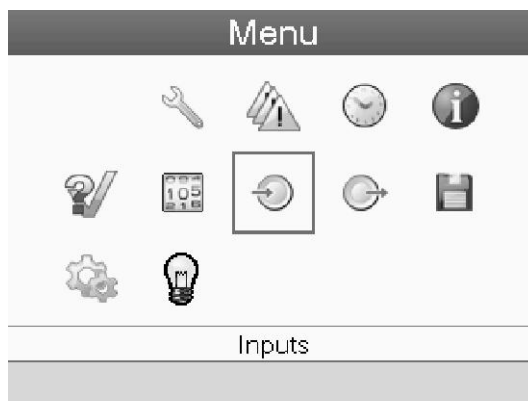

58536D

- С помощью клавиш прокрутки переместите курсор на значок Сервисное обслуживание (см. выше, раздел Значки меню).
- Нажмите клавишу Ввод. Появится следующий экран:

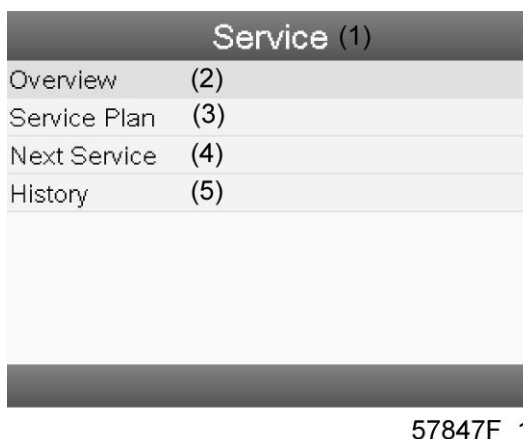

Текст на рисунке

(1)	СЕРВИС
(2)	Обзор
(3)	СЕРВИС ПЛАН
(4)	СЛЕДУЮЩЕЕ Т.О.
(5)	ИСТОРИЯ

- С помощью клавиш прокрутки выберите требуемый элемент и нажмите клавишу «Ввод», чтобы просмотреть более подробную информацию, как показано далее.

Обзор

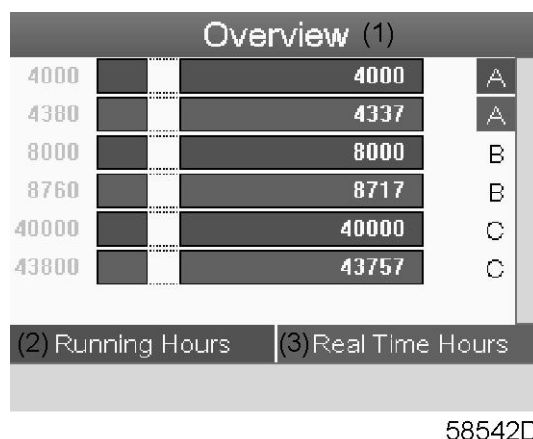

Текст на рисунке

(1)	Обзор
(2)	ЧАСЫ РАБОТЫ (зеленого цвета)
(3)	ЧАСЫ РЕАЛЬНОГО ВРЕМЕНИ (синего цвета)

Пример уровня обслуживания (A):

Значения, выводимые слева, обозначают программируемые интервалы сервисного обслуживания. Для интервала сервисного обслуживания А запрограммированное количество рабочих часов составляет 4000 ч. (верхний ряд, цифры зеленого цвета), а запрограммированное количество часов в реальном времени - 4380 ч., что соответствует шести месяцам (второй ряд, цифры синего цвета). Это означает,

что контроллер активизирует сервисные предупреждения по истечении 4000 часов работы или 4380 часов в реальном времени, в зависимости от того, что наступит раньше. Обратите внимание, что счетчик часов в реальном времени продолжает работать даже при отключенном контроллере.

Числа в строках указывают на количество часов, до проведения следующего сервисного обслуживания. В приведенном выше примере осушитель только что запущен, то есть до проведения следующего сервисного обслуживания осталось 4000 часов работы компрессора или 4337 часов в реальном времени.

Сервисные планы

Несколько операций сервисного обслуживания объединяются в группы (называемые уровень А, уровень В, и т. д.). Для каждого уровня установлено некоторое количество операций сервисного обслуживания, выполняемых через временные интервалы, запрограммированные в контроллере Purelogic™.

При достижении уровня сервисного плана на экране дисплея появится сообщение.

После выполнения всех операций технического обслуживания, относящихся к указанным уровням, нужно переустановить таймеры интервалов.

В Меню сервисного обслуживания, указанном выше, выберите «План сервисного обслуживания» (3) и нажмите клавишу «Ввод». Появится следующий экран:

Service Plan (1)		
(2) Level	(3) Running Hours	(4) Real Time
A	4000	4380
B	8000	8760
C	40000	43800
D		
E		

58543D

Текст на рисунке

(1)	СЕРВИС ПЛАН
(2)	УРОВЕНЬ
(3)	ЧАСЫ РАБОТЫ
(4)	ЧАСЫ РЕАЛ.ВР.

СЛЕДУЮЩЕЕ Т.О.

Next Service (1)	
(2) Level	(3) Running Hours
	(4) Actual 8
A	4000

58544D

Текст на рисунке

(1)	СЛЕДУЮЩЕЕ Т.О.
(2)	УРОВЕНЬ
(3)	ЧАСЫ РАБОТЫ
(4)	ТЕКУЩ.

В приведенном выше примере уровень сервисного обслуживания А установлен на 4000 часов работы, из которых прошло 8 часов.

ИСТОРИЯ

На экране ИСТОРИЯ отображается перечень всех операций сервисного обслуживания, которые выполнялись ранее. Операции отсортированы по дате выполнения. Наиболее поздние операции стоят в верхней части перечня. Чтобы просмотреть подробности о выполненном действии по обслуживанию (т.е. уровень обслуживания, часы работы или часы в реальном времени), клавишами прокрутки выберите желаемую позицию и нажмите клавишу «Ввод».

3.12 Меню уставок защиты

Значок Меню, Защита



Функция

Вывод уставок защиты.

	Перед сбросом предупреждения или сообщения об отключении обязательно устраните проблему. Быстрый сброс сообщений без устранения неисправности может привести к повреждению осушителя.
---	---

Процедура

Начните с Основного экрана (см. [Основной экран](#)):

- Переместите курсор на командную кнопку Меню и нажмите клавишу Ввод (2). Появится следующий экран:

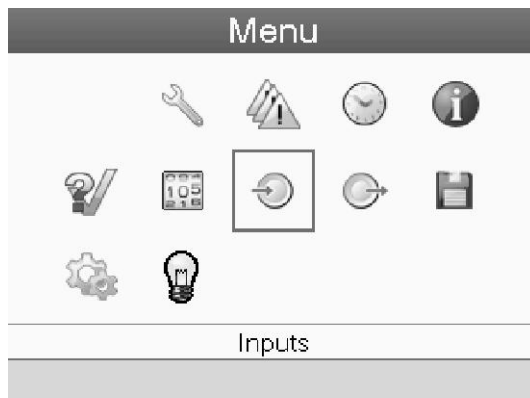

58536D

- С помощью клавиш прокрутки (1) переместите курсор на значок уставок защиты (см. выше, раздел [Значки меню](#)).
- Нажмите клавишу Ввод (2). Появится следующий экран:

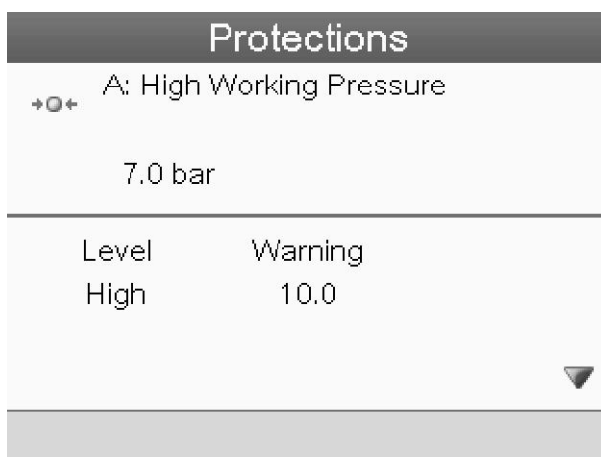

58545D

- На экран выводится список всех уставок защитного останова и предупреждения о защитном останове, а также их фактические значения. Активные сигналы выделяются желтым цветом. В случае аварийного отключения уставку защиты можно сбросить после устранения неисправности.

3.13 Меню недельного таймера

Значки меню, Недельный таймер



Функция

- Программирование команд пуска/останова осушителя в определенное время.

- Программирование команд пуска/останова осушителя в определенное время для заданного диапазона давления в сети.
- Можно запрограммировать четыре различные недельные схемы.
- Можно запрограммировать недельный цикл, то есть последовательность из 10 недель. Для каждой недели в цикле можно выбрать одну из четырех запрограммированных недельных схем.

Процедура

Начните с Основного экрана (см. [Основной экран](#)):

- Переместите курсор на командную кнопку Меню и нажмите клавишу Ввод. С помощью клавиш прокрутки выберите значок Таймер.

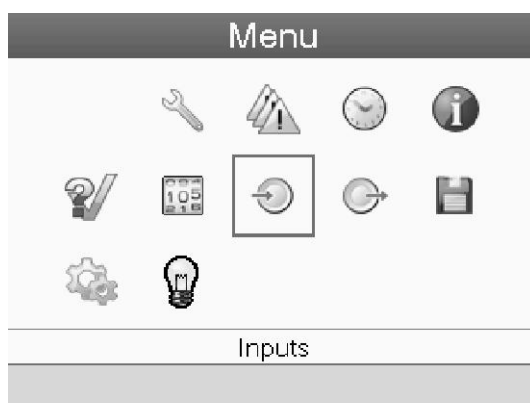

58536D

- Нажмите клавишу контроллера Ввод. Появится следующий экран:



58497D

Текст на рисунке

(1)	НЕДЕЛЬНЫЙ ТАЙМЕР
(2)	НЕДЕЛЬН. СХЕМЫ ДЕЙСТВ.
(3)	НЕДЕЛЬНЫЙ ЦИКЛ
(4)	СТАТУС
(5)	НЕДЕЛЯ 1
(6)	ОСТАВШЕЕСЯ ВРЕМЯ РАБОТЫ

Первый элемент списка выделен красным цветом. Выберите требуемый элемент и нажмите Ввод, чтобы изменить параметр.

Программирование недельных схем.

- Выберите Расписания операций на неделю и нажмите Ввод. Откроется новое окно. Первый элемент списка выделен красным цветом. Нажмите на контроллере клавишу Ввод, чтобы изменить параметр НЕДЕЛЬН. СХЕМА ДЕЙСТВИЙ 1.

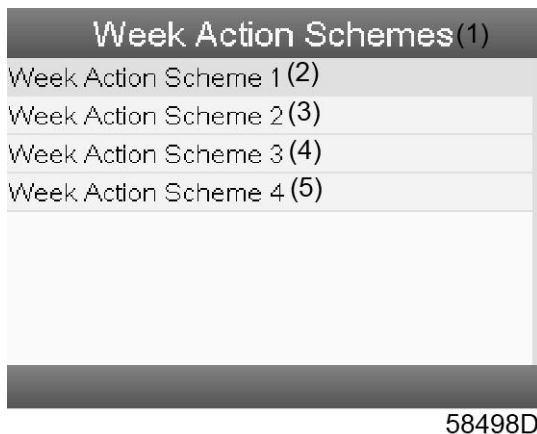

Текст на рисунке

(1)	НЕДЕЛЬН. СХЕМЫ ДЕЙСТВ.
(2)	НЕДЕЛЬН. СХЕМА ДЕЙСТВ. 1
(3)	НЕДЕЛЬН. СХЕМА ДЕЙСТВ. 2
(4)	НЕДЕЛЬН. СХЕМА ДЕЙСТВ. 3
(5)	НЕДЕЛЬН. СХЕМА ДЕЙСТВ. 4

- Появится расписание на неделю. Понедельник выбирается по умолчанию и выделяется красным цветом. Нажмите на контроллере клавишу Ввод, чтобы задать операции на этот день.

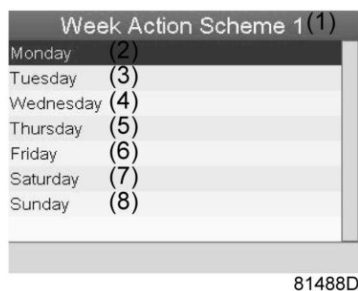

Текст на рисунке

(1)	НЕДЕЛЬН. СХЕМА ДЕЙСТВ. 1
(2)	ПОНЕДЕЛЬНИК
(3)	ВТОРНИК
(4)	СРЕДА
(5)	ЧЕТВЕРГ
(6)	ПЯТНИЦА
(7)	СУББОТА
(8)	ВОСКРЕСЕНЬЕ

- Откроется новое окно. Выбрана командная клавиша ИЗМЕНИТЬ. Нажмите на контроллере клавишу ввода, чтобы создать действие.

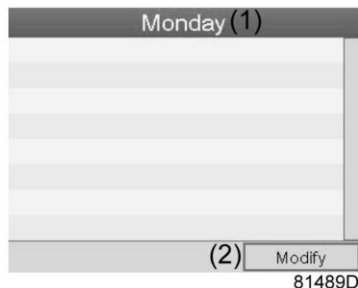

Текст на рисунке

(1)	ПОНЕДЕЛЬНИК
(2)	ИЗМЕНИТЬ

- Появится новое всплывающее окно. Выберите действие из списка, пользуясь клавишами прокрутки. Нажмите клавишу Ввод, чтобы подтвердить выбор.

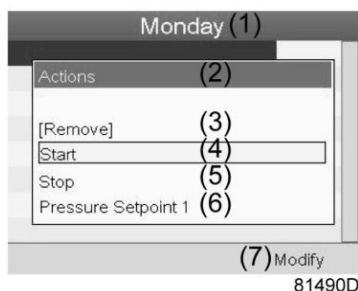

Текст на рисунке

(1)	ПОНЕДЕЛЬНИК
(2)	ДЕЙСТВИЯ
(3)	УДАЛИТЬ
(4)	ПУСК
(5)	СТОП
(6)	Pressure Set point 1 (уставка давления 1)
(7)	ИЗМЕНИТЬ

- Откроется новое окно. Действие будет отображено в первом дне недели.



Текст на рисунке

(1)	ПОНЕДЕЛЬНИК
(2)	ПУСК
(3)	СОХРАН.
(4)	ИЗМЕНИТЬ

- Для настройки времени используйте клавиши прокрутки, затем нажмите «Ввод».



Текст на рисунке

(1)	ПОНЕДЕЛЬНИК
(2)	ПУСК
(3)	СОХРАН.
(4)	ИЗМЕНИТЬ

- Появится всплывающее окно. При помощи клавиш прокрутки ↑ и ↓ измените количество часов. При помощи клавиш прокрутки ← и → измените количество минут.

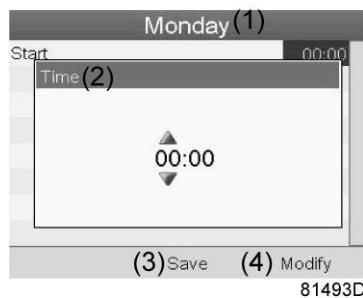

Текст на рисунке

(1)	ПОНЕДЕЛЬНИК
(2)	ВРЕМЯ
(3)	СОХРАН.
(4)	ИЗМЕНИТЬ

- Нажмите клавишу контроллера Выход. Выбрана командная клавиша ИЗМЕНИТЬ. При помощи клавиш прокрутки выберите действие «СОХРАН.».

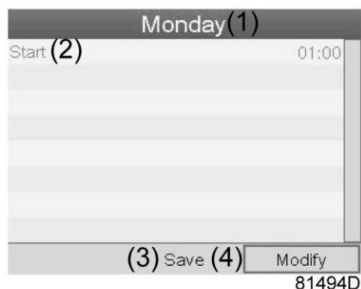

Текст на рисунке

(1)	ПОНЕДЕЛЬНИК
(2)	ПУСК
(3)	СОХРАН.
(4)	ИЗМЕНИТЬ

- Появится новое всплывающее окно. При помощи клавиш прокрутки выберите требуемое действие. Нажмите клавишу Ввод, чтобы подтвердить выбор.

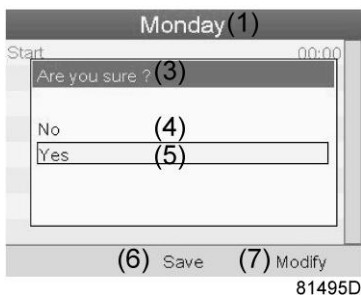

Текст на рисунке

(1)	ПОНЕДЕЛЬНИК
(3)	ПОДТВЕРДИТЕ
(4)	НЕТ
(5)	ДА
(6)	СОХРАН.
(7)	ИЗМЕНИТЬ

- Нажмите клавишу Выход, чтобы закрыть окно.
- Действие, которое отображается под названием дня, запланировано на этот день.

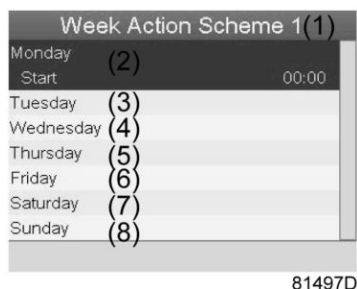

Текст на рисунке

(1)	НЕДЕЛЬН. СХЕМА ДЕЙСТВ. 1
(2)	ПОНЕДЕЛЬНИК - ПУСК
(3)	ВТОРНИК
(4)	СРЕДА
(5)	ЧЕТВЕРГ
(6)	ПЯТНИЦА
(7)	СУББОТА
(8)	ВОСКРЕСЕНЬЕ

Нажмите клавишу Выход, чтобы закрыть окно.

Программирование недельного цикла.

НЕДЕЛЬНЫЙ ЦИКЛ — это последовательность из 10 недель. Для каждой недели в цикле можно выбрать одну из четырех запрограммированных недельных схем.

- Выберите НЕДЕЛЬНЫЙ ЦИКЛ в главном списке меню НЕДЕЛЬНЫЙ ТАЙМЕР.



Текст на рисунке

(1)	НЕДЕЛЬНЫЙ ТАЙМЕР
(2)	НЕДЕЛЬН. СХЕМЫ ДЕЙСТВ.
(3)	НЕДЕЛЬНЫЙ ЦИКЛ
(4)	СТАТУС
(5)	НЕДЕЛЬНЫЙ ТАЙМЕР ВЫКЛ.
(6)	ОСТАВШЕЕСЯ ВРЕМЯ РАБОТЫ

- Выводится список из 10 недель.

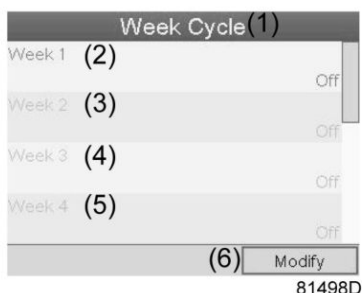

Текст на рисунке

(1)	НЕДЕЛЬНЫЙ ЦИКЛ
(2)	НЕДЕЛЯ 1
(3)	НЕДЕЛЯ 2
(4)	НЕДЕЛЯ 3
(5)	НЕДЕЛЯ 4
(6)	ИЗМЕНИТЬ

Дважды нажмите клавишу Ввод, чтобы внести изменения на первой неделе.

- Откроется новое окно. Выберите действие, напр., «НЕДЕЛЬН. СХЕМА ДЕЙСТВ. 1»

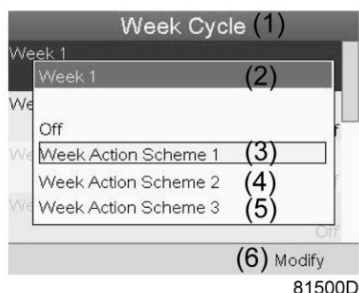

Текст на рисунке

(1)	НЕДЕЛЬНЫЙ ЦИКЛ
(2)	НЕДЕЛЯ 1
(3)	НЕДЕЛЬН. СХЕМА ДЕЙСТВ. 1
(4)	НЕДЕЛЬН. СХЕМА ДЕЙСТВ. 2
(5)	НЕДЕЛЬН. СХЕМА ДЕЙСТВ. 3
(6)	ИЗМЕНИТЬ

- Проверьте состояние параметра НЕДЕЛЬНЫЙ ТАЙМЕР. Используйте клавишу Выход, чтобы вернуться в главное меню НЕДЕЛЬНЫЙ ТАЙМЕР. Задайте состояние недельного таймера.



Текст на рисунке

(1)	НЕДЕЛЬНЫЙ ТАЙМЕР
(2)	НЕДЕЛЬН. СХЕМЫ ДЕЙСТВ.
(3)	НЕДЕЛЬНЫЙ ЦИКЛ
(4)	СТАТУС
(5)	НЕДЕЛЬНЫЙ ТАЙМЕР ВЫКЛ.
(6)	ОСТАВШЕЕСЯ ВРЕМЯ РАБОТЫ

- Откроется новое окно. Выберите Неделя 1, чтобы включить недельный таймер.

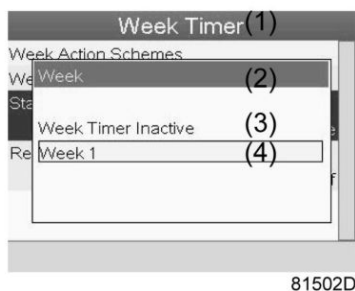

Текст на рисунке

(1)	НЕДЕЛЬНЫЙ ТАЙМЕР
(2)	НЕДЕЛЯ
(3)	НЕДЕЛЬНЫЙ ТАЙМЕР ВЫКЛ.
(4)	НЕДЕЛЯ 1

- Нажмите клавишу Выход, чтобы закрыть окно. Указано активное состояние недели 1.

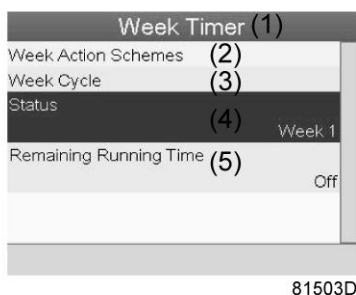

Текст на рисунке

(1)	НЕДЕЛЬНЫЙ ТАЙМЕР
(2)	НЕДЕЛЬН. СХЕМЫ ДЕЙСТВ.
(3)	НЕДЕЛЬНЫЙ ЦИКЛ
(4)	СТАТУС
(5)	ОСТАВШЕЕСЯ ВРЕМЯ РАБОТЫ

- Используйте клавишу Выход, чтобы перейти к главному меню НЕДЕЛЬНЫЙ ТАЙМЕР. Выберите пункт ОСТАВШЕЕСЯ ВРЕМЯ РАБОТЫ и нажмите клавишу Ввод на контроллере, чтобы изменить параметр.



81504D

Текст на рисунке

(1)	НЕДЕЛЬНЫЙ ТАЙМЕР
(2)	НЕДЕЛЬН. СХЕМЫ ДЕЙСТВ.
(3)	НЕДЕЛЬНЫЙ ЦИКЛ
(4)	СТАТУС
(5)	ОСТАВШЕЕСЯ ВРЕМЯ РАБОТЫ

- Этот таймер используется при задании недельного таймера, а также если по определенным причинам осушитель должен продолжать работу. На этом экране можно задать оставшееся время работы, например, 1 час. Таймер отсчета времени до момента истечения часов работы имеет приоритет перед недельным таймером.

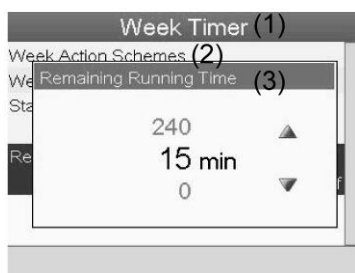

81505D

Текст на рисунке

(1)	НЕДЕЛЬНЫЙ ТАЙМЕР
(2)	НЕДЕЛЬН. СХЕМЫ ДЕЙСТВ.
(3)	ОСТАВШЕЕСЯ ВРЕМЯ РАБОТЫ

3.14 Меню информации

Значки меню, Информация



Функция

Отображение адреса компании Pneumatech в Интернете.

Процедура

Начните с Основного экрана (см. [Основной экран](#)):

- Переместите курсор на командную кнопку Меню и нажмите клавишу Ввод. Появится следующий экран:

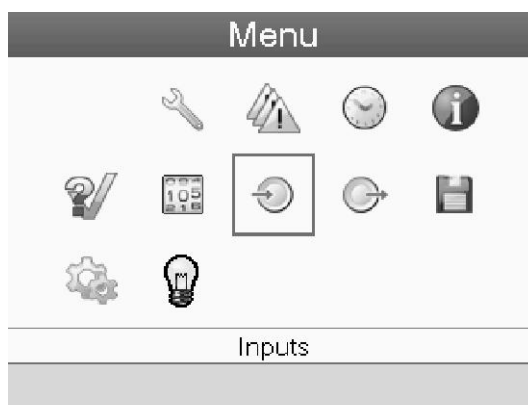

58536D

- С помощью клавиш прокрутки переместите курсор на значок Информация (см. выше, раздел Значки меню).
- Нажмите клавишу Ввод. На экране появится адрес сайта компании Pneumatech.

3.15 Изменение уставок

Значки меню, Настройки



Функция

Отображение и изменение ряда настроек (таких как время, дата, формат даты, язык, единицы измерения и т. д.).

Процедура

Начните с Основного экрана (см. [Основной экран](#)):

- Переместите курсор на командную кнопку Меню и нажмите клавишу Ввод. Появится следующий экран:

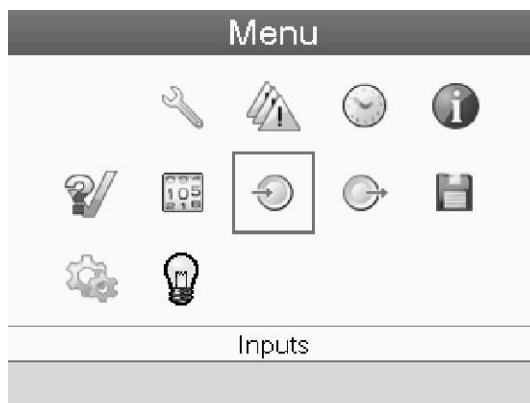





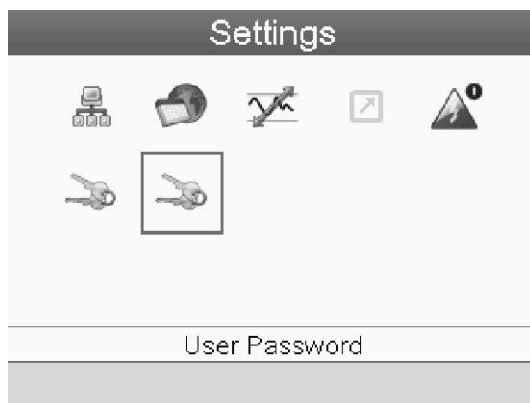

58536D

- С помощью клавиш прокрутки переместите курсор на значок Настройки (см. выше, раздел Значки меню).
- Нажмите клавишу Ввод. Появится следующий экран:



58546D

- На экране будет отображаться несколько значков.

Значок	Функция
 57792F	Настройки сети
 58470D	Общие настройки
 57820F	Регулирующие уставки
 57793F	Настройки автоматического перезапуска после исчезновения напряжения в электросети
 57819F	Ключ доступа
 57819F	Пароль пользователя

- Переведите курсор к значку, соответствующему функции, параметры которой необходимо изменить, и нажмите клавишу Ввод.

Изменение настроек сети

- Выберите значок настроек сети, действуя, как описано выше, затем нажмите клавишу Ввод (2). Появится следующий экран:

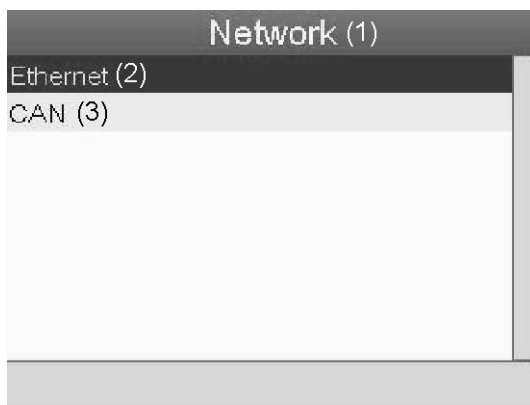

82089D

Текст на рисунке

(1)	СЕТЬ
(2)	ETHERNET
(3)	CAN

- Первый пункт (Ethernet) будет выделен красным цветом. При помощи клавиши прокрутки со стрелкой вниз выберите настройку, которую необходимо изменить, затем нажмите клавишу Ввод. Появится следующий экран:

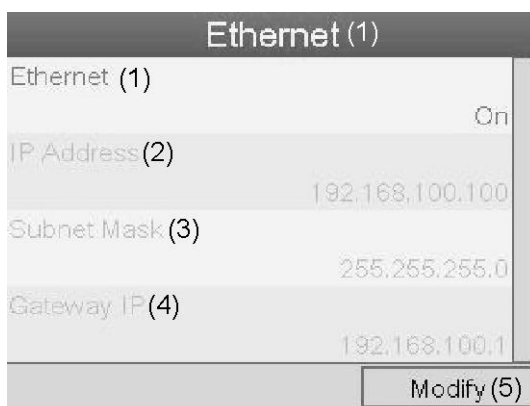

82090D

Экран настроек локальной сети Ethernet

Текст на рисунке

(1)	ETHERNET
(2)	IP АДРЕС
(3)	Маска подсети
(4)	IP ШЛЮЗА
(5)	ИЗМЕНИТЬ

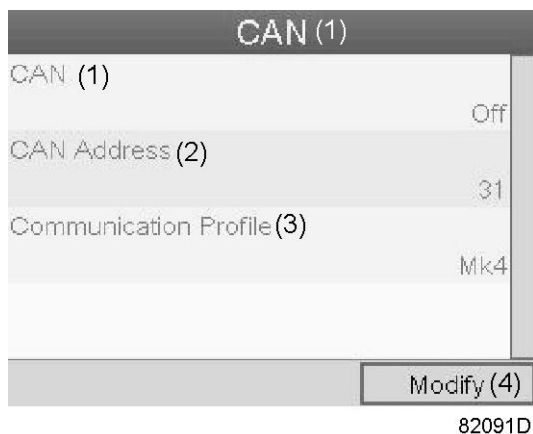

Экран настроек CAN

Текст на рисунке

(1)	CAN
(2)	CAN АДРЕС
(3)	Профиль связи
(4)	ИЗМЕНИТЬ

- Нажмите клавишу Ввод, первый пункт (Ethernet) будет выделен красным цветом.
- При помощи клавиш прокрутки переместите курсор к параметру, который необходимо изменить (например, Ethernet), и нажмите клавишу Ввод (2).
- Появится всплывающее окно. При помощи клавиш прокрутки ↑ или ↓ выберите требуемый параметр и нажмите клавишу Ввод.

Общие настройки

- Выберите значок общих настроек, действуя, как описано выше, затем нажмите клавишу Ввод (2). Появится следующий экран:

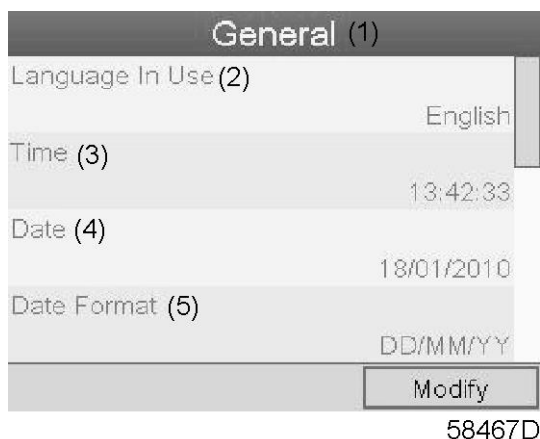

Текст на рисунке

(1)	Общая информация
(2)	ЯЗЫК СООБЩЕНИЙ
(3)	ВРЕМЯ
(4)	ДАТА
(5)	Формат даты

- На экран выводится первые пункты списка настроек. Просмотреть другие пункты списка можно, используя кнопку прокрутки.
- Нажмите клавишу Ввод (2); первый пункт списка (Язык сообщений) будет выделен красным цветом.
При помощи клавиши прокрутки со стрелкой вниз выберите настройку, которую необходимо изменить, затем нажмите клавишу Ввод.
- Появится всплывающее окно. При помощи клавиш прокрутки ↑ или ↓ выберите требуемый параметр и нажмите клавишу Ввод.

Регулирующие уставки

- Выберите значок Регулировка в соответствии с описанием выше, затем нажмите кнопку Ввод (2). Появится следующий экран:

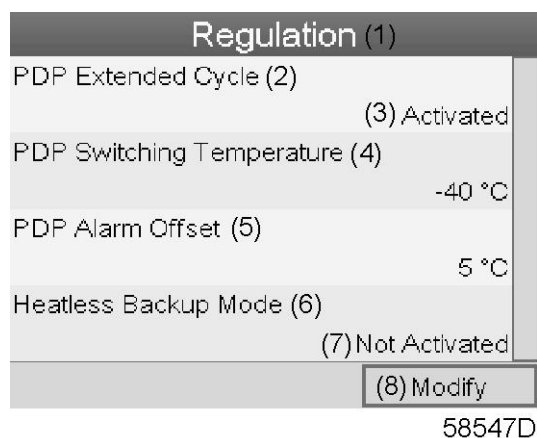

или

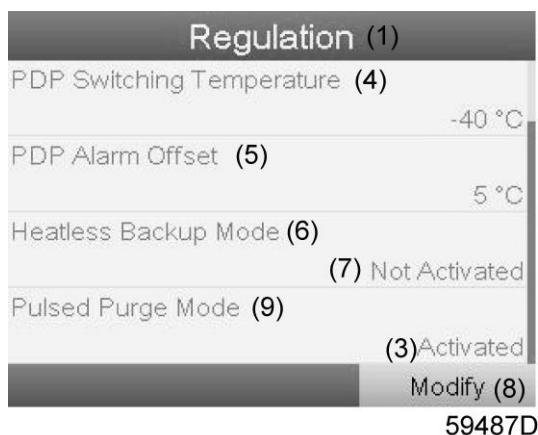

Текст на рисунке

(1)	РЕГУЛИРОВКА
(2)	Расширенный цикл точки росы под давлением
(3)	АКТИВИРОВАН
(4)	Точка росы, соответствующая переключению
(5)	Смещение сигнала точки росы под давлением
(6)	Резервный режим без нагрева (см. примечание *)
(7)	Не активирован
(8)	ИЗМЕНИТЬ
(9)	Режим импульсной продувки

*: неприменимо к осушителям PE

- На экран будет выведен список всех настроек.
- Нажмите клавишу Ввод (2); первый пункт списка (расширенный цикл PDP) будет выделен красным цветом.
При помощи клавиши прокрутки со стрелкой вниз выберите настройку, которую необходимо изменить, затем нажмите клавишу Ввод.
- Появится всплывающее окно. При помощи клавиш прокрутки ↑ или ↓ выберите требуемый параметр и нажмите клавишу Ввод.

Настройки регулирования:

- **Расширенный цикл точки росы:** цикл удлиняется посредством перевода сосуда в режим ожидания, если точка росы под давлением достаточно низкая после регенерации и охлаждения.
- **PDP switching temperature:** точка росы под давлением не должна повышаться до этой настройки до переключения сосудов, если осушитель находится в режиме ожидания.
- **Смещение сигнала точки росы под давлением:** сигнал точки росы под давлением активен, если: $\text{Точка_росы_для_давления} > \text{Точка_росы_соответствующая_переключению} + \text{Смещение_сигнала_точки_росы_для_давления}$. Так, порог срабатывания сигнала можно задавать независимо от порога переключения.
- **Резервный режим без нагрева:** этот режим может активировать заказчик при повреждении нагревателя: упрощенная последовательность состояний с охлаждением только продувкой сразу после активации этапа регенерации и адаптированным согласованием по времени.
- **Режим импульсной продувки:** Запатентованный компанией Pneumatech принцип регенерации путем импульсной продувки предполагает контроль полной нагрузки, при котором постоянная продувка для регенерации заменяется импульсной. Точка росы поддерживается с помощью повторяющихся серий коротких периодов продувки, сменяющихся повторным нагнетанием

давления и продолжительными периодами использования нагретого сухого воздуха. Такой режим эксплуатации сокращает время продувки и позволяет экономить энергию.

АВТОПЕРЕЗАПУСК

- Выберите значок автоматического перезапуска, действуя, как описано выше, затем нажмите клавишу Ввод (2). Появится следующий экран:

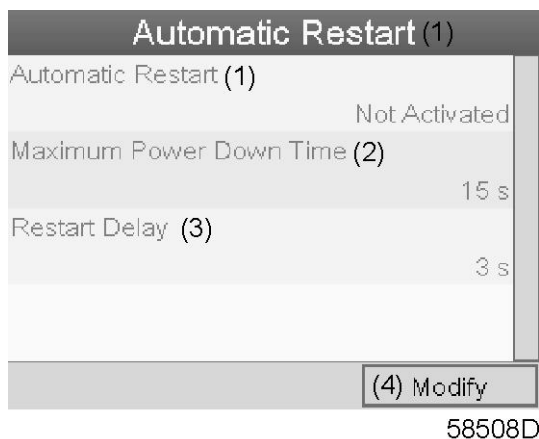

Текст на рисунке

(1)	АВТОПЕРЕЗАПУСК
(2)	ВРЕМЯ ОТСУТСТВИЯ ПИТАНИЯ
(3)	ЗАДЕРЖКА ПЕРЕЗАПУСКА
(4)	ИЗМЕНИТЬ

- На экран будет выведен список всех настроек.
- Нажмите кнопку ввода (2); первый пункт (АВТОПЕРЕЗАПУСК) будет выделен красным цветом. При помощи клавиши прокрутки со стрелкой вниз выберите настройку, которую необходимо изменить, затем нажмите клавишу Ввод.
- Появится всплывающее окно. При помощи клавиш прокрутки ↑ или ↓ выберите требуемый параметр и нажмите клавишу Ввод.

Ключ доступа

Регулятор позволяет программировать различные уровни защиты (например, пользователь, специалист по техобслуживанию и т.д.). Это меню служит для изменения уровня защиты. Перейдите к нужному значку с помощью клавиши прокрутки. Нажмите кнопку ввода. Нажмите кнопку ввода повторно, чтобы изменить уровень защиты. Нажмите кнопку ввода еще раз, появится всплывающее меню. При помощи клавиш прокрутки введите пароль нового уровня защиты. Нажмите клавишу ввода, чтобы подтвердить изменение.

Пароль пользователя

При активированной опции пароля неуполномоченные лица не могут изменять какие-либо настройки.

- С помощью клавиш прокрутки переместите курсор на значок Пароль.
- Нажмите клавишу Ввод.
- Чтобы изменить настройки, при помощи клавиш прокрутки выберите кнопку Изменить и нажмите клавишу Ввод. Затем введите новый пароль.

3.16 Дополнительное меню

Значки меню, Дополнительно



Функция

Чтобы вывести фактические значения точки росы под давлением, относительной влажности и уставки Н.О.Т.

Процедура

Начните с Основного экрана (см. [Основной экран](#)):

- Переместите курсор на командную кнопку Меню и нажмите клавишу Ввод (2). Появится следующий экран:

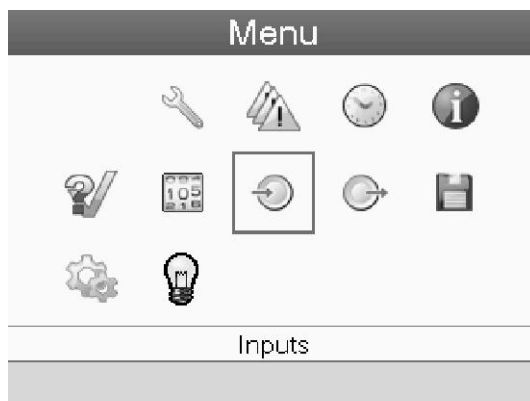

58536D

- С помощью клавиш прокрутки (1) переместите курсор на значок "Дополнительно" (см. выше, раздел "Значки меню")
- Нажмите клавишу Ввод (2). Появится экран, содержащий фактические значения точки росы под давлением, относительной влажности и уставки Н.О.Т.

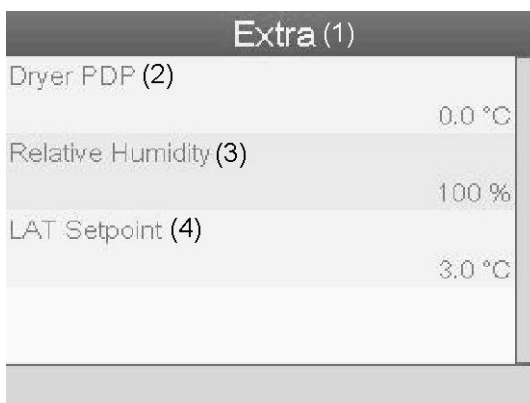

(1)	Дополнительно
(2)	Точка росы под давлением
(3)	Относительная влажность:
(4)	Уставка Н.О.Т.

3.17 Программируемые уставки

Описание

Устройства регулировки и приборы безопасности имеют заводскую регулировку, обеспечивающую оптимальные рабочие характеристики осушителя. Не требуется регулировка.

4 Установка

4.1 Размерные чертежи

Размеры

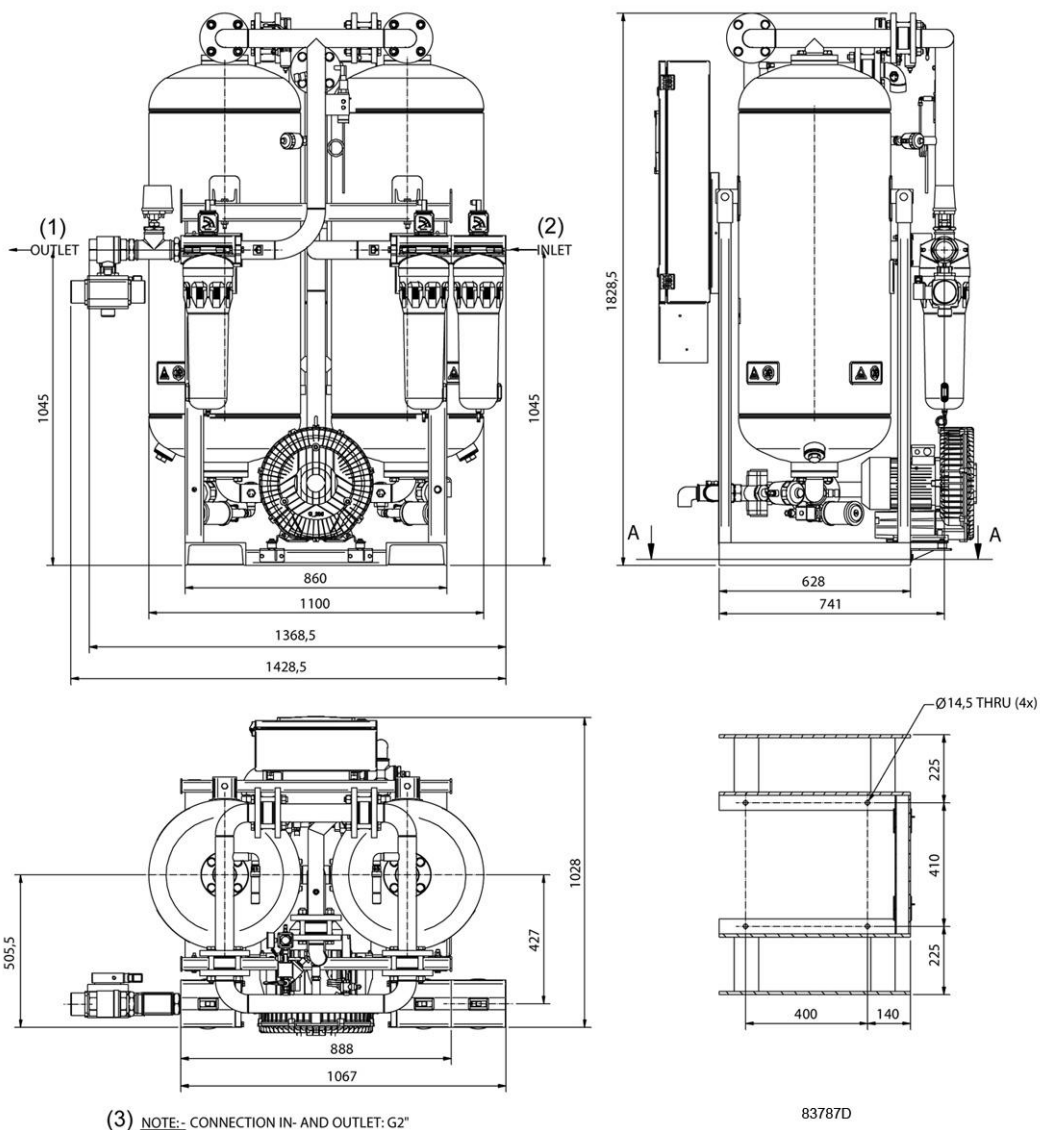

PB 760 S

4.2 Указания по установке

Рекомендации по установке

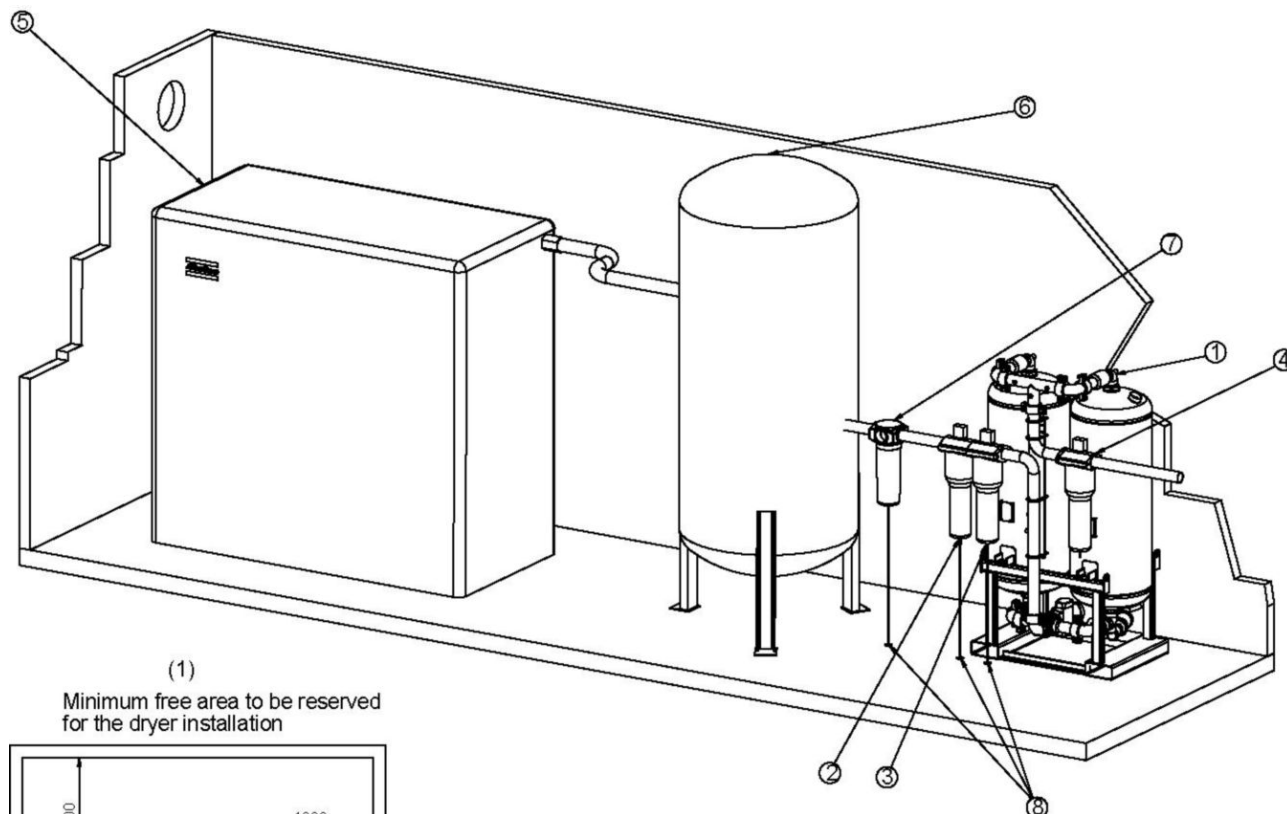

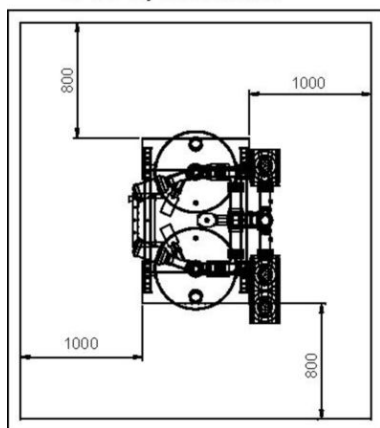

(1)
Minimum free area to be reserved
for the dryer installation



9827 7371 00
56617D

(1)	Минимальная свободная площадь, требуемая для установки осушителя
-----	--

Внимание

	<p>При монтаже трубопровода убедитесь в чистоте всех труб. В случае установки клапанов на входе и выходе осушителя на каждый сосуд необходимо установить клапаны сброса давления. На все присоединения к осушителю не должны действовать механические нагрузки. При необходимости следует использовать дополнительные гибкие соединения и опоры. Перед включением сетевого питания проверьте требования к напряжению по технической спецификации или паспортной табличке осушителя.</p>
	<p>Температура регенерационного воздуха на выходе может подниматься до 160 °С; примите меры, чтобы горячий воздух не попадал на персонал или воспламеняющиеся предметы. Для защиты персонала от прикосновения к горячим поверхностям осушителя должны быть приняты надлежащие меры.</p>

Установка

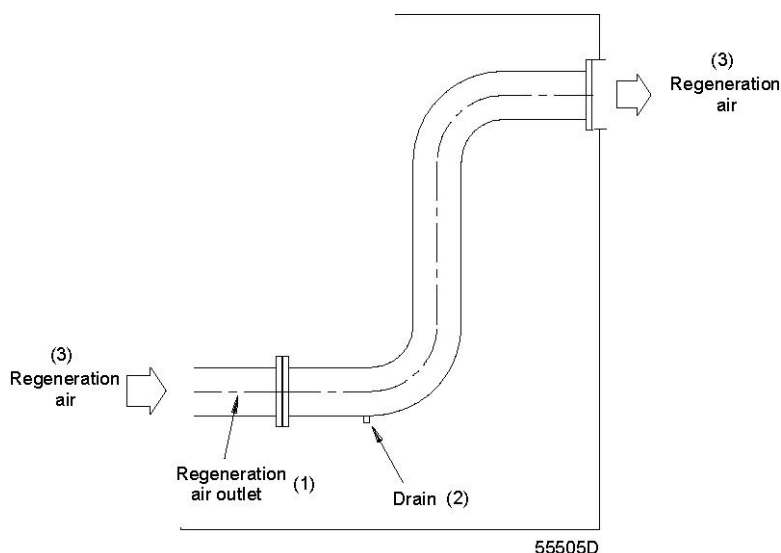

(1)	Выход регенерационного воздуха
(2)	Слив
(3)	Регенерационный воздух

- Устанавливайте осушитель на ровном полу, способном выдержать его вес.
Устанавливайте осушитель под крышей в тех местах, где окружающий воздух как можно чище, и где температура воздуха никогда не выходит за пределы ограничений (см. раздел [Ограничения и расчетные условия](#)). Если осушитель устанавливается в помещении, должна быть предусмотрена вентиляция, чтобы избежать повышения температуры и накопления влаги в процессе регенерации. Рекомендуется отводить регенерационный воздух наружу.
Если желательна подача выпускаемого регенерационного воздуха по трубопроводу в другое место, нужно учитывать максимальное допустимое падение давления. Если длина дополнительного трубопровода превышает 5 м, диаметр должен в 1,5 раза превышать диаметр первоначальной трубы для регенерационного воздуха. При монтаже более длинной трубы проконсультируйтесь с поставщиком.
Если труба поднимается вверх, предусмотрите сливное отверстие в ее самой нижней точке, чтобы удалять конденсат и предотвращать образование водяного затвора.

Труба регенерационного воздуха должна быть отделена от входа вентилятора, чтобы влага не могла попадать в осушитель через вентилятор.

Убедитесь, что вход воздуха в компрессор и в осушитель расположены так, что газы и другие воспламеняющиеся вещества не могут попадать внутрь, чтобы избежать накопления этих веществ в гранулах адсорбента.

Вокруг осушителя и фильтров должно быть оставлено достаточно места для технического обслуживания и замены фильтра.

2. На входе осушителя установлен универсальный фильтр. Этот фильтр улавливает твердые частицы крупнее 1 мкм при максимальном содержании примесей 0,5 частей на миллион (см. раздел [Введения](#) «Используемые фильтры»).
3. Высокоэффективный фильтр установлен ниже универсального. Этот фильтр улавливает твердые частицы крупнее 0,01 мкм при максимальном содержании примесей 0,01 частей на миллион (см. раздел [Введения](#) «Используемые фильтры»).
4. На выходе осушителя установлен фильтр частиц. Фильтр удаляет частицы размером до 1 мкм. Если нежелательно наличие паров и запахов масла, ниже по потоку после фильтра частиц необходимо установить угольный фильтр (см. раздел [Введения](#) «Используемые фильтры»).
5. Установите клапан минимального давления, поставляемый с осушителем без монтажа, на выпускной патрубке осушителя, как описано в инструкции, прилагаемой к клапану.
6. Подсоедините линии сжатого воздуха к входу и выходу осушителя. Перед присоединением труб продуйте их для удаления загрязнений от сварки и других загрязнений. Байпасная труба зачастую является полезным дополнением к оборудованию.
7. Рекомендуется устанавливать воздушный ресивер между компрессором и осушителем. Если установлен воздушный ресивер, в его нижней части должен быть предусмотрен слив конденсата.
8. Примите меры, чтобы в осушитель не попадали капли или струи воды. Для этого между компрессором и осушителем рекомендуется установить дополнительный влагоотделитель (WSD).
9. Проложите дренажный трубопровод от фильтров к дренажному коллектору для конденсата. Дренажные трубопроводы не должны погружаться в жидкость, содержащуюся в дренажном коллекторе. Чтобы сливать чистый конденсат, установите масло/влагоотделитель (обратитесь за консультацией к вашему поставщику).
10. Присоедините осушитель к электрической сети через разъединитель. Убедитесь, что напряжение первичной обмотки трансформатора соответствует напряжению питания. Необходимо убедиться в том, что электрические подключения соответствуют местным нормативам. Осушитель должен быть заземлен и защищен от коротких замыканий установкой предохранителей инертного типа во всех фазах.
11. Проверьте направление вращения вентилятора; воздух должен всасываться через входной сетчатый фильтр. При неправильном направлении вращения выключите напряжение и поменяйте местами два питающих провода.
12. Отрегулируйте реле давления клапана минимального давления, см. раздел [Регулировка реле давления клапана минимального давления](#).
13. Рекомендуется запускать и останавливать осушитель с помощью контакта «компрессор пущен/компрессор нагружен». Для выполнения необходимых присоединений см. раздел [Электрический шкаф и схема](#).
14. После замены адсорбента количество выделяющейся пыли может возрасти. Закройте запорный клапан к измерителю точки росы не менее чем на 24 часа. Рекомендуется заменить пылевой фильтр через неделю после замены адсорбента.
15. Если нужно соединить два осушителя для параллельной работы (не рекомендуется), должны быть приняты меры для равномерного распределения воздушного потока между осушителями. Проконсультируйтесь со своим поставщиком.

4.3 Электрический шкаф и схема

Электрический шкаф

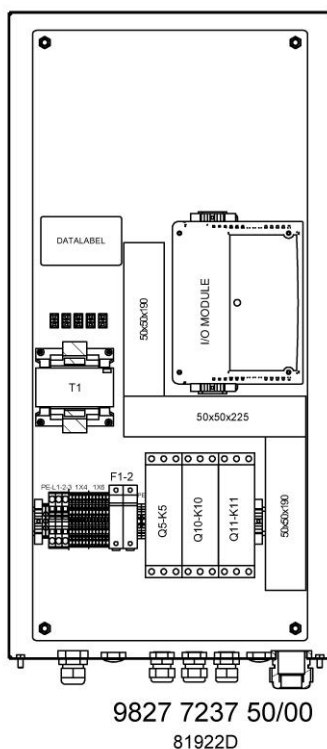

Электрический шкаф

Электрические схемы

Полная сервисная диаграмма имеется в электрическом шкафу управления компрессором.

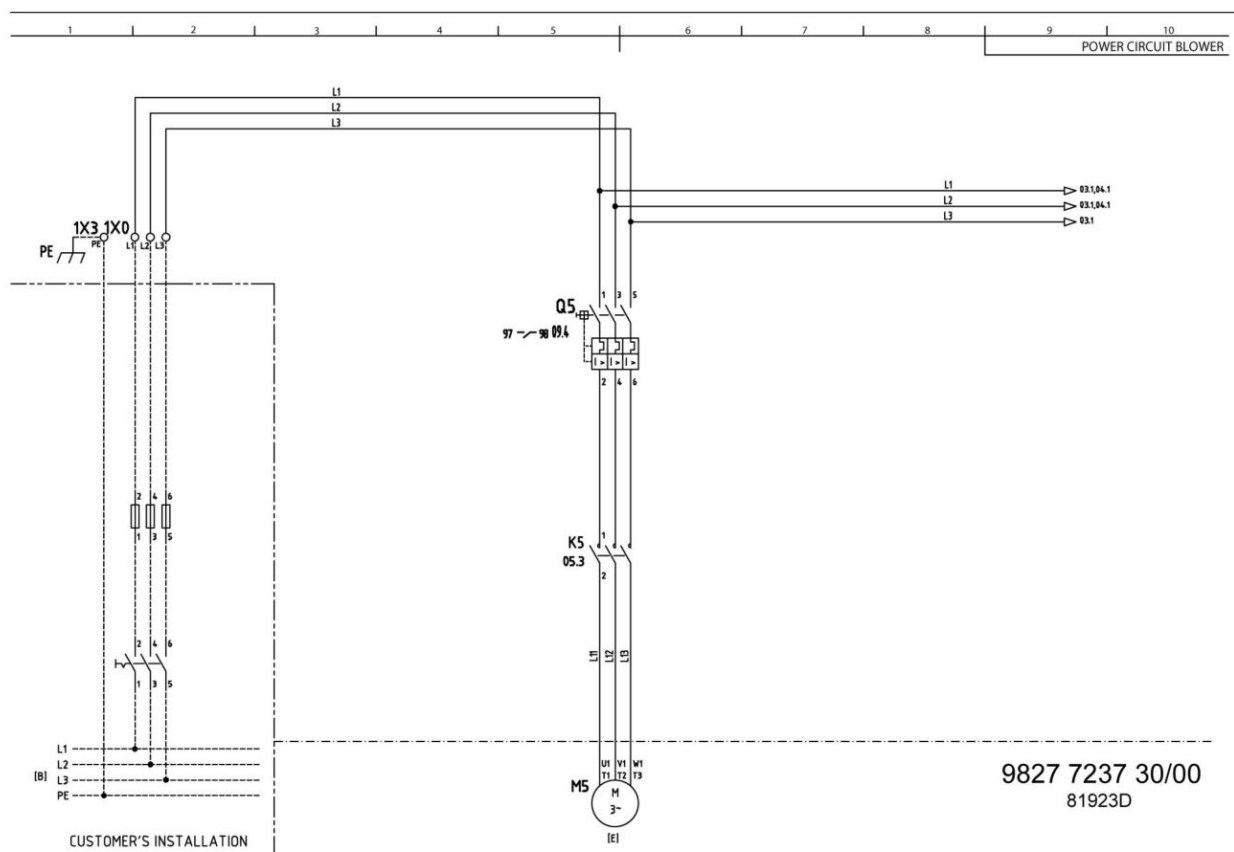

Электрический шкаф

Компоненты системы

Обозначение	Назначение
E1	Регулятор Purelogic
E2	Расширительный блок
F1/F2	Предохранитель
K01-2	Контактор вентилятора
K02-2	Нагреватель R1
K03-2	Нагреватель R2
K04-2	Впускной клапан, колонна А
K05-2	Впускной клапан, колонна В
K06-2	Выпускной клапан, колонна А
K07-2	Выпускной клапан, колонна В
K08-2	Регенерационный клапан, колонна А
K09-2	Регенерационный клапан, колонна
K10-2	Клапан пневмоуправления охлаждения воздуха
K11-2	Общее предупреждение
K12-2	Общее выключение
K13-2	Работа осушителя

Обозначение	Назначение
K14-2	Сигнал низкого давления
K15-2	не используется
PT01	Датчик давления, колонна А
PT02	Датчик давления, колонна В
PT03	Датчик давления, вентилятор
Датчик точки росы под давлением (PDP)	Датчик точки росы под давлением
TT01	Датчик температуры, вход осушителя
TT02	Датчик температуры, выход нагревателя
TT03	Датчик температуры, выход регенерации
M5	Вентилятор
R1/R2	Нагреватель 1
S8	Реле давления
Y1/Y2	Впускной клапан, колонна В/А
Y3/Y4	Выпускной клапан, колонна А/В
Y5	Клапан пневмоуправления охлаждения воздуха
Y6/Y7	Регенерационный клапан, колонна А/В
Y8	Клапан минимального давления
1X3	Земля
2X24	Провод ввода/вывода с разъемом RJ11
2X26	Карта памяти
2X27	Разъем регулятора Purelogic
3X30-2	Разъем блока расширения
3X31-2	Разъем блока расширения
3X32-2	Разъем блока расширения
3X33-2	Разъем блока расширения

4.4 Типоразмеры электрических кабелей и максимальные токи предохранителей

Примечания

- Типоразмеры действительны для кабеля с изоляцией из ПВХ, выдерживающей температуру до 70 °C (158 °F) при температуре окружающей среды 40 °C (104 °F) в соответствии со стандартом EN 60204.
- Требования местных норм применяются, если они требуют кабелей больших сечений, чем указано ниже.
- Падение напряжения не должно превышать 5% номинального напряжения. Для этого может потребоваться использование кабелей большего сечения, чем те, что указаны ниже.

50 Гц - IEC

	Напряжение (В)	Сечение кабеля (мм²)	Максимальный номинал предохранителя (А)
PB 760 S	400	3 x 4 + 4	25

60 Гц - IEC

	Напряжение (В)	Сечение кабеля (мм²)	Максимальный номинал предохранителя (А)
PB 760 S	440-460	3 x 4 + 4	25

5 Руководство по эксплуатации

5.1 Ввод в эксплуатацию

Точка росы воздуха, выходящего из осушителя, будет выше обычной после запуска. Если воздушная сеть должна оставаться сухой, запустите осушитель примерно на 8 часов (полный цикл обеих колонн) с закрытым выпускным клапаном (в направлении воздушной сети), чтобы быть уверенным, что адсорбент должным образом регенерировался.

5.2 Пуск

Панель управления

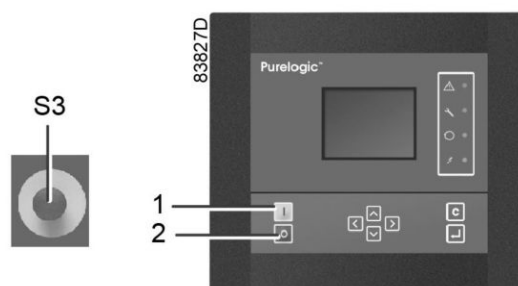

Процедура

Пункт	Действие
1	Включите напряжение (выключатель устанавливает заказчик). Панель управления показывает, что осушитель остановлен.
2	Медленно откройте впускной клапан сжатого воздуха (устанавливается заказчиком) и подождите, пока в осушителе поднимется давление. Откройте выпускной клапан, клапан минимального давления закроется автоматически, если давление в воздушной сети недостаточное для безопасного запуска осушителя.
3	Убедитесь, что клапан пневмоуправления открыт.
4	Убедитесь в отсутствии утечек.
5	Запустите осушитель, нажав кнопку пуска (1) на панели управления.
6	Закройте байпасный клапан (при наличии).
7	<ul style="list-style-type: none"> Рекомендуется дать осушителю проработать полный цикл перед открытием клапана к измерителю точки росы. Осушитель должен проработать с постоянным циклом в течение суток перед переключением в режим 'Управление точкой росы под давлением' (управление от измерителя точки росы).

Пуск осушителя

Защитная программа, называемая пуском осушителя, выполняется в регуляторе, чтобы добиться оптимального повторного пуска осушителя.

	Осушитель запустится только в том случае, когда рабочее давление в одной из колонн превышает 4 бар (изб.)/58 дюймов/кв. дюйм (изб.). Колонна с самым низким рабочим давлением стравит давление и станет выполнять последовательность операций регенерации.
---	--

Когда осушитель останавливается на этапе нагрева или охлаждения, он запустится на этапе 23 или 25 (пуск осушителя 1), чтобы сбросить давление. Когда давление в колонне упадет ниже 0,3 бар/4,35 фунтов/кв. дюйм, регулятор перейдет к следующему этапу (пуск осушителя 2), чтобы открыть клапан регенерации. Через 5 секунд регулятор вернется к этапу, на котором произошел останов осушителя. С этого момента процесс осушения/регенерации осушителя продолжится с этапа, на котором он был остановлен.

5.3 Методика останова

Панель управления

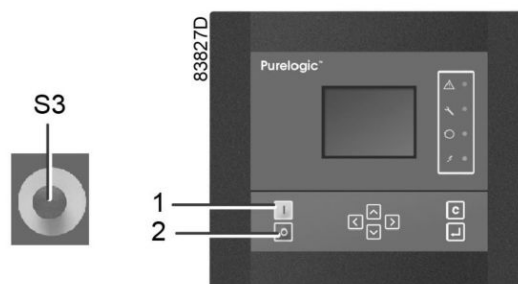

Предупреждение

	В аварийной ситуации нажмите кнопку аварийного останова (S3).
---	---

Процедура

Пункт	Действие
1	Остановите осушитель нажатием кнопки останова (2) на панели управления.
2	Закройте впускной и выпускной клапаны осушителя (устанавливаются заказчиком).

6 Техническое обслуживание

6.1 План профилактического технического обслуживания

Панель управления

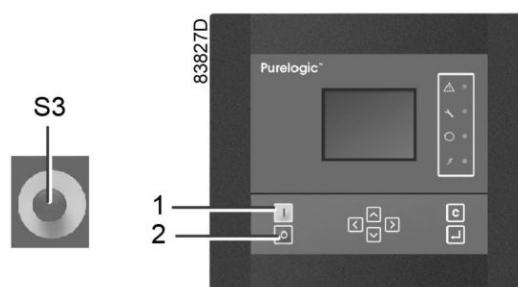

Предупреждение

	<p>Перед выполнением любых работ по техническому обслуживанию или ремонту нажмите кнопку останова (2), дождитесь остановки осушителя, нажмите кнопку аварийного останова (S3), выключите напряжение разъединителем (устанавливается заказчиком) и стравите из осушителя давление.</p> <p>Примите меры для предотвращения неумышленного включения. Соблюдайте все соответствующие правила техники безопасности, включая те, что указаны в этой инструкции.</p> <p>При техническом обслуживании вентилятора ни при каких обстоятельствах не подавайте на вентилятор давление в обратном направлении, так как это приведет к взрыву.</p>
--	---

Утвержденные детали

	<p>Используйте только детали, утвержденные к применению предприятием-изготовителем. Действие «Гарантийных обязательств» или «Ответственности производителя за качество за продукцию» не распространяется на любые повреждения или неправильную работу, вызванные использованием неутвержденных узлов или деталей.</p>
---	---

Регулярные операции сервисного обслуживания

- Чтобы обеспечить безопасную работу и продолжительный срок службы, выполняйте указанные ниже операции с указанной периодичностью. Выполнение проверок для более продолжительных интервалов включает в себя также выполнение проверок для более коротких интервалов.
- Местный центр обслуживания заказчиков может изменять периодичность технического обслуживания в зависимости от условий окружающей среды и условий эксплуатации осушителя.
- При техническом обслуживании заменяйте все съемные прокладки, кольцевые уплотнения и шайбы.

Периодичность (*)	Часы работы (*)	СЕРВИС ПЛАН	Действие
Ежедневно	-	-	<ul style="list-style-type: none"> Слейте конденсат и масло из предварительных фильтров. Убедитесь, что температура сжатого воздуха не выходит за пределы ограничений (см. раздел «Расчетные условия эксплуатации и ограничения»). Убедитесь, что давление на выходе осушителя РВ не падает ниже минимального допустимого значения (на 1 бар ниже номинального давления, на которое рассчитан осушитель); см. раздел «Клапан минимального давления». Убедитесь, что осушитель переключает колонны и что регенерационный воздух выдувается во время регенерации и охлаждения.
Еженедельно	-	-	<ul style="list-style-type: none"> Проверьте работу блоков автоматического дренажа конденсата.
Ежемесячно	-	-	<ul style="list-style-type: none"> Убедитесь, что регенерирующая колонна нагревается. Очистите фильтр на входе вентилятора.
Каждые полгода	4000	A	<ul style="list-style-type: none"> Замените элементы предварительных и окончных фильтров. Очистите фильтр на входе вентилятора (при наличии). Убедитесь в отсутствии повреждений электропроводки. Проверяйте отсутствие утечек воздуха.
Ежегодно	8000	B	<ul style="list-style-type: none"> Проверьте все компоненты осушителя. Замените изношенные детали. Очистите глушители. Измерьте потребление тока нагревательным элементом. Выполните калибровку измерителя точки росы. Замените фильтрующий элемент датчика PDP. Проверьте состояние адсорбента. Осмотрите седла обратных клапанов; если нужно, замените.
Каждые 2 года	16000	C	<ul style="list-style-type: none"> Смажьте подшипники вентилятора.
Каждые 3 года	24000	D	<ul style="list-style-type: none"> Замените адсорбент (в зависимости от условий работы). Замените электромагнитные клапаны. Замените подшипники вентилятора. Замените седла регенерационных выпускных клапанов. Замените дроссельные клапаны.

*: в зависимости от того, что наступит раньше.

6.2 Комплекты для сервисного обслуживания

Комплекты для сервисного обслуживания

Центры обслуживания заказчиков будут рады предоставить вам широкий ассортимент комплектов для сервисного обслуживания. В состав сервисных комплектов включены все фирменные детали,

необходимые для обслуживаемых компонентов; использование таких комплектов позволяет сократить расходы на техническое обслуживание. Все комплекты для сервисного обслуживания указаны в соответствующих перечнях запасных частей.

6.3 Договоры на сервисное обслуживание

Центры обслуживания заказчиков предлагают ряд соглашений по сервисному обслуживанию в соответствии с вашими требованиями:

- Графики приемочного контроля.
- План профилактического технического обслуживания.
- План полной ответственности.

Свяжитесь с вашим сервисным центром, чтобы согласовать удобный для вас договор на сервисное обслуживание. Такой договор будет гарантировать оптимальный эксплуатационный к. п. д., сведет к минимуму продолжительность простоев и уменьшит общие расходы в течение срока службы оборудования.

6.4 СЕРВИС ПЛАН

Несколько операций сервисного обслуживания объединяются в группы (называемые уровень А, уровень В, уровень С и т. д.). Для каждого уровня установлено некоторое количество операций сервисного обслуживания, выполняемых через временные интервалы, запрограммированные в контроллере.

По истечении интервала плана сервисного обслуживания на экране появится сообщение. Выполнив все работы по сервисному обслуживанию, необходимо сбросить таймеры интервалов, пользуясь клавишей "СБРОС" в меню "СЕРВИС". Обратитесь в ваш Центр продаж.

6.5 Замена адсорбента

Выгрузка

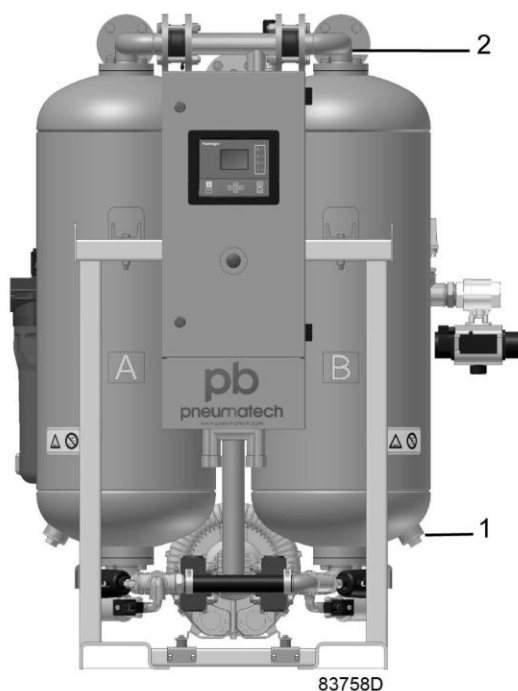

Пункт	Действие
1	Дождитесь, когда программа осушителя дойдет до этапа выравнивания давлений.
2	Остановите осушитель, когда давления в обеих колоннах сравняются.
3	Отключите электропитание.
4	Закройте клапан пневмоуправления. Изолируйте осушитель от воздушной сети, закрыв впускной и выпускной клапаны сжатого воздуха.
5	Сбросьте давление в колоннах.
6	Установите подходящий сборник под заглушкой для выгрузки адсорбента (1).
7	Снимите заглушку (1) и подождите, пока адсорбент высыплется в сборник. Адсорбент может быть очень горячим (150 °C/302 °F). Чтобы ускорить процесс и устранить пыление можно использовать пылесос.



Утилизация адсорбента

	При замене адсорбента утилизируйте его согласно применимым нормам.
---	--

Заполнение

Пункт	Действие
1	После опорожнения колонн установите на место заглушки (1).

Пункт	Действие
2	Снимите трубу (2) и вставьте большую воронку в загрузочное отверстие. Размер узкой части должен быть 35 – 40 мм (1,38 – 1,57 дюйма).
3	Осторожно засыпьте в колонну нужное количество адсорбента типа 1 (см. таблицу ниже). Используйте пылесос для устранения выделения пыли из загрузочного отверстия. Не пользуйтесь какими-либо механическими или пневматическими устройствами для загрузки. Они могут повредить адсорбент.
4	Засыпьте в колонну нужное количество адсорбента типа 2 (см. таблицу ниже) описанным выше способом.
5	Установите на место трубу (2). Повторите шаги с 2 по 4 для другой колонны.
6	Откройте клапан пневмоуправления. Теперь осушитель готов к пуску (см. раздел «Методика пуска»).



При замене адсорбента запрещается использование струйного насоса или аналогичного оборудования, т. к. это может раздробить гранулы. Гранулы должны сыпаться в колонну под действием силы тяжести.



После замены сушащего вещества количество выделяющейся пыли может возрасти. Поэтому рекомендуем заменить пылеулавливающий фильтр, установленный после осушителя, через неделю после замены адсорбента.

7 Процедура регулировки

7.1 Регулировка реле давления клапана минимального давления

Наименование

Давление открывания клапана минимального давления должно быть установлено равным рабочему давлению минус 1 бар.

Порядок действий

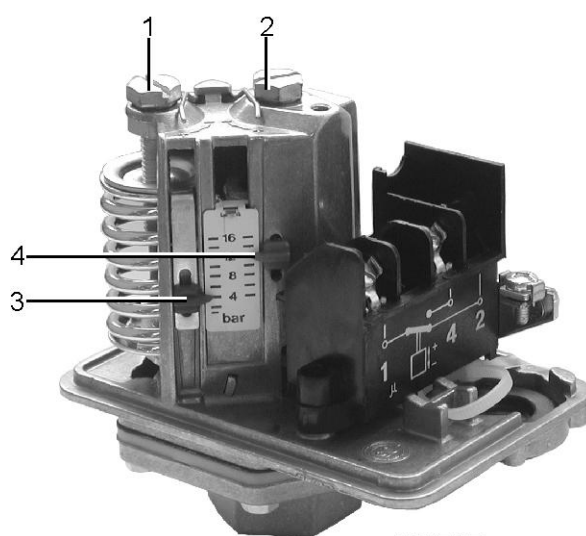

56679F

Отрегулируйте давление открывания клапана минимального давления винтом (2). Поворачивайте винт по часовой стрелке, чтобы понизить давление, и против часовой стрелки, чтобы повысить давление. Стрелка (4) показывает уставку. Отрегулируйте разность давлений реле давления до его минимального значения, поворачивая винт (1) против часовой стрелки.

8 Решение проблем

Схема потока

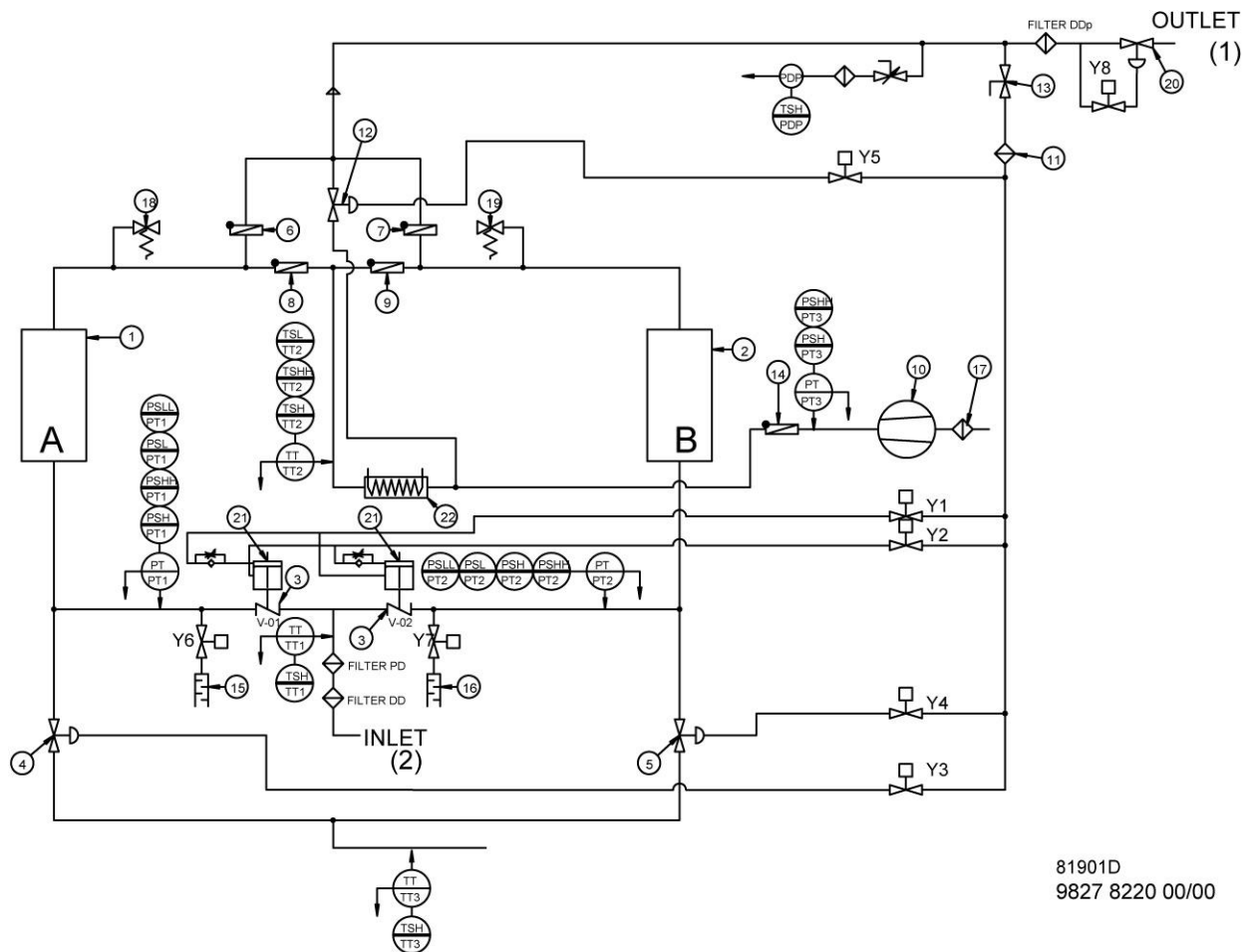

Обозначение	Значение
(1)	Выпускной патрубок
(2)	Вход
(3)	Фильтр

Таблица устранения неисправностей

	Состояние	Неисправность	Устранение неисправности
1	Низкая точка росы	Поступление воды на вход сжатого воздуха.	Убедитесь, что работают отделители конденсата и сливы перед осушителем.
		Слишком высокая температура сжатого воздуха.	Очистите добавочный охладитель компрессора.
		Низкое рабочее давление.	Проверьте падение давления на фильтре и т. д.
		Недостаточная регенерация	См. пункт «Слишком низкая температура регенерации».
		Осушитель не переключает колонны.	См. состояние «Осушитель не переключает колонны».
		Некачественный адсорбент (старше 5 лет или масло в адсорбенте).	Замените адсорбент.
2	Осушитель не переключает колонны.	Отсутствует воздух пневмоуправления.	Проверьте давление в линиях управления. Очистите воздушный фильтр пневмоуправления (11).
		Электромагнитные клапаны Y1 или Y2 не открываются.	Проверьте и замените поврежденные детали.
3	Давление в обеих колоннах после переключения.	Неисправны выпускные клапаны (Y6 или Y7).	Очистите. Если нужно, замените.
		Засорен глушитель (15 или 16).	Очистите. Если нужно, замените.
		Утечка во впускном клапане (3).	Разберите и проверьте. Замените уплотнение.
		Неисправен датчик PT1 и/или PT2.	Проверьте и, если нужно, замените.
4	Во время регенерации необычно большой расход через клапан регенерации (4 или 5).	Утечка во впускном клапане.	Разберите и проверьте. Замените уплотнения.
		Слишком сильно открывается клапан охлаждающего воздуха (12).	Отрегулируйте уставки открывания.
5	Слишком низкая температура регенерации.	Перегорел один из соединителей нагревательного элемента.	Проверьте. Замените.
		Перегорел нагревательный элемент.	Замените.
		Слишком большой расход регенерационного воздуха.	Утечка в клапане охлаждающего воздуха. Если нужно, исправьте.
		Давление > 1,5 бар (21,76 фунт./кв. дюйм.) в регенерационной колонне.	Проверьте выпускные клапаны.

	Состояние	Неисправность	Устранение неисправности
6	Слишком высокая температура регенерации.	Недостаточная подача регенерационного воздуха	Проверьте датчик давления нагнетания вентилятора (РТЗ).
		Превращение адсорбента в порошок, вызванное падениями давления.	Проверьте. Замените.
		Засорен вход вентилятора.	Замените впускной фильтр.
7	Чрезмерное количество пыли от адсорбента в выпускной трубе или фильтре.	Проверьте рабочее давление и расход воздуха.	Отрегулируйте уставки.

9 Технические характеристики

9.1 Расчетные условия эксплуатации и ограничения

Расчетные условия эксплуатации

Расчетное условие	Единица изменения	Значение
Давление сжатого воздуха на входе	бар (изб.)	7
Давление сжатого воздуха на входе	фунтов/кв. дюйм	101,53
Температура сжатого воздуха на входе	°C	35
Температура сжатого воздуха на входе	°F	95
Относительное давление пара на входе	%	100
Точка росы под давлением	°C	-40
Точка росы под давлением	°F	-40

Ограничения

	Осушитель предназначен для использования при указанных объемных расходах, исходя из того, что нагрузка в среднем составляет 80 % (за каждый отдельный час).
---	---

Ограничение	Единица изменения	Значение
Макс. давление сжатого воздуха на входе	бар (изб.)	10
Макс. давление сжатого воздуха на входе	фунтов/кв. дюйм	145
Миним. давление сжатого воздуха на входе	бар (изб.)	4,5
Миним. давление сжатого воздуха на входе	фунтов/кв. дюйм	65
Мин. - макс. температура окружающей среды	°C	2-45
Мин. - макс. температура окружающей среды	°F	35,6-113
Мин. - макс. температура сжатого воздуха на входе	°C	2-50
Мин. - макс. температура сжатого воздуха на входе	°F	35,6-122

9.2 Данные по осушителю воздуха

Спецификации

Приведенные ниже данные действительны для расчетных условий эксплуатации (см. раздел «Расчетные условия эксплуатации и ограничения»).

Точка росы под давлением -40 °C (-40 °F)

Характеристики	Единица изменени я	PB 760 S
Объемный расход на входе осушителя	л/с	360
Объемный расход на входе осушителя	куб.фут/ мин	763
Падение давления на осушителе	бар	0,2
Падение давления на осушителе	фунтов/кв. дюйм	2,9
Максимальное потребление электроэнергии		
- Осушители 50 Гц	кВт	10,4
- Осушители 50 Гц	л.с.	14,0
- Осушители 60 Гц	кВт	9,5
- Осушители 60 Гц	л.с.	12,7
Среднее потребление электроэнергии		
- Осушители 50 Гц	кВт	5,5
- Осушители 50 Гц	л.с.	7,4
- Осушители 60 Гц	кВт	5,5
- Осушители 60 Гц	л.с.	7,4
Количество адсорбента на сосуд		
Силикагель, тип 1	кг	100
Силикагель, тип 1	фунт	220
Силикагель, тип 2	кг	200
Силикагель, тип 2	фунт	441

Рекомендуемый типоразмер фильтра

	Высокоэффективный коалесцирующий фильтр	Фильтр частиц	Универсальный коалесцирующий фильтр
PB 760 S	PF 9 C S	PF 9 S S	PF 9 G S

10 Правила пользования

Инструкции

	Описание
1	В осушителях может находиться сжатый воздух. При неправильном использовании он может представлять потенциальную опасность.
2	Колонны осушителя могут использоваться только в качестве сосуда для сжатого воздуха и должны эксплуатироваться в пределах ограничений, указанных на паспортной табличке.
3	Не допускаются любые изменения конструкции сосудов с использованием сварки, сверления или других механических методов без письменного разрешения изготовителя.
4	Установленные разработчиком давление и температура для этого сосуда должны быть четко указаны на паспортной табличке.
5	Предохранительный клапан (при наличии) должен выдерживать перепады давления, которые превышают рабочее давление не более чем в 1,1 раза. Это гарантирует, что давление не будет длительно превышать максимально допустимое рабочее давление сосуда.
6	После открывания резервуара для осмотра, должны использоваться первоначальные болты. Необходимо учитывать максимальный момент затяжки (см. таблицу ниже).

Максимальный момент затяжки болтов

Резьба	Момент затяжки (Nm)	Допустимое отклонение (Nm)
M3	1	0,3
M4	2,4	0,6
M5	5	1,2
M6	8	2,1
M8	20	5
M10	41	10
M12	73	18
M14	115	29
M16	185	46
M18	238	60
M20	335	84

11 Директивы по осмотру

Директивы

В Заявлении о соответствии/Заявлении изготовителя указаны и/или приведены ссылки на согласованные и/или другие стандарты, которые использовались при разработке.

Заявление о Соответствии / Заявление Изготовителя является частью документации, поставляемой вместе с осушителем воздуха.

Местные законодательные требования, и/или использование вне ограничений и/или условий, определенных Изготовителем, могут потребовать иную периодичность проверок, чем указано ниже.

12 Директивы об использовании оборудования высокого давления

Детали, подпадающие под действие статьи 3.3 Директивы 97/23/ЕС, должны проектироваться в соответствии с целесообразной инженерно-технической практикой.

Детали категории I согласно Директиве 97/23/ЕС установлены в машину и подпадают под исключение из статьи I, раздела 3.6.

Детали, подпадающие под действие Директивы по простым сосудам высокого давления 87/404/ЕЕС, и исключены из Директивы 97/23/ЕС в соответствии со статьей I, раздел 3.3.

В следующих таблицах А и В содержится необходимая информация для проверок всего оборудования, работающего под давлением категории I согласно Директиве об использовании оборудования высокого давления 97/23/ЕС и всего оборудования, работающего под давлением, согласно Директиве по простым сосудам высокого давления 87/404/ЕЕС.

Конструктивные критерии для оборудования, работающего под давлением:

Таблица А

Тип	Левая колонна	Правая колонна	Расчетное давление (бар (изб.))	Диаметр сосуда (мм)	Внутренний объем сосуда (л)
PВ 760 S	1624 0202 00	1624 0203 00	16	500	230

Таблица В

Тип	Мин. расчетная температура	Макс. расчетная температура (1)	Кол-во циклов (2)	Мин. толщина (3) стенки обшивки (мм)	Мин. толщина (3) стенки головки (мм)
PВ 760 S	-10 °С	80 °С	1050000	4,90	4,70

(1): при 16 бар (изб.)

(2): Количество циклов означает число циклов от 0 бар (изб.) до максимального давления.

(3): Минимальная толщина стенки соответствует минимальной требуемой толщине согласно конструкторским расчетам.

Рекомендации производителя о периодичности проверок

Следующие работы должны выполняться уполномоченными специалистами по ремонту, если в действующей нормативной документации не указано другое. Указанное время отсчитывается от дня запуска.

- Раз в 6 месяцев: визуальный контроль материала колонны с наружной стороны (открытой) на выявление следов сильной коррозии. При необходимости проконсультируйтесь в отделе технического обслуживания поставщика.
- Каждые 5 лет необходимо выполнять следующие проверки:
 - Проверка наружной и внутренней стороны материала на повышенную и местную коррозию,
 - Проверка наружной и внутренней стороны материала на трещины, утечки, повреждения.
 При необходимости проконсультируйтесь в отделе технического обслуживания поставщика.

- Раз в 10 лет: гидравлическое испытание согласно Директиве об использовании оборудования высокого давления 97/23/ЕС. При необходимости проконсультируйтесь в отделе технического обслуживания поставщика.

13 Заявление о соответствии

EC DECLARATION OF CONFORMITY

- 1
- 2 We, ⁽¹⁾ declare under our sole responsibility, that the product
- 3 Machine name
- 4 Machine type
- 5 Serial number
- 6 Which falls under the provisions of article 12.2 of the EC Directive 2006/42/EC on the approximation of the laws of the Member States relating to machinery, is in conformity with the relevant Essential Health and Safety Requirements of this directive.

The machinery complies also with the requirements of the following directives and their amendments as indicated.

7	Directive on the approximation of laws of the Member States relating to	Harmonized and/or Technical Standards used	Att' mt
a.	Pressure equipment	97/23/EC	
b.	Machinery safety	2006/42/EC	EN ISO 12100 – 1 EN ISO 12100 – 2 EN 1012 – 1
c.	Simple pressure vessel	2009/105/EC	
d.	Electromagnetic compatibility	2004/108/EC	EN 61000-6-2 EN 61000-6-4
e.	Low voltage equipment	2006/95/EC	EN 60034 EN 60204-1 EN 60439
f.	Outdoor noise emission	2000/14/EC	
g.	Equipment and protective systems in potentially explosive atmospheres	94/9/EC	
h.	Medical devices General	93/42/EEC	EN ISO 13845 EN ISO 14971 EN 737-3
i.			

8.a The harmonized and the technical standards used are identified in the attachments hereafter

8.b (Product company) is authorized to compile the technical file.

9

10

	Conformity of the specification to the directives	Conformity of the product to the specification and by implication to the directives
--	--	--

11 Issued by

	Product engineering	Manufacturing
--	---------------------	---------------

12

13

14 Name

15 Signature

16 Date

81679D

Пример типового Заявления о соответствии

В Заявлении о Соответствии / Заявлении Изготовителя указаны и/или приведены ссылки на согласованные и/или другие стандарты, которые использовались при разработке.

Заявление о Соответствии / Заявление Изготовителя является частью документации, поставляемой вместе с этим устройством.



Automotive



Textile



Power Generation



General Industry



Oil & Gas



Food & Beverage



Electronics





AERO
С НАМИ ЛЕГКО!



· **ПОСТАВКИ**

- компрессоров,
- генераторов,
- строительного оборудования,
- систем подготовки сжатого воздуха,

- генераторов азота, водорода, кислорода,
- пневматического инструмента,
- оборудования для пескоструйной очистки,
- окрасочного оборудования и прочего.

· **СПЕЦПРОЕКТЫ, МОДУЛЬНЫЕ КОМПРЕССОРНЫЕ СТАНЦИИ.**

· **АРЕНДА ВИНТОВЫХ КОМПРЕССОРОВ.**

· **ПУСКОНАЛАДКА, СЕРВИСНОЕ ОБСЛУЖИВАНИЕ, МОНТАЖ ТРУБОПРОВОДОВ.**

info@aerocompressors.ru

+7 (495) 665-73-53

aerocompressors.ru

AEROCOMPRESSORS.RU
RENTAERO.RU



+7 (495) 665-73-53
INFO@AEROCOMPRESSORS.RU

ДАТА

ВИД РАБОТ

СЛЕДУЮЩИЕ РАБОТЫ

ИСПОЛНИТЕЛЬ

1		ТО по плану Ремонт	Не позднее	
2		ТО по плану Ремонт	Не позднее	
3		ТО по плану Ремонт	Не позднее	
4		ТО по плану Ремонт	Не позднее	
5		ТО по плану Ремонт	Не позднее	
6		ТО по плану Ремонт	Не позднее	
7		ТО по плану Ремонт	Не позднее	
8		ТО по плану Ремонт	Не позднее	



АРЕНДА КОМПРЕССОРОВ
ОТ 1 ДО 65 М³/МИН
+7 (495) 665-73-53

**ПОДМЕННЫЙ КОМПРЕССОР
НА ВРЕМЯ РЕМОНТА**



rentaero.ru