

Atlas Copco

Condensate management

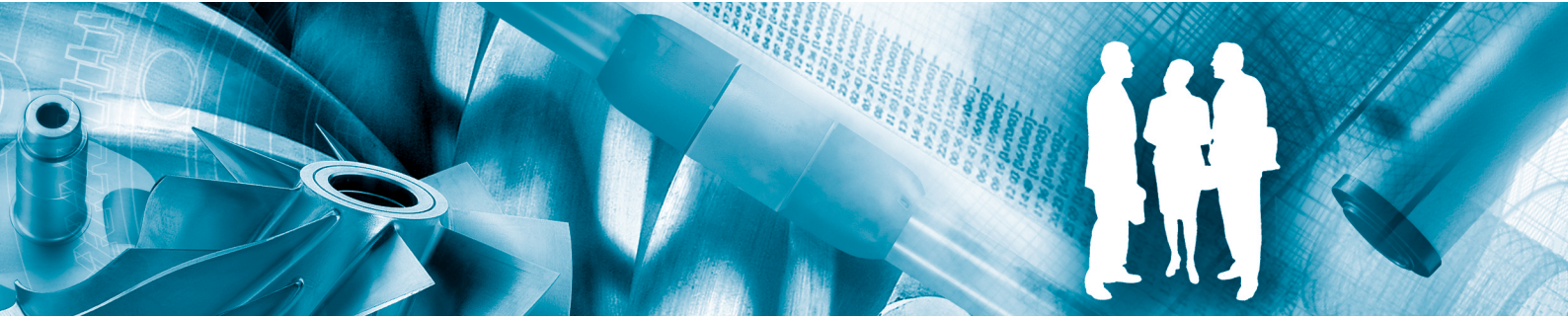

OSC 35, OSC 95, OSC 145, OSC 355, OSC 600, OSC 825, OSC 1200, OSC 2400

Инструкция по эксплуатации



Atlas Copco

Atlas Copco

Condensate management

OSC 35, OSC 95, OSC 145, OSC 355, OSC 600, OSC 825,
OSC 1200, OSC 2400

Инструкция по эксплуатации

Перевод официальной инструкции

Уведомление об авторских правах

Несанкционированное использование или копирование содержания данного документа или любой его части запрещается.

Особенно это касается торговых марок, названия моделей, номеров деталей и чертежей.

Данная инструкция по эксплуатации применима для машин как с маркировкой CE, так и без маркировки CE. Она отвечает требованиям к инструкциям, приведенным в соответствующих Директивах ЕС, как это указано в Заявлении о соответствии.



Atlas Copco



Содержание

| | | |
|----------|---|-----------|
| 1 | Предохранительные меры..... | 3 |
| 1.1 | Пиктограммы безопасности..... | 3 |
| 1.2 | Меры техники безопасности во время установки..... | 3 |
| 1.3 | Меры техники безопасности во время эксплуатации..... | 4 |
| 1.4 | Меры техники безопасности во время технического обслуживания и ремонта..... | 5 |
| 2 | Общее описание..... | 7 |
| 2.1 | Введение..... | 7 |
| 2.2 | Действия..... | 7 |
| 3 | Установка..... | 12 |
| 3.1 | Размерный чертеж..... | 12 |
| 3.2 | Процедура установки..... | 13 |
| 4 | Руководство по эксплуатации..... | 16 |
| 4.1 | Пуск в эксплуатацию..... | 16 |
| 5 | Техническое обслуживание..... | 17 |
| 5.1 | Техническое обслуживание..... | 17 |
| 5.2 | Комплекты для технического обслуживания..... | 19 |
| 5.3 | Утилизация отработанных материалов..... | 22 |
| 5.4 | Запасные части..... | 22 |
| 5.5 | Параметры..... | 24 |
| 6 | Решение проблем..... | 25 |
| 7 | Технические характеристики..... | 26 |
| 7.1 | Стандартные условия и ограничения..... | 26 |
| 7.2 | Технические данные..... | 26 |

1 Предохранительные меры

1.1 Пиктограммы безопасности

Пояснение

| | |
|---|-------------------|
|  | Опасно для жизни |
|  | Предупреждение |
|  | Важное примечание |

1.2 Меры техники безопасности во время установки

| | |
|---|---|
|  | Производитель снимает с себя всякую ответственность за любой ущерб или телесные повреждения в результате несоблюдения указанных мер безопасности, в том числе при установке, эксплуатации, техническом обслуживании и ремонте оборудования, включая меры предосторожности, о которых не говорится в прямой форме. |
|---|---|

Общие правила техники безопасности

1. Оператор оборудования должен соблюдать все перечисленные меры предосторожности, а также все нормы и правила техники безопасности, установленные на его рабочем месте.
2. Если какие-либо положения данного Руководства противоречат нормам местного законодательства, необходимо руководствоваться более строгим предписанием из двух.
3. Установка, эксплуатация, техническое обслуживание и ремонт оборудования должны производиться только высококвалифицированными и специально обученными работниками.
4. Прежде чем проводить техническое обслуживание, ремонт или отладку оборудования, необходимо выключить установку. Кроме того, необходимо разомкнуть и заблокировать изолирующий переключатель.

Правила техники безопасности при установке

1. Необходимо разместить оборудование в максимально возможном прохладном и чистом месте.
2. Прежде чем устанавливать оборудование или проводить техническое обслуживание или ремонт любого подключенного к генератору оборудования, его необходимо выключить, отключить от сети, а также разомкнуть и заблокировать изолирующий переключатель. В качестве дополнительной меры безопасности оператор, включающий машины с дистанционным управлением, должен принять соответствующие меры, чтобы убедиться, что их никто не будет осматривать или использовать. С этой целью оборудование для запуска необходимо снабдить соответствующей предупреждающей табличкой.
3. Электрические соединения должны соответствовать конфигурации местной электрической сети. Установки должны быть заземлены и защищены от короткого замыкания с помощью

- предохранителей во всех фазах. Рядом с оборудованием должен быть установлен блокируемый переключатель для отключения питания.
4. Рядом с приборной панелью установок, соединенных с центральной системой управления, должна находиться табличкой "Осторожно! Оборудование может быть запущено без предупреждения".
 5. Многокомпрессорные системы должны быть оборудованы ручными вентилями для изоляции каждого компрессора. Обратные клапаны недостаточно надежны, чтобы использовать их для изоляции системы давления .
 6. Нельзя демонтировать или изменять конфигурацию устройств безопасности.



Также изучите следующую документацию: Правила техники безопасности при эксплуатации и Правила техники безопасности во время технического обслуживания или ремонта.

Данные меры предосторожности относятся к электрическим устройствам.

Информацию о мерах предосторожности, относящихся к подключенному оборудованию, можно найти в данном Руководстве.

Некоторые меры предосторожности носят универсальный характер и относятся к оборудованию разного типа, однако, некоторые из них могут не относиться к модели вашего генератора.

1.3 Меры техники безопасности во время эксплуатации



Производитель снимает с себя всякую ответственность за любой ущерб или телесные повреждения в результате несоблюдения перечисленных мер безопасности, в том числе при установке, эксплуатации, техническом обслуживании и ремонте оборудования, включая меры предосторожности, о которых не говорится в прямой форме.

Общие меры безопасности

1. Оператор оборудования должен соблюдать все перечисленные меры предосторожности, а также все нормы и правила техники безопасности, установленные на его рабочем месте.
2. Если какие-либо положения данного Руководства противоречат нормам местного законодательства, необходимо руководствоваться более строгим предписанием из двух.
3. Установка, эксплуатация, техническое обслуживание и ремонт оборудования должны производиться только высококвалифицированными и специально обученными работниками.
4. Прежде чем проводить техническое обслуживание, ремонт или отладку оборудования, необходимо выключить установку. Кроме того, необходимо разомкнуть и заблокировать изолирующий переключатель.

Меры предосторожности во время эксплуатации

1. В качестве дополнительной меры безопасности оператор, отключающий машины с дистанционным управлением, должен принять соответствующие меры, чтобы убедиться, что их никто не будет осматривать или использовать. С этой целью оборудование с дистанционным управлением необходимо снабдить соответствующими предупреждающими табличками.
2. Оборудование нельзя использовать в помещениях с взрывчатыми или токсичными газами, испарениями и прочими веществами.
3. Запрещается эксплуатировать оборудование с нагрузкой ниже или выше допустимой.

4. Во время работы дверцы и панели корпуса генератора должны быть закрыты. Разрешается открывать дверцы на короткое время, -например, для текущих проверок. Открывая двери, по возможности пользуйтесь противошумными наушниками.
5. Работники, находящиеся в помещениях, где уровень звукового давления достигает или превышает 90 дБ(А), должны пользоваться противошумными наушниками.
6. Необходимо периодически проверять:
 - Все защитные ограждения и крепежные элементы должны быть установлены на своем месте и прочно закреплены
 - Все шланги и/или трубопроводы должны находиться в хорошем рабочем состоянии и быть прочно закреплены
 - Должны отсутствовать протечки
 - Все электрические выводы должны находиться в хорошем рабочем состоянии и быть безопасны
7. Запрещается демонтировать или изменять конфигурацию устройств безопасности.



Также изучите следующую документацию: Правила техники безопасности при установке и Правила техники безопасности во время технического обслуживания или ремонта. Данные меры предосторожности относятся к электрическим устройствам. Информацию о мерах предосторожности, относящихся к подключенному оборудованию, можно найти в данном Руководстве. Некоторые меры предосторожности носят универсальный характер и относятся к оборудованию разного типа, однако, некоторые из них могут не относиться к модели вашего генератора.

1.4 Меры техники безопасности во время технического обслуживания и ремонта



Производитель снимает с себя всякую ответственность за любой ущерб или телесные повреждения в результате несоблюдения перечисленных мер безопасности, в том числе при установке, эксплуатации, техническом обслуживании и ремонте оборудования, включая меры предосторожности, о которых не говорится в прямой форме.

Общие правила техники безопасности

1. Оператор оборудования должен соблюдать все перечисленные меры предосторожности, а также все нормы и правила техники безопасности, установленные на его рабочем месте.
2. Если какие-либо положения данного Руководства противоречат нормам местного законодательства, необходимо руководствоваться более строгим предписанием из двух.
3. Установка, эксплуатация, техническое обслуживание и ремонт оборудования должны производиться только высококвалифицированными и специально обученными работниками.
4. Прежде чем проводить техническое обслуживание, ремонт или отладку оборудования, необходимо выключить установку. Кроме того, необходимо разомкнуть и заблокировать изолирующий переключатель.

Меры техники безопасности во время технического обслуживания и ремонта

1. При техническом обслуживании и ремонте используйте инструменты только по их прямому назначению.

2. Используйте только оригинальные запчасти.
3. На пусковую аппаратуру, включая аппаратуру для дистанционного запуска генератора, необходимо оборудовать табличками с надписью "Оборудование ремонтируется; не запускать!".
4. В качестве дополнительной меры безопасности оператор, отключающий машины с дистанционным управлением, должен принять соответствующие меры, чтобы убедиться, что их никто не будет осматривать или использовать. С этой целью оборудование с дистанционным управлением необходимо снабдить соответствующими предупреждающими табличками.
5. Никогда не используйте горючие растворители или тетрахлорид углерода для чистки деталей. Принимайте меры предосторожности, чтобы не отравиться ядовитыми парами чистящих жидкостей.
6. Соблюдайте чистоту на рабочем месте во время технического обслуживания и ремонта. Защищайте детали и открытые части генератора от грязи и пыли, накрывая их чистой ветошью, бумагой или пленкой.
7. Никогда не используйте открытый огонь для освещения при осмотре внутренней части установки.
8. Все регулирующие и предохранительные устройства должны содержаться в исправности, это обеспечит их бесперебойную работу. Подобные устройства нельзя отключать.
9. Прежде чем вводить оборудование в эксплуатацию после технического обслуживания или ремонта, убедитесь, что уровень рабочего давления, температуры, а также временные параметры настроены верно. Убедитесь, что все регулирующие устройства, а также устройства аварийного останова установлены и функционируют нормально.
10. Никогда не используйте каустические растворители, поскольку они могут повредить материал, из которого выполнены элементы воздушной сети.



Также изучите следующую документацию: Правила техники безопасности при установке и Правила техники безопасности во время технического обслуживания или ремонта. Данные меры предосторожности относятся к электрическим устройствам. Информацию о мерах предосторожности, относящихся к подключенному оборудованию, можно найти в данном Руководстве. Некоторые меры предосторожности носят универсальный характер и относятся к оборудованию разного типа, однако, некоторые из них могут не относиться к модели вашего генератора.



Утилизация отработанных генераторов и/или деталей должна производиться экологически безопасными методами в соответствии с местными стандартами и нормами законодательства.

2 Общее описание

2.1 Введение

Сжатый воздух, производимый компрессором с впрыском масла, содержит небольшое количество масла. Во время охлаждения воздуха в концевом охладителе и холодильном осушителе (в компрессорах со встроенным холодильным осушителем) образуется содержащий масло конденсат.

OSC - это устройства для очистки конденсата, предназначенные для выделения большей части масла из конденсата при помощи поглощающих фильтров.

Они нечувствительны к ударам и вибрации, так как используемые фильтры могут применяться с любыми типами устройств слива. Конденсат соответствует требованиям законодательства об охране окружающей среды.

Число в обозначении модели указывает на пропускную способность фильтров, л/с (см. раздел [Технические данные](#)).

Устройства модели OSC 35 - OSC 145 оснащены двумя колоннами и называются двухступенчатыми.

Устройства модели OSC 355 - OSC 1200 оснащены тремя колоннами и называются трехступенчатыми.

Устройства OSC 2400 оснащены шестью колоннами и состоят из двух трехступенчатых блоков.

2.2 Действия

OSC 35 - OSC 145:

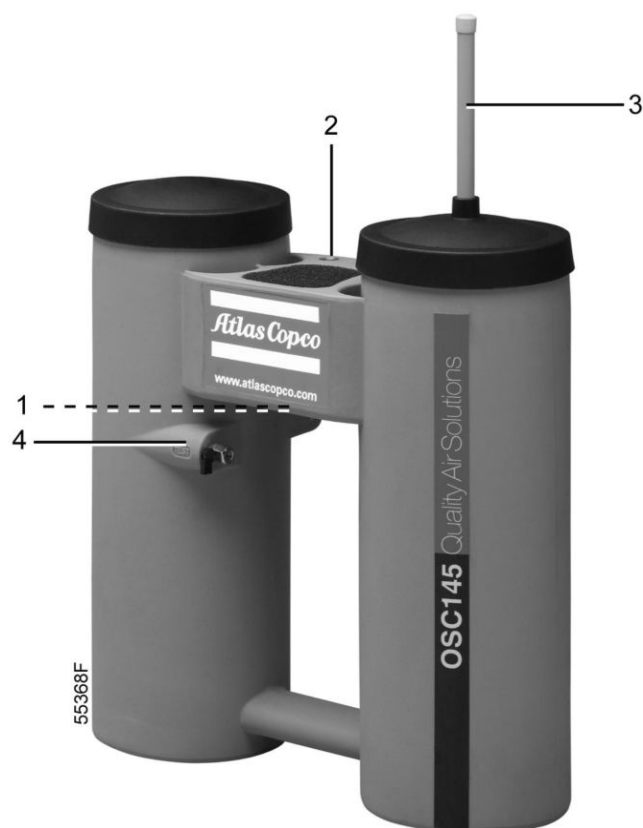

OSC 145

| | |
|---|---|
| 1 | Выход слива конденсата (в задней части) |
| 2 | Вход конденсата |
| 3 | Сервисный индикатор |
| 4 | Отверстие для отбора проб |



Схема потока (OSC 35 - OSC 145)

| | |
|---|--|
| 1 | Вход конденсата |
| 2 | Сервисный индикатор (олеофильный фильтр) |
| 3 | Шумоглушители |
| 4 | Олеофильный фильтр |
| 5 | Первая колонна |
| 6 | Вывод конденсата |
| 7 | Фильтр с активированным углем |
| 8 | Вторая колонна |
| 9 | Защита |

Конденсат, содержащий мелкие частицы масла, попадает в блок через шумоглушители (3), после чего его давление снижается. Конденсат поступает в первую колонну через олеофильный фильтр (4), который поглощает большую часть масла.

Из первой колонны вода, содержащая остаточное масло, поступает во вторую колонну (8), где установлен угольный фильтр (7). Этот фильтр поглощает почти все оставшееся в воде масло.

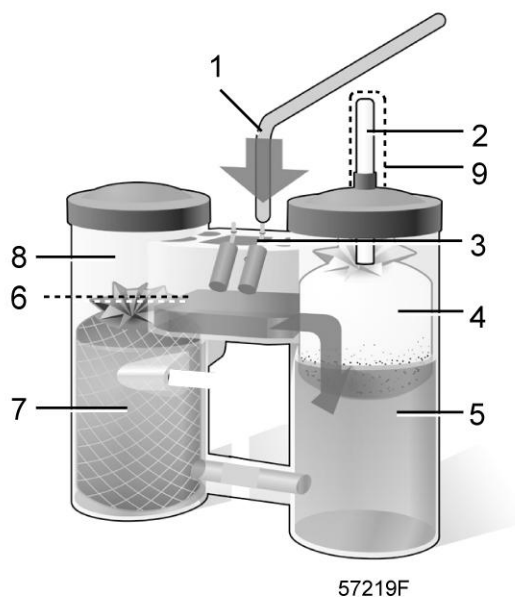
Очищенный конденсат поступает к выводу конденсата.

Олеофильный фильтр плавает на поверхности воды. Со временем, поглощая все больше масла, фильтр погружается глубже, при этом сервисный индикатор (2) вместе с фильтром также опускается. Когда сервисный индикатор оказывается внизу, фильтр необходимо заменить.

OSC 355 - OSC 2400:

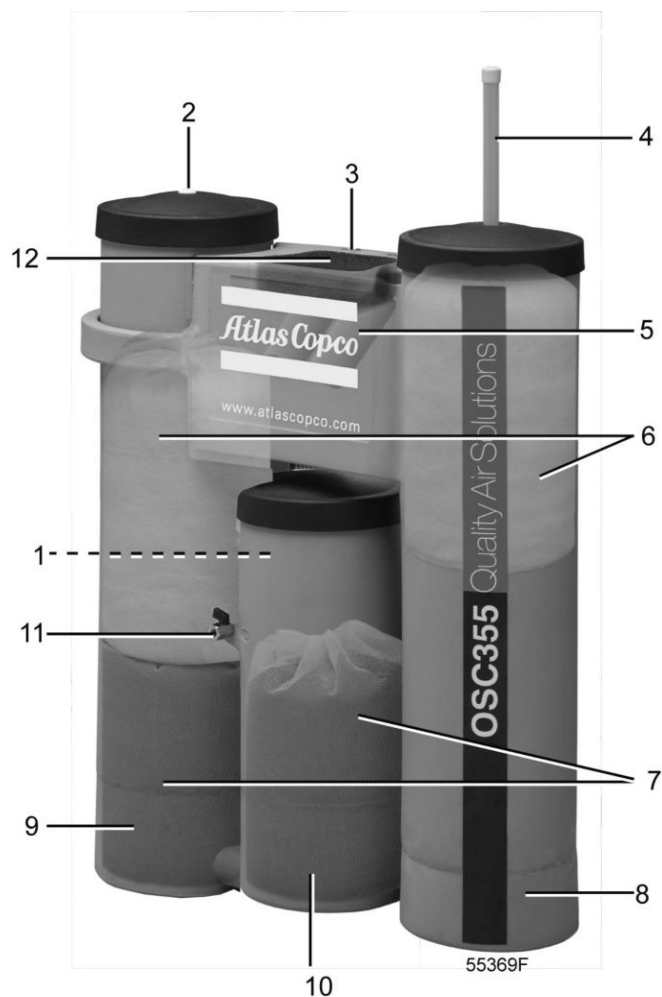

OSC 355

| | |
|----|--|
| 1 | Выход слива конденсата (в задней части) |
| 2 | Сервисный индикатор (блок засорен) |
| 3 | Вход конденсата |
| 4 | Сервисный индикатор (олеофильный фильтр) |
| 5 | Шумоглушители |
| 6 | Олеофильные фильтры |
| 7 | Угольные фильтры |
| 8 | Первая колонна |
| 9 | Вторая колонна |
| 10 | Третья колонна |
| 11 | Отверстие для отбора проб |
| 12 | Распылитель |

Конденсат, содержащий мелкие частицы масла, попадает в блок через шумоглушители (5), после чего его давление снижается. Конденсат поступает в первую колонну через олеофильный фильтр, который поглощает большую часть масла.

Из первой колонны вода, содержащая остаточное масло, поступает во вторую колонну (9), где установлено два фильтра: малый олеофильный фильтр, поглощающий большую часть оставшегося в конденсате масла, и угольный фильтр (7). Угольный фильтр поглощает из конденсата большую часть остаточного количества масла. Затем конденсат поступает в третью колонну (10), в которой установлен еще один угольный фильтр, который также поглощает большую часть масла из конденсата.

Очищенный конденсат поступает к выводу конденсата (1).

Олеофильный фильтр плавает на поверхности воды. Со временем, поглощая все больше масла, фильтр погружается глубже, при этом сервисный индикатор (2) вместе с фильтром также опускается. Когда сервисный индикатор оказывается внизу, фильтр необходимо заменить.

3 Установка

3.1 Размерный чертеж

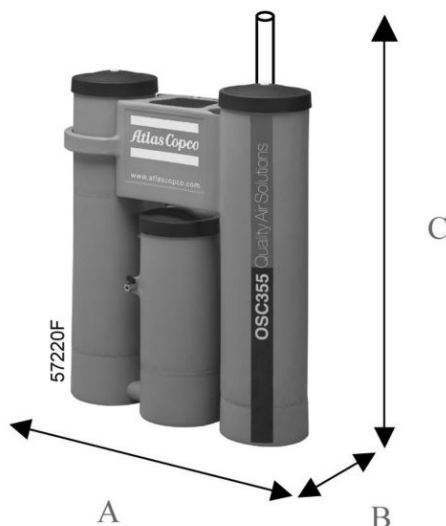

| | OSC 35 | OSC 95 | OSC 145 | OSC 355 | OSC 600 | OSC 825 | OSC 1200 | OSC 2400 |
|------------------------|--------|--------|---------|---------|---------|---------|----------|----------|
| A (мм) | 470 | 680 | 680 | 750 | 750 | 945 | 945 | 945 |
| A (дюймы) | 18,5 | 26,7 | 26,7 | 29,5 | 29,5 | 37,2 | 37,2 | 37,2 |
| B (мм) | 165 | 255 | 255 | 546 | 546 | 650 | 695 | 1185 |
| B (дюймы) | 6,4 | 10 | 10 | 21,4 | 21,4 | 25,5 | 27,3 | 46,6 |
| C (мм) | 745 | 940 | 940 | 1100 | 1330 | 1450 | 1450 | 1450 |
| C (дюймы) | 29,3 | 37 | 37 | 43,3 | 52,3 | 57 | 57 | 57 |
| Вес в упаковке (кг) | 4 | 13 | 15 | 25 | 26 | 28 | 30 | 60 |
| Вес в упаковке (фунты) | 8,8 | 28,6 | 33 | 55,1 | 57,3 | 61,7 | 66,1 | 132,2 |
| Рабочий вес (кг) | 16 | 51 | 53 | 80 | 103 | 151 | 164 | 324 |
| Рабочий вес (фунты) | 35,2 | 112,4 | 116,8 | 176,3 | 227 | 332,8 | 361,5 | 714,2 |

| Модель | Стыковочные узлы | |
|--------|---|--|
| | Вход Британская трубная коническая резьба (BSP)/нормальная американская трубная резьба (NPT) | Выпускной патрубков Британская трубная коническая резьба (BSP)/нормальная американская трубная резьба (NPT) |
| OSC 35 | 1 x 1/2 " | 1 x 1/2 " |
| OSC 95 | 2 x 1/2 " | 1 x 1/2 " |

| Модель | Стыковочные узлы | |
|----------|---|---|
| | Вход Британская трубная коническая резьба (BSP)/нормальная американская трубная резьба (NPT) | Выпускной патрубок Британская трубная коническая резьба (BSP)/нормальная американская трубная резьба (NPT) |
| OSC 145 | 2 x 1/2 " | 1 x 1/2 " |
| OSC 355 | 2 x 3/4 " | 1 x 3/4 " |
| OSC 600 | 2 x 3/4 " | 1 x 3/4 " |
| OSC 825 | 2 x 3/4 " | 1 x 3/4 " |
| OSC 1200 | 2 x 3/4 " | 1 x 3/4 " |
| OSC 2400 | 2 x 3/4 " | 1 x 1 " |

3.2 Процедура установки

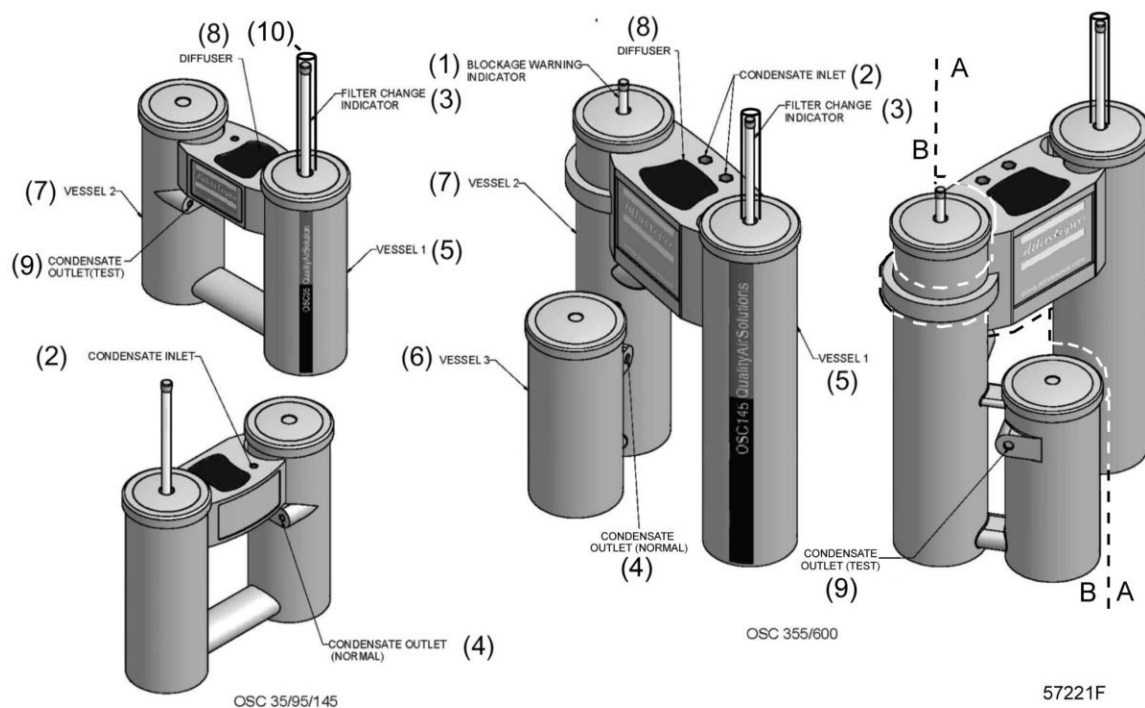

С OSC 35 по OSC 145 (левые), OSC355 и OSC 600 (правые)

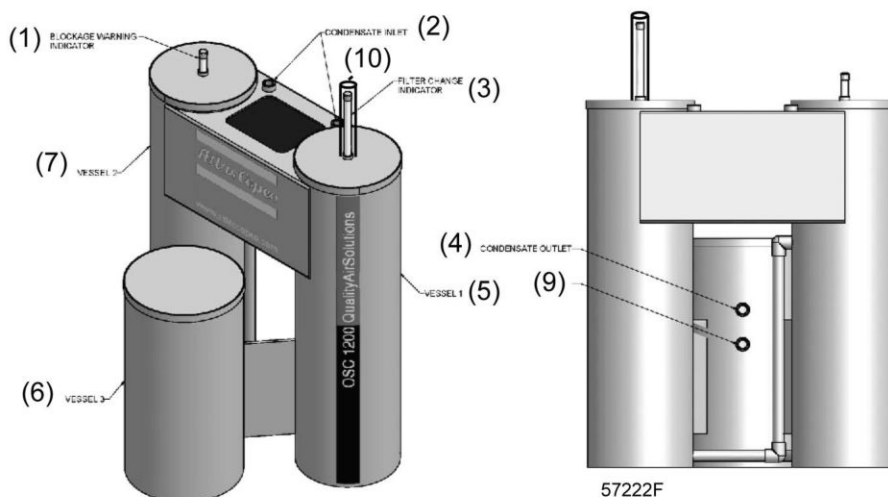

OSC 825 и OSC 1200

| Обозначение | Описание |
|-------------|--|
| 1 | Сервисный индикатор (блок засорен) |
| 2 | Вход конденсата |
| 3 | Сервисный индикатор (олеофильный фильтр) |
| 4 | Вывод конденсата |
| 5 | Колонна 1 |
| 6 | Колонна 3 |
| 7 | Колонна 2 |
| 8 | Распылитель |
| 9 | Выход слива конденсата (проверка) |
| 10 | Защита |
| A | Деталь корпуса 1 |
| B | Деталь корпуса 2 |

Процедура

1. Установите OSC на ровную поверхность, достаточно прочную для того, чтобы выдержать его вес. Необходимо обеспечить пространство, достаточное для замены фильтров (см. раздел [Техническое обслуживание](#)).
2. Для **OSC 355 и OSC 600**:
Если три колонны стоят в один ряд, поверните третью колонну вперед.



Допускается эксплуатация оборудования, когда все три колонны стоят в ряд, однако рекомендуется повернуть третью колонну, как указано выше, чтобы упростить процедуру замены угольного фильтра третьей колонны. Если оборудование эксплуатируется при установленных в ряд колоннах, для замены фильтра их необходимо поворачивать. Помните, что эксплуатируемое оборудование может иметь большой вес. См. значения рабочего веса в разделе [Габаритные чертежи](#).

3. Остановите компрессор и закройте выпускной вентиль сжатого воздуха. Отключите напряжение. Сбавьте давление в выпускном трубопроводе, используя ручной дренаж конденсата.
4. Присоедините автоматический слив уловителя конденсата компрессора к впуску конденсата OSC. Соединение выполняется при помощи одного или обоих входов конденсата. Диаметр трубопровода должен быть не менее 6 мм. Прокладывая шланг, избегайте образования "водяных карманов", в которых может скапливаться конденсат.
5. Присоедините выход слива конденсата OSC к коллектору. Выпускной трубопровод должен иметь диаметр, достаточный для того, чтобы конденсат выходил, не создавая давление. Рекомендуется использовать шланги с внутренним диаметром 19 мм (3/4 ") и более. См. раздел [Габаритные чертежи](#), чтобы получить информацию о размерах соединений.



OSC следует располагать выше коллектора, а выпускной трубопровод OSC должен быть установлен под небольшим углом к коллектору.

4 Руководство по эксплуатации

4.1 Пуск в эксплуатацию



- Фильтры необходимо извлечь из пластиковых пакетов. Не снимайте сетку, надетую на фильтры.
- Угольные фильтры второй колонны следует установить на панель потоков.
Для OSC 355 и OSC 600:
не снимайте панель потоков. На других моделях используется несъемная панель потоков.
- Убедитесь, что угольные фильтры не плавают на поверхности. При необходимости удерживайте их под водой до полного опускания.

Процедура

OSC 35 - OSC 145:

1. Снимите крышку первой колонны. Извлеките олеофильный фильтр.
2. Снимите крышку второй колонны и извлеките угольный фильтр. Снимите пластиковый пакет и установите фильтр на место. Убедитесь, что верхняя часть фильтра располагается чуть ниже выхода слива конденсата. Если это не так, убедитесь, что фильтр расположен на панели потоков.
3. Залейте в блок столько чистой воды, чтобы она начала выходить из выхода слива конденсата.
4. Поместите олеофильный фильтр на поверхность воды в первой колонне. **Не погружайте фильтр.**
5. Установите крышки на место.

OSC 355 - OSC 1200:

1. Снимите крышки. Извлеките олеофильный фильтр из первой колонны.
2. Снимите пластиковый пакет с угольного фильтра третьей колонны. Установите фильтр на место и убедитесь, что верхняя часть фильтра располагается чуть ниже выхода слива конденсата. Если это не так, убедитесь, что фильтр располагается в нижней части сосуда.
3. Извлеките малый олеофильный фильтр и угольный фильтр из второй колонны. Снимите с них пакеты. Сначала установите на место угольный фильтр, затем - малый олеофильный фильтр. Установите крышку и убедитесь, что сервисный индикатор свободно перемещается.
4. Залейте в блок столько чистой воды, чтобы она начала выходить из выхода слива конденсата.
5. Верните олеофильный фильтр на поверхность воды в первой колонне. **Не погружайте фильтр.**
6. Установите на место крышки.

OSC 2400:

Действия, описанные в разделе **OSC 355 - OSC 1200**, следует повторить для левой и правой частей.

5 Техническое обслуживание

5.1 Техническое обслуживание



Чтобы предотвратить попадание неочищенного конденсата в коллектор, регулярно проводите проверку фильтров, как описано ниже.

Еженедельно отбирайте пробы конденсата для анализа.



- При неправильной установке фильтров из OSC может выходить конденсат, содержащий масло.
-
- При установке нового угольного фильтра выходящая вода сначала может начать поступать обратно (это вызвано наличием в фильтре угольной пыли). Это не вредно.
- Каждый новый фильтр снабжается этикеткой. На этикетке обозначено правильное положение.
- Использованные фильтры могут быть тяжелыми.
- Конденсат не должен попадать в глаза, рот и т.п.

Проверка конденсата

Каждую неделю во время работы компрессора следует брать анализ конденсата для тестирования.

1. Откройте клапан отбора проб конденсата и соберите конденсат в бутылку для анализов.
2. Сравните мутность образца с образцом мутности 15 промилле (в бутылке).

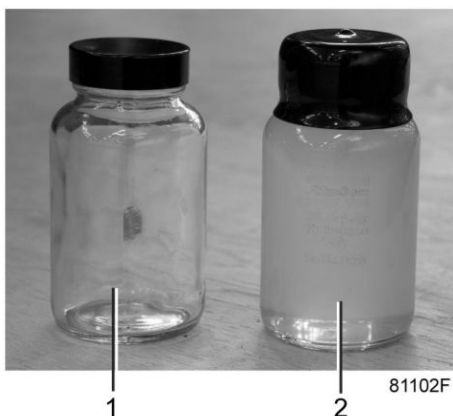

Бутылка для анализов (1) и бутылка с образцом (2)

Олеофильный фильтр



При замене угольного фильтра сначала выполните следующие действия (см. раздел **Угольные фильтры**).

Новый олеофильный фильтр находится на поверхности конденсата, очистка которого выполняется только погруженной в конденсат частью фильтра. Сорбируя больше масла, фильтр погружается, при этом воздействие начинает оказываться на новый слой фильтрующего материала.

Фильтр подлежит замене, если сервисный индикатор (см. раздел [Введение](#)) достигает крышки колонны.

Срок службы фильтров зависит от уровня содержания масла в конденсате.

Инструкции по замене

1. Остановите компрессор и закройте выпускной вентиль сжатого воздуха. Отключите напряжение. Сравните давление в выпускном трубопроводе, используя ручной дренаж конденсата.
2. Снимите крышку первой колонны и извлеките олеофильный фильтр (поз. 4 на схеме потоков для моделей OSC 35 - OSC 145). Для моделей **OSC 355 - OSC 1200**: также снимите крышку второй колонны и извлеките малый олеофильный фильтр (поз. 6 на виде OSC 355).
3. **При необходимости** (см. раздел [Решение проблем, пункт 1](#)) выполните очистку внутренней части OSC при помощи салфеток и воды.
Не используйте мыло или любые другие моющие средства, поскольку они могут содержать диспергирующие присадки, ухудшающие разложение масляно-водных эмульсий.
4. Установите новый фильтр (с белой этикеткой), следя за его правильным расположением. **Не погружайте фильтр под воду.**
5. Установите крышку/крышки.
6. Снимите распылитель и извлеките шумоглушители. См. раздел [Введение](#).
7. Установите новые шумоглушители и распылитель.

Для **OSC 2400**: Повторите указанные в инструкции для моделей OSC 355 - OSC 1200 действия для левой и правой сторон блока.

Угольные фильтры

Замена угольных фильтров проводится, если:

- Замена олеофильных фильтров проводится повторно.
- Фильтры засорились.
Для **OSC 355 - OSC 2400**: замените фильтры, если сервисный индикатор (поз. 2 на виде OSC 355) поднялся.
- прозрачность конденсата, полученного из отверстия для отбора проб, ниже, чем прозрачность образца.

Инструкции по замене

1. Остановите компрессор и закройте выпускной вентиль сжатого воздуха. Отключите напряжение. Сравните давление в компрессоре, используя ручной дренаж конденсата.
2. Снимите крышку второй колонны.
Извлеките угольный фильтр (7 - схема потоков для моделей OSC 35 - OSC 145). Для **OSC 355 - OSC 1200**: извлеките малый олеофильный фильтр и замените угольный фильтр в третьей колонне.
3. Очистите сосуды, используя воду и ткань. **Не используйте мыло или любые другие моющие средства**, поскольку они могут содержать диспергирующие присадки, ухудшающие разложение масляно-водных эмульсий.
4. Установите новый фильтр в колонну (угольный = с черной этикеткой), следя за тем, чтобы он располагался правильно.
Для **OSC 355 - OSC 1200**: поместите новый малый олеофильный фильтр на угольный фильтр (см. раздел **Олеофильный фильтр**).
5. Долейте такое количество чистой воды, чтобы она начала выходить из отверстия для вывода конденсата.

Для **OSC 2400**: Повторите указанные в инструкции для моделей OSC 355 - OSC 1200 действия для левой и правой сторон блока.

5.2 Комплекты для технического обслуживания

Atlas Copco имеет возможность предоставить широкий спектр комплектов для технического обслуживания. В состав комплектов для технического обслуживания включены все детали, необходимые для обслуживаемых компонентов. Использование оригинальных запасных частей Atlas Copco обеспечивает существенную экономию затрат на техническое обслуживание.

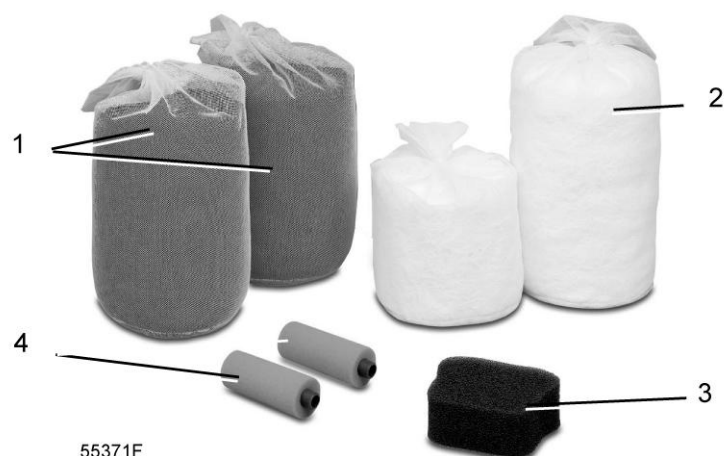

Комплекты для технического обслуживания

| | |
|---|---------------------|
| 1 | Угольные фильтры |
| 2 | Олеофильные фильтры |
| 3 | Распылитель |
| 4 | Шумоглушители |

Для каждого типа OSC предусмотрено три комплекта для технического обслуживания:

- Комплект для технического обслуживания А содержит детали, необходимые для однократной замены олеофильного фильтра/фильтров. Этот комплект предназначен для выполнения первого технического обслуживания после установки при условии нормального состояния конденсата. Затем можно использовать комплект для технического обслуживания В.
- Этот комплект В содержит детали, необходимые для двукратной замены олеофильного фильтра/фильтров и однократной замены угольного фильтра/фильтров. Комплект также предназначен для использования при условии нормального состояния конденсата. Срок службы угольного фильтра в два раза превышает срок службы олеофильного фильтра.
- Комплект для технического обслуживания D содержит детали, необходимые для однократной замены олеофильного и угольного фильтров. Этот комплект следует применять в условиях, когда конденсат содержит большое количество масла, что приводит к одновременному загрязнению обоих типов фильтров.

| OSC 35 | Номер по каталогу |
|--|--------------------------|
| Комплект для технического обслуживания А | 2901 1400 00 |
| Комплект для технического обслуживания В | 2901 1400 01 |
| Комплект для технического обслуживания D | 2901 1575 00 |

| OSC 95 | Номер по каталогу |
|--|--------------------------|
| Комплект для технического обслуживания А | 2901 1401 00 |
| Комплект для технического обслуживания В | 2901 1401 01 |
| Комплект для технического обслуживания D | 2901 1576 00 |

| OSC 145 | Номер по каталогу |
|--|--------------------------|
| Комплект для технического обслуживания А | 2901 1402 00 |
| Комплект для технического обслуживания В | 2901 1402 01 |
| Комплект для технического обслуживания D | 2901 1577 00 |

Комплекты для технического обслуживания OSC 35 - OSC 145 включают:

| | Количество, комплект для технического обслуживания А | Количество, комплект для технического обслуживания В | Количество, комплект для технического обслуживания D |
|-------------------------------|---|---|---|
| Олеофильный фильтр | 1 | 2 | 1 |
| Фильтр с активированным углем | 0 | 1 | 1 |
| Распылитель | 1 | 2 | 1 |
| Шумоглушители | 1 | 2 | 1 |

| OSC 355 | Номер по каталогу |
|--|--------------------------|
| Комплект для технического обслуживания А | 2901 1403 00 |
| Комплект для технического обслуживания В | 2901 1403 01 |
| Комплект для технического обслуживания D | 2901 1578 00 |

| OSC 600 | Номер по каталогу |
|--|--------------------------|
| Комплект для технического обслуживания А | 2901 1404 00 |
| Комплект для технического обслуживания В | 2901 1404 01 |
| Комплект для технического обслуживания D | 2901 1579 00 |

| OSC 825 | Номер по каталогу |
|--|--------------------------|
| Комплект для технического обслуживания А | 2901 1408 00 |
| Комплект для технического обслуживания В | 2901 1408 01 |
| Комплект для технического обслуживания D | 2901 1581 00 |

| OSC 1200 | Номер по каталогу |
|--|--------------------------|
| Комплект для технического обслуживания А | 2901 1409 00 |
| Комплект для технического обслуживания В | 2901 1409 01 |
| Комплект для технического обслуживания D | 2901 1582 00 |

Комплекты для технического обслуживания OSC 355 - OSC 1200 включают:

| | Количество, комплект для технического обслуживания А | Количество, комплект для технического обслуживания В | Количество, комплект для технического обслуживания D |
|-------------------------------|---|---|---|
| Олеофильный фильтр | 1 | 2 | 1 |
| Малый олеофильный фильтр | 1 | 2 | 1 |
| Фильтр с активированным углем | 0 | 2 | 2 |
| Распылитель | 1 | 2 | 1 |
| Шумоглушители | 1 | 2 | 1 |

| OSC 2400 | Номер по каталогу |
|--|--------------------------|
| Комплект для технического обслуживания А | 2901 1410 00 |
| Комплект для технического обслуживания В | 2901 1410 01 |
| Комплект для технического обслуживания D | 2901 1583 00 |

Комплекты для технического обслуживания OSC 2400 включают:

| | Количество, комплект для технического обслуживания А | Количество, комплект для технического обслуживания В | Количество, комплект для технического обслуживания D |
|----------------------------------|---|---|---|
| Олеофильный фильтр | 2 | 4 | 2 |
| Малый олеофильный фильтр | 2 | 4 | 2 |
| Фильтр с активированным углем | 0 | 4 | 4 |
| Распылитель | 1 | 2 | 1 |
| Шумоглушители | 1 | 2 | 1 |

5.3 Утилизация отработанных материалов

Утилизация отработанных фильтров или любых других материалов (например, адсорбентов, смазочных материалов, ветоши для чистки, деталей оборудования, и т.д.) должна производиться экологически безопасными методами в соответствии с местными стандартами и нормами законодательства.

5.4 Запасные части

Запасные части

| Запчасти OSC 35 | Номер по каталогу |
|---|-------------------|
| Крышка первой колонны, индикатор и защита (поз. 5 схема потоков OSC 35-145) | 1622 2923 80 |
| Крышка второй колонны (поз. 8 схема потоков OSC 35-145) | 1622 2924 00 |
| Шаровой клапан (в отверстии для отбора проб) | 0852 0010 70 |
| Образец | 1622 6213 00 |

| Запчасти OSC 95 | Номер по каталогу |
|---|-------------------|
| Крышка первой колонны, индикатор и защита (поз. 5 схема потоков OSC 35-145) | 1622 2935 80 |
| Крышка второй колонны (поз. 8 схема потоков OSC 35-145) | 1622 2936 00 |
| Шаровой клапан (в отверстии для отбора проб) | 0852 0010 70 |
| Образец | 1622 6213 00 |

| Запчасти OSC 145 | Номер по каталогу |
|---|--------------------------|
| Крышка первой колонны, индикатор и защита (поз. 5 схема потоков OSC 35-145) | 1622 2935 80 |
| Крышка второй колонны (поз. 8 схема потоков OSC 35-145) | 1622 2936 00 |
| Шаровой клапан (в отверстии для отбора проб) | 0852 0010 70 |
| Образец | 1622 6213 00 |

| Запчасти OSC 355 | Номер по каталогу |
|--|--------------------------|
| Крышка первой колонны, индикатор и защита (поз. 8 схемы потоков OSC 355) | 1622 2954 80 |
| Крышка второй колонны (поз. 9 схемы потоков OSC 355) | 1622 2954 81 |
| Крышка третьей колонны (поз. 10 схемы потоков OSC 355) | 1622 2955 00 |
| Шланги между первой и второй колоннами. | 1622 2953 01 |
| Колено | 0571 0020 50 |
| Ниппель | 0571 0020 51 |
| Шаровой клапан (в отверстии для отбора проб) | 0852 0010 70 |
| Образец | 1622 6213 00 |

| Запчасти OSC 600 | Номер по каталогу |
|--|--------------------------|
| Крышка первой колонны, индикатор и защита (поз. 8 схемы потоков OSC 355) | 1622 2954 80 |
| Крышка второй колонны (поз. 9 схемы потоков OSC 355) | 1622 2954 81 |
| Крышка третьей колонны (поз. 10 схемы потоков OSC 355) | 1622 2955 00 |
| Шланги между первой и второй колоннами. | 1622 2953 01 |
| Колено | 0571 0020 50 |
| Ниппель | 0571 0020 51 |
| Шаровой клапан (в отверстии для отбора проб) | 0852 0010 70 |
| Образец | 1622 6213 00 |

| Запчасти OSC 825 | Номер по каталогу |
|--|--------------------------|
| Крышка первой колонны, индикатор и защита (поз. 8 схемы потоков OSC 355) | 1622 2999 80 |
| Крышка второй колонны (поз. 9 схемы потоков OSC 355) | 1622 2999 81 |
| Крышка третьей колонны (поз. 10 схемы потоков OSC 355) | 1622 3000 00 |
| Шланги между первой и второй колоннами. | 1622 2953 02 |
| Шаровой клапан (в отверстии для отбора проб) | 0852 0010 70 |
| Образец | 1622 6213 00 |

| Запчасти OSC 1200 | Номер по каталогу |
|--|--------------------------|
| Крышка первой колонны, индикатор и защита (поз. 8 схемы потоков OSC 355) | 1622 2999 80 |
| Крышка второй колонны (поз. 9 схемы потоков OSC 355) | 1622 2999 81 |
| Крышка третьей колонны (поз. 10 схемы потоков OSC 355) | 1622 3009 00 |

| Запчасти OSC 1200 | Номер по каталогу |
|--|-------------------|
| Шланги между первой и второй колоннами. | 1622 2953 02 |
| Шаровой клапан (в отверстии для отбора проб) | 0852 0010 70 |
| Образец | 1622 6213 00 |

| Запчасти OSC 2400 | Номер по каталогу |
|--|-------------------|
| Крышка первой колонны, индикатор и защита (поз. 8 схемы потоков OSC 355) | 1622 2999 80 |
| Крышка второй колонны (поз. 9 схемы потоков OSC 355) | 1622 2999 81 |
| Крышка третьей колонны (поз. 10 схемы потоков OSC 355) | 1622 3009 00 |
| Шланги между первой и второй колоннами. | 1622 2953 02 |
| Шаровой клапан (в отверстии для отбора проб) | 0852 0010 70 |
| Образец | 1622 6213 00 |

5.5 Параметры

Аварийная ситуация

Для информирования оператора об избытке конденсата и необходимости замены фильтра по дополнительному заказу может быть установлена электронная система датчиков.

| | |
|--------------------|--------------|
| Аварийная ситуация | 8092 2849 29 |
|--------------------|--------------|

Коллектор

Для упрощения присоединения нескольких трубопроводов конденсата к блоку используется коллектор, поставляемый по дополнительному заказу.

| | |
|-----------------------------------|--------------|
| Коллектор для OSC 35 - OSC 145: | 8070 2167 03 |
| Коллектор для OSC 355 - OSC 2400: | 8070 2167 11 |

Антибактериальный комплект

Для предотвращения размножения бактерий в блоке используется антибактериальный комплект, который поставляется по дополнительному заказу.

| | |
|----------------------------|--------------|
| Антибактериальный комплект | 8092 2850 17 |
|----------------------------|--------------|

Антифризный комплект

Чтобы предотвратить замерзание конденсата, используется антифризный комплект, который поставляется по дополнительному заказу.

| | |
|---|------------------|
| Антифризный комплект для OSC 35 - OSC 145 | 8092 2848 95 |
| Антифризный комплект для OSC 355 - OSC 600 | 8092 2849 03 |
| Антифризный комплект для OSC 825 - OSC 1200 | 8092 2873 44 |
| Антифризный комплект для OSC 2400 | 2 x 8092 2873 44 |

6 Решение проблем

| | Состояние | Неисправность | Устранение неисправности |
|---|--|--|---|
| 1 | В устройство OSC поступило большое количество масла. | Неправильная работа компрессора | Замените все фильтры. Очистите сосуды. Проверьте компрессор. |
| 2 | Сервисный индикатор (поз. 3 на виде OSC 52) поднялся | В OSC поступило большое количество конденсата. | Проверьте максимальную производительность компрессора (FAD) (см. раздел Технические данные). |
| | | Блок засорен. | Замените угольные фильтры. Проверьте состояние шлангов между первой и второй колоннами. |

7 Технические характеристики

7.1 Стандартные условия и ограничения

Нормальные условия

| | | |
|--|-------------------------------|--|
| Эффективное рабочее давление компрессора | бар (изб.) | 7 |
| Эффективное рабочее давление компрессора | фунтов на кв. дюйм по прибору | 100 |
| Наработка компрессора в день | ч. | 12 |
| Тип масла | | Roto-Inject Fluid, Roto-Xtend Duty Fluid, Roto-Foodgrade Fluid |
| Тип компрессора | | Все типы маслосмазываемых компрессоров GA |

Стандартные условия работы OSC разделяют три типа климата:

- Холодный климат: температура окружающей среды составляет около 15 °C (59 °F), относительная влажность 60 %
- Умеренный климат: температура окружающей среды составляет около 25 °C (77 °F), относительная влажность 60 %
- Жаркий климат: температура окружающей среды составляет около 35 °C (95 °F), относительная влажность 70 %

Ограничения режима работы

| | | |
|--|------|-------|
| Минимальная температура в точке забора воздуха | °C | 1 |
| Минимальная температура в точке забора воздуха | °F | 33,80 |
| Мин. температура окружающего воздуха | °C | 1 |
| Мин. температура окружающего воздуха | °F | 33,80 |
| Максимальная температура конденсата на входе | °C | 75 |
| Максимальная температура конденсата на входе | °F | 167 |
| Максимальное содержание масла на выходе OSCi | мг/л | 15 |

Примечание: максимальная скорость потока масла 10,5 г/ч (0,37 унции/ч)

7.2 Технические данные

Производительность компрессора



При работе с конденсатами на основе полигликолей производительность оборудования снижается вдвое.

Установка с компрессорами, воздушными ресиверами, фильтрами и осушителями:

| Модели | | OSC 35 | OSC 95 | OSC 145 | OSC 355 | OSC 600 | OSC 825 | OSC 1200 | OSC 2400 |
|------------------|-----------------|--------|--------|---------|---------|---------|---------|----------|----------|
| Холодный климат | л/с | 65 | 180 | 270 | 665 | 1150 | 1550 | 2220 | 4440 |
| Холодный климат | куб.фут/ мин | 138 | 382 | 572 | 1410 | 2438 | 3286 | 4706 | 9413 |
| Умеренный климат | л/с | 35 | 95 | 145 | 355 | 605 | 825 | 1180 | 2360 |
| Умеренный климат | куб.фут/ мин | 75 | 201 | 307 | 753 | 1283 | 1749 | 2502 | 5003 |
| Жаркий климат | л/с | 17 | 45 | 70 | 170 | 290 | 400 | 570 | 1145 |
| Жаркий климат | куб.фут/ мин | 36 | 95 | 148 | 360 | 615 | 848 | 1208 | 2427 |

Установка с компрессорами, воздушными ресиверами и фильтрами:

| Модели | | OSC 35 | OSC 95 | OSC 145 | OSC 355 | OSC 600 | OSC 825 | OSC 1200 | OSC 2400 |
|------------------|-----------------|--------|--------|---------|---------|---------|---------|----------|----------|
| Холодный климат | л/с | 105 | 280 | 415 | 1035 | 1800 | 2410 | 3450 | 6895 |
| Холодный климат | куб.фут/ мин | 223 | 594 | 880 | 2194 | 3816 | 5110 | 7315 | 14620 |
| Умеренный климат | л/с | 45 | 118 | 175 | 435 | 760 | 1020 | 1455 | 2910 |
| Умеренный климат | куб.фут/ мин | 95 | 250 | 371 | 922 | 1611 | 2162 | 3085 | 6170 |
| Жаркий климат | л/с | 20 | 50 | 75 | 190 | 330 | 440 | 630 | 1260 |
| Жаркий климат | куб.фут/ мин | 42 | 105 | 160 | 403 | 700 | 933 | 1336 | 2671 |

Поправочные коэффициенты

При работе в условиях, отличающихся от стандартных, умножьте производительность компрессора на соответствующие поправочные множители.

| Часов работы в день | 8 | 10 | 12 | 14 | 16 | 18 | 20 | 22 | 24 |
|-----------------------|------|------|------|------|------|------|------|------|------|
| Поправочный множитель | 1,50 | 1,20 | 1,00 | 0,86 | 0,75 | 0,67 | 0,60 | 0,55 | 0,50 |

Эффективность отделения масла

Если вынос масла составляет 10 мг/л вместо 15 мг/л, производительность следует умножить на 2/3.



· ПОСТАВКИ

- компрессоров,
- генераторов,
- строительного оборудования,
- систем подготовки сжатого воздуха,
- генераторов азота, водорода, кислорода,
- пневматического инструмента,
- оборудования для пескоструйной очистки,
- окрасочного оборудования и прочего.

· СПЕЦПРОЕКТЫ, МОДУЛЬНЫЕ КОМПРЕССОРНЫЕ СТАНЦИИ.

· АРЕНДА ВИНТОВЫХ КОМПРЕССОРОВ.

· ПУСКОНАЛАДКА, СЕРВИСНОЕ ОБСЛУЖИВАНИЕ, МОНТАЖ ТРУБОПРОВОДОВ.

+7 (495) 665-73-53

info@aerocompressors.ru

aerocompressors.ru

AEROCOMPRESSORS.RU
RENTAERO.RU



+7 (495) 665-73-53
INFO@AEROCOMPRESSORS.RU

ДАТА

ВИД РАБОТ

СЛЕДУЮЩИЕ РАБОТЫ

ИСПОЛНИТЕЛЬ

| ДАТА | ВИД РАБОТ | СЛЕДУЮЩИЕ РАБОТЫ | ИСПОЛНИТЕЛЬ |
|------|-----------------------|------------------|-------------|
| 1 | ТО по плану Ремонт | Не позднее | |
| 2 | ТО по плану Ремонт | Не позднее | |
| 3 | ТО по плану Ремонт | Не позднее | |
| 4 | ТО по плану Ремонт | Не позднее | |
| 5 | ТО по плану Ремонт | Не позднее | |
| 6 | ТО по плану Ремонт | Не позднее | |
| 7 | ТО по плану Ремонт | Не позднее | |
| 8 | ТО по плану Ремонт | Не позднее | |



АРЕНДА КОМПРЕССОРОВ

ОТ 1 ДО 65 М³/МИН

+7 (495) 665-73-53

**ПОДМЕННЫЙ КОМПРЕССОР
НА ВРЕМЯ РЕМОНТА**



rentaero.ru